



ՀԱՅԱՍՏԱՆԻ ՀԱՆՐԱՊԵՏՈՒԹՅԱՆ
ԿՈՏԱՅՔԻ ՄԱՐԶԻ ԱՐՈՎՅԱՆ ՀԱՄԱՅՆՔԻ ՂԵԿԱՎԱՐ

Ո Ր Ո Շ ՈՒ Մ

12 հունիսի 2026 թվականի N 2886

**ՌՈՂԱ, ԱՐՄԵՆ, ԼԱՌԻՐԱ ԼԱԼԱՅԱՆՆԵՐԻՆ ՊԱՏԿԱՆՈՂ ԱՆՇԱՐԺ ԳՈՒՅՔԻ ԲԱԺԱՆՎԱԾ
ՄԱՍԵՐԻՆ ՀԱՑԵՆԵՐ ՏՐԱՄԱԴՐԵԼՈՒ ԵՎ 300.0 ՔԱՌԱԿՈՒՍԻ ՄԵՏՐ ՄԱԿԵՐԵՍՈՎ
ՀԱՏՎԱԾԻ ԳՈՐԾԱՌՆԱԿԱՆ ՆՇԱՆԱԿՈՒԹՅՈՒՆԸ ՓՈՓՈԽԵԼՈՒ ՄԱՍԻՆ**

Համաձայն «Տեղական ինքնակառավարման մասին» օրենքի 35-րդ հոդվածի 1-ին մասի 22-րդ և 24-րդ կետերի, Հայաստանի Հանրապետության կառավարության 2005 թվականի դեկտեմբերի 29-ի N 2387-Ն որոշմամբ հաստատված կարգի 29-րդ, 50-րդ, 51-րդ և 55-րդ կետերի, 2011 թվականի դեկտեմբերի 29-ի N 1920-Ն որոշման N 1 հավելվածով հաստատված կարգի 24-րդ կետի 3-րդ ենթակետի, Արժվյան համայնքի ավագանու 2025 թվականի նոյեմբերի 20-ի N 177-Ն և N 178-Ն որոշումների, հիմք ընդունելով Արմեն Լալայանի դիմումը (մուտք՝ 2026 թվականի մայիսի 12-ի N Բ-3340)։

ՈՐՈՇՈՒՄ ԵՄ՝

1. Ռոզա, Արմեն, Լաուրա Լալայաններին ընդհանուր բաժնային սեփականության իրավունքով պատկանող (հիմք՝ 2023 թվականի հունիսի 09-ի N 09062023-07-0222 վկայական) Արժվյան համայնքի Արամուս գյուղի Տիգրանաձորի խճուղու 29 հասցեում գտնվող անշարժ գույքի բաժանված մասերին՝ «ԳԻՍ-ԱՐՏ» սահմանափակ պատասխանատվությամբ ընկերության կողմից 2026 թվականի մայիսի 08-ին կազմված բաժանման սխեմայի (կցվում է) համաձայն՝ տրամադրել հասցեներ՝ 1428.1 քառակուսի մետր մակերեսով հատվածին՝ համայնք Արժվյան, գյուղ Արամուս, Տիգրանաձորի խճուղի, 29, 300.0 քառակուսի մետր մակերեսով հատվածին՝ համայնք Արժվյան, գյուղ Արամուս, Ազատամարտիկների խճուղի, 2/1:
2. Փոփոխել սույն որոշման 1-ին կետում նշված 300.0 քառակուսի մետր մակերեսով բնակավայրերի նպատակային նշանակության բնակելի կառուցապատման հողամասի գործառնական նշանակությունը որպես հասարակական կառուցապատման հողամաս:
3. Սույն որոշման 1-ին կետում նշված անձինք պարտավոր են Արժվյանի համայնքապետարանի 900105201652 հաշվեհամարին մուծել 20 000 (քսան հազար) դրամ տեղական վճար՝ հասցեների տրամադրման համար և 35 000 (երեսունհինգ հազար) դրամ՝ որպես հողամասի գործառնական նշանակության փոփոխության ծառայության վճար:
4. Սույն որոշումն ուժի մեջ է մտնում Արժվյան համայնքի ավագանու կողմից հաստատվելու պահից:

ՀԱՄԱՅՆՔԻ ՂԵԿԱՎԱՐ

Է. ԲԱՐԱՅԱՆ



2026թ. հունիսի 12
ք. Արժվյան

ՀՈՂԱՄԱՍԻ ԲԱԺԱՆՄԱՆ ԱՐՄԱՆ

Կոտայքի մարզ Աբովյան համայնք, գ. Արամուա Տիգրանաճյուզի խճուղի 29
մարզ համայնք հասցե

Սեփականության վկայական N 09062023-07-0222
Խողախտակագրման Իրավիճակ

Սեփականատեր

Ռոզա Վարդանիս Լալայան

Արմեն Մարտիրոս Լալայան

Լաուրա Մարտիրոս Լալայան

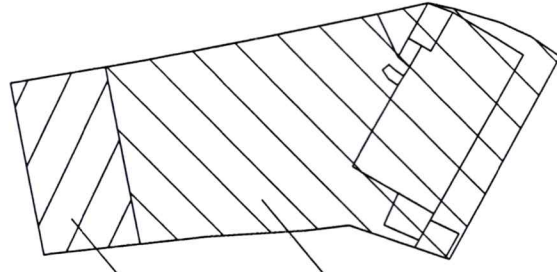

Արամուա Տիգրանաճյուզի
արանձնացվող հատված 2
0.0300հա

Արամուա Տիգրանաճյուզի
արանձնացվող հատված 1
0.1428հա

Մակերես հա	Մասշտաբ	1:1000
Ծածկագիր	Որակավորում ունեցող անձ	
Նպատակային նշանակություն	Որակավորման վկայականի համար	ՀԱՅԿԱՍՏԱՆԻ ՀԱՆՐԱՊԵՏՈՒԹՅԱՆ ԱՐԽԱՆԱԿԱՆ ԿՈՆՍՏՐԱԿՏԻ ՎԿԱՅԱԿԱՆԱՎՈՐՄԱՆ ԿԵՆՏՐՈՆ
Գործարական նշանակություն	Ստորագրություն	ՀԱՆՈՒՄՆԱԿԱՆ ԿՈՆՍՏՐԱԿՏԻ ՎԿԱՅԱԿԱՆԱՎՈՐՄԱՆ ԿԵՆՏՐՈՆ
Լրացուցիչ նշումներ.	Իրավաբանական անձի անվանումը	ՀԱՆՈՒՄՆԱԿԱՆ ԿՈՆՍՏՐԱԿՏԻ ՎԿԱՅԱԿԱՆԱՎՈՐՄԱՆ ԿԵՆՏՐՈՆ
	ՀՎՀՀ	035326
	Ստորագրություն	
	անձի չափագրության հատվածի կազմման	27.04.2026
	անվանումը	08.05.2026

Ս.Տ

Ձև 1

Հաստատում են
15.06.2026թ.

Համայնքի ղեկավար
Կ.Տ.

ամուսնալուծված զուգարկուհի

ՆԱԽԻԱԿԱՆՈՒԹՅԱՆ ՀԱՏԱԿԱԳԻԾ

Կոտայքի մարզ Աբովյան համայնք, գ. Արամուս Տիգրանավանդի խճուղի
մարզի համայնքի տարածքում

Մեխիականության վկայական N 09062023-07-0222
հողատիրական իրավունք

Մեխիականատեր

Ռոզա Վարդանի Լալայան

Արմեն Մարտիրոսի Լալայան

Լաուրա Մարտիրոսի Լալայան

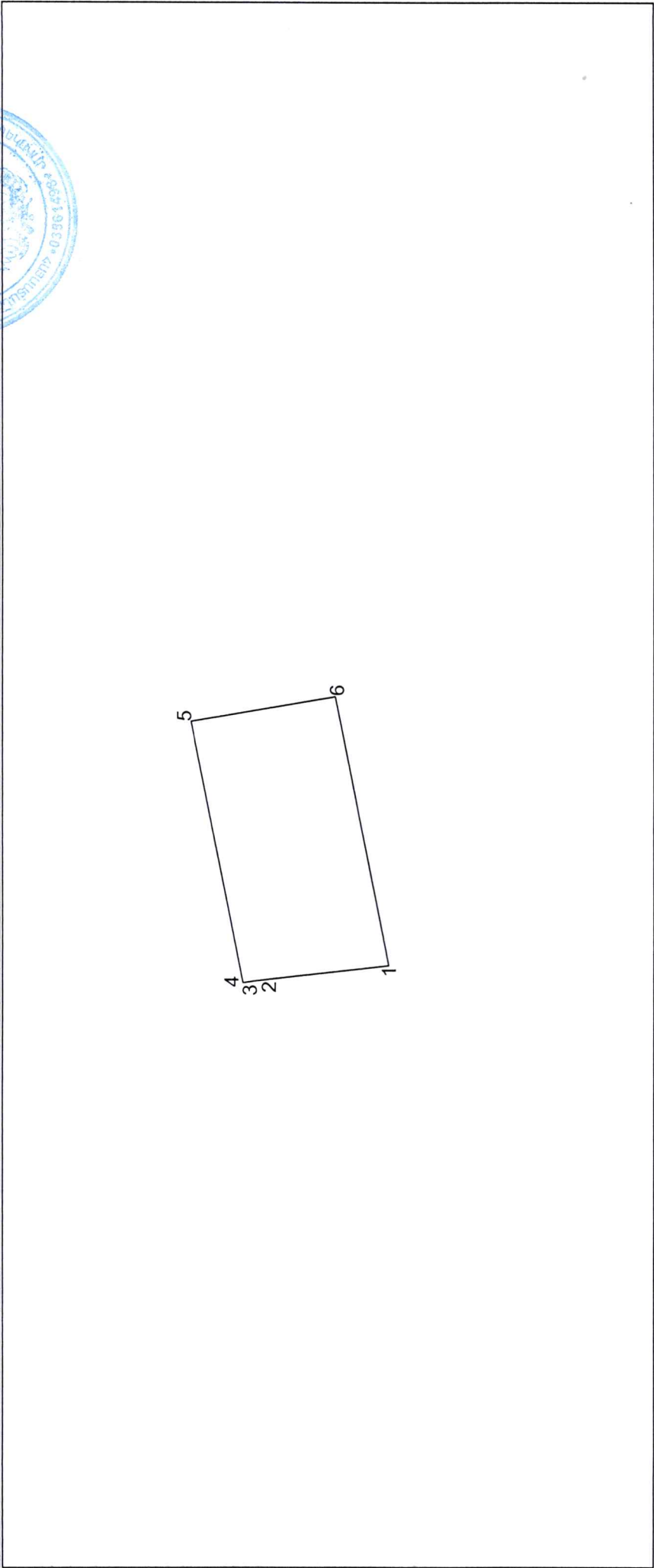

Մանրեւ հա	0.0300	Մասշտաբ 1:500
Ծածկագիր	07-013-0030-	Մանրել Ղուկասյան
Նպատակային նշանակություն	բնակավայրերի	Որակավորում ունեցող անձ
Գործառական նշանակություն	բն. կառ.	Որակավորման վկայականի համարը
Լրացուցիչ նշումներ.	Ստորագրություն	
	Իրավաբանական անձի անվանումը	
	ՀԿՀՀ	
	Ստորագրություն	
	ամիս	27 09 2026
	ամսաթիվ	08.05.2026

Ամսաթիվ ընթացք ստանդարտ	Հողատիրական		Մակերես (մ ²)
	Y	X	
1	8471184.1589	4457069.0448	11.82
2	8471182.7833	4457080.7864	0.79
3	8471182.6681	4457081.5674	0.16
4	8471182.6442	4457081.7291	23.23
5	8471205.4378	4457086.2353	12.73
6	8471207.6146	4457073.6887	23.91
1	8471184.1589	4457069.0448	

Ստորագրություն
Իրավաբանական անձի անվանումը
ՀԿՀՀ
Ստորագրություն
ամիս
ամսաթիվ

ՉԼ 1

Հաստատում են
 13.06.2026թ.
 Կ.Տ.

Համայնքի ղեկավար
 Կ.Տ.

ամուսնացման փայտաճյուղ

ՀՈՂԱՍԱՍԻ ՀԱՏԱԿԱԳԻԾ

Կոտայքի մարզ Արփյան համայնք, գ. Արամուտ Տեղամասի տարածքում

Սեփականության վկայական N 09062023-07-0222

Սեփականատեր

Ռոզա Վարդանի Լալայան

Արմեն Մարտիրոսի Լալայան

Լարուրա Մարտիրոսի Լալայան

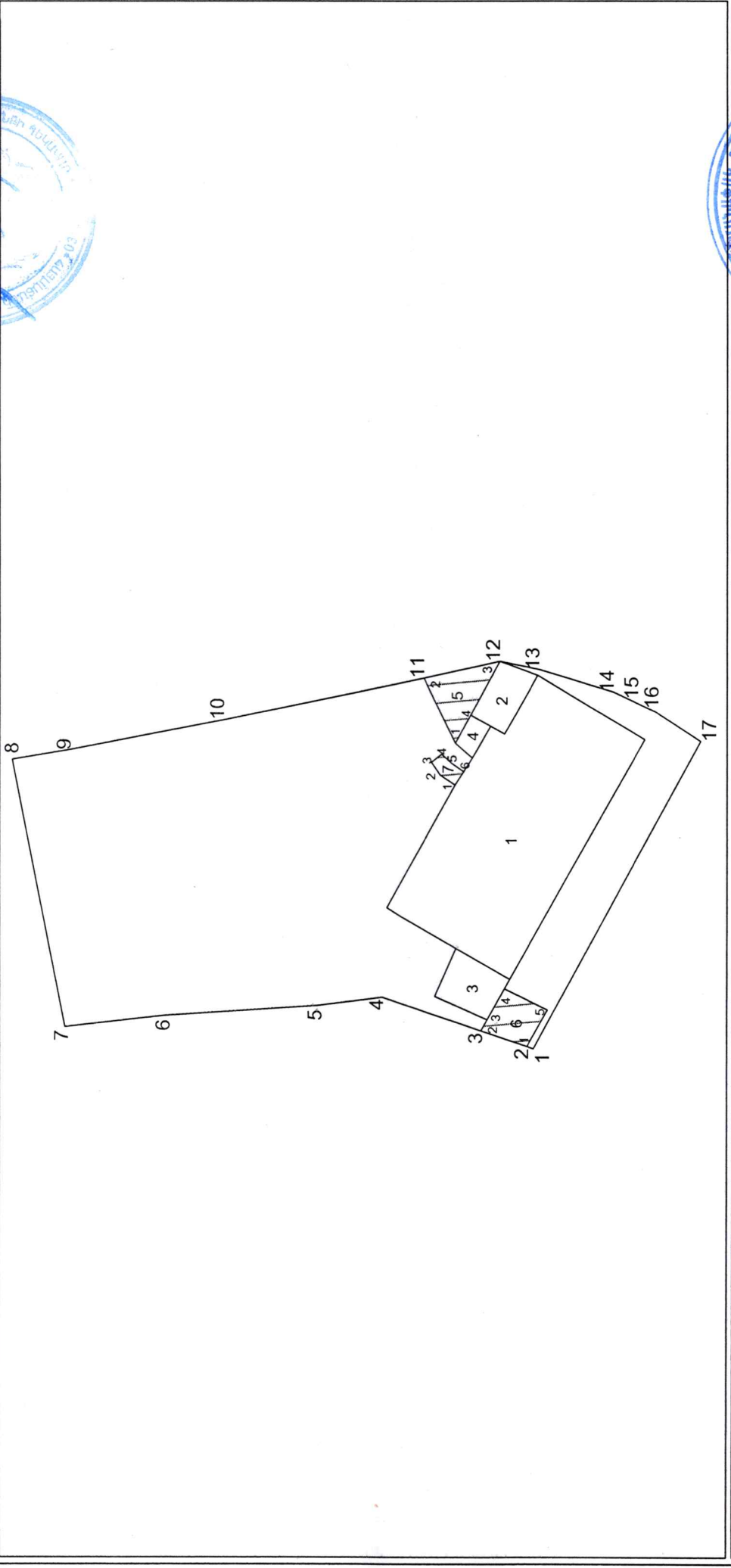

Մասշտաբ 1:100

Որակավորում ունեցող անձ
 Մանուկ Ղուկասյան
 046

Որակավորման վկայականի համարը
 046

Ստորագրություն
 ՄԱՆՈՒԿ ՂՈՒԿԱՍՅԱՆ

Իրավաբանական անձի անվանումը
 ՀՈՂԱՍԱՍԻ ՀԱՏԱԿԱԳՐԱԿԱՆ ԳՐԻՄԱՆԻՆԳ

ՀՎՀՀ
 03532023

Ստորագրություն
 27.04.2026

ամիս
 27.04.2026

հատակագծի
 կազմման
 08.05.2026

Կ.Տ.

ՀՈՂԱՍԱՍԻ

Մակերես հա 0.14281

Ծածկագիր 07-013-0030-

Նպատակային նշանակություն բնակավայրերի

Գործառական նշանակություն բն. կառ.

Լրացուցիչ նշումներ.
 Թիվ 1,2,3,4 գոյություն ունեցող շինություններ

Շրջախի ծախի բեկման լեւեր	Հոլանդացի կորորիցատներ		Գծախի չափերը (Գ)
	Y	X	
1	8471182.3509	4457028.0140	0.59
2	8471182.5397	4457028.5739	4.27
3	8471183.9038	4457032.6192	9.18
4	8471186.8378	4457041.3206	5.73
5	8471186.0901	4457046.9973	13.30
6	8471185.1870	4457060.2699	8.83
7	8471184.1589	4457069.0448	23.91
8	8471207.6146	4457073.6887	5.19
9	8471208.5018	4457068.5749	13.63
10	8471211.1339	4457055.2060	17.91
11	8471214.8033	4457037.6721	6.83
12	8471216.2482	4457030.9971	3.54
13	8471215.5548	4457027.5274	6.77
14	8471213.6074	4457021.0466	2.09
15	8471212.7130	4457019.1566	1.96
16	8471211.8884	4457017.3791	4.69
17	8471209.3121	4457013.4600	30.64
1	8471182.3509	4457028.0140	

5. իմք. օժ. շինություն

Շրջախի ծախի բեկման լեւեր	կորորիցատներ		Գծախի չափերը (Գ)
	Y	X	
1	8471209.1377	4457034.9053	6.31
2	8471214.8033	4457037.6721	6.83
3	8471216.2482	4457030.9971	5.31
4	8471211.5915	4457033.5566	2.80
1	8471209.1377	4457034.9053	

6. իմք. ծածկարան

Շրջախի ծախի բեկման լեւեր	կորորիցատներ		Գծախի չափերը (Գ)
	Y	X	
1	8471182.5397	4457028.5739	4.27
2	8471183.9038	4457032.6192	1.12
3	8471184.8843	4457032.0840	3.10
4	8471187.5918	4457030.5666	4.22
5	8471185.7543	4457026.7690	3.69
1	8471182.5397	4457028.5739	

7. իմք. աստիճան

Շրջախի ծախի բեկման լեւեր	կորորիցատներ		Գծախի չափերը (Գ)
	Y	X	
1	8471205.4555	4457034.9131	1.55
2	8471206.3062	4457036.2093	1.39
3	8471207.4518	4457036.9880	1.15
4	8471208.1788	4457036.1033	1.12
5	8471207.4168	4457035.2802	1.36
6	8471206.6292	4457034.1745	1.39
1	8471205.4555	4457034.9131	

Որակավորում ունեցող անձ

Որակավորման վկայականի համարը

Ստորագրություն

Իրավաբանական անձի անվանումը

ՀԿԿՀ

Ստորագրություն

Ստորագրության
ամսաթիվ

հատակագծի
կազմման

Ստանդարտիզացիայի
Սահմանափակապան
046

Ստանդարտիզացիայի
Սահմանափակապան
03532649

08.05.2026

Կ.Տ

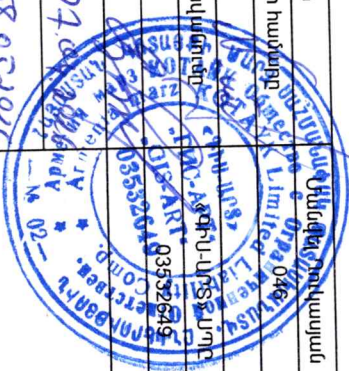

Սեփականատեր	ՀՈՂԱՄԱՍԻ ՀԱՏԱԿԱԳԻԾ	Ձև 1
Ոռգա Վարդանի Լալայան	Կոտայքի մարզ Աբովյան համայնք, գ. Արամուս Տիգրանաձորի խճուղի 29	Հաստատում են <i>06.2026թ.</i>
Արմեն Մարտի Լալայան	մարզ, համայնք, հասցե	Համայնքի ղեկավար Կ.Տ.
Լուրա Մարտի Լալայան	Սեփականության վկայական N 09062023-07-0222	անուն, ազգանուն, հայրանուն
	հողահատկացման հիմքը	

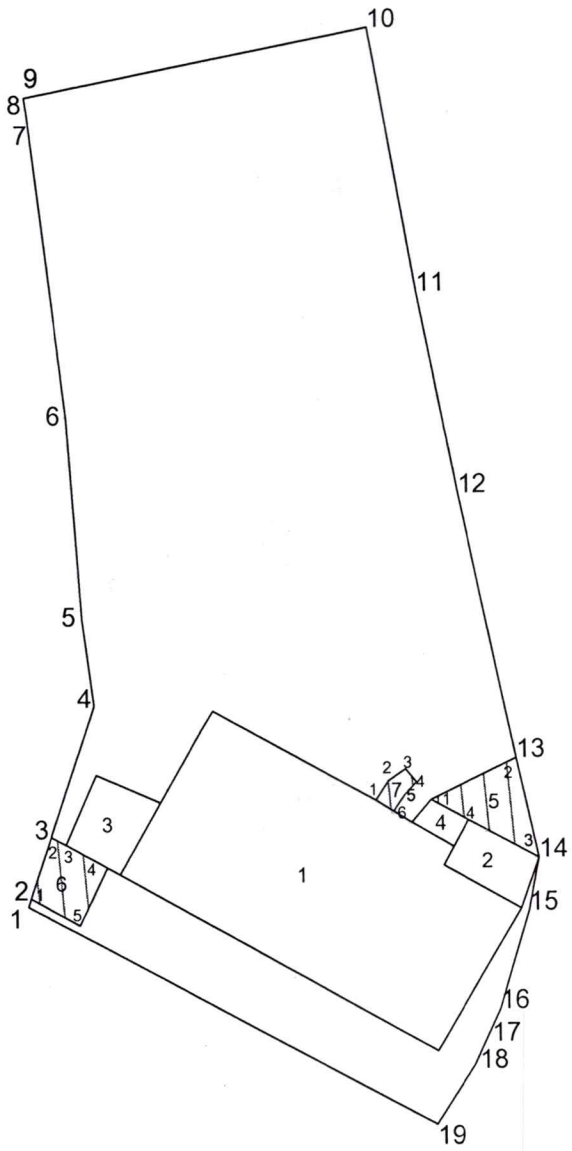

Մակերես հա	0.17281	Մասշտաբ 1:500	
Ծածկագիր	07-013-0030-0008	Որակավորում ունեցող անձ	Մանվել Դուրյանյան
Նպատակային նշանակություն	բնակավայրերի	Որակավորման վկայականի համարը	046
Գործառական նշանակություն	բն. կառ.	Ստորագրություն	
Լրացուցիչ նշումներ. Թիվ 1,2,3,4 գոյություն ունեցող շինություններ		Իրավաբանական անձի անվանումը	«ԳԻՍ-ՍԻՏ» ՍՊԸ
		ՀԿՀ	03532649
		Ստորագրություն	08532649
ամիս	չափազրության	ամիս	Կ.Տ.
ամսաթիվ	հատակագծի կազմման	հատակագծի կազմման	08.05.2026



Շրջալսարժախն բեկման կետեր	Հղումաւոր կողորհմամեր		Գձախն չախերը (Գ)
	Y	X	
1	8471182.3509	4457028.0140	0.59
2	8471182.5397	4457028.5739	4.27
3	8471183.9038	4457032.6192	9.18
4	8471186.8378	4457041.3206	5.73
5	8471186.0901	4457046.9973	13.30
6	8471185.1870	4457060.2899	20.66
7	8471182.7833	4457080.7864	0.79
8	8471182.6681	4457081.5674	0.16
9	8471182.6442	4457081.7291	23.23
10	8471205.4378	4457086.2353	17.92
11	8471208.5018	4457068.5749	13.63
12	8471211.1339	4457055.2060	17.91
13	8471214.8033	4457037.6721	6.83
14	8471216.2482	4457030.9971	3.54
15	8471215.5548	4457027.5274	6.77
16	8471213.6074	4457021.0466	2.09
17	8471212.7130	4457019.1566	1.96
18	8471211.8884	4457017.3791	4.69
19	8471209.3121	4457013.4600	30.64
1	8471182.3509	4457028.0140	

5. իւր. օձ. շինոխորն			Գձախն չախերը (Գ)
Շրջալսարժախն բեկման կետեր	Կողորհմամեր		
	Y	X	
1	8471209.1377	4457034.9053	6.31
2	8471214.8033	4457037.6721	6.83
3	8471216.2482	4457030.9971	5.31
4	8471211.5915	4457033.5566	2.80
1	8471209.1377	4457034.9053	

6. իւր. ձաձկարն			Գձախն չախերը (Գ)
Շրջալսարժախն բեկման կետեր	Կողորհմամեր		
	Y	X	
1	8471182.5397	4457028.5739	4.27
2	8471183.9038	4457032.6192	1.12
3	8471184.8843	4457032.0840	3.10
4	8471187.5918	4457030.5666	4.22
5	8471185.7543	4457026.7690	3.69
1	8471182.5397	4457028.5739	

7. իւր. աատիհան			Գձախն չախերը (Գ)
Շրջալսարժախն բեկման կետեր	Կողորհմամեր		
	Y	X	
1	8471205.4555	4457034.9131	1.55
2	8471206.3062	4457036.2093	1.39
3	8471207.4518	4457036.9880	1.15
4	8471208.1788	4457036.1033	1.12
5	8471207.4168	4457035.2802	1.36
6	8471206.6292	4457034.1745	1.39
1	8471205.4555	4457034.9131	

Որակախորն ունեցող աւծ		Սանկեր Ղուկասյան	
Որակախորնան վկայականի իսպաղը		046	
Ստորագրողուն		«ԳԻԱ-ՍԻՏ» ՍՊԸ	
Իրակախորնանան աւծի աւկաւնունը		03532649	
ՀՎԿԿ			
Ստորագրողուն			
ախս	չախաւորոխն	ՁԴ. 04. 2026	
աւնաւորի	իստաւկաղթի կաղծնան	08.05.2026	



Կ.Տ

Շ Ի Ն Ո Ւ Թ Յ Ո Ւ Ն Ն Ե Ր Ի Հ Ա Տ Ա Կ Ա Գ Ի Ծ

Կոտայքի մարզ Արովյան համայնք, գ. Արամուս Տիգրանաձորի խճուղի

մարզ, համայնք, հասցե

Սեփականատեր Ռոզա Վարդանի Լալայան, Արմեն Մարատի Լալայան, Լաուրա Մարատի Լալայան

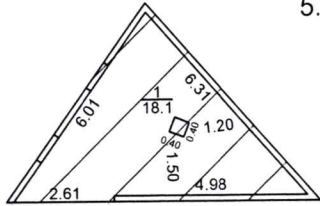

5. հարկ
h=2.00
D=0.15

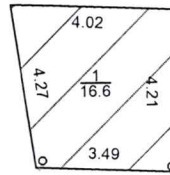

6. հարկ

S_{արտ.} = 20.9քմ

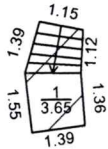

7. հարկ

Լրացուցիչ նշումներ.

Մասշտաբ 1:200

Որակավորում ունեցող անձ		Երանյան Ռոզալայան
Որակավորման վկայականի համարը		046
Ստորագրություն		<i>[Signature]</i>
Իրավաբանական անձի անվանումը		«ԳԻՍ-ԱՐՏ» ՍՊԸ
<ՎՀՀ>		003652649
Ստորագրություն		<i>[Signature]</i>
ամիս	չափագրության	27.04.2026
ամսաթիվ	հատակագծի կազմման	08.05.2026





**ՀԱՅԱՍՏԱՆԻ ՀԱՆՐԱՊԵՏՈՒԹՅԱՆ
ԿՈՏԱՅՔԻ ՄԱՐԶԻ ԱՐՈՎՅԱՆ ՀԱՄԱՅՆՔԻ ԴԵԿԱՎԱՐ**

Ո Ր Ո Շ ՈՒ Մ

12 հունիսի 2026 թվականի N 2885

**«ԷԿՈ ԱԳՐՈ» ՍԱՀՄԱՆԱՓԱԿ ՊԱՏԱՍԽԱՆԱՏՎՈՒԹՅԱՄԲ ԸՆԿԵՐՈՒԹՅԱՆԸ
ՇԻՆԱՐԱՐՈՒԹՅԱՆ ԵՎ ՔԱՆԴՄԱՆ ԹՈՒՅԼՏՎՈՒԹՅՈՒՆ ՏԱԼՈՒ ՄԱՍԻՆ**

Համաձայն «Տեղական ինքնակառավարման մասին» օրենքի 42-րդ հոդվածի 1-ին մասի 6-րդ կետի, Հայաստանի Հանրապետության կառավարության 2015 թվականի մարտի 19-ի N 596-Ն որոշման, ԱրոՎյան համայնքի ավագանու 2025 թվականի նոյեմբերի 20-ի N 176-Ն որոշման, հաշվի առնելով «ԷԿՈ ԱԳՐՈ» սահմանափակ պատասխանատվությամբ ընկերության դիմումը (մուտք՝ 2026 թվականի հունիսի 10-ի N S-1715).

ՈՐՈՇՈՒՄ ԵՄ՝

1. «ԷԿՈ ԱԳՐՈ» սահմանափակ պատասխանատվությամբ ընկերությանը տալ թվով 3 (երեք) բազմաբնակարան բնակելի շենքերի կառուցման շինարարության թույլտվություն (շինարարության թույլտվությունը կցվում է):
2. «ԷԿՈ ԱԳՐՈ» սահմանափակ պատասխանատվությամբ ընկերությունը պարտավոր է ԱրոՎյանի համայնքապետարանի 900105201454 հաշվեհամարին մուծել 48 000 000 (քառասունութ միլիոն) դրամ և 900105201496 հաշվեհամարին մուծել 5 000 (հինգ հազար) դրամ տեղական տուրքեր՝ շինարարության և քանդման թույլտվությունների համար:
3. Կառուցապատողը շինարարական աշխատանքները սկսելուց առնվազն երեք օր առաջ պարտավոր է ԱրոՎյան համայնքի ղեկավարին ներկայացնել N 2-5 ձևի տեղեկանք:
4. Սույն որոշումն ուժի մեջ է մտնում «ԷԿՈ ԱԳՐՈ» սահմանափակ պատասխանատվությամբ ընկերությանը որոշման ընդունման մասին իրազեկելու օրվան հաջորդող օրվանից:

ՀԱՄԱՅՆՔԻ ԴԵԿԱՎԱՐ



Է. ԲԱԲԱՅԱՆ

2026թ. հունիսի 12
ք. ԱրոՎյան

PM7B-9D35-9236-2E92



Փաստաթղթի վավերականության ստուգումը ու էլեկտրոնային բնօրինակի ներքնումը հնարավոր է իրականացնել <https://verify.e-gov.am> կայքում:



ՀԱՅԱՍՏԱՆԻ ՀԱՆՐԱՊԵՏՈՒԹՅՈՒՆ
ԿՈՏԱՅՔԻ ՄԱՐԶ ԱՐՈՎՅԱՆ ՀԱՄԱՅՆՔ
ՇԻՆԱՐԱՐՈՒԹՅԱՆ ԹՈՒՅԼՏՎՈՒԹՅՈՒՆ

N ՇԹ/752/30114-26 12-06-2026

Տրված է կառուցապատող «ԷԿՈ ԱԳՐՈ» ՍՊԸ (03539906, ՄՀԵՐ ՄԿՐՏՉՅԱՆ ԹԱՂ. 1Փ., ԹԻՎՅՅԵՒՆ., ԱՐՈՎՅԱՆ, 2210, ԿՈՏԱՅՔ, ՀԱՅԱՍՏԱՆ), հողամասի գտնվելու վայրը՝ Մարզ Կոտայք, համայնք Աբովյան գյուղ Առինջ Մ. Սկրտչյան թաղամասի 1-ին փողոց 30-32 շինություններ

(իրավաբանական անձի անվանումը, պետական գրանցման վկայականի համարը, ֆիզիկական անձի անունը, ազգանունը, հասցեն, հողամասի գտնվելու վայրը)

Օբյեկտի անվանումը՝ թվով 3 (երեք) բազմաբնակարան բնակելի շենքեր, աշխատանքի տեսակը՝ կառուցում, Ռիսկայնության աստիճանը՝ IV

(օբյեկտի անվանումը, ռիսկայնության աստիճանը (կատեգորիան), հակիրճ բնութագիրը, հիմնական ցուցանիշները)

1. Օբյեկտի նախագծային փաստաթղթերը՝

1) մշակվել են «Աշխատանքային նախագիծ»,

Ճարտարապետական մաս՝ «ՏԱՐԲԵՐԱԿ ՃԱՐՏԱՐԱՊԵՏԱԿԱՆ ԱՐՎԵՍՏԱՆՈՑ» ՍՊԸ(ԱՐՄԵՆ ՀԱԿՈՔԱՆ, արտոնագիր՝ ՃԲԴ-Ա-0318)

Կոնստրուկտորական մաս՝ ԱՐԹՈՒՐ ՄԵԼՔՈՆՅԱՆ ԱՆԴՐԱՆԻԿԻ Ա/Ձ(ԱՐԹՈՒՐ ՄԵԼՔՈՆՅԱՆ, արտոնագիր՝ ԿԲԴ-Ա-025)

Ձերմագագամատակարարում և օդափոխություն՝ «ՀԱՇՉՕ ՓՐՈՑԵՔՔ» ՍՊԸ (լիցենզիա՝ ԶՊԼ N 17603)

Էլեկտրամատակարարում՝ «ՀԱՇՉՕ ՓՐՈՑԵՔՔ» ՍՊԸ (լիցենզիա՝ ԶՊԼ N 17603)

Կապի համակարգեր՝ «ՀԱՇՉՕ ՓՐՈՑԵՔՔ» ՍՊԸ (լիցենզիա՝ ԶՊԼ-000553)

Ձրամատակարարում և ջրահեռացում՝ «ՀԱՇՉՕ ՓՐՈՑԵՔՔ» ՍՊԸ (լիցենզիա՝ ԶՊԼ N 17603) կողմից

(նախագծային փաստաթղթերի փուլը, նախագծային աշխատանքների կապալառուի անվանումը, լիցենզիայի համարը)

2) ստացել է (են) Զադաքաշինության կոմիտեի նախագահի 04.02.2026թ. 12-Ա հրամանով ստեղծված հանձնաժողովի 147 եզրակացությունը,

Կոնստրուկտորական մաս «ԼԱՎՈ» ՍՊԸ(լիցենզիա՝ ԶՊԼ-000479) 29.01.2026թ. N 49-26

Ճարտարապետական մաս «ԼԱՎՈ» ՍՊԸ(լիցենզիա՝ ԶՊԼ-000479) 29.01.2026թ. N 49-26

Ձերմագագամատակարարում և օդափոխություն «ԼԱՎՈ» ՍՊԸ(լիցենզիա՝ ԶՊԼ-000479) 29.01.2026թ. N 49-26

Էլեկտրամատակարարում «ԼԱՎՈ» ՍՊԸ(լիցենզիա՝ ԶՊԼ N 17060) 29.01.2026թ. N 49-26

Կապի համակարգեր «ԼԱՎՈ» ՍՊԸ(լիցենզիա՝ ԶՊԼ N 17060) 29.01.2026թ. N 49-26

Ձրամատակարարում և ջրահեռացում «ԼԱՎՈ» ՍՊԸ(լիցենզիա՝ ԶՊԼ N 17060) 29.01.2026թ. N 49-26

փորձագիտական դրական եզրակացությունը (եզրակացությունները)

(նշել փորձաքննության տեսակը)

կամ

նախագիծը թողարկող պատասխանատու կապալառուի երաշխավորագիրը՝

(նշել նախագիծը թողարկող պատասխանատու կապալառուի երաշխավորության պայմանագրի համարը)

3) սահմանված կարգով համաձայնեցվել են իրավասու մարմնի, օրենքով սահմանված այլ շահագրգիռ մարմինների՝

Նախագծման թույլտվություն (ճարտարապետահատակագծային առաջադրանք)՝ 07-04-2025թ ՆԹ-2086-25 Աբովյան համայնքի ղեկավարի հետ համաձայնեցված 12-06-2026թ. հ. 910408 նախագիծը(երը)

(նշել մարմինների անվանումները և համաձայնեցման ժամկետները)

2. Շինարարական աշխատանքներն իրականացնել 60 ամսվա ընթացքում՝

(նշել շինարարության նորմատիվային տևողությունը)

Ներառյալ ավարտական ակտի տրամադրման համար ավարտված շինարարական օբյեկտն ընդունող հանձնաժողովի աշխատանքի համար նախատեսվող ժամկետը:

2.1. Ապահովել օբյեկտի շահագործման թույլտվության ստացումը՝

ավարտական ակտի տրամադրումից 6 ամիս.

ավարտական ակտի տրամադրման օրը:

Ներառյալ ավարտված շինարարական օբյեկտն ընդունող հանձնաժողովի աշխատանքի համար նախատեսվող ժամկետը:

3. Շինարարության վարման մատյանը բաղկացած է էջից, կարված և դրոշմակնքված է **Աբովյան համայնքի ղեկավարի** կողմից:

(իրավասու մարմնի անվանումը)

4. Նախագծային փաստաթղթերը փոփոխվել են (լրացվում է N 1 հավելվածի 108-րդ կետով նախատեսված դեպքերում) կողմից

(նախագծային աշխատանքների կապալառուի անվանումը, լիցենզիայի համարը)

և սահմանված կարգով համաձայնեցվել իրավասու մարմնի և այլ շահագրգիռ մարմինների հետ:

(նշել օրենքով սահմանված համաձայնեցնող մարմինների անվանումները)

5. Հատուկ պայմաններ՝

1) կառուցապատողը, նախքան շինարարությունն սկսելը, ինչպես նաև դրա ընթացքում, պարտավոր է հասցվելիք վնասների փոխհատուցման համար համաձայնության գալ կառուցապատման հետևանքով վնասներ կրող սուբյեկտների հետ.

2) շինարարության թույլտվությամբ սահմանված ժամկետներում կառուցապատումը չավարտելու դեպքում գործում են N 1 հավելվածի 123-126-րդ կետերով սահմանված պահանջները.

3) (լրացվում է N 1 հավելվածի 84-րդ կետով սահմանված դեպքերում) սույն թույլտվությունը տրվել է սահմանված կարգով հաստատված «Նախագիծ» փուլի հիման վրա, որին հաջորդող «Աշխատանքային փաստաթղթեր» փուլը պետք է ապահովի հաստատված փուլով ընդունված լուծումները և աշխատանքների իրականացման հաջորդականությունը **2**

(նշվում են նախապատրաստական, հողային, շինմոնտաժային աշխատանքները և այլ աշխատանքները)

6. (լրացվում է N 1 հավելվածի 116-րդ կետով սահմանված դեպքերում) Հաշվի առնելով, որ կառուցվող օբյեկտի շինարարությունը հնարավոր չէ առանց գլխավոր հատակագծի վրա _____ համարների տակ նշված շենքի (շենքերի) և կամ շինության (շինությունների) քանդման՝ **տնտեսական շինություն՝ 1200 քմ /07-011-0274-0034-001/, տնտեսական շինություն՝ 9.5 քմ /07-011-0274-0034-002/, տնտեսական շինություն՝ 1873.1 քմ /07-011-0274-0034-003/, տնտեսական շինություն՝ 152.25 քմ /07-011-0274-0034-004/, տնտեսական շինություն՝ 1033.04 քմ /07-011-0274-0034-005/,**

(նշվում են ամբողջությամբ կամ մասամբ քանդման ենթակա օբյեկտները, դրանց հիմնական ցուցանիշները, ընդհանուր մակերեսը, հարկայնությունը, շինանյութերը և այլն)

սեփականատիրոջը (օգտագործողին, պետական գրանցման վկայական՝ **11032025-07-0152**) տրված սույն թույլտվությունը նաև քանդման թույլտվություն է: Օբյեկտի քանդման աշխատանքներն իրականացնել նախագծային փաստաթղթերով ամրագրված հաջորդականությամբ:

7. Այլ պայմաններ **շինհրապարակում ապահովել ժամանակավոր ցանկապատի և տեղեկատվական վահանակի առկայությունը:**

(նշվում են իրավական ակտերով և (կամ) պայմանագրով նախատեսված այլ պայմանները)

8. Կառուցապատողը շինարարական (քանդման, ապամոնտաժման) աշխատանքներն սկսելուց առնվազն 3 օր առաջ, համաձայն N 5 հավելվածի N 2-5 ձևի, տեղեկացնում է իրավասու մարմնին:

9. Թույլտվության հիման վրա ցանկացած շինարարական և զուգահեռ աշխատանք կարող է իրականացվել բացառապես Հայաստանի Հանրապետության օրենսդրությանը, նախագծային փաստաթղթերին և Նորմատիվ-տեխնիկական պահանջներին համապատասխան:

Կ. Տ.
(ձևը փոփ. 16.06.16 N 630-Ն)



ՀԱՅԱՍՏԱՆԻ ՀԱՆՐԱՊԵՏՈՒԹՅԱՆ
ԿՈՏԱՅՔԻ ՄԱՐԶԻ ԱՐՈՎՅԱՆ ՀԱՄԱՅՆՔԻ ՂԵԿԱՎԱՐ

Ո Ր Ո Շ ՈՒ Մ

12 հունիսի 2026 թվականի N 2884

**ԱՐՈՎՅԱՆ ՀԱՄԱՅՆՔԻ ԳԵՂԱՇԵՆ ԳՅՈՒՂՈՒՄ ԳՏԵՎՈՂ ԱՆՇԱՐԺ ԳՈՒՅՔԻՆ ՀԱՍՑԵ
ՏՐԱՄԱԴՐԵԼՈՒ ՄԱՍԻՆ**

Համաձայն «Տեղական ինքնակառավարման մասին» օրենքի 35-րդ հոդվածի 1-ին մասի 22-րդ և 24-րդ կետերի, Հայաստանի Հանրապետության կառավարության 2005 թվականի դեկտեմբերի 29-ի N 2387-Ն որոշմամբ հաստատված կարգի 29-րդ, 50-րդ, 51-րդ և 55-րդ կետերի, Արովյան համայնքի ավագանու 2025 թվականի նոյեմբերի 20-ի N 177-Ն որոշման և հիմք ընդունելով Վահան Գինոսյանի դիմումը (մուտք՝ 2026 թվականի հունիսի 04-ի N Բ-4012).

ՈՐՈՇՈՒՄ ԵՄ՝

- Արովյան համայնքի Գեղաշեն գյուղում գտնվող անշարժ գույքին (հիմք՝ 2026 թվականի հունիսի 03-ի ըստ օրենքի ժառանգության իրավունքի վկայագիր՝ գրանցված «Կոտայքի մարզ» նոտարական տարածքի նոտարի գրանցամատյանում N 2009) տրամադրել հասցե՝ համայնք Արովյան, գյուղ Գեղաշեն, 7-րդ փողոց, 34:
- Վահան Գինոսյանը պարտավոր է Արովյանի համայնքապետարանի 900105201652 հաշվեհամարին մուծել 10 000 (տասը հազար) դրամ տեղական վճար՝ հասցեի տրամադրման համար:
- Սույն որոշումն ուժի մեջ է մտնում Վահան Գինոսյանին որոշման ընդունման մասին իրազեկելու օրվան հաջորդող օրվանից:

ՀԱՄԱՅՆՔԻ ՂԵԿԱՎԱՐ



Է. ԲԱԲԱՅԱՆ

2026թ. հունիսի 12
ք. Արովյան



**ՀԱՅԱՍՏԱՆԻ ՀԱՆՐԱՊԵՏՈՒԹՅԱՆ
ԿՈՏԱՅՔԻ ՄԱՐԶԻ ԱՐՈՎՅԱՆ ՀԱՄԱՅՆՔԻ ՂԵԿԱՎԱՐ**

Ո Ր Ո Շ ՈՒ Մ

12 հունիսի 2026 թվականի N 2883

**ԱՐՈՎՅԱՆ ՀԱՄԱՅՆՔԻ ՍԵՓԱԿԱՆՈՒԹՅՈՒՆ ՀԱՆԴԻՍԱՑՈՂ ՀՈՂԱՄԱՍԻ
ԳՈՐԾԱՌՆԱԿԱՆ ՆՇԱՆԱԿՈՒԹՅՈՒՆԸ ՓՈՓՈԽԵԼՈՒ, ՀԱՑԵ ՏՐԱՄԱԴՐԵԼՈՒ ԵՎ
ՀԱՏԱԿԱԳԻԾԸ ՀԱՍՏԱՏԵԼՈՒ ՄԱՍԻՆ**

Համաձայն «Տեղական ինքնակառավարման մասին» օրենքի 35-րդ հոդվածի 1-ին մասի 22-րդ և 24-րդ կետերի, Հայաստանի Հանրապետության կառավարության 2005 թվականի դեկտեմբերի 29-ի N 2387-Ն որոշմամբ հաստատված կարգի 29-րդ, 50-րդ և 55-րդ կետերի, 2011 թվականի դեկտեմբերի 29-ի N 1920-Ն որոշման N 1 հավելվածով հաստատված կարգի 24-րդ կետի 3-րդ ենթակետի, հիմք ընդունելով Արվյանի համայնքապետարանի աշխատակազմի քաղաքաշինության և հողաշինարարության բաժնի պետի զեկուցագիրը (մուտք՝ 2026 թվականի հունիսի 05-ի N Բ-4042).

ՈՐՈՇՈՒՄ ԵՄ՝

1. Փոփոխել Արվյան համայնքի սեփականություն հանդիսացող Արվյան քաղաքում գտնվող 07-002-0030-0040 կադաստրային ծածկագրից 0.50704 հեկտար մակերեսով բնակավայրերի նպատակային նշանակության այլ հողեր հողամասի գործառնական նշանակությունը որպես հասարակական կառուցապատման հողամաս և տրամադրել հասցե՝ համայնք Արվյան, քաղաք Արվյան, 7-րդ միկրոշրջանի 3-րդ թաղամաս, 157:
2. Հաստատել սույն որոշման 1-ին կետում նշված հողամասի հատակագիծը (կցվում է):
3. Սույն որոշումն ուժի մեջ է մտնում Արվյան համայնքի ավագանու կողմից հաստատվելու պահից:

ՀԱՄԱՅՆՔԻ ՂԵԿԱՎԱՐ



Է. ԱՂԱՅԱՆ

2026թ. հունիսի 12
ք. Արվյան

ՀՈՂԱՄԱՍԻ ՀԱՏԱԿԱԳԻԾ

Մեխանիզատոր - Աբովյան համայնք
Պատվիրատու - Աբովյան համայնք

Կուտայնի մարզ, Աբովյան համայնք, բարդաց Աբովյան
մարզ հատայնք հատված

Հողատնտեսական դիմում

Հատատում են 18.06.2026թ.
Կ.Տ.
Համայնքի ղեկավար
Երուսուր Եսթրայան
անուն ազգանուն հայրանուն

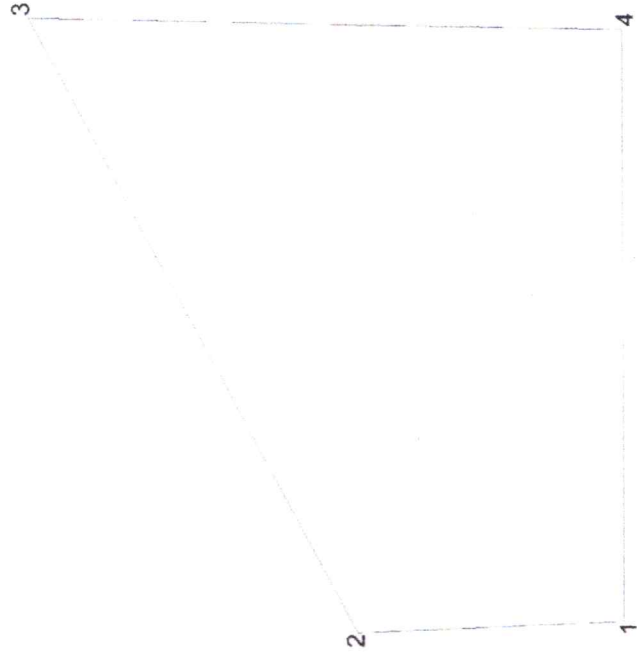

Մակերես հա 0.50704
Ծածկագիր 07-002-0030-0040-ից
Նպատակային նշանակությունը բնակավայրերի
Գործառնական նշանակություն այլ հողեր
Լրացուցիչ նշումներ.

Գործարարական կետեր	Հողամասի Կտրոնիստներ		Գծային չափերը (մ)
	X	Y	
1	8469882.3422	4461974.5157	37.34
2	8469880.8328	4462011.8255	97.32
3	8469966.6406	4462057.7411	83.24
4	8469964.8891	4461974.5157	82.55
1	8469882.3422	4461974.5157	

Գրավավորում ունեցող անձ	Մասշտաբ 1:1000	Տարեկից Սարգսյան
Որակավորման վկայականի համարը		0535
Ստորագրություն		ԱԶ «Մեր Գևորգյան»
Իրավարանական անձի/ԱԶ-ի անվանումը		67088523
ՀԱԷԳ		
Ստորագրություն		
ամիս	համալրագրման	04.06.2026
անասրիկ	հատակագծի կազմման	04.06.2026



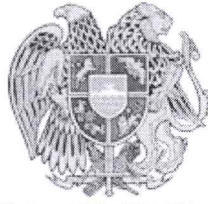

**ՀԱՅԱՍՏԱՆԻ ՀԱՆՐԱՊԵՏՈՒԹՅԱՆ
ԿՈՏԱՅՔԻ ՄԱՐԶԻ ԱՐՈՎՅԱՆ ՀԱՄԱՅՆՔԻ ՂԵԿԱՎԱՐ**

Ո Ր Ո Շ ՈՒ Մ

12 հունիսի 2026 թվականի N 2882

**ԱՐՈՎՅԱՆ ՀԱՄԱՅՆՔԻ ՍԵՓԱԿԱՆՈՒԹՅՈՒՆ ՀԱՆԴԻՍԱՑՈՂ 0.85032 ՀԵԿՏԱՐ
ՄԱԿԵՐԵՍՈՎ ՀՈՂԱՄԱՍԻ ԳՈՐԾԱՌՆԱԿԱՆ ՆՇԱՆԱԿՈՒԹՅՈՒՆԸ ՓՈՓՈԽԵԼՈՒ, ՀԱՍՑԵ
ՏՐԱՄԱԴՐԵԼՈՒ ԵՎ ՀԱՏԱԿԱԳԻԾԸ ՀԱՍՏԱՏԵԼՈՒ ՄԱՍԻՆ**

Համաձայն «Տեղական ինքնակառավարման մասին» օրենքի 35-րդ հոդվածի 1-ին մասի 22-րդ և 24-րդ կետերի, Հայաստանի Հանրապետության կառավարության 2005 թվականի դեկտեմբերի 29-ի N 2387-Ն որոշմամբ հաստատված կարգի 29-րդ, 50-րդ և 55-րդ կետերի, 2011 թվականի դեկտեմբերի 29-ի N 1920-Ն որոշման N 1 հավելվածով հաստատված կարգի 24-րդ կետի 3-րդ ենթակետի, հիմք ընդունելով ԱրոՎյանի համայնքապետարանի աշխատակազմի քաղաքաշինության և հողաշինարարության բաժնի պետի զեկուցագիրը (մուտք՝ 2026 թվականի հունիսի 05-ի N Բ-4041)։

ՈՐՈՇՈՒՄ ԵՄ՝

1. Փոփոխել ԱրոՎյան համայնքի սեփականություն հանդիսացող ԱրոՎյան քաղաքում գտնվող 07-002-0016-0006 կադաստրային ծածկագրից 0.85032 հեկտար մակերեսով բնակավայրերի նպատակային նշանակության այլ հողեր հողամասի գործառնական նշանակությունը որպես հասարակական կառուցապատման հողամաս և տրամադրել հասցե՝ համայնք ԱրոՎյան, քաղաք ԱրոՎյան, 8-րդ միկրոշրջանի 4-րդ թաղամաս, 49:
2. Հաստատել սույն որոշման 1-ին կետում նշված հողամասի հատակագիծը (կցվում է):
3. Սույն որոշումն ուժի մեջ է մտնում ԱրոՎյան համայնքի ավագանու կողմից հաստատվելու պահից:

ՀԱՄԱՅՆՔԻ ՂԵԿԱՎԱՐ



Է. ԲԱԲԱՅԱՆ

2026թ. հունիսի 12
ք. ԱրոՎյան

ՀՈՂԱՄԱՍԻ ՀԱՏԱԿԱԳԻԾ

Կոտայքի մարզ, Արուսյան համայնք, քաղաք Արուսյան
 Մարզ համայնք հասցե

Մեխանիզմատներ - Արուսյան համայնք
 Պատվիրատու - Արուսյան համայնք

Հաստատում են

Համայնքի ղեկավար

Էրզրարի Շահբաբյան

ամս, ամսամիջին, հարյուրով

2026թ.

Կ.Տ.

Հողատեղեկացման Դիմում

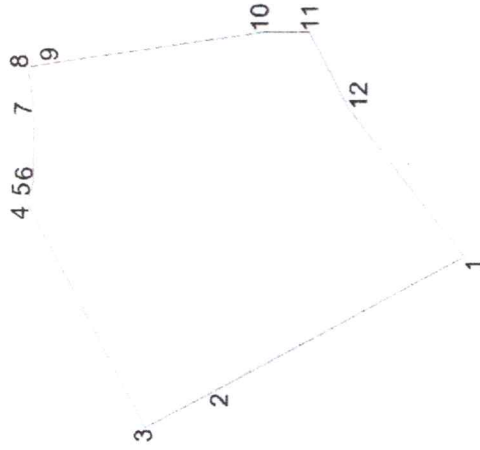

Մակերես հա	0.85032	Ստաշտաբ 1:2000
Ծածկագիր	07-002-0016-0006-ից	Տարբերակ Սարգսյան
Նպատակային նշանակություն	բնակավայրերի	0535
Գործարձակված նշանակություն	այլ հողեր	Առ «Մեր Գյուղական»
Լրացուցիչ նշումներ.		87088523
Տեղագրական կոդ (քաղաք/կոմունա)	ՀԻՀ	Ստորագրություն
Գծային չափերը (մ)		Իրավաբանական անձի/Աձ-ի անվանումը
		ՔԻՀ
		Ստորագրություն
		ամիս
		հատվածի կազմման
		04.06.2026
		04.06.2026
		Կ.Տ.

Տեղագրական կոդ (քաղաք/կոմունա)	Հողամասի կոորդինատներ		Գծային չափերը (մ)
	X	Y	
1	8469078.9179	4462224.5280	78.76
2	8469042.2395	4462294.2277	22.51
3	8469031.7434	4462314.1365	71.79
4	8469095.3149	4462347.4866	1.70
5	8469096.5654	4462346.2042	3.63
6	8469099.9624	4462345.1626	21.12
7	8469121.0784	4462344.8863	11.41
8	8469132.3753	4462346.4830	6.52
9	8469133.4144	4462340.0462	



Իրազեկման կետեր	Հողամասի		Գծային չափերը (մ)
	X	Y	
9	8469133.4144	4462340.0462	60.00
10	8469141.9354	4462280.6543	13.07
11	8469141.9354	4462267.5808	23.80
12	8469120.7438	4462256.7503	52.80
1	8469078.9179	4462224.5280	

Մրավակիրում ունեցող անձ	Տաթևիկ Սարգսյան	
Որակավորման վկայականի համարը	0535	
Ստորագրություն	<i>Մ. Սարգսյան</i>	
Իրավաբանական անձի/ԱԶ-ի անվանումը	ԱԶ «Մեր Գևորգյան»	
ՀՎԻԴ	87088523	
Ստորագրություն	<i>Կ. Ս.</i>	
ամիս	հանդեսգրման	04.06.2026
անտարիկ	հատուկազմի կազմման	04.06.2026





**ՀԱՅԱՍՏԱՆԻ ՀԱՆՐԱՊԵՏՈՒԹՅԱՆ
ԿՈՏԱՅՔԻ ՄԱՐԶԻ ԱՐՈՎՅԱՆ ՀԱՄԱՅՆՔԻ ՂԵԿԱՎԱՐ**

Ո Ր Ո Շ ՈՒ Մ

12 հունիսի 2026 թվականի N 2881

**ԱՍՏԴԻԿ ՄՆԱԶԱԿԱՆՅԱՆԻՆ ՍԵՓԱԿԱՆՈՒԹՅԱՆ ԻՐԱՎՈՒՆՔՈՎ ՊԱՏԿԱՆՈՂ ԱՆՇԱՐԺ
ԳՈՒՅՔԻՆ ՀԱՍՑԵ ՏՐԱՄԱԴԻԵԼՈՒ ՄԱՍԻՆ**

Համաձայն «Տեղական ինքնակառավարման մասին» օրենքի 35-րդ հոդվածի 1-ին մասի 22-րդ և 24-րդ կետերի, Հայաստանի Հանրապետության կառավարության 2005 թվականի դեկտեմբերի 29-ի N 2387-Ն որոշմամբ հաստատված կարգի 29-րդ, 50-րդ, 51-րդ և 55-րդ կետերի, Արովյան համայնքի ավագանու 2025 թվականի նոյեմբերի 20-ի N 177-Ն որոշման և Աստղիկ Մնացականյանի դիմումը (մուտք՝ 2026 թվականի հունիսի 04-ի N Ք-4015)։

ՈՐՈՇՈՒՄ ԵՄ՝

1. Աստղիկ Մնացականյանին սեփականության իրավունքով պատկանող անշարժ գույքին (հիմք՝ 2005 թվականի մայիսի 02-ի N 1452103 վկայական) տրամադրել հասցե՝ համայնք Արովյան, քաղաք Արովյան, 2-րդ միկրոշրջան, 27/1:
2. Աստղիկ Մնացականյանը պարտավոր է Արովյանի համայնքապետարանի 900105201652 հաշվեհամարին մուծել 10 000 (տասը հազար) դրամ տեղական վճար՝ հասցեի տրամադրման համար:
3. Սույն որոշումն ուժի մեջ է մտնում Աստղիկ Մնացականյանին որոշման ընդունման մասին իրազեկելու օրվան հաջորդող օրվանից:

ՀԱՄԱՅՆՔԻ ՂԵԿԱՎԱՐ



Է. ԲԱԲԱՅԱՆ

2026թ. հունիսի 12
ք. Արովյան

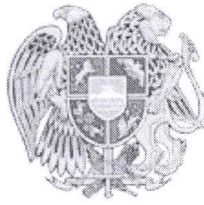

ՀԱՅԱՍՏԱՆԻ ՀԱՆՐԱՊԵՏՈՒԹՅԱՆ
ԿՈՏԱՅՔԻ ՄԱՐԶԻ ԱՔՈՎՅԱՆ ՀԱՄԱՅՆՔԻ ԴԵԿԱՎԱՐ

Ո Ր Ո Շ ՈՒ Մ

12 հունիսի 2026 թվականի N 2880

ՊԵՏԱԿԱՆ ՏՈՒՐՔ ՎՃԱՐԵԼՈՒ ՆՊԱՏԱԿՈՎ ԳՈՒՄԱՐ ՓՈԽԱՆՑԵԼՈՒ ՄԱՍԻՆ

Համաձայն «Տեղական ինքնակառավարման մասին» օրենքի 38-րդ հոդվածի 1-ին մասի 7-րդ կետի, հաշվի առնելով Արովյանի համայնքապետարանի աշխատակազմի իրավաբանական բաժնի պետի զեկուցագիրը (մուտք՝ 2026 թվականի հունիսի 11-ի N Բ-4212).

ՈՐՈՇՈՒՄ ԵՄ՝

1. Ֆինանսների նախարարության կողմից տրամադրված բանկային քարտի 1510072406674000 հաշվեհամարից 10 000 (տասը հազար) դրամ փոխանցել 900005016010 հաշվեհամարին՝ էլեկտրոնային վարչական դատավարության համակարգով հայցադիմում ներկայացնելու համար պետական տուրք վճարելու նպատակով:
2. Սույն որոշումն ուժի մեջ է մտնում որոշման ընդունման պահից:

ՀԱՄԱՅՆՔԻ ԴԵԿԱՎԱՐ



Է. ԲԱԲԱՅԱՆ

2026թ. հունիսի 12
ք. Արովյան

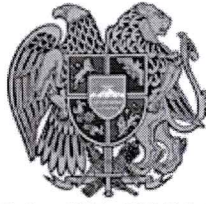

**ՀԱՅԱՍՏԱՆԻ ՀԱՆՐԱՊԵՏՈՒԹՅԱՆ
ԿՈՏԱՅՔԻ ՄԱՐԶԻ ԱՐՈՎՅԱՆ ՀԱՄԱՅՆՔԻ ԴԵԿԱՎԱՐ**

Ո Ր Ո Շ ՈՒ Մ

12 հունիսի 2026 թվականի N 2879

**ԿՈՏԱՅՔԻ ՄԱՐԶԻ ԱՌԻՆՋ ՀԱՄԱՅՆՔԻ ԴԵԿԱՎԱՐԻ 2020 ԹՎԱԿԱՆԻ ԴԵԿՏԵՄԲԵՐԻ
24-Ի N 1522-Ա ՈՐՈՇՄԱՄԲ ՀԱՍՏԱՏՎԱԾ N 313 ՇԻՆԱՐԱՐՈՒԹՅԱՆ
ԹՈՒՅԼՏՎՈՒԹՅԱՄԲ ՍԱՀՄԱՆՎԱԾ ՆԱԽԱԳԾԱՅԻՆ ՓԱՍՏԱԹՂԹԵՐՈՒՄ ԿԱՏԱՐՎԱԾ
ՓՈՓՈԽՈՒԹՅՈՒՆԸ ՀԱՄԱՁԱՅՆԵՑՆԵԼՈՒ ԵՎ ՇԻՆԱՐԱՐՈՒԹՅԱՆ
ԹՈՒՅԼՏՎՈՒԹՅՈՒՆ ՏԱԼՈՒ ՄԱՍԻՆ**

Համաձայն «Նորմատիվ իրավական ակտերի մասին» օրենքի 33-րդ և 34-րդ հոդվածների, Հայաստանի Հանրապետության կառավարության 2015 թվականի մարտի 19-ի N 596-Ն որոշման, Արմավյան համայնքի ավագանու 2025 թվականի նոյեմբերի 20-ի 176-Ն որոշման, հիմք ընդունելով «ԳԼՈՐԱԼ ՓԱՐԹՆԵՐՍ ԳՐՈՒՊ» սահմանափակ պատասխանատվությամբ ընկերության կողմից 2026 թվականի մայիսի 05-ին լրամշակված և փոփոխված աշխատանքային նախագիծը, հաշվի առնելով Ազա Հովհաննիսյանի դիմումը (մուտք՝ 2026 թվականի հունիսի 10-ի N Բ-4158)։

ՈՐՈՇՈՒՄ ԵՄ՝

1. Համաձայնեցնել Կոտայքի մարզի Առինջ համայնքի ղեկավարի 2020 թվականի դեկտեմբերի 24-ի N 1522-Ա որոշմամբ հաստատված N 313 շինարարության թույլտվությամբ սահմանված նախագծային փաստաթղթերում կատարված փոփոխությունը և Մոհամմեդ Շաֆիք Մոհամմեդ Թանթուզին ու Ազա Հովհաննիսյանին տալ շինարարության թույլտվություն:
2. Սույն որոշման 1-ին կետում նշված անձինք պարտավոր են Արմավյանի համայնքապետարանի 900105201454 հաշվեհամարին մուծել 15 000 (տասնհինգ հազար) դրամ տեղական տուրք՝ շինարարության թույլտվության համար:
3. Սույն որոշումն ուժի մեջ է մտնում որոշման ընդունման մասին իրազեկելու օրվան հաջորդող օրվանից:

ՀԱՄԱՅՆՔԻ ԴԵԿԱՎԱՐ



Է. ԲԱԲԱՅԱՆ

2026թ. հունիսի 12
ք. Արմավյան



Փաստաթղթի վավերականության ստուգումն ու էլեկտրոնային բնօրինակի ներքնումը ինտրավոր է իրականացնել <https://verify.e-gov.am> կայքում հետևյալ հսկիչ համարով **PM2C-7ACC-6954-C1D5**:



**ՀԱՅԱՍՏԱՆԻ ՀԱՆՐԱՊԵՏՈՒԹՅՈՒՆ
ԿՈՏԱՅՔԻ ՄԱՐԶ ԱՐԴՎՅԱՆ ՀԱՄԱՅՆՔ
ՇԻՆԱՐԱՐՈՒԹՅԱՆ ԹՈՒՅՆՏՎՈՒԹՅՈՒՆ**

N ՇԹ/752/30074-26 12-06-2026

Տրված է կառուցապատող **Սոհամմեդ Շաֆիք Սոհամմեդ / / ԱՉԱ ՀՈՎՀԱՆՆԻՍՅԱՆ / 7014760424 / ԵՐԵՎԱՆ, ԱՎԱՆ, ԱՎԱՆ ԱՌԻՆՔ 1 ՄԿՐՇ., 4Շ, 67ԲՆ**, հողամասի գտնվելու վայրը՝ **Մարզ Կոտայք, համայնք Աբովյան գյուղ Առինք Բ թաղամասի 2-րդ փողոց 1 հողամաս**

(իրավաբանական անձի անվանումը, պետական գրանցման վկայականի համարը, ֆիզիկական անձի անունը, ազգանունը, հասցեն, հողամասի գտնվելու վայրը)

Օբյեկտի անվանումը՝ **Կառուցում, ԲՆԱՎԿԵԼԻ ՏԱՆ, ԼՈՂԱՎԱՉԱՆԻ, ԱՄԱՌԱՅԻՆ ԽՈՂԱՆՈՑԻ ՆԱԽԱԳԾԻ ՓՈՓՈԽՈՒԹՅՈՒՆ**, Բնակելի տուն՝ **11.05x28.27մ**; ողավազան՝ **4.14x8.04մ**; Ամառային խոհանոց՝ **6.8x5.05մ**; օժանդակ շինություն՝ **4.8x2.6մ**; Պարիսպ՝ **0.2x9մ**, **Ռիսկայնության աստիճանը՝ III**

(օբյեկտի անվանումը, ռիսկայնության աստիճանը (կատեգորիան), հակիրճ բնութագիրը, հիմնական ցուցանիշները)

1. Օբյեկտի նախագծային փաստաթղթերը՝

1) մշակվել են «Աշխատանքային նախագիծ»,

Ճարտարապետական մաս՝ «ԳԼՈՒԲԱԼ ՓԱՐԹՆԵՐՍ ԳՐՈՒՊ» ՍՊԸ(ՆԱՐԵԿ ՀԱՐՈՒԹՅՈՒՆՅԱՆ, արտոնագիր՝ 034)

Կոնստրուկտորական մաս՝ «ԳԼՈՒԲԱԼ ՓԱՐԹՆԵՐՍ ԳՐՈՒՊ» ՍՊԸ(ՆԱՐԵԿ ՆՇԱՆՅԱՆ, արտոնագիր՝ ԿԵԴ-Ա2-059) կողմից

(նախագծային փաստաթղթերի փուլը, նախագծային աշխատանքների կապալառուի անվանումը, լիցենզիայի համարը)

2) ստացել է (են)

«ՀԱԲՇԻՆ ՆԱԽԱԳԻԾ» (լիցենզիա ՔՊԼ-000802) 06.05.2026թ. N 202/26

«ՀԱԲՇԻՆ ՆԱԽԱԳԻԾ» (լիցենզիա ՔՊԼ-000802) 06.05.2026թ. N 202/26 փորձագիտական դրական

եզրակացությունը (եզրակացությունները)

(նշել փորձաքննության տեսակը)

կամ

Նախագիծը թողարկող պատասխանատու կապալառուի երաշխավորագիրը՝

(նշել նախագիծը թողարկող պատասխանատու կապալառուի երաշխավորության պայմանագրի համարը)

3) սահմանված կարգով համաձայնեցվել են իրավասու մարմնի, օրենքով սահմանված այլ շահագրգիռ մարմինների հետ՝

Նախագծման թույլտվություն (Ճարտարապետահատակագծային առաջադրանք)՝ 27.10.2020թ 319

Աբովյան համայնքի ղեկավարի հետ 2026-06-12 համաձայնեցված հ. 987136 նախագծերը

(նշել մարմինների անվանումները և համաձայնեցման ժամկետները)

2. Շինարարական աշխատանքներն իրականացնել **մինչև 24.12.2026թ. ընթացքում**

(նշել շինարարության նորմատիվային տևողությունը)

Ներառյալ ավարտական ակտի տրամադրման համար ավարտված շինարարական օբյեկտն ընդունող հանձնաժողովի աշխատանքի համար նախատեսվող ժամկետը:

2.1. Ապահովել օբյեկտի շահագործման թույլտվության ստացումը՝

ավարտական ակտի տրամադրումից

ավարտական ակտի տրամադրման օրը:

Ներառյալ ավարտված շինարարական օբյեկտն ընդունող հանձնաժողովի աշխատանքի համար նախատեսվող ժամկետը:

3. Շինարարության վարման մատյանը բաղկացած է էջից, կարված և դրոշմակնքված է կողմից:

(իրավասու մարմնի անվանումը)

4. Նախագծային փաստաթղթերը փոփոխվել են (լրացվում է N 1 հավելվածի 108-րդ կետով նախատեսված դեպքերում) «ԳԼՈՒԲԱԼ ՓԱՐՔՆԵՐՍ ԳՐՈՒՂ» ՍՊԸ ընկերության(ընկերությունների) կողմից

(նախագծային աշխատանքների կապալառուի անվանումը, լիցենզիայի համարը)

և սահմանված կարգով համաձայնեցվել իրավասու մարմնի և այլ շահագրգիռ մարմինների հետ:

(Նշել օրենքով սահմանված համաձայնեցնող մարմինների անվանումները)

5. Հատուկ պայմաններ`

1) կառուցապատողը, նախքան շինարարությունն սկսելը, ինչպես նաև դրա ընթացքում, պարտավոր է հասցվելիք վնասների փոխհատուցման համար համաձայնության գալ կառուցապատման հետևանքով վնասներ կրող սուբյեկտների հետ.

2) շինարարության թույլտվությամբ սահմանված ժամկետներում կառուցապատումը չավարտելու դեպքում գործում են N 1 հավելվածի 123-126-րդ կետերով սահմանված պահանջները.

3) (լրացվում է N 1 հավելվածի 84-րդ կետով սահմանված դեպքերում) սույն թույլտվությունը տրվել է սահմանված կարգով հաստատված «Նախագիծ» փուլի հիման վրա, որին հաջորդող «Աշխատանքային փաստաթղթեր» փուլը պետք է ապահովի հաստատված փուլով ընդունված լուծումները և աշխատանքների իրականացման հաջորդականությունը

(Նշվում են նախապատրաստական, հողային, շինմոնտաժային աշխատանքները և այլ աշխատանքներ)

6. (լրացվում է N 1 հավելվածի 116-րդ կետով սահմանված դեպքերում) Հաշվի առնելով, որ կառուցվող օբյեկտի շինարարությունը հնարավոր չէ առանց գլխավոր հատակագծի վրա _____ համարների տակ նշված շենքի (շենքերի) և կամ շինության (շինությունների) քանդման`

(նշվում են ամբողջությամբ կամ մասամբ քանդման ենթակա օբյեկտները, որանց հիմնական ցուցանիշները, ընդհանուր մակերեսը, հարկայնությունը, շինանյութերը և այլն)

սեփականատիրոջը (օգտագործողին, պետական գրանցման վկայական` _____) տրված սույն թույլտվությունը նաև քանդման թույլտվություն է: Օբյեկտի քանդման աշխատանքներն իրականացնել նախագծային փաստաթղթերով ամրագրված հաջորդականությամբ:

7. Այլ պայմաններ սույն թույլտվությունը տրված է ի լրումն Աբովյան համայնքի ղեկավարի կողմից տրված **24.12.2020թ. N 313** շինարարության թույլտվության, փոփոխվել է Աբովյան համայնքի ղեկավարի **19.04.2026թ. N 1929** որոշմամբ:

(Նշվում են իրավական ակտերով և (կամ) պայմանագրով նախատեսված այլ պայմանները)

8. Կառուցապատողը շինարարական (քանդման, ապամոնտաժման) աշխատանքներն սկսելուց առնվազն 3 օր առաջ, համաձայն N 5 հավելվածի N 2-5 ձևի, տեղեկացնում է իրավասու մարմնին:

9. Թույլտվության հիման վրա ցանկացած շինարարական և գույքահեռ աշխատանք կարող է իրականացվել բացառապես Հայաստանի Հանրապետության օրենսդրությանը, նախագծային փաստաթղթերին և նորմատիվ-տեխնիկական պահանջներին համապատասխան:

(Սույն շինարարության թույլտվությունը տրվում է ի լրումն և ի փոփոխություն 22-05-2026թ., ՇԹ/752/28637-26 շինարարության թույլտվության)

ՀԱՅԱՍՏԱՆԻ ՀԱՆՐԱՊԵՏՈՒԹՅԱՆ Աբովյան համայնքի ղեկավար`

ԷՂՈՒԱՐԴ ԲԱԲԱՅԱՆ

(ստորագրությունը, անունը, ազգանունը)

Կ. Տ.
(ծնը փոփ. 16.06.16 N 630-Ն)

12.06.2026
ՀԱՎԱՍՏՎԱԾ Է
ԷԼԵԿՏՐՈՆԱՅԻՆ
ՍՏՈՐԱԳՐՈՒԹՅԱՄԲ

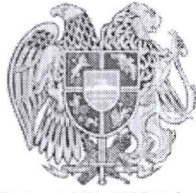

ՀԱՅԱՍՏԱՆԻ ՀԱՆՐԱՊԵՏՈՒԹՅԱՆ
ԿՈՏԱՅՔԻ ՄԱՐԶԻ ԱՐՈՎՅԱՆ ՀԱՄԱՅՆՔԻ ԴԵԿԱՎԱՐ

Ո Ր Ո Շ ՈՒ Մ

11 հունիսի 2026 թվականի N 2878

**ՄԱՐԻԱՆՆԱ ԵՆՈՔՅԱՆԻՆ ԱՐՈՎՅԱՆ ՀԱՄԱՅՆՔԻ ԱՐՈՎՅԱՆ ՔԱՂԱՔԻ ՇՈՒՇԻ ԹԱՂԱՄԱՍԻ
ԹԻՎ 113 ՀԱՍՑԵԻ ԶՐԱՄԱՏԱԿԱՐԱՐՄԱՆ ԵՎ ԶՐԱՀԵՌԱՑՄԱՆ ՀԱՄԱԿԱՐԳԻ ԿԱՌՈՒՑՄԱՆ
ՇԻՆԱՐԱՐՈՒԹՅԱՆ ԹՈՒՅԼՏՎՈՒԹՅՈՒՆ ՏՐԱՄԱԴՐԵԼՈՒ ՄԱՍԻՆ**

Համաձայն «Տեղական ինքնակառավարման մասին» օրենքի 42-րդ հոդվածի 1-ին մասի 6-րդ կետի, Հայաստանի Հանրապետության կառավարության 2015 թվականի մարտի 19-ի N 596-Ն որոշման, ԱրոՎյան համայնքի ավագանու 2025 թվականի նոյեմբերի 20-ի N 176-Ն և 178-Ն որոշումների, հիմք ընդունելով Մարիաննա Ենոքյանի դիմումը (մուտք՝ 2026 թվականի հունիսի 01-ի N Բ-3828).

ՈՐՈՇՈՒՄ ԵՄ

1. Համաձայնություն տալ Մարիաննա Ենոքյանին սեփականության իրավունքով պատկանող ԱրոՎյան համայնքի ԱրոՎյան քաղաքի Շուշի թաղամասի թիվ 113 հասցեի ջրամատակարարման և ջրահեռացման համակարգը նախագծել «ՎԵՈԼԻԱ ԶՈՒՐ» փակ բաժնետիրական ընկերության կողմից 2026 թվականի ապրիլի 08-ին տրված ՎՋ 1307/2026 տեխնիկական պայմանի ուղեգծով և Մարիաննա Ենոքյանին տրամադրել ջրամատակարարման և ջրահեռացման համակարգի կառուցման շինարարության թույլտվություն (շինարարության թույլտվությունը կցվում է):
2. Մարիաննա Ենոքյանը պարտավոր է.
 - 1) ԱրոՎյանի համայնքապետարանի 900105201652 հաշվեհամարին վճարել 25 000 (քսանհինգ հազար) դրամ՝ ինժեներական ենթակառուցվածքների մոնտաժման աշխատանքների համաձայնության տրամադրման ծառայության վճար.
 - 2) ԱրոՎյանի համայնքապետարանի 900105201801 հաշվեհամարին վճարել 9 000 (ինը հազար) դրամ տեղական տուրք՝ շինարարության թույլտվության համար.
 - 3) քանդված հատվածները վերականգնել տասնհինգօրյա ժամկետում.
 - 4) շինարարական աշխատանքները կատարելիս տեղեկացնել «ԱրոՎյանի համայնքային կոմունալ տնտեսություն» համայնքային ոչ առևտրային կազմակերպությանը, Հայաստանի Հանրապետության ներքին գործերի նախարարությանը և այլ շահագրգիռ կազմակերպություններին:
3. Սույն որոշումն ուժի մեջ է մտնում Մարիաննա Ենոքյանին որոշման ընդունման մասին իրազեկելու օրվան հաջորդող օրվանից:

ՀԱՄԱՅՆՔԻ ԴԵԿԱՎԱՐ



Է. ԲԱԲԱՅԱՆ

PMAE-D434-F156-95D7



Փաստաթղթի վավերականության ստուգումն ու էլեկտրոնային բնօրինակի ներքինումը հնարավոր է իրականացնել <https://verify.e-gov.am> կայքում:



**ՀԱՅԱՍՏԱՆԻ ՀԱՆՐԱՊԵՏՈՒԹՅՈՒՆ
ԿՈՏԱՅՔԻ ՄԱՐԶ ԱՐՈՎՅԱՆ ՀԱՄԱՅՆՔ
ԾԻՆԱՐԱՐՈՒԹՅԱՆ ԹՈՒՅԼՏՎՈՒԹՅՈՒՆ N ՀՇԹ/751/1919-2026
11 Հունիսի 2026թ.**

Տրված է կառուցապատող Մարիաննա Ենոքյան ՀՀ, ԵՐԻՏԱՍԱՐԴՈՒԹՅԱՆ Փ., 7, 92: հողամասի գտնվելու վայրը՝ ՀՀ մարզ Կոտայք, համայնք Աբովյան, քաղաք Աբովյան Ծուշի թաղանաս 113

(իրավաբանական անձի անվանումը, պետական գրանցման վկայականի համարը, գտնվելու վայրը, հողամասի գտնվելու վայրը)

Ջրագծի և կոյուղագծի կառուցում աշխատանքների կատարման համար:

(օբյեկտի անվանումը, հակիրճ ընդգրկումը, հիմնական ցուցանիշները)

1. Գծային ինժեներական ենթակառուցվածքների ստեղծման (արդիականացման) հետագիծ-նախագծային փաստաթղթերը մշակվել են **Աշխատանքային նախագիծ, «ԷՅԳ-ԷՄ-ԹԻ» , լիցենզիա՝ NՔՊԼ-003026** կողմից:

(նախագծային աշխատանքների կապալառուի անվանումը, լիցենզիայի համարը)

2. Ծինարարական աշխատանքներն իրականացնել
11 Հունիսի 2026թ. - 13 Հունվարի 2027թ. ընթացքում:

(նշել շինարարության նորմատիվային տևողությունը)

3. Հատուկ պայմաններ՝

- 1) կառուցապատողը, նախքան շինարարությունն սկսելը, ինչպես նաև դրա ընթացքում, պարտավոր է հասցվելիք վնասների փոխհատուցման համար համաձայնության գալ կառուցապատման հետևանքով վնասներ կրող սուբյեկտների հետ.
- 2) շինարարության թույլտվությամբ սահմանված ժամկետներում կառուցապատումը չավարտելու դեպքում գործում են Հայաստանի Հանրապետության կառավարության 2015 թվականի մարտի 19-ի N 596-Ն որոշման N 1 հավելվածի 123-126-րդ կետերով սահմանված պահանջները:

3) **Ձանդված հատվածները վերականգնել տասնհինգօրյա ժամկետում: Ծինարարական աշխատանքները կատարելիս տեղեկացնել «Աբովյանի համայնքային կոմունալ տնտեսություն» համայնքային ոչ առևտրային կազմակերպությանը, Հայաստանի Հանրապետության ներքին գործերի նախարարությանը և այլ շահագրգիռ կազմակերպություններին:**

4. Թույլտվության հիման վրա ցանկացած շինարարական և զուգահեռ աշխատանք կարող է իրականացվել բացառապես Հայաստանի Հանրապետության օրենսդրությանը, նախագծային փաստաթղթերին և նորմատիվ-տեխնիկական պահանջներին համապատասխան:

**ՀԱՅԱՍՏԱՆԻ ՀԱՆՐԱՊԵՏՈՒԹՅԱՆ
ԱՐՈՎՅԱՆ ՀԱՄԱՅՆՔԻ ՂԵԿԱՎԱՐ՝**

ԷՐՈՒՄՐԴ ԲԱԲԱՅԱՆ

(ստորագրությունը, անունը, ազգանունը)

(ձևը լրաց. 23.03.17 N 280-Ն)



**ՀԱՅԱՍՏԱՆԻ ՀԱՆՐԱՊԵՏՈՒԹՅԱՆ
ԿՈՏԱՅՔԻ ՄԱՐԶԻ ԱՐԴՎՅԱՆ ՀԱՄԱՅՆՔԻ ԴԵԿԱՎԱՐ**

Ո Ր Ո Շ ՈՒ Մ

11 հունիսի 2026 թվականի N 2877

**ՍԱՐԳԻՍ ՍԱՀԱԿՅԱՆԻՆ ԱՐԴՎՅԱՆ ՀԱՄԱՅՆՔԻ ԱՐԴՎՅԱՆ ՔԱՂԱՔԻ ՀԱՏԻՍԻ ՓՈՂՈՑԻ 1-ԻՆ
ԹԱՂԱՄԱՍԻ ԹԻՎ 51 ԵՎ ԹԻՎ 55 ՀԱՍՑԵՆԵՐԻ ԶՐԱՄԱՏԱԿԱՐԱՐՄԱՆ ՀԱՄԱԿԱՐԳԻ
ԿԱՌՈՒՑՄԱՆ ՇԻՆԱՐԱՐՈՒԹՅԱՆ ԹՈՒՅԼՏՎՈՒԹՅՈՒՆ ՏՐԱՄԱԴՐԵԼՈՒ ՄԱՍԻՆ**

Համաձայն «Տեղական ինքնակառավարման մասին» օրենքի 42-րդ հոդվածի 1-ին մասի 6-րդ կետի, Հայաստանի Հանրապետության կառավարության 2015 թվականի մարտի 19-ի N 596-Ն որոշման, Արվյան համայնքի ավագանու 2025 թվականի նոյեմբերի 20-ի N 176-Ն և 178-Ն որոշումների, հիմք ընդունելով Սարգիս Սահակյանի դիմումը (մուտք՝ 2026 թվականի հունիսի 03-ի N Բ-3915)։

ՈՐՈՇՈՒՄ ԵՄ

1. Համաձայնություն տալ Կարինե Խաչատրյանին սեփականության իրավունքով պատկանող Արվյան համայնքի Արվյան քաղաքի Հատիսի փողոցի 1-ին թաղամասի թիվ 51, Արա և Արմինե Հովսեփյաններին ընդհանուր բաժնային սեփականության իրավունքով պատկանող Արվյան համայնքի Արվյան քաղաքի Հատիսի փողոցի 1-ին թաղամասի թիվ 55 հասցեների ջրամատակարարման համակարգը նախագծել «ՎԵՈԼԻԱ ՋՈՒՐ» փակ բաժնետիրական ընկերության կողմից 2026 թվականի փետրվարի 27-ին տրված ՎՋ 534/2026 տեխնիկական պայմանի ուղեգծով և Սարգիս Սահակյանին տրամադրել ջրամատակարարման համակարգի կառուցման շինարարության թույլտվություն (շինարարության թույլտվությունը կցվում է)։

2. Սարգիս Սահակյանը պարտավոր է.

- 1) Արվյանի համայնքապետարանի 900105201652 հաշվեհամարին վճարել 50 000 (հիսուն հազար) դրամ՝ ինժեներական ենթակառուցվածքների մոնտաժման աշխատանքների համաձայնության տրամադրման ծառայության վճար.
- 2) Արվյանի համայնքապետարանի 900105201801 հաշվեհամարին վճարել 9 000 (ինը հազար) դրամ տեղական տուրք՝ շինարարության թույլտվության համար.
- 3) քանդված հատվածները վերականգնել տասնհինգօրյա ժամկետում.
- 4) շինարարական աշխատանքները կատարելիս տեղեկացնել «Արվյանի համայնքային կոմունալ տնտեսություն» համայնքային ոչ առևտրային կազմակերպությանը, Հայաստանի Հանրապետության ներքին գործերի նախարարությանը և այլ շահագրգիռ կազմակերպություններին։

3. Սույն որոշումն ուժի մեջ է մտնում Սարգիս Սահակյանին որոշման ընդունման մասին իրազեկելու օրվան հաջորդող օրվանից։

ՀԱՄԱՅՆՔԻ ԴԵԿԱՎԱՐ



Է. ԲԱԲԱՅԱՆ

PM3C-3385-3D24-9E99



Փաստաթղթի վավերականության ստուգումն ու էլեկտրոնային բնօրինակի ներբեռնումը հնարավոր է իրականացնել <https://verify.e-gov.am> կայքում:



**ՀԱՅԱՍՏԱՆԻ ՀԱՆՐԱՊԵՏՈՒԹՅՈՒՆ
ԿՈՏԱՅՔԻ ՄԱՐԶ ԱՐՈՎՅԱՆ ՀԱՄԱՅՆՔ
ԾԻՆԱՐԱՐՈՒԹՅԱՆ ԹՈՒՅԼՏՎՈՒԹՅՈՒՆ N ՀՇԹ/751/1918-2026
11 Հունիսի 2026թ.**

Տրված է կառուցապատող Սարգիս Սահակյան ՀՀ, ՆԱԻՐՅԱՆ Փ., 18, 7: հողամասի գտնվելու վայրը՝ համայնք Աբովյան Հատիսի փողոց 1-ին թաղամաս 51 և 55 հողամասեր

(իրավաբանական անձի անվանումը, պետական գրանցման վկայականի համարը, գտնվելու վայրը, հողամասի գտնվելու վայրը)

Կոտայքի մարզ, համայնք Աբովյան Հատիսի փողոց 1-ին թաղամաս 51 և 55 հողամասեր, ջրագծի կառուցում աշխատանքների կատարման համար:

(օբյեկտի անվանումը, հակիրճ բնութագիրը, հիմնական ցուցանիշները)

1. Գծային ինժեներական ենթակառուցվածքների ստեղծման (արդիականացման) հետագիծ-նախագծային փաստաթղթերը մշակվել են **Աշխատանքային նախագիծ, ԱԼԲԵՐՏ ՀԱՐՈՒԹՅՈՒՆՅԱՆ ՍԱՐԳՍԻ , լիցենզիա՝ ՌԵՊԼ N 16910** կողմից:

(նախագծային աշխատանքների կապալառուի անվանումը, լիցենզիայի համարը)

2. Ծինարարական աշխատանքներն իրականացնել **11 Հունիսի 2026թ. - 11 Հունվարի 2027թ. ընթացքում:**

(նշել շինարարության նորմատիվային տևողությունը)

3. Հատուկ պայմաններ՝

- 1) կառուցապատողը, նախքան շինարարությունն սկսելը, ինչպես նաև դրա ընթացքում, պարտավոր է հասցվելիք վնասների փոխհատուցման համար համաձայնության գալ կառուցապատման հետևանքով վնասներ կրող սուբյեկտների հետ.
- 2) շինարարության թույլտվությամբ սահմանված ժամկետներում կառուցապատումը չավարտելու դեպքում գործում են Հայաստանի Հանրապետության կառավարության 2015 թվականի մարտի 19-ի N 596-Ն որոշման N 1 հավելվածի 123-126-րդ կետերով սահմանված պահանջները:

3) **Քանդված հատվածները վերականգնել տասնհինգօրյա ժամկետում:** Ծինարարական աշխատանքները կատարելիս տեղեկացնել «Աբովյանի համայնքային կոմունալ տնտեսություն» համայնքային ոչ առևտրային կազմակերպությանը, Հայաստանի Հանրապետության ներքին գործերի նախարարությանը և այլ շահագրգիռ կազմակերպություններին:

4. Թույլտվության հիման վրա ցանկացած շինարարական և զուգահեռ աշխատանք կարող է իրականացվել բացառապես Հայաստանի Հանրապետության օրենսդրությանը, նախագծային փաստաթղթերին և նորմատիվ-տեխնիկական պահանջներին համապատասխան:

**ՀԱՅԱՍՏԱՆԻ ՀԱՆՐԱՊԵՏՈՒԹՅԱՆ
ԱՐՈՎՅԱՆ ՀԱՄԱՅՆՔԻ ՂԵԿԱԿԱՐ՝**

ԷՂՈՒՐԴ ԲԱԲԱՅԱՆ

(ստորագրությունը, անունը, ազգանունը)

(ձևը լրաց. 23.03.17 N 280-Ն)



**ՀԱՅԱՍՏԱՆԻ ՀԱՆՐԱՊԵՏՈՒԹՅԱՆ
ԿՈՏԱՅՔԻ ՄԱՐԶԻ ԱՐՈՎՅԱՆ ՀԱՄԱՅՆՔԻ ՂԵԿԱՎԱՐ**

Ո Ր Ո Շ ՈՒ Մ

11 հունիսի 2026 թվականի N 2876

**ԵՂԻՇԵ ԻՍՐԱՅԵԼՅԱՆԻ ԿՈՂՄԻՑ ԻՐԱԿԱՆԱՑՎԱԾ ՏՊԱՐԱՆԻ ԿԱՌՈՒՑՄԱՆ
ՇԱՀԱԳՈՐԾՄԱՆ ԹՈՒՅԼՏՎՈՒԹՅՈՒՆԸ ՁԵՎԱԿԵՐՊԵԼՈՒ ՄԱՍԻՆ**

Համաձայն «Տեղական ինքնակառավարման մասին» օրենքի 42-րդ հոդվածի 1-ին մասի 7-րդ կետի, Հայաստանի Հանրապետության կառավարության 2015 թվականի մարտի 19-ի N 596-Ն որոշման, Արմվյան համայնքի ավագանու 2025 թվականի նոյեմբերի 20-ի N 177-Ն որոշման, հիմք ընդունելով Եղիշե Իսրայելյանի դիմումը (մուտք՝ 2026 թվականի հունիսի 11-ի N Ք-4206).

ՈՐՈՇՈՒՄ ԵՄ

1. Ձևակերպել կառուցապատող Եղիշե Իսրայելյանի կողմից իրականացված Արմվյան համայնքի Արմվյան քաղաքի Երևանյան փողոցի թիվ 42 հասցեում գտնվող տպարանի կառուցման շահագործման թույլտվությունը (շահագործման թույլտվությունը կցվում է):
2. Եղիշե Իսրայելյանը պարտավոր է Արմվյանի համայնքապետարանի 900105201355 հաշվեհամարին մուծել 14 000 (տասնչորս հազար) դրամ տեղական վճար՝ շահագործման թույլտվություն տրամադրելու համար:
3. Սույն որոշումն ուժի մեջ է մտնում Եղիշե Իսրայելյանին որոշման ընդունման մասին իրազեկելու օրվան հաջորդող օրվանից:

ՀԱՄԱՅՆՔԻ ՂԵԿԱՎԱՐ



Է. ԲԱԲԱՅԱՆ

2026թ. հունիսի 11
ք. Արմվյան

PME2-3832-E6AD-C29E



Փաստաթղթի վավերականության ստուգումը ու էլեկտրոնային բնօրինակի ներքնումը հնարավոր է իրավասացնել <https://verify.e-gov.am> կայքում:



**ՀԱՅԱՍՏԱՆԻ ՀԱՆՐԱՊԵՏՈՒԹՅՈՒՆ
ԿՈՏԱՅՔԻ ՄԱՐԶ ԱՐԿՎՅԱՆ ՀԱՄԱՅՆՔ**

«Հ մարզ, համայնք

ԱՎԱՐՏԱԿԱՆ ԱԿՏ (ՇԱՀԱԳՈՐԾՄԱՆ ԹՈՒՅԼՏՎՈՒԹՅՈՒՆ)

N ԱԾԹԴ/751/6614-26, 11-06-2026թ.

Կառուցապատող ԵՂԻՇԵ ԻՍՐԱՅԵԼՅԱՆ

(իրավաբանական անձի անվանումը, Փիզիկական անձի անունը, ազգանունը, հեռախոսահամարը, էլեկտրոնային հասցեն)

Կառուցված Տպարանի կառուցում,

(օբյեկտի անվանումը)

որը գտնվում է **Մարզ Կոտայք, համայնք Աբովյան Աբովյան ք. Երևանյան փողոց 42**, հասցեում

(օբյեկտի տեղադրությունը, հասցեն)

համարվում է ավարտված և պատրաստ է շահագործման, որի`

1. նախագծային փաստաթղթերը մշակվել են

1) «ԿՈՏԱՅՔԵԱՆԱԳԻԾ» ՄՊԸ-ի կողմից Լիցենզիա N 8795

կողմից.

2. շինարարությունն սկսվել է **Աբովյան համայնքի ղեկավարի** կողմից տրված **04-04-2024թ. N 175**

շինարարության թույլտվության համաձայն.

(շինարարության թույլտվություն տվող մարմնի անվանումը)

3. շինարարությունն իրականացվել է **«ՀՈՎԱՐՍ ՇԻՆ» ՄՊԸ-ի** կողմից

(զինավոր կապալառուի անվանումը)

4. օբյեկտի հիմնական ցուցանիշներն են` **Տպարան**

5. հատուկ պայմանները **Նշված չեն**

ՀԻՄՔԵՐ`

1) կառուցապատողի դիմումը **10-06-2026թ.**

2) ընդունող հանձնաժողովի ակտը **ՇԱՍ/751/44864-26, 29-04-2026թ.**

3) կատարողական փաստաթղթերի ցանկը, շինության տեխնիկական վիճակի մասին համապատասխան հետազննության դրական եզրակացությունը կամ ճարտարապետի կողմից տրված երաշխավորագիր **5** թերթ:

**ՀԱՅԱՍՏԱՆԻ ՀԱՆՐԱՊԵՏՈՒԹՅԱՆ
ԱՐԿՎՅԱՆ ՀԱՄԱՅՆՔԻ ՂԵԿԱՎԱՐ`**

ԷՂՈՒՐԴ ԲԱՐԱՅԱՆ

(ստորագրությունը, անունը, ազգանունը)

Կ. Տ.

11-06-2026թ.

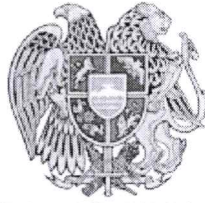

**ՀԱՅԱՍՏԱՆԻ ՀԱՆՐԱՊԵՏՈՒԹՅԱՆ
ԿՈՏԱՅՔԻ ՄԱՐԶԻ ԱՐՈՎՅԱՆ ՀԱՄԱՅՆՔԻ ԴԵԿԱՎԱՐ**

Ո Ր Ո Շ ՈՒ Մ

11 հունիսի 2026 թվականի N 2875

**ԱՐՈՎՅԱՆ ՀԱՄԱՅՆՔԻ ՍԵՓԱԿԱՆՈՒԹՅՈՒՆ ՀԱՆԴԻՍԱՑՈՂ ՀՈՂԱՄԱՍԻ
ՀԱՏԱԿԱԳԻԾԸ ՀԱՍՏԱՏԵԼՈՒ ԵՎ ՀԱՍՑԵ ՏՐԱՄԱԴՐԵԼՈՒ ՄԱՍԻՆ**

Համաձայն «Տեղական ինքնակառավարման մասին» օրենքի 35-րդ հոդվածի 1-ին մասի 22-րդ և 24-րդ կետերի, Հայաստանի Հանրապետության կառավարության 2005 թվականի դեկտեմբերի 29-ի N 2387-Ն որոշմամբ հաստատված կարգի 29-րդ, 50-րդ և 55-րդ կետերի, հաշվի առնելով Արովյանի համայնքապետարանի աշխատակազմի քաղաքաշինության և հողաշինարարության բաժնի պետի զեկուցագիրը (մուտք՝ 2026 թվականի հունիսի 05-ի N Ք-4052).

ՈՐՈՇՈՒՄ ԵՄ՝

1. Հաստատել Արովյան համայնքի սեփականություն հանդիսացող Արովյան քաղաքում գտնվող 07-002-0030-0162 կադաստրային ծածկագրով հողամասից 25.7 քառակուսի մետր մակերեսով հողամասի հատակագիծը (կցվում է):
2. Սույն որոշման 1-ին կետում նշված հողամասին տրամադրել հասցե՝ համայնք Արովյան, քաղաք Արովյան, 7-րդ միկրոշրջանի 3-րդ թաղամաս, 147/1:
3. Սույն որոշումն ուժի մեջ է մտնում ընդունման պահից:

ՀԱՄԱՅՆՔԻ ԴԵԿԱՎԱՐ



Է. ԲԱԲԱՅԱՆ

2026թ. հունիսի 11
ք. Արովյան



**ՀԱՅԱՍՏԱՆԻ ՀԱՆՐԱՊԵՏՈՒԹՅԱՆ
ԿՈՏԱՅՔԻ ՄԱՐԶԻ ԱՐՈՎՅԱՆ ՀԱՄԱՅՆՔԻ ՂԵԿԱՎԱՐ**

Ո Ր Ո Շ ՈՒ Մ

11 հունիսի 2026 թվականի N 2874

**ԱՇՈՏ ԳԱՐՐԻԵԼՅԱՆԻ ԿՈՂՄԻՑ ԻՐԱԿԱՆԱՑՎԱԾ ԲՆԱԿԵԼԻ ՏԱՆ, ԼՈՂԱՎԱԶԱՆԻ ԵՎ
ՊԱՐՍՊԻ ԿԱՌՈՒՑՄԱՆ ՇԱՀԱԳՈՐԾՄԱՆ ԹՈՒՅԼՏՎՈՒԹՅՈՒՆԸ ՁԵՎԱԿԵՐՊԵԼՈՒ
ՄԱՍԻՆ**

Համաձայն «Տեղական ինքնակառավարման մասին» օրենքի 42-րդ հոդվածի 1-ին մասի 7-րդ կետի, Հայաստանի Հանրապետության կառավարության 2015 թվականի մարտի 19-ի N 596-Ն որոշման, Արվյան համայնքի ավագանու 2025 թվականի նոյեմբերի 20-ի N 177-Ն որոշման, հիմք ընդունելով Աշոտ Գաբրիելյանի դիմումը (մուտք՝ 2026 թվականի հունիսի 11-ի N Բ-4204).

ՈՐՈՇՈՒՄ ԵՄ

1. Ձևակերպել կառուցապատող Աշոտ Գաբրիելյանի կողմից իրականացված Արվյան համայնքի Պտղնի գյուղի 17-րդ փողոցի թիվ 15 հասցեում գտնվող բնակելի տան, լողավազանի և պարսպի կառուցման շահագործման թույլտվությունը (շահագործման թույլտվությունը կցվում է):
2. Աշոտ Գաբրիելյանը պարտավոր է Արվյանի համայնքապետարանի 900105201355 հաշվեհամարին մուծել 14 000 (տասնչորս հազար) դրամ տեղական վճար՝ շահագործման թույլտվություն տրամադրելու համար:
3. Սույն որոշումն ուժի մեջ է մտնում Աշոտ Գաբրիելյանին որոշման ընդունման մասին իրազեկելու օրվան հաջորդող օրվանից:

ՀԱՄԱՅՆՔԻ ՂԵԿԱՎԱՐ



Է. ԲԱԲԱՅԱՆ

2026թ. հունիսի 11
ք. Արվյան

PM49-4FF1-F122-4D66



Փաստաթղթի վավերականության ստուգումն ու էլեկտրոնային բնօրինակի ներբեռնումը հնարավոր է իրականացնել <https://verify.e-gov.am> կայքում:



ՀԱՅԱՍՏԱՆԻ ՀԱՆՐԱՊԵՏՈՒԹՅՈՒՆ
ԿՈՏԱՅՔԻ ՄԱՐԶ ԱՐՈՎՅԱՆ ՀԱՄԱՅՆՔ

ՀՀ մարզ, համայնք

ԱՎԱՐՏԱԿԱՆ ԱԿՏ (ՇԱՀԱԳՈՐԾՄԱՆ ԹՈՒՅԼՏՎՈՒԹՅՈՒՆ)

N ԱՇԹԴ/758/6616-26, 11-06-2026թ.

Կառուցապատող ԱՇՈՏ ԳԱԲՐԻԵԼՅԱՆ

(իրավաբանական անձի անվանումը, ֆիզիկական անձի անունը, ազգանունը, հեռախոսահամարը, էլեկտրոնային հասցեն)

Կառուցված Բնակելի տուն, լողավազանի և պարսպի կառուցում,

(օբյեկտի անվանումը)

որը գտնվում է Մարզ Կոտայք, համայնք Արուսյան գյուղ Պտղնի 17-րդ փողոց 15 հողամաս , հասցեում՝

(օբյեկտի տեղագրությունը, հասցեն)

համարվում է ավարտված և պատրաստ է շահագործման, որի՝

1. նախագծային փաստաթղթերը մշակվել են

1) «ՀԱԲՇԻՆ ՆԱԽԱԳԻԾ» ՍՊԸ-ի կողմից արտոնագիր ՃԲԴ-Ա-085, ԿԱԴ-Ա1-042

կողմից.

2. շինարարությունն սկսվել է Արուսյան համայնքի ղեկավարի կողմից տրված 03-06-2024թ. N 317

շինարարության թույլտվության համաձայն.

(շինարարության թույլտվություն տվող մարմնի անվանումը)

3. շինարարությունն իրականացվել է Աշոտ Գաբրիելյանի կողմից

(գլխավոր կապալառուի անվանումը)

4. օբյեկտի հիմնական ցուցանիշներն են՝ Բնակելի տուն, լողավազան և պարիսպ

5. հատուկ պայմանները Նշված չեն

ՀԻՄՁԵՐ՝

1) կառուցապատողի դիմումը 10-06-2026թ.

2) ընդունող հանձնաժողովի ակտը ՇԱՏ/758/47708-26, 03-06-2026թ.

3) կատարողական փաստաթղթերի ցանկը, շինության տեխնիկական վիճակի մասին համապատասխան հետազննության դրական եզրակացությունը կամ ճարտարապետի կողմից տրված երաշխավորագիր թերթ:

ՀԱՅԱՍՏԱՆԻ ՀԱՆՐԱՊԵՏՈՒԹՅԱՆ
ԱՐՈՎՅԱՆ ՀԱՄԱՅՆՔԻ ՂԵԿԱՎԱՐ՝

ԷՂՈՒՄՐԴ ԲԱԲԱՅԱՆ

(ստորագրությունը, անունը, ազգանունը)

Կ. Տ.

11-06-2026թ.



**ՀԱՅԱՍՏԱՆԻ ՀԱՆՐԱՊԵՏՈՒԹՅԱՆ
ԿՈՏԱՅՔԻ ՄԱՐԶԻ ԱՐՈՎՅԱՆ ՀԱՄԱՅՆՔԻ ԴԵԿԱՎԱՐ**

Ո Ր Ո Շ ՈՒ Մ

11 հունիսի 2026 թվականի N 2873

**ԱՐՄԱՆ ԳԱՔՐԻԵԼՅԱՆԻ ԿՈՂՄԻՑ ԻՐԱԿԱՆԱՑՎԱԾ ԲՆԱԿԵԼԻ ՏԱՆ, ԼՈՂԱՎԱԶԱՆԻ ԵՎ
ՊԱՐՄՊԻ ԿԱՌՈՒՑՄԱՆ ՇԱՀԱԳՈՐԾՄԱՆ ԹՈՒՅԼՏՎՈՒԹՅՈՒՆԸ ԶԵՎԱԿԵՐՊԵԼՈՒ
ՄԱՍԻՆ**

Համաձայն «Տեղական ինքնակառավարման մասին» օրենքի 42-րդ հոդվածի 1-ին մասի 7-րդ կետի, Հայաստանի Հանրապետության կառավարության 2015 թվականի մարտի 19-ի N 596-Ն որոշման, Արմյան համայնքի ավագանու 2025 թվականի նոյեմբերի 20-ի N 177-Ն որոշման, հիմք ընդունելով Արման Գաբրիելյանի դիմումը (մուտք՝ 2026 թվականի հունիսի 11-ի N Բ-4205).

ՈՐՈՇՈՒՄ ԵՄ

1. Ձևակերպել կառուցապատող Արման Գաբրիելյանի կողմից իրականացված Արմյան համայնքի Պտղնի գյուղի 17-րդ փողոցի թիվ 17 հասցեում գտնվող բնակելի տան, լողավազանի և պարսպի կառուցման շահագործման թույլտվությունը (շահագործման թույլտվությունը կցվում է):
2. Արման Գաբրիելյանը պարտավոր է Արմյանի համայնքապետարանի 900105201355 հաշվեհամարին մուծել 14 000 (տասնչորս հազար) դրամ տեղական վճար՝ շահագործման թույլտվություն տրամադրելու համար:
3. Սույն որոշումն ուժի մեջ է մտնում Արման Գաբրիելյանին որոշման ընդունման մասին իրազեկելու օրվան հաջորդող օրվանից:

ՀԱՄԱՅՆՔԻ ԴԵԿԱՎԱՐ

Է. ԲԱԲԱՅԱՆ



2026թ. հունիսի 11
ք. Արմյան

PM94-C2A5-3D1D-B1CF



Փաստաթղթի վավերականության ստուգումն ու էլեկտրոնային քննիչների ներքնումը հնարավոր է իրականացնել <https://verify.e-gov.am> կայքում:



**ՀԱՅԱՍՏԱՆԻ ՀԱՆՐԱՊԵՏՈՒԹՅՈՒՆ
ԿՈՏԱՅՔԻ ՄԱՐԶ ԱՐԿՎՅԱՆ ՀԱՄԱՅՆՔ**

«Հ մարզ, համայնք

ԱՎԱՐՏԱԿԱՆ ԱԿՏ (ՇԱՀԱԳՈՐԾՄԱՆ ԹՈՒՅԼՏՎՈՒԹՅՈՒՆ)

N ԱԸԹԴ/758/6620-26, 11-06-2026թ.

Կառուցապատող **ԱՐՄԱՆ ԳԱԲՐԻԵԼՅԱՆ**

(իրավաբանական անձի անվանումը, ֆիզիկական անձի անունը, ազգանունը, հեռախոսահամարը, էլեկտրոնային հասցեն)

Կառուցված **Բնակելի տան, լողավազանի և պարսպի կառուցում,**

(օբյեկտի անվանումը)

որը գտնվում է **Մարզ Կոտայք, համայնք Աբովյան գյուղ Պողոսի 17-րդ փողոց 17 հողամաս , հասցեում՝**

(օբյեկտի տեղագրությունը, հասցեն)

համարվում է ավարտված և պատրաստ է շահագործման, որի՝

1. նախագծային փաստաթղթերը մշակվել են

1) «ՀԱԲԸԻՆ ՆԱԽԱԳԻԾ» ՄՊԸ-ի կողմից արտոնագիր ՃԲԴ-Ա-085, ԿԱԴ-Ա1-042

կողմից.

2. շինարարությունն սկսվել է **Աբովյան համայնքի ղեկավարի** կողմից տրված **03-06-2024թ. N 316**

շինարարության թույլտվության համաձայն.

(շինարարության թույլտվություն տվող մարմնի անվանումը)

3. շինարարությունն իրականացվել է **Արման Գաբրիելյանի** կողմից

(զինավոր կապալառուի անվանումը)

4. օբյեկտի հիմնական ցուցանիշներն են՝ **Բնակելի տուն, լողավազան և պարիսպ**

5. հատուկ պայմանները **Նշված չեն**

ՀԻՄՔԵՐ՝

1) կառուցապատողի դիմումը **10-06-2026թ.**

2) ընդունող հանձնաժողովի ակտը **ՇԱՍ/758/47705-26, 03-06-2026թ.**

3) կատարողական փաստաթղթերի ցանկը, շինության տեխնիկական վիճակի մասին համապատասխան հետազննության դրական եզրակացությունը կամ ճարտարապետի կողմից տրված երաշխավորագիր թերթ:

**ՀԱՅԱՍՏԱՆԻ ՀԱՆՐԱՊԵՏՈՒԹՅԱՆ
ԱՐԿՎՅԱՆ ՀԱՄԱՅՆՔԻ ՂԵԿԱՎԱՐ՝**

ԷՂՈՒՄՐԴ ԲԱԲՅԱՆ

(ստորագրությունը, անունը, ազգանունը)

Կ. Տ.

11-06-2026թ.

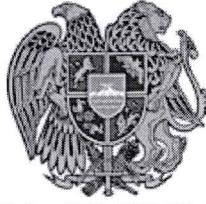

**ՀԱՅԱՍՏԱՆԻ ՀԱՆՐԱՊԵՏՈՒԹՅԱՆ
ԿՈՏԱՅՔԻ ՄԱՐԶԻ ԱՐՈՎՅԱՆ ՀԱՄԱՅՆՔԻ ՂԵԿԱՎԱՐ**

Ո Ր Ո Շ ՈՒ Մ

11 հունիսի 2026 թվականի N 2872

**ԱՐՄԱՆ ԱՍԱՏՐՅԱՆԻՆ ՏՐՎԱԾ ԾԻՆԱՐԱՐՈՒԹՅԱՆ ԹՈՒՅԼՏՎՈՒԹՅԱՄԲ ՍԱՀՄԱՆՎԱԾ
ԺԱՄԿԵՏԸ ԵՐԿԱՐԱԶԳԵԼՈՒ ՄԱՍԻՆ**

Համաձայն «Տեղական ինքնակառավարման մասին» օրենքի 42-րդ հոդվածի 1-ին մասի 6-րդ կետի, Հայաստանի Հանրապետության կառավարության 2015 թվականի մարտի 19-ի N 596-Ն որոշման, Արման համայնքի ավագանու 2025 թվականի նոյեմբերի 20-ի N 176-Ն որոշման, հաշվի առնելով Արման Ասատրյանի լիազորած անձ Գոհար Հովհաննիսյանի դիմումը (մուտք՝ 2026 թվականի հունիսի 09-ի N Բ-4142)։

ՈՐՈՇՈՒՄ ԵՄ՝

1. Արման Ասատրյանին Արման համայնքի ղեկավարի կողմից 2024 թվականի հունիսի 06-ի N 2683 որոշմամբ տրված N 327 շինարարության թույլտվությամբ սահմանված ժամկետը երկարաձգել մինչև 2027 թվականի հունիսի 06-ը:
2. Սույն որոշումն ուժի մեջ է մտնում որոշման ընդունման մասին իրազեկելու օրվան հաջորդող օրվանից:

ՀԱՄԱՅՆՔԻ ՂԵԿԱՎԱՐ



Է. ԲԱԲԱՅԱՆ

2026թ. հունիսի 11
ք. Արման



Փաստաթղթի վավերականության ստուգումը ու էլեկտրոնային բնօրինակի ներդրումը հնարավոր է իրականացնել <https://verify.e-gov.am> կայքում հետևյալ հսկիչ համարով **PMBF-8BAC-B1AF-ED31**:



**ՀԱՅԱՍՏԱՆԻ ՀԱՆՐԱՊԵՏՈՒԹՅՈՒՆ
ԿՈՏԱՅՔԻ ՄԱՐԶ ԱՐՈՎՅԱՆ ՀԱՄԱՅՆՔ
ՇԻՆԱՐԱՐՈՒԹՅԱՆ ԹՈՒՅՆՎՈՐՈՒԹՅՈՒՆ**

N ՇՁ/752/30054-26 12-06-2026

Տրված է կառուցապատող ԱՐՄԱՆ ԱՍԱՏՐՅԱՆ / 3008780288 / ԵՐԵՎԱՆ, ՇԵՆՔԱՎԻԹ, ՄԱՐԿԱՎՐՏԻ Փ., 100Տ, հողամասի գտնվելու վայրը՝ Մարզ Կոտայք, համայնք Արովյան գյուղ Առինջ Պ. Դուրյան թաղամասի 5-րդ փողոց 31 հողամաս

(իրավաբանական անձի անվանումը, պետական գրանցման վկայականի համարը, ֆիզիկական անձի անունը, ազգանունը, հասցեն, հողամասի գտնվելու վայրը)

Օբյեկտի անվանումը՝ Կառուցում, Բնակելի տան և պարսպի կառուցում, միջին ռիսկայնության աստիճան՝ II կատեգորիա, Ռիսկայնության աստիճանը՝ II

(օբյեկտի անվանումը, ռիսկայնության աստիճանը (կատեգորիան), հակիրճ բնութագիրը, հիմնական ցուցանիշները)

1. Օբյեկտի նախագծային փաստաթղթերը՝

1) մշակվել են **Աշխատանքային նախագիծ** փուլով ընկերության(ընկերությունների) կողմից.

(նախագծային փաստաթղթերի փուլը, նախագծային աշխատանքների կապալառուի անվանումը, լիցենզիայի համարը)

2) ստացել է (են) փորձագիտական դրական եզրակացությունը (եզրակացությունները)

(նշել փորձագնեսության տեսակը)

կողմից

(նշել փորձագնեսության մարմնի (մարմինների) անվանումը, լիցենզիայի համարը)

կամ

նախագիծը թողարկող պատասխանատու կապալառուի երաշխավորագիրը՝

(նշել նախագիծը թողարկող պատասխանատու կապալառուի երաշխավորության պայմանագրի համարը)

3) սահմանված կարգով համաձայնեցվել են իրավասու մարմնի, օրենքով սահմանված այլ շահագրգիռ մարմինների հետ՝

նախագծման թույլտվություն (Ճարտարապետահատակագծային առաջադրանք)՝ 22-05-2024թ 365

(նշել մարմինների անվանումները և համաձայնեցման ժամկետները)

2. Շինարարական աշխատանքներն իրականացնել **360 օրվա** ընթացքում

(նշել շինարարության նորմատիվային տևողությունը)

Ներառյալ ավարտական ակտի տրամադրման համար ավարտված շինարարական օբյեկտն ընդունող հանձնաժողովի աշխատանքի համար նախատեսվող ժամկետը:

2.1. Ապահովել օբյեկտի շահագործման թույլտվության ստացումը՝

ավարտական ակտի տրամադրումից

ավարտական ակտի տրամադրման օրը:

Ներառյալ ավարտված շինարարական օբյեկտն ընդունող հանձնաժողովի աշխատանքի համար նախատեսվող ժամկետը:

3. Շինարարության վարման մատյանը բաղկացած է էջից, կարված և դրոշմակնքված է կողմից:

(իրավասու մարմնի անվանումը)

4. Նախագծային փաստաթղթերը փոփոխվել են (լրացվում է N 1 հավելվածի 108-րդ կետով նախատեսված դեպքերում) «», ընկերության(ընկերությունների) կողմից

(նախագծային աշխատանքների կապալառուի անվանումը, լիցենզիայի համարը)

և սահմանված կարգով համաձայնեցվել իրավասու մարմնի և այլ շահագրգիռ մարմինների հետ:

(նշել օրենքով սահմանված համաձայնեցնող մարմինների անվանումները)

5. Հատուկ պայմաններ՝

1) կառուցապատողը, նախքան շինարարությունն սկսելը, ինչպես նաև դրա ընթացքում, պարտավոր է հասցվելիք վնասների փոխհատուցման համար համաձայնության գալ կառուցապատման հետևանքով վնասներ կրող սուբյեկտների հետ.

2) շինարարության թույլտվությամբ սահմանված ժամկետներում կառուցապատումը չավարտելու դեպքում գործում են N 1 հավելվածի 123-126-րդ կետերով սահմանված պահանջները.

3) (լրացվում է N 1 հավելվածի 84-րդ կետով սահմանված դեպքերում) սույն թույլտվությունը տրվել է սահմանված կարգով հաստատված «Նախագիծ» փուլի հիման վրա, որին հաջորդող «Աշխատանքային փաստաթղթեր» փուլը պետք է ապահովի հաստատված փուլով ընդունված լուծումները և աշխատանքների իրականացման հաջորդականությունը

(նշվում են նախապատրաստակալն, հողային, շինմոնիտաժային աշխատանքները և այլ աշխատանքներ)

6. (լրացվում է N 1 հավելվածի 116-րդ կետով սահմանված դեպքերում) Հաշվի առնելով, որ կառուցվող օբյեկտի շինարարությունը հնարավոր չէ առանց գլխավոր հատակագծի վրա _____ համարների տակ նշված շենքի (շենքերի) և կամ շինության (շինությունների) քանդման`

(նշվում են ամբողջությամբ կամ մասամբ քանդման ենթակա օբյեկտները, դրանց հիմնական ցուցանիշները, ընդհանուր մակերեսը, հարկայնությունը, շինակառուցիչը և այլն)

սեփականատիրոջը (օգտագործողին, պետական գրանցման վկայական` _____) տրված սույն թույլտվությունը նաև քանդման թույլտվություն է: Օբյեկտի քանդման աշխատանքներն իրականացնել նախագծային փաստաթղթերով ամրագրված հաջորդականությամբ:

7. Այլ պայմաններ սույն թույլտվությունը տրված է ի լրումն Աբովյան համայնքի ղեկավարի կողմից տրված **06.06.2024թ. N 327 շինարարության թույլտվության, երկարաձգվել է Աբովյան համայնքի ղեկավարի 11.06.2026թ. N 2872 որոշմամբ:**

(նշվում են իրավական ակտերով և (կամ) պայմանագրով նախատեսված այլ պայմանները)

8. Կառուցապատողը շինարարական (քանդման, ապամոնտաժման) աշխատանքներն սկսելուց առնվազն 3 օր առաջ, համաձայն N 5 հավելվածի N 2-5 ձևի, տեղեկացնում է իրավասու մարմնին:

9. Թույլտվության հիման վրա ցանկացած շինարարական և զուգահեռ աշխատանք կարող է իրականացվել բացառապես Հայաստանի Հանրապետության օրենսդրությանը, նախագծային փաստաթղթերին և Նորմատիվ-տեխնիկական պահանջներին համապատասխան:

(Սույն շինարարության թույլտվությամբ երկարաձգվում է 06-06-2024թ. տրված 327 շինարարության թույլտվության ժամկետը)

ՀԱՅԱՍՏԱՆԻ ՀԱՆՐԱՊԵՏՈՒԹՅԱՆ Աբովյան համայնքի ղեկավար`

ԷՂՈՒՄՐԴ ԲԱԲԱՅԱՆ

(ստորագրությունը, անունը, ազգանունը)

Կ. Տ.
(ձևը փոփ. 16.06.16 N 630-Ն)

12.06.2026
ՀԱՎԱՍՏԱՎԱԾ Է
ԷԼԵԿՏՐՈՆԱՅԻՆ
ՍՏՈՐԱԳՐՈՒԹՅԱՄԲ

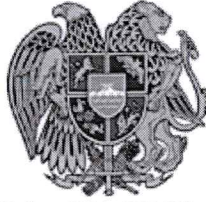

**ՀԱՅԱՍՏԱՆԻ ՀԱՆՐԱՊԵՏՈՒԹՅԱՆ
ԿՈՏԱՅՔԻ ՄԱՐԶԻ ԱՐՈՎՅԱՆ ՀԱՄԱՅՆՔԻ ՂԵԿԱՎԱՐ**

Ո Ր Ո Շ ՈՒ Մ

11 հունիսի 2026 թվականի N 2871

**«ՆԱՀԱՊԵՏ» ՍԱՀՄԱՆԱՓԱԿ ՊԱՏԱՍԽԱՆԱՏՎՈՒԹՅԱՄԲ ԸՆԿԵՐՈՒԹՅԱՆԸ ՏՐՎԱԾ
ՇԻՆԱՐԱՐՈՒԹՅԱՆ ԹՈՒՅԼՏՎՈՒԹՅԱՄԲ ՍԱՀՄԱՆՎԱԾ ԺԱՄԿԵՏԸ ԵՐԿԱՐԱԶԳԵԼՈՒ
ՄԱՍԻՆ**

Համաձայն «Տեղական ինքնակառավարման մասին» օրենքի 42-րդ հոդվածի 1-ին մասի 6-րդ կետի, Հայաստանի Հանրապետության կառավարության 2015 թվականի մարտի 19-ի N 596-Ն որոշման, ԱրոՎյան համայնքի ավագանու 2025 թվականի նոյեմբերի 20-ի N 176-Ն որոշման, հաշվի առնելով «ՆԱՀԱՊԵՏ» սահմանափակ պատասխանատվությամբ ընկերության լիազորած անձ Արվի Մարտիրոսյանի դիմումը (մուտք՝ 2026 թվականի հունիսի 09-ի N S-1705).

ՈՐՈՇՈՒՄ ԵՄ՝

1. «ՆԱՀԱՊԵՏ» սահմանափակ պատասխանատվությամբ ընկերությանը ԱրոՎյան համայնքի ղեկավարի կողմից 2023 թվականի նոյեմբերի 16-ի N 4466 որոշմամբ տրված N 600 շինարարության թույլտվությամբ սահմանված ժամկետը երկարաձգել մինչև 2026 թվականի նոյեմբերի 16-ը:
2. «ՆԱՀԱՊԵՏ» սահմանափակ պատասխանատվությամբ ընկերությունը պարտավոր է ԱրոՎյանի համայնքապետարանի 900105201454 հաշվեհամարին մուծել 800 000 (ութ հարյուր հազար) դրամ տեղական տուրք՝ շինարարության թույլտվության ժամկետի երկարաձգման համար:
3. Սույն որոշումն ուժի մեջ է մտնում որոշման ընդունման մասին իրազեկելու օրվան հաջորդող օրվանից:

ՀԱՄԱՅՆՔԻ ՂԵԿԱՎԱՐ



Է. ԲԱԲԱՅԱՆ

2026թ. հունիսի 11
ք. ԱրոՎյան



Փաստաթղթի վավերականության ստուգումը և էլեկտրոնային բնօրինակի ներքնումը հնարավոր է իրականացնել <https://verity.e-gov.am> կայքում հետևյալ հսկիչ համարով **PM86-421A-69A7-4756**:



**ՀԱՅԱՍՏԱՆԻ ՀԱՆՐԱՊԵՏՈՒԹՅՈՒՆ
ԿՈՏԱՅՔԻ ՄԱՐԶ ԱՐՈՎՅԱՆ ՀԱՄԱՅՆՔ
ՇԻՆԱՐԱՐՈՒԹՅԱՆ ԹՈՒՅՆՏՎՈՒԹՅՈՒՆ**

N ՇԹ/764/30049-26 12-06-2026

Տրված է կառուցապատող «ՆԱՀԱՊԵՏ» ՍՊԸ / 03512678 / Հայաստան, ԳԵՂԱՐՔՈՒՆԻՔ, ԾՈԿԱԳՅՈՒՂ, ԹԱՂ 1, Շ 2, Բն. 16 բն., 1512, հողամասի գտնվելու վայրը՝ Մարզ Կոտայք, համայնք Աբովյան գյուղ Վերին Պտղնի Երևան-Սևան մայրուղի 2/8

(հրավաքանական անձի անվանումը, պետական գրանցման վկայականի համարը, ֆիզիկական անձի անունը, ազգանունը, հասցեն, հողամասի գտնվելու վայրը)

Օբյեկտի անվանումը՝ Կառուցում, Հասարակական սպասարկման շինության կառուցում, Ռիսկայնության աստիճանը՝ III

(օբյեկտի անվանումը, ռիսկայնության աստիճանը (կատեգորիան), հակիրճ բնութագիրը, հիմնական ցուցանիշները)

1. Օբյեկտի նախագծային փաստաթղթերը՝

1) մշակվել են **Աշխատանքային նախագիծ** փուլով ընկերության(ընկերությունների) կողմից.

(նախագծային փաստաթղթերի փուլը, նախագծային աշխատանքների կապալառուի անվանումը, լիցենզիայի համարը)

2) ստացել է (են) փորձագիտական դրական եզրակացությունը (եզրակացությունները)

(նշել փորձագիտության տեսակը)

Կողմից

(նշել փորձագիտության մարմնի (մարմինների) անվանումը, լիցենզիայի համարը)

կամ

Նախագիծը թողարկող պատասխանատու կապալառուի երաշխավորագիրը՝

(նշել նախագիծը թողարկող պատասխանատու կապալառուի երաշխավորության պայմանագրի համարը)

3) սահմանված կարգով համաձայնեցվել են իրավասու մարմնի, օրենքով սահմանված այլ շահագրգիռ մարմինների հետ՝

Նախագծման թույլտվություն (Ճարտարապետահատակագծային առաջադրանք)՝ 18-10-2023թ 666

(նշել մարմինների անվանումները և համաձայնեցման ժամկետները)

2. Շինարարական աշխատանքներն իրականացնել **158 օրվա** ընթացքում

(նշել շինարարության նորմատիվային տևողությունը)

Ներառյալ ավարտական ակտի տրամադրման համար ավարտված շինարարական օբյեկտն ընդունող հանձնաժողովի աշխատանքի համար նախատեսվող ժամկետը:

2.1. Ապահովել օբյեկտի շահագործման թույլտվության ստացումը՝

ավարտական ակտի տրամադրումից

ավարտական ակտի տրամադրման օրը:

Ներառյալ ավարտված շինարարական օբյեկտն ընդունող հանձնաժողովի աշխատանքի համար նախատեսվող ժամկետը:

3. Շինարարության վարման մատյանը բաղկացած է էջից, կարված և դրոշմակնքված է կողմից:

(իրավասու մարմնի անվանումը)

4. Նախագծային փաստաթղթերը փոփոխվել են (լրացվում է N 1 հավելվածի 108-րդ կետով նախատեսված դեպքերում) «», ընկերության(ընկերությունների) կողմից

(նախագծային աշխատանքների կապալառուի անվանումը, լիցենզիայի համարը)

և սահմանված կարգով համաձայնեցվել իրավասու մարմնի և այլ շահագրգիռ մարմինների հետ:

(նշել օրենքով սահմանված համաձայնեցնող մարմինների անվանումները)

5. Հատուկ պայմաններ՝

1) կառուցապատողը, նախքան շինարարությունն սկսելը, ինչպես նաև դրա ընթացքում, պարտավոր է հասցվելիք վնասների փոխհատուցման համար համաձայնության գալ կառուցապատման հետևանքով վնասներ կրող սուբյեկտների հետ.

2) շինարարության թույլտվությամբ սահմանված ժամկետներում կառուցապատումը չավարտելու դեպքում գործում են N 1 հավելվածի 123-126-րդ կետերով սահմանված պահանջները.

3) (լրացվում է N 1 հավելվածի 84-րդ կետով սահմանված դեպքերում) սույն թույլտվությունը տրվել է սահմանված կարգով հաստատված «Նախագիծ» փուլի հիման վրա, որին հաջորդող «Աշխատանքային փաստաթղթեր» փուլը պետք է ապահովի հաստատված փուլով ընդունված լուծումները և աշխատանքների իրականացման հաջորդականությունը

(նշվում են նախապատրաստական, հողային, շինմոնտաժային աշխատանքները և այլ աշխատանքները)

6. (լրացվում է N 1 հավելվածի 116-րդ կետով սահմանված դեպքերում) Հաշվի առնելով, որ կառուցվող օբյեկտի շինարարությունը հնարավոր չէ առանց գլխավոր հատակագծի վրա _____ համարների տակ նշված շենքի (շենքերի) և կամ շինության (շինությունների) քանդման`

(նշվում են ամբողջությամբ կամ մասամբ քանդման ենթակա օբյեկտները, որանց հիմնական ցուցանիշները, ընդհանուր մակերեսը, հարկայնությունը, շինակառուցվածքը և այլն)

սեփականատիրոջը (օգտագործողին, պետական գրանցման վկայական` _____) տրված սույն թույլտվությունը նաև քանդման թույլտվություն է: Օբյեկտի քանդման աշխատանքներն իրականացնել նախագծային փաստաթղթերով ամրագրված հաջորդականությամբ:

7. Այլ պայմաններ սույն թույլտվությունը տրված է ի լրումն Աբովյան համայնքի ղեկավարի կողմից տրված 16.11.2023թ. N 600 շինարարության թույլտվության, երկարաձգվել է Աբովյան համայնքի ղեկավարի 11.06.2026թ. N 2871 որոշմամբ:

(նշվում են իրավական ակտերով և (կամ) պայմանագրով նախատեսված այլ պայմանները)

8. Կառուցապատողը շինարարական (քանդման, ապամոնտաժման) աշխատանքներն սկսելուց առնվազն 3 օր առաջ, համաձայն N 5 հավելվածի N 2-5 ձևի, տեղեկացնում է իրավասու մարմնին:

9. Թույլտվության հիման վրա ցանկացած շինարարական և զուգահեռ աշխատանք կարող է իրականացվել բացառապես Հայաստանի Հանրապետության օրենսդրությանը, նախագծային փաստաթղթերին և նորմատիվ-տեխնիկական պահանջներին համապատասխան:

(Սույն շինարարության թույլտվությամբ երկարաձգվում է 16-11-2023թ. տրված 600 շինարարության թույլտվության ժամկետը)

**ՀԱՅԱՍՏԱՆԻ ՀԱՆՐԱՊԵՏՈՒԹՅԱՆ Աբովյան
համայնքի ղեկավար`**

ԷՂՈՒԱՐԴ ԲԱԲԱՅԱՆ

(ստորագրությունը, անունը, ազգանունը)

Կ. Տ.
(ձևը փոփ. 16.06.16 N 630-Ն)

12.06.2026
ՀԱՎԱՍՏՎԱԾ Է
ԷԼԵԿՏՐՈՆԱՅԻՆ
ՍՏՈՐԱԳՐՈՒԹՅԱՄԲ



**ՀԱՅԱՍՏԱՆԻ ՀԱՆՐԱՊԵՏՈՒԹՅԱՆ
ԿՈՏԱՅՔԻ ՄԱՐԶԻ ԱՐՈՎՅԱՆ ՀԱՄԱՅՆՔԻ ԴԵԿԱՎԱՐ**

Ո Ր Ո Շ ՈՒ Մ

11 հունիսի 2026 թվականի N 2870

**ԱՐՈՎՅԱՆ ՀԱՄԱՅՆՔԻ ԴԵԿԱՎԱՐԻ 2024 ԹՎԱԿԱՆԻ ՄԱՅԻՍԻ 02-Ի N 2115 ՈՐՈՇՄԱՄԲ
ՀԱՍՏԱՏՎԱԾ N 238 ՇԻՆԱՐԱՐՈՒԹՅԱՆ ԹՈՒՅԼՏՎՈՒԹՅԱՄԲ ՍԱՀՄԱՆՎԱԾ
ՆԱԽԱԳԾԱՅԻՆ ՓԱՍՏԱԹՂԹԵՐՈՒՄ ԿԱՏԱՐՎԱԾ ՓՈՓՈԽՈՒԹՅՈՒՆԸ
ՀԱՄԱՁԱՅՆԵՑՆԵԼՈՒ ԵՎ ՇԻՆԱՐԱՐՈՒԹՅԱՆ ԹՈՒՅԼՏՎՈՒԹՅՈՒՆ ՏԱԼՈՒ ՄԱՍԻՆ**

Համաձայն «Նորմատիվ իրավական ակտերի մասին» օրենքի 33-րդ և 34-րդ հոդվածների, Հայաստանի Հանրապետության կառավարության 2015 թվականի մարտի 19-ի N 596-Ն որոշման, Արվյան համայնքի ավագանու 2025 թվականի նոյեմբերի 20-ի 176-Ն որոշման, հիմք ընդունելով «ԿՈՏԱՅՔՆԱԽԱԳԻԾ» սահմանափակ պատասխանատվությամբ ընկերության կողմից 2026 թվականի մայիսի 21-ին լրամշակված և փոփոխված աշխատանքային նախագիծը, հաշվի առնելով Հովիկ Դարբինյանի դիմումը (մուտք՝ 2026 թվականի հունիսի 04-ի N Բ-4005)։

ՈՐՈՇՈՒՄ ԵՄ՝

1. Համաձայնեցնել Արվյան համայնքի ղեկավարի 2024 թվականի մայիսի 02-ի N 2115 որոշմամբ հաստատված N 238 շինարարության թույլտվությամբ սահմանված նախագծային փաստաթղթերում կատարված փոփոխությունը և Հովիկ Դարբինյանին տալ շինարարության թույլտվություն։
2. Հովիկ Դարբինյանը պարտավոր է Արվյանի համայնքապետարանի 900105201454 հաշվեհամարին մուծել 15 000 (տասնհինգ հազար) դրամ տեղական տուրք՝ շինարարության թույլտվության համար։
3. Սույն որոշումն ուժի մեջ է մտնում Հովիկ Դարբինյանին որոշման ընդունման մասին իրազեկելու օրվան հաջորդող օրվանից։

ՀԱՄԱՅՆՔԻ ԴԵԿԱՎԱՐ



Է. ԲԱԲԱՅԱՆ

2026թ. հունիսի 11
ք. Արվյան



Փաստաթղթի վավերականության ստուգումը ու էլեկտրոնային բնօրինակի ներքնումը հնարավոր է իրականացնել <https://verify.e-gov.am> կայքում հետևյալ հսկիչ համարով՝ PMAF-6D12-1E67-767B:



ՀԱՅԱՍՏԱՆԻ ՀԱՆՐԱՊԵՏՈՒԹՅՈՒՆ
ԿՈՏԱՅՔԻ ՄԱՐԶ ԱԲՈՎՅԱՆ ՀԱՄԱՅՆՔ
ՇԻՆԱՐԱՐՈՒԹՅԱՆ ԹՈՒՅՆՏՎՈՒԹՅՈՒՆ

N ՇԹ/741/30055-26 12-06-2026

Տրված է կառուցապատող **ՀՈՎԻԿ ԴԱՐԲԻՆՅԱՆ / 2312850400 / ԿՈՏԱՅՔ, ԱԲՈՎՅԱՆ, ԲԱԼԱՀՈՎԻՏ, ԼԵՎՈՆ ԱՎԵՏԻՍՅԱՆ Փ. 1 ՓԿՂ., 1Տ**, հողամասի գտնվելու վայրը՝ **Մարզ Կոտայք, համայնք Աբովյան գյուղ Բալահովիտ Ծաղկունք 3-րդ փողոց 46 հողամաս**

(իրավաբանական անձի անվանումը, պետական գրանցման վկայականի համարը, ֆիզիկական անձի անունը, ազգանունը, հասցեն, հողամասի գտնվելու վայրը)

Օբյեկտի անվանումը՝ **Կառուցում, Բնակելի տան, ավտոտնակի և պարսպի կառուցում, Բնակելի տուն-10.0*8.0մ ավտոտնակ-4.4*6.4մ պարիսպ-104.1*0.2մ, Ռիսկայնության աստիճանը՝ II**

(օբյեկտի անվանումը, ռիսկայնության աստիճանը (կատեգորիան), հակիրճ բնութագիրը, հիմնական ցուցանիշները)

1. Օբյեկտի նախագծային փաստաթղթերը՝

1) մշակվել են «Աշխատանքային նախագիծ»,

Ճարտարապետական մաս՝ «ԿՈՏԱՅՔԵԱԽԱԳԻԾ» ՍՊԸ(ՏԻԳՐԱՆ ԴԱՉԱՐՅԱՆ, արտոնագիր՝ ՃԲԴ-Ա-0103)

կողմից

(նախագծային փաստաթղթերի փուլը, նախագծային աշխատանքների կառավարողի անվանումը, լիցենզիայի համարը)

2) ստացել է (են) փորձագիտական դրական եզրակացությունը (եզրակացությունները)

(նշել փորձաքննության տեսակը)

կամ

նախագիծը թողարկող պատասխանատու կապալառուի երաշխավորագիրը՝ **NU26/55 «ԿՈՏԱՅՔԵԱԽԱԳԻԾ» ընկերության կողմից**

(նշել նախագիծը թողարկող պատասխանատու կապալառուի երաշխավորության պայմանագրի համարը)

3) սահմանված կարգով համաձայնեցվել են իրավասու մարմնի, օրենքով սահմանված այլ շահագրգիռ մարմինների հետ՝

Նախագծման թույլտվություն (Ճարտարապետահատակագծային առաջադրանք)՝ 15.04.2024թ 261

Աբովյան համայնքի ղեկավարի հետ 2026-06-12 համաձայնեցված հ. 947670 նախագծերը

(նշել մարմինների անվանումները և համաձայնեցման ժամկետները)

2. Շինարարական աշխատանքներն իրականացնել **մինչև 02.05.2027թ.** ընթացքում

(նշել շինարարության նորմատիվային տվյալները)

Ներառյալ ավարտական ակտի տրամադրման համար ավարտված շինարարական օբյեկտն ընդունող հանձնաժողովի աշխատանքի համար նախատեսվող ժամկետը:

2.1. Ապահովել օբյեկտի շահագործման թույլտվության ստացումը՝

ավարտական ակտի տրամադրումից

ավարտական ակտի տրամադրման օրը:

Ներառյալ ավարտված շինարարական օբյեկտն ընդունող հանձնաժողովի աշխատանքի համար նախատեսվող ժամկետը:

3. Շինարարության վարման մատյանը բաղկացած է էջից, կարված և դրոշմակնքված է կողմից:

(իրավասու մարմնի անվանումը)

4. Նախագծային փաստաթղթերը փոփոխվել են (յոացվում է N 1 հավելվածի 108-րդ կետով նախատեսված դեպքերում) «ԿՈՏԱՅՔԵԱԽԱԳԻԾ» ՍՊԸ ընկերության(ընկերությունների) կողմից

(նախագծային աշխատանքների կառավարողի անվանումը, լիցենզիայի համարը)

և սահմանված կարգով համաձայնեցվել իրավասու մարմնի և այլ շահագրգիռ մարմինների հետ:

(նշել օրենքով սահմանված համաձայնեցնող մարմինների անվանումները)

5. Հատուկ պայմաններ`

1) կառուցապատողը, նախքան շինարարությունն սկսելը, ինչպես նաև դրա ընթացքում, պարտավոր է հասցվելիք վնասների փոխհատուցման համար համաձայնության գալ կառուցապատման հետևանքով վնասներ կրող սուբյեկտների հետ.

2) շինարարության թույլտվությամբ սահմանված ժամկետներում կառուցապատումը չավարտելու դեպքում գործում են N 1 հավելվածի 123-126-րդ կետերով սահմանված պահանջները.

3) (լրացվում է N 1 հավելվածի 84-րդ կետով սահմանված դեպքերում) սույն թույլտվությունը տրվել է սահմանված կարգով հաստատված «Նախագիծ» փուլի հիման վրա, որին հաջորդող «Աշխատանքային փաստաթղթեր» փուլը պետք է ապահովի հաստատված փուլով ընդունված լուծումները և աշխատանքների իրականացման հաջորդականությունը

(նշվում են նախապատրաստական, հողային, շինմոնտաժային աշխատանքները և այլ աշխատանքներ)

6. (լրացվում է N 1 հավելվածի 116-րդ կետով սահմանված դեպքերում) Հաշվի առնելով, որ կառուցվող օբյեկտի շինարարությունը հնարավոր չէ առանց գլխավոր հատակագծի վրա _____ համարների տակ նշված շենքի (շենքերի) և կամ շինության (շինությունների) քանդման`

(նշվում են ամբողջությամբ կամ մասամբ քանդման ենթակա օբյեկտները, դրանց հիմնական ցուցանիշները, ընդհանուր մակերեսը, հարկայնությունը, շինանութները և այլն)

սեփականատիրոջը (օգտագործողին, պետական գրանցման վկայական` _____) տրված սույն թույլտվությունը նաև քանդման թույլտվություն է: Օբյեկտի քանդման աշխատանքներն իրականացնել նախագծային փաստաթղթերով ամրագրված հաջորդականությամբ:

7. Այլ պայմաններ **սույն թույլտվությունը տրված է ի լրումն Աբովյան համայնքի ղեկավարի կողմից տրված 02.05.2024թ. N 238 շինարարության թույլտվության, փոփոխվել է Աբովյան համայնքի ղեկավարի 11.06.2026թ. N 2870 որոշմամբ:**

(նշվում են իրավական անտեղծվ և (կամ) պայմանագրով նախատեսված այլ պայմանները)

8. Կառուցապատողը շինարարական (քանդման, ապամոնտաժման) աշխատանքներն սկսելուց առնվազն 3 օր առաջ, համաձայն N 5 հավելվածի N 2-5 ձևի, տեղեկացնում է իրավասու մարմնին:

9. Թույլտվության հիման վրա ցանկացած շինարարական և զուգահեռ աշխատանք կարող է իրականացվել բացառապես Հայաստանի Հանրապետության օրենսդրությանը, նախագծային փաստաթղթերին և Նորմատիվ-տեխնիկական պահանջներին համապատասխան:

(Սույն շինարարության թույլտվությունը տրվում է ի լրումն և ի փոփոխություն 14-05-2026թ., ՇԹ/741/27873-26 շինարարության թույլտվության)

ՀԱՅԱՍՏԱՆԻ ՀԱՆՐԱՊԵՏՈՒԹՅԱՆ Աբովյան համայնքի ղեկավար`

ԷՂՈՒԱՐԴ ԲԱԲԱՅԱՆ

(ստորագրությունը, անունը, ազգանունը)

Կ. Տ.
(ձևը փոփ. 16.06.16 N 630-Ն)

12.06.2026
ՀԱՎԱՏՏՎԱԾ Է
ԷԼԵԿՏՐՈՆԱՅԻՆ
ՍՏՈՐԱԳՐՈՒԹՅԱՄԲ



ՀԱՅԱՍՏԱՆԻ ՀԱՆՐԱՊԵՏՈՒԹՅԱՆ
ԿՈՏԱՅՔԻ ՄԱՐԶԻ ԱՔՈՎՅԱՆ ՀԱՄԱՅՆՔԻ ՂԵԿԱՎԱՐ

Ո Ր Ո Շ ՈՒ Մ

11 հունիսի 2026 թվականի N 2869

**ԱՔՈՎՅԱՆ ՀԱՄԱՅՆՔԻ ՊՏՂՆԻ ԳՅՈՒՂՈՒՄ ԳՏԵՎՈՂ ԱՆՇԱՐԺ ԳՈՒՅՔԻՆ ՀԱՍՑԵ
ՏՐԱՄԱԴՐԵԼՈՒ ՄԱՍԻՆ**

Համաձայն «Տեղական ինքնակառավարման մասին» օրենքի 35-րդ հոդվածի 1-ին մասի 22-րդ և 24-րդ կետերի, Հայաստանի Հանրապետության կառավարության 2005 թվականի դեկտեմբերի 29-ի N 2387-Ն որոշմամբ հաստատված կարգի 29-րդ, 50-րդ, 51-րդ և 55-րդ կետերի, Արավյան համայնքի ավագանու 2025 թվականի նոյեմբերի 20-ի N 177-Ն որոշման և հիմք ընդունելով Խդր Միոյանի դիմումը (մուտք՝ 2026 թվականի հունիսի 03-ի N Բ-3979).

ՈՐՈՇՈՒՄ ԵՄ՝

- Արավյան համայնքի Պտղնի գյուղում գտնվող անշարժ գույքին (հիմք՝ 2026 թվականի մայիսի 14-ի անշարժ գույքի /բնակելի տան/ նվիրատվության պայմանագիր՝ գրանցված «Արմավիրի մարզի» նոտարական տարածքի նոտարի գրանցամատյանում N 2454) տրամադրել հասցե՝ համայնք Արավյան, գյուղ Պտղնի, 3-րդ փողոց, 1-ին նրբանցք, 5:
- Խդր Միոյանը պարտավոր է Արավյանի համայնքապետարանի 900105201652 հաշվեհամարին մուծել 10 000 (տասը հազար) դրամ տեղական վճար՝ հասցեի տրամադրման համար:
- Սույն որոշումն ուժի մեջ է մտնում Խդր Միոյանին որոշման ընդունման մասին իրազեկելու օրվան հաջորդող օրվանից:

ՀԱՄԱՅՆՔԻ ՂԵԿԱՎԱՐ



Է. ԲԱԲԱՅԱՆ

2026թ. հունիսի 11
ք. Արավյան



**ՀԱՅԱՍՏԱՆԻ ՀԱՆՐԱՊԵՏՈՒԹՅԱՆ
ԿՈՏԱՅՔԻ ՄԱՐԶԻ ԱՐՈՎՅԱՆ ՀԱՄԱՅՆՔԻ ՂԵԿԱՎԱՐ**

Ո Ր Ո Շ ՈՒ Մ

11 հունիսի 2026 թվականի N 2868

ԱՆԴՐԱՆԻԿ ՄՆԱՑԱԿԱՆՅԱՆԻՆ ՆԱԽԱԳԾՄԱՆ ԹՈՒՅԼՏՎՈՒԹՅՈՒՆ ՏԱԼՈՒ ՄԱՍԻՆ

Համաձայն «Տեղական ինքնակառավարման մասին» օրենքի 42-րդ հոդվածի 1-ին մասի 4-րդ կետի, Հայաստանի Հանրապետության կառավարության 2015 թվականի մարտի 19-ի N 596-Ն որոշման և հիմք ընդունելով Անդրանիկ Մնացականյանի հայտը (մուտք՝ 2026 թվականի հունիսի 10-ի N Բ-4179)։

ՈՐՈՇՈՒՄ ԵՄ

1. Անդրանիկ Մնացականյանին տալ տնտեսական շինության, ավտոտնակի և պարսպի կառուցման նախագծման թույլտվություն:
2. Շինարարական աշխատանքները սկսելուց առաջ նախագծային փաստաթղթերը ներկայացնել համաձայնեցման և ստանալ շինարարության թույլտվություն:
3. Սույն որոշումն ուժի մեջ է մտնում Անդրանիկ Մնացականյանին որոշման ընդունման մասին իրազեկելու օրվան հաջորդող օրվանից:

ՀԱՄԱՅՆՔԻ ՂԵԿԱՎԱՐ



Է. ԲԱԲԱՅԱՆ

2026թ. հունիսի 11
ք. Արովյան

PM1E-F336-C84E-2492



Փաստաթղթի վավերականության ստուգում ու էլեկտրոնային բնօրինակի ներքենումը հնարավոր է իրականացնել <https://verify.e-gov.am> կայքում:



ՀԱՅԱՍՏԱՆԻ ՀԱՆՐԱՊԵՏՈՒԹՅՈՒՆ
ԿՈՏԱՅՔԻ ՄԱՐԶ
ԱՐՈՎՅԱՆ ՀԱՄԱՅՆ
ՆԱԽԱԳԾՄԱՆ ԹՈՒՅԼՏՎՈՒԹՅՈՒՆ
(ՃԱՐՏԱՐԱՊԵՏԱՀԱՏԱԿԱԳԾԱՅԻՆ ԱՌԱՋԱԴՐԱՆՔ)

N ՆԹ-7458-26 12.06.2026թ.

Օբյեկտ **Կառուցում, Տնտեսական շինություն, ավտոտնակ և պարիսպ,**

(օբյեկտի անվանումը, կառուցում, վերակառուցում, ուժեղացում վերականգնում, գործառնական նշանակության փոփոխություն)

(հավերժ բնորոշումը, հզորությունը)

Նախագծման փուլերը՝ աշխատանքային նախագիծ, ռիսկայնության աստիճանը՝ II նախագծային փաստաթղթերի մշակման համար:

(ռիսկայնության աստիճանը (կատեգորիան) նախագծման փուլերը և այլն)

Գտնվելու վայրը Մարզ՝ Կոտայք, համայնք՝ Արուսյան գյուղ Բալահովիտ Ծաղկունք 2-րդ փողոց 53 հողամաս, 07-018-0041-0024

(մարզի, համայնքի, փողոցի անվանումները, շենքի համարը, հողամասի ծածկագիրը)

Կառուցապատող ԱՆԴՐԱՆԻԿ ՄԱՅՑԱԿԱՆՅԱՆ / 3808810394 / ԱՐԱՐԱՏ, ՊԱՐՈՒՅՐ ՍԵՎԱԿ, 3 Փ., 26Տ

(կազմակերպության անվանումը, գտնվելու վայրը, ֆիզիկական անձի անունը, ազգանունը, բնակության վայրը, հեռախոսահամարը, էլեկտրոնային հասցեն)

Առաջադրանքի տրամադրման հիմքը՝ ԱՆՇԱՐԾ ԳՈՒՅՔԻ ՆԿԱՏՄԱՍԲ ԻՐԱՎՈՒՆՔՆԵՐԻ ՊԵՏԱԿԱՆ ԳՐԱՆՑՄԱՆ ՎԿՑԱԿԱՆՆԻ ՍԵՓԱԿԱՆՈՒԹՅՈՒՆ ԱՆԴՐԱՆԻԿ ՄԱՅՑԱԿԱՆՅԱՆ 15012026-07-0034

(կառուցապատման նպատակով ՀՀ օրենսդրությամբ սահմանված կարգով հողամասի տրամադրման, անշարժ գույքի փոփոխման իրավունքը հաստատող անհրաժեշտ փաստաթղթերը)

Առաջադրանքի գործողության ժամկետը մինչև 12.06.2027թ.

(N 1 հավելվածի 32-րդ կետին համապատասխան)

Ն Ա Ն Ա Գ Ծ Վ Ո Ղ Հ Ո Ղ Ա Մ Ա Ս Ի Բ Ն ՈՒ Թ Ա Գ Ի Ր Ը

(աստղանիշով (*) նշված դրույթների գրաֆիկական արտացոլումը տրամադրվում է կից ներկայացվող ամփոփ սխեմայով՝ Մ 1:500)

1. Հողամասը գտնվում է

Բնակելի կառուցապատման բնակավայրերի

(հողամասի դիրքը քաղաքաշինական միջավայրում, դրա նպատակային և գործառնական նշանակությունը)

2. (*) Հողամասի չափսերը

0.0794

(հողամասի սահմանները՝ կոորդինատային նշահարմար, մակերեսը (հա))

3. Հողամասի առկա վիճակը

Հողամասը ծանրաբեռնված չէ

(ռեզիլիենտության ցուցանիշը, շենքերի (այդ թվում ցանդման ենթակա) առկայությունը, լուսավորությունը, նշանակությունը, հարկայնությունը, շինարարական նյութերը և այլն), կառուցապատման, բարեկարգումը և այլն)

4. (*) Տրանսպորտային պայմանները

Ներհամայնքային նշանակության ճանապարհ

(ճանապարհների առկայությունը, երկաթուղային տրանսպորտի մուտքումները և այլն)

5. (*) Ինժեներական ցանցեր և սարքավորումներ (ջրամատակարարման, կոյուղու, գազամատակարարման, տաք ջրի մատակարարման, էլեկտրամատակարարման, էլեկտրոնային հաղորդակցության համակարգեր)

Նախագծվող և կից տարածքներով անցնող ինժեներական գծեր և հաղորդակցուղիներ:

(նախագծվող հողամասով կամ կից տարածքով անցնող ինժեներական ենթակառուցվածքները, այդ թվում՝ ստորգետնյա)

6. (*) Կից հողամասեր

Հարևանությամբ գտնվող բնակելի տներ, հողամասեր և տարածքներ

7. Բնության հատուկ պահպանվող և (կամ) պատմամշակույթային հուշարձանների տարածքներ (պահպանական գոտիներ)

Առկա չեն

(հուշարձանի անվանումը)

8. (*) Հատակագծային սահմանափակումներ

Հաշվի առնել կից տարածքներում առկա և նախատեսվող կառուցապատումը

(տեղանքում գործող արտադրական, պաշտպանվող օբյեկտների, ինժեներական սպորտային ենթակառուցվածքների և այլ օբյեկտների նկատմամբ սահմանափակումները, այդ թվում՝ սերվիտուտները)

Ն Ա Խ Ա Գ Ծ Ա Յ Ի Ն Պ Ա Հ Ա Ն Ջ Ն Ե Ր Ը

(աստղանիշով (*) նշված դրույթների գրաֆիկական արտացոլումը տրամադրվում է կից ներկայացվող ամփոփ սխեմայով՝ Մ 1:500)

9. Ճարտարապետահատակագծային նախագիծը մշակել անշարժ գույքի նկատմամբ իրավունքների պետական պահանջներ գրանցման վկայականով տրված հողատարածքի սահմաններում:

(ելնելով Հայաստանի Հանրապետության օրենսդրության և Նորմատիվատեխնիկական փաստաթղթերի պահանջներից, առկա քաղաքաշինական ծրագրային փաստաթղթերի դրույթներից կամ դրանց բացակայության դեպքում կազմավորված (կազմավորվող) քաղաքաշինական միջավայրի պայմաններից, առաջարկություններ ճակատների ձևավորման, տանիքների, ատտաքին դռների, պատուհանների համամասնությունների և գունային լուծումների վերաբերյալ)

9.1.(*) օբյեկտի հեռավորությունը կարմիր գծից (մետր)

3,0

9.2.(*) հեռավորությունը հարևան հողակտորներից (օբյեկտներից) (մետր)

ըստ նորմերի

9.3.(*) թույլատրելի բարձրությունը (մետր)

Համաձայն գլխավոր հատակագծի

սահմանային հարկայության բարձրությունը գերազանցող շենքերի և շինությունների նախագծման դեպքում՝ ՀՀՕՆ ՈՒ-6.02-2006 «Մեյսմակայուն շինարարություն, նախագծման նորմեր» շինարարական նորմերով սահմանված պահանջների ապահովման (հատուկ հաշվարկային մեթոդներ, մեյսմակայունության բարձրացման միջոցառումներ և այլն)

9.4. կառուցապատման խտության գործակիցը (կառույցի, (կառույցների) ընդհանուր մակերեսի հարաբերությունը հողամասի մակերեսին)

0,4

9.5. կառուցապատման տոկոսը (կառուցապատվող (անջրանցիկ) տարածքի հարաբերությունը հողամասի տարածքին՝ տոկոսներով) (%)

մինչև 40 % +10 % անջրանցիկ

9.6 կանաչապատման տոկոսը (կանաչապատ տարածքի հարաբերությունը հողամասի մակերեսին՝ տոկոսներով) (%)

50 % և ավելի

9.7 այլ պահանջներ

• Հատակագծային լուծումները մշակել համաձայն պատվիրատուի առաջադրանքի՝ հաշվի առնելով նորմատիվային պահանջները • Համաձայն Արվյան համայնքի ավագանու 06.12.2022թ. N 174-Ա որոշման՝ շինությունների արտաքին պատերի համար նախատեսել սպիտակ, մոխրագույն, ծիրանագույն երանգները, կապտականաչ հայելային ապակիները, իսկ տանիքների համար՝ շագանակագույն և մուգ կապտականաչ երանգները

10. Հողամասում գտնվող շենքերի ու շինությունների քանդման կամ տեղափոխման (ապամոնտաժման) պայմանները և աշխատանքների հերթականությունը

Առկա չէ

11. Ստորգետնյա, կիսանկուղի և առաջին հարկերի տարածքների օգտագործման պայմանները

Համաձայն նորմերի

12. (*) Ինժեներական ցանցեր և սարքավորումներ

Պահանջներ գոյություն ունեցող և նախագծվող ենթակառուցվածքների ու ցանցերի նկատմամբ

12.1 (*) ջրամատակարարում կոյուղի, տաք ջրի մատակարարում

Համաձայն նորմերի

(համաձայն մատակարարող կազմակերպության տեխնիկական պայմանների)

12.2 (*) Էլեկտրամատակարարում

Համաձայն նորմերի

(համաձայն մատակարարող կազմակերպության տեխնիկական պայմանների)

12.3. (*) գազամատակարարում

Համաձայն նորմերի

(համաձայն մատակարարող կազմակերպության տեխնիկական պայմանների)

12.4. (*) Էլեկտրոնային հաղորդակցություն մալուխատար կոյուղու (ներառյալ դիտահորը) տեղադիրքը

Համաձայն նորմերի

(համաձայն N 1 հավելվածի 57-րդ կետի 2-րդ ենթակետով սահմանված ելակետային տվյալների)

12.5. թույլ հոսանքներ

Առկա չեն

12.6. աղբահանություն

համայնքային

13. Տարածքի ինժեներական նախապատրաստում

Կազմակերպել տարածքի ջրահեռացում:

(ռեյինֆի կազմակերպման, ջրահեռացման, ինժեներական պաշտպանության միջոցառումները)

14. Բարեկարգում

Ազատ տարածքը բարեկարգել և կանաչապատել

(լանդշաֆտային պլանավորման վերաբերյալ պահանջները, կանաչապատում, ճարտարապետական փոքր ձևեր, ցանկապատում, գովազդ և այլն)

15. Ծինարարական կյուբեր

Երկաթետունտ տարրեր, քարե շար, ապակի, մետաղական տարրեր:

(շինարարական կյուբերի օգտագործման առաջարկությունները տվյալների, ճակատների լուծումների, առտաքին դրների, պատուհանների վերաբերյալ)

16. Պաշտպանական կառույցներ

Ըստ նախագծի

(արտակարգ իրավիճակներում մարդկանց և օբյեկտների պաշտպանության միջոցառումները)

17. Հակահրդեհային պահանջներնրեր

Ապահովել հակահրդեհային նորմատիվ պահանջները

(հակահրդեհային անվտանգության ապահովման միջոցառումները)

18. Հաշմանդամների և բնակչության սակավաշարժ խմբերի պաշտպանության միջոցառումներ

ապահովել հաշմանդամների և բնակչության սակավաշարժ խմբերի տեղաշարժը

19. Շրջակա միջավայրի պահպանում

ապահովել շրջակա միջավայրի պահպանման համապատասխան միջոցառումները

(շրջակա միջավայրը վտանգավոր ազդեցությունից քայքայելու միջոցառումները)

20. Ծինարարության կազմակերպում

Ըստ նորմերի

(առաջարկություններ շինարարության հետ կապված անրարինսպաստ ազդեցության բացառման, քաղաքային տնտեսության և տրանսպորտի անխափան աշխատանքի ապահովման վերաբերյալ)

21. Առաջադրանքի գործողության ժամկետը և նախագծի մշակման փուլերը

մինչև 12.06.2027թ., նախագծման փուլերը՝ աշխատանքային նախագիծ,

(նշվում են առաջադրանքի գործողության ժամկետը և նախագծի մշակման փուլերը)

Լ Ր Ա Յ ՈՒ Յ Ի Չ Պ Ա Յ Մ Ա Ն Ն Ե Ր Ը

22. Նախագծային փաստաթղթերի փորձաքննությանը ներկայացվող պահանջներ

Պարզ փորձաքննություն(կարող է փոխարինվել նախագծողի երաշխավորագրով)

(Հայաստանի Հանրապետության օրենսդրությամբ սահմանված փորձաքննության տեսակը կամ նախագծողի երաշխավորագիրը՝ հղում կատարելով համապատասխան իրավական ակտին)

23. Միջանկյալ համաձայնեցում

չի պահանջվում

(իրավասու մարմնի կամ Հայաստանի Հանրապետության օրենսդրությամբ նախատեսված դեպքերում շահագրգիռ մարմինների հետ էսքիզային նախագծի նախնական համաձայնեցում, նշվում է նաև առաջադրանքի փոփոխման հնարավորությունը՝ N 1 հավելվածի 87-րդ կետով նախատեսված դեպքում)

24. Հասարակական քննարկումներ

Համաձայն նորմերի

(Հայաստանի Հանրապետության օրենսդրությամբ սահմանված դեպքում և կարգով)

25. Համաձայնեցումների կամ Մասնագիտական եզրակացությունների ստացում

Համաձայնեցում հարևան հողամասի սեփականատեր(երի) (օգտագործող(ներին)) հետ մինչև շինարարական աշխատանքները սկսելը համաձայնություն ձեռք բերել տվյալ ինժեներական ենթակառուցվածքների սեփականատերերի (օգտագործողների) հետ

(նշվում են տվյալ օբյեկտի համաձայնեցման օբյեկտով սահմանված պահանջները՝ հուշարձանների ու բնության պահպանության և այլ իրազրկված մարմինների հետ, ինչպես նաև N 1 հավելվածի 56-րդ կետով սահմանված դեպքերում՝ ինժեներական ենթակառուցվածքի սեփականատիրոջ (օգտագործողի) հետ)

26. Փոստային բաժանորդային պահարանների տեղադրում

չի պահանջվում

(նշվում են սովորաբար օրենքով համաձայնեցման օրենքով սահմանված պահանջները՝ հուշարձանների ու բնության պահպանության և այլ լիազորված մարմինների հետ, ինչպես նաև N 1 նավթվածի 56-րդ կետով սահմանված դեպքերում՝ ինժեներական ենթակառուցվածքի սեփականատիրոջ (օգտահորձողի) հետ)

27. Քաղաքաշինական կանոնադրությամբ ամրագրված լրացուցիչ պայմաններ

• Նախագծի կազմը և բովանդակությունը համապատասխանեցնել ՀՀ կառավարությանն առընթեր քաղաքաշինության պետական կոմիտեի նախագահի 11.09.2017թ. «Բնակելի, հասարակական, արտադրական շենքերի և շինությունների նախագծային փաստաթղթերի կազմը և բովանդակությունը սահմանող կանոնները և ՀՀ քաղաքաշինության նախարարի 29.11.2006թ. հ.273-Ն հրամանն ուժը կորցրած ճանաչելու մասին» հ.128-Ն հրամանով հաստատված դրույթներին: • Շինությունը նախագծել 22.05.2023թ ՀՀՇՆ 30-01-2023 «Քաղաքաշինություն. քաղաքային եվ գյուղական բնակավայրերի հատակագծում և կառուցապատում» շինարարական նորմերը հաստատելու և Հայաստանի Հանրապետության քաղաքաշինության կոմիտեի նախագահի 2023 թվականի մայիսի 22-ի N 04-Ն հրամանով հաստատված դրույթներին համապատասխան:

28. Այլ պայմաններ

ՀԱՅԱՍՏԱՆԻ ՀԱՆՐԱՊԵՏՈՒԹՅԱՆ ԱՐԽՎՅԱՆ ՀԱՄԱՅՆՔԻ ԴԵԿԱՎԱՐ՝

ԷՐՈՒՐՈՐ ԲԱԲԱՅԱՆ

(ստորագրությունը, անունը, ազգանունը)





**ՀԱՅԱՍՏԱՆԻ ՀԱՆՐԱՊԵՏՈՒԹՅԱՆ
ԿՈՏԱՅՔԻ ՄԱՐԶԻ ԱՐՈՎՅԱՆ ՀԱՄԱՅՆՔԻ ՂԵԿԱՎԱՐ**

Ո Ր Ո Շ ՈՒ Մ

11 հունիսի 2026 թվականի N 2867

ԳՈՌ ԳԱՔՐԻԵԼՅԱՆԻՆ ՆԱԽԱԳԾՄԱՆ ԹՈՒՅԼՏՎՈՒԹՅՈՒՆ ՏԱԼՈՒ ՄԱՍԻՆ

Համաձայն «Տեղական ինքնակառավարման մասին» օրենքի 42-րդ հոդվածի 1-ին մասի 4-րդ կետի, Հայաստանի Հանրապետության կառավարության 2015 թվականի մարտի 19-ի N 596-Ն որոշման և հիմք ընդունելով Գոռ Գաբրիելյանի հայտը (մուտք՝ 2026 թվականի հունիսի 10-ի N Բ-4167).

ՈՐՈՇՈՒՄ ԵՄ

1. Գոռ Գաբրիելյանին տալ բնակելի տան և պարսպի կառուցման նախագծման թույլտվություն:
2. Շինարարական աշխատանքները սկսելուց առաջ նախագծային փաստաթղթերը ներկայացնել համաձայնեցման և ստանալ շինարարության թույլտվություն:
3. Սույն որոշումն ուժի մեջ է մտնում Գոռ Գաբրիելյանին որոշման ընդունման մասին իրազեկելու օրվան հաջորդող օրվանից:

ՀԱՄԱՅՆՔԻ ՂԵԿԱՎԱՐ



Է. ԲԱԲԱՅԱՆ

2026թ. հունիսի 11
ք. Արովյան

PM79-2D82-2D94-FF69



Փաստաթղթի վավերականության ստուգումը ու էլեկտրոնային բնօրինակի ներքենումը հնարավոր է իրականացնել <https://verify.e-gov.am> կայքում:



ՀԱՅԱՍՏԱՆԻ ՀԱՆՐԱՊԵՏՈՒԹՅՈՒՆ
ԿՈՏԱՅՔԻ ՄԱՐԶ
ԱՐՈՎՅԱՆ ՀԱՄԱՅՆ
ՆԱԽԱԳԾՄԱՆ ԹՈՒՅԼՏՎՈՒԹՅՈՒՆ
(ՃԱՐՏԱՐԱՊԵՏԱՀԱՏԱԿԱԳԾԱՅԻՆ ԱՌԱՋԱԴՐԱՆԷ)

N ՆԹ-7463-26 12.06.2026թ.

Օբյեկտ **Կառուցում, բնակելի տուն և պարիսպ,**

(օբյեկտի անվանումը, կառուցում, վերակառուցում, ուժեղացում վերականգնում, գործառնական նշանակության փոփոխություն)

(հակիրճ ընտրումը, հզորությունը)

Նախագծման փուլերը՝ աշխատանքային նախագիծ, ոչսկայնության աստիճանը՝ II նախագծային փաստաթղթերի մշակման համար:

(ոչսկայնության աստիճանը (կատեգորիան) նախագծման փուլերը և այլն)

Գտնվելու վայրը **Մարզ՝ Կոտայք, համայնք՝ Արուսյան գյուղ Պտղնի Պտղնի-3 այգետարածքի 3-րդ թաղամաս 59 շինություն, 07-054-0205-0008**

(մարզի, համայնքի, փողոցի անվանումները, շենքի համարը, հողամասի ծածկագիրը)

Կառուցապատող **ԳՈՌ ԳԱԲՐԻԵԼՅԱՆ / 1908940778 / ԵՐԵՎԱՆ, ՆՈՐ ՆՈՐԷ, ԶՐՎԵԺ ՄԱՅԱԿ, 36Ծ, 13ԲՆ**

(կազմակերպության անվանումը, գտնվելու վայրը, ֆիզիկական անձի անունը, ազգանունը, բնակության վայրը, հեռախոսահամարը, էլեկտրոնային հասցեն)

Առաջադրանքի տրամադրման հիմքը՝ **ԱՆՇԱՐԺ ԳՈՒՅՔԻ ՆԿԱՏՄԱՍԲ ԻՐԱՎՈՒՆԸՆԵՐԻ ՊԵՏԱԿԱՆ ԳՐԱՆՑՄԱՆ ԿՎԱՑԱԿԱՆ՝ ԿԱՌՈՒՅԱՊԱՏՈՂԻ ԻՐԱՎՈՒՆԷ ԿԱՍ ԻՆՔՆԱԿԱՍ ԾԻՆՈՒԹՅՈՒՆՆԵՐ ԳՈՌ ԳԱԲՐԻԵԼՅԱՆ 18122025-07-0226**

(կառուցապատման նպատակով ՀՀ օրենսդրությամբ սահմանված կարգով հողամասի տրամադրման, անշարժ գույքի փոփոխման իրավունքը իրաստատող անհրաժեշտ

փաստաթղթերը)

Առաջադրանքի գործողության ժամկետը **մինչև 12.06.2027թ.**

(N 1 հավելվածի 32-րդ կետին համապատասխան)

Ն Ա Ն Ա Գ Ծ Վ Ո Ղ Հ Ո Ղ Ա Մ Ա Ս Ի Բ Ն ՈՒ Թ Ա Գ Ի Ր Ը
(աստղանիշով (*) նշված դրույթների գրաֆիկական արտացոլումը տրամադրվում է կից ներկայացվող ամփոփ սխեմայով՝ Մ 1:500)

1. Հողամասը գտնվում է

Բնակելի, Բնակելի , Բնակելի կառուցապատման բնակավայրերի

(հողամասի ոլորը քաղաքաշինական միջավայրում, դրա նախատեսային և գործառնական նշանակությունը)

2. (*) Հողամասի չափսերը

0.05

(հողամասի սահմանները՝ կողողինատային նշահարմամբ, մակերեսը(հա))

3. Հողամասի առկա վիճակը

Հողամասը ծանրաբեռնված է

(ռեօնվի բնութագիրը, շենքերի (այդ թվում՝ քանդակման ենթակա) առկայությունը, (օգտագործումը, նշանակությունը, հարկայնությունը, շինարարական նյութերը և այլն), կանաչապատումը, բարեկարգումը և այլն)

4. (*) Տրանսպորտային պայմանները

Ներհամայնքային նշանակության ճանապարհ

(ճանապարհների առկայությունը, երևաթուղային տրանսպորտի մուտքումները և այլն)

5. (*) Ինժեներական ցանցեր և սարքավորումներ (ջրամատակարարման, կոյուղու, գազամատակարարման, տաք ջրի մատակարարման, էլեկտրամատակարարման, էլեկտրոնային հաղորդակցության համակարգեր)

Նախագծվող և կից տարածքներով անցնող ինժեներական գծեր և հաղորդակցուղիներ:

Հարևանությամբ գտնվող բնակելի տներ, հողամասեր և տարածքներ

(կից հողօգտագործման անվանումը և դրանց սահմանները՝ համաձայն ներկայացված սխեմայի)

6. (*) Կից հողամասեր

7. Բնության հատուկ պահպանվող և (կամ) պատմամշակույթային հուշարձանների տարածքներ (պահպանական գոտիներ)

Առկա չեն

(հուշարձանի անվանումը)

8. (*) Հատակագծային սահմանափակումներ

Հաշվի առնել կից տարածքներում առկա և նախատեսվող կառուցապատումը

(տեղանքում գործող արտադրական, պաշտպանվող օբյեկտների, ինժեներարանապորտային ենթակառուցվածքների և այլ օբյեկտների նկատմամբ սահմանափակումները, այդ թվում՝ սերվիտուտները)

Ն Ա Խ Ա Գ Ց Ա Յ Ի Լ Պ Ա Հ Ա Ն Ջ Ն Ե Ր Ը

(աստղանիշով (*) նշված դրույթների գրաֆիկական արտացոլումը տրամադրվում է կից ներկայացվող ամփոփ սխեմայով՝ Մ 1:500)

9. Հարտարապետահատակագծային պահանջներ նախագիծը մշակել անշարժ գույքի նկատմամբ իրավունքների պետական գրանցման վկայականով տրված հողատարածքի սահմաններում:

(նկնելով Հայաստանի Հանրապետության օրենսդրության և Նորմատիվատեխնիկական փաստաթղթերի պահանջներից, առկա քաղաքաշինական ծրագրային փաստաթղթերի դրույթներից կամ դրանց բացակայության դեպքում՝ կազմավորված (կազմավորվող) քաղաքաշինական միջազնային պայմաններից, առաջարկություններ ճակատների ձևավորման, տանիքների, արտաքին դռների, պատուհանների համամասնությունների և գունային լուծումների վերաբերյալ)

9.1. (*) օբյեկտի հեռավորությունը կարմիր գծից (մետր)

ըստ նորմերի

9.2. (*) հեռավորությունը հարևան հողակտորներից (օբյեկտներից) (մետր)

համաձայն ՀՀ քաղաքաշինության կոմիտեի նախագահի 2023 թվականի մայիսի 22-ի N 04-Ն հրամանի

9.3. (*) թույլատրելի բարձրությունը (մետր)

Համաձայն գլխավոր հատակագծի

սահմանային հարկայնության բարձրությունը գերազանցող շենքերի և շինությունների նախագծման դեպքում՝ ՀՀ ՇՆ II-6.02-2006 «Սեյսմակայուն շինարարություն. Նախագծման նորմեր» շինարարական նորմերով սահմանված պահանջների ապահովման (իստույն հաշվարկային մեթոդներ, սեյսմակայունության բարձրացման միջոցառումներ և այլն)

9.4. կառուցապատման խտության գործակիցը (կառուցյցի, (կառուցյցների) ընդհանուր մակերեսի հարաբերությունը հողամասի մակերեսին)

0,4

9.5. կառուցապատման տոկոսը (կառուցապատվող (անջրանցիկ) տարածքի հարաբերությունը հողամասի տարածքին՝ տոկոսներով) (%)

մինչև 40 % +10 % անջրանցիկ

9.6 կանաչապատման տոկոսը (կանաչապատ տարածքի հարաբերությունը հողամասի մակերեսին՝ տոկոսներով) (%)

50 % և ավելի

9.7 այլ պահանջներ

• Հատակագծային լուծումները մշակել համաձայն պատվիրատուի առաջադրանքի՝ հաշվի առնելով նորմատիվային պահանջները • Համաձայն կրթության համայնքի ավագանու 06.12.2022թ. N 174-Ա որոշման՝ շինությունների արտաքին պատերի համար նախատեսել սպիտակ, մոխրագույն, ծիրանագույն երանգները, կապտականաչ հայելային ապակիները, իսկ տանիքների համար՝ շագանակագույն և մուգ կապտականաչ երանգները

10. Հողամասում գտնվող շենքերի ու շինությունների քանդման կամ տեղափոխման (ապամոնտաժման) պայմանները և աշխատանքների հերթականությունը

ինքնակամ շինություն

11. Ստորգետնյա, կիսանկողի և առաջին հարկերի տարածքների օգտագործման պայմանները

Համաձայն նորմերի

12. (*) Ինժեներական ցանցեր և սարքավորումներ

Պահանջներ գոյություն ունեցող և նախագծվող ենթակառուցվածքների ու ցանցերի նկատմամբ

12.1 (*) ջրամատակարարում կոյուղի, տաք ջրի մատակարարում

Համաձայն նորմերի

(համաձայն մատակարարող կազմակերպության տեխնիկական պայմանների)

12.2 (*) Էլեկտրամատակարարում

Համաձայն նորմերի

(համաձայն մատակարարող կազմակերպության տեխնիկական պայմանների)

12.3. (*) գազամատակարարում

Համաձայն նորմերի

(համաձայն մատակարարող կազմակերպության տեխնիկական պայմանների)

12.4. (*) Էլեկտրոնային հաղորդակցություն մալուխատար կոյուղու (ներառյալ դիտահորը) տեղադիրքը

Համաձայն նորմերի

(համաձայն N 1 հավելվածի 57-րդ կետի 2-րդ ենթակետով սահմանված ելակետային տվյալների)

12.5. թույլ հոսանքներ

Առկա չեն

12.6. աղբահանություն

համայնքային

13. Տարածքի ինժեներական նախապատրաստում

Կազմակերպել տարածքի ջրահեռացում:

(տեխնիկական կազմակերպման, ջրահեռացման, ինժեներական պաշտպանության միջոցառումները)

14. Բարեկարգում

Ազատ տարածքը բարեկարգել և կանաչապատել

(լանդշաֆտային պլանավորման վերաբերյալ պահանջները, կանաչապատում, ճարտարապետական փոքր ձևեր, ցանկապատում, զովազդ և այլն)

15. Ծինարարական նյութեր

Երկաթբետոնե տարրեր, քարե շար, ապակի, մետաղական տարրեր:

(Ծինարարական նյութերի օգտագործման առաջարկությունները տանիքների, ճակատների լուծումների, արտաքին դռների, պատուհանների վերաբերյալ)

16. Պաշտպանական կառույցներ

Ըստ նախագծի

(արտակարգ իրավիճակներում մարդկանց և օբյեկտների պաշտպանության միջոցառումները)

17. Հակահրդեհային պահանջները

Ապահովել հակահրդեհային նորմատիվ պահանջները

(հակահրդեհային անվտանգության ապահովման միջոցառումները)

18. Հաշմանդամների և բնակչության սակավաշարժ խմբերի պաշտպանության միջոցառումներ

ապահովել հաշմանդամների և բնակչության սակավաշարժ խմբերի տեղաշարժը

19. Ծրջակա միջավայրի պահպանում

ապահովել շրջակա միջավայրի պահպանման համապատասխան միջոցառումները

(շրջակա միջավայրը վտանգավոր ազդեցությունից բացառելու միջոցառումները)

20. Ծինարարության կազմակերպում

Ըստ նորմերի

(առաջարկություններ շինարարության հետ կապված անբարենպաստ ազդեցության բացառման, քաղաքային տնտեսության և տրանսպորտի անխափան աշխատանքի ապահովման վերաբերյալ)

21. Առաջադրանքի գործողության ժամկետը և նախագծի մշակման փուլերը

մինչև 12.06.2027թ., նախագծման փուլերը՝ աշխատանքային նախագիծ,

(նշվում են առաջադրանքի գործողության ժամկետը և նախագծի մշակման փուլերը)

Լ Ր Ա Ց ՈՒ Ց Ի Չ Պ Ա Յ Մ Ա Ն Ն Ե Ր Ը

22. Նախագծային փաստաթղթերի փորձաքննությանը ներկայացվող պահանջներ

Պարզ փորձաքննություն(կարող է փոխարինվել նախագծողի երաշխավորագրով)

(Հայաստանի Հանրապետության օրենսդրության սահմանված փորձաքննության սեփական կամ նախագծողի երաշխավորագիրը՝ հղում կատարելով համապատասխան իրավական ակտին)

23. Միջանկյալ համաձայնեցում

Համաձայն նորմերի

(իրավասու մարմնի կամ Հայաստանի Հանրապետության օրենսդրությամբ նախատեսված դեպքերում շահագրգիռ մարմինների հետ էսջիզային նախագծի նախնական համաձայնեցում, նշվում է նաև առաջադրանքի փոփոխման հնարավորությունը: N 1 հավելվածի 87-րդ կետով նախատեսված դեպքում)

24. Հասարակական քննարկումներ

Համաձայն նորմերի

(Հայաստանի Հանրապետության օրենսդրությամբ սահմանված դեպքում և կարգով)

25. Համաձայնեցումների կամ Մասնագիտական եզրակացությունների ստացում

Մինչև շինարարական աշխատանքները սկսելը համաձայնություն ձեռք բերել տվյալ ինժեներական ենթակառուցվածքների սեփականատերերի (օգտագործողների) հետ

(նշվում են տվյալ օբյեկտի համաձայնեցման օրենքով սահմանված պահանջները՝ հուշարձանների ու բնության պահպանության և այլ լիազորված մարմինների հետ, ինչպես նաև N 1 հավելվածի 56-րդ կետով սահմանված դեպքերում ինժեներական ենթակառուցվածքի սեփականատերի (օգտագործողի) հետ)

26. Փոստային բաժանորդային պահարանների տեղադրում

չի պահանջվում

նշվում են տվյալ օբյեկտի համաձայնեցման օրենքով սահմանված պահանջները՝ հուշարձանների ու բնության պահպանության և այլ լիազորված մարմինների հետ, ինչպես նաև N 1 նավթելածի 56-րդ կետով սահմանված դեպքերում՝ ինժեներական ենթակառուցվածքի սեփականատիրոջ (օգտահորժողի) հետ)

27. Քաղաքաշինական կանոնադրությամբ ամրագրված լրացուցիչ պայմաններ

• Նախագծի կազմը և բովանդակությունը համապատասխանեցնել ՀՀ կառավարությանն առընթեր քաղաքաշինության պետական կոմիտեի նախագահի 11.09.2017թ. «Բնակելի, հասարակական, արտադրական շենքերի և շինությունների նախագծային փաստաթղթերի կազմը և բովանդակությունը սահմանող կանոնները և ՀՀ քաղաքաշինության նախարարի 29.11.2006թ. հ.273-Ն հրամանն ուժը կորցրած ճանաչելու մասին» հ.128-Ն հրամանով հաստատված դրույթներին: • Շինությունը նախագծել 22.05.2023թ ՀՀՇՆ 30-01-2023 «Քաղաքաշինություն. քաղաքային եվ գյուղական բնակավայրերի հատակագծում և կառուցապատում» շինարարական նորմերը հաստատելու և Հայաստանի Հանրապետության քաղաքաշինության կոմիտեի նախագահի 2023 թվականի մայիսի 22-ի N 04-Ն հրամանով հաստատված դրույթներին համապատասխան:

28. Այլ պայմաններ

ՀԱՅԱՍՏԱՆԻ ՀԱՆՐԱՊԵՏՈՒԹՅԱՆ ԱՐԻՎՅԱՆ ՀԱՄԱՅՆՔԻ ԴԵԿԱՎԱՐ՝

ԷՐՈՒՐԴ ԲԱԲԱՅԱՆ

(ստորագրությունը, անունը, ազգանունը)





ՀԱՅԱՍՏԱՆԻ ՀԱՆՐԱՊԵՏՈՒԹՅԱՆ
ԿՈՏԱՅՔԻ ՄԱՐԶԻ ԱՐՈՎՅԱՆ ՀԱՄԱՅՆՔԻ ՂԵԿԱՎԱՐ

Ո Ր Ո Շ ՈՒ Մ

11 հունիսի 2026 թվականի N 2866

ՎԱՀԱԳՆ ՍԻՄՈՆՅԱՆԻՆ ՆԱԽԱԳԾՄԱՆ ԹՈՒՅԼՏՎՈՒԹՅՈՒՆ ՏԱԼՈՒ ՄԱՍԻՆ

Համաձայն «Տեղական ինքնակառավարման մասին» օրենքի 42-րդ հոդվածի 1-ին մասի 4-րդ կետի, Հայաստանի Հանրապետության կառավարության 2015 թվականի մարտի 19-ի N 596-Ն որոշման և հիմք ընդունելով Վահագն Սիմոնյանի հայտը (մուտք՝ 2026 թվականի հունիսի 10-ի N Բ-4180).

ՈՐՈՇՈՒՄ ԵՄ

1. Վահագն Սիմոնյանին տալ բնակելի տան, պարսպի և ցանկապատի կառուցման նախագծման թույլտվություն:
2. Շինարարական աշխատանքները սկսելուց առաջ նախագծային փաստաթղթերը ներկայացնել համաձայնեցման և ստանալ շինարարության թույլտվություն:
3. Սույն որոշումն ուժի մեջ է մտնում Վահագն Սիմոնյանին որոշման ընդունման մասին իրազեկելու օրվան հաջորդող օրվանից:

ՀԱՄԱՅՆՔԻ ՂԵԿԱՎԱՐ



Է. ԲԱԲԱՅԱՆ

2026թ. հունիսի 11
ք. Արովյան

PM83-6124-9F21-7E58



Փաստաթղթի վավերականության ստուգում ու էլեկտրոնային բնօրինակի ներբեռնումը հնարավոր է իրականացնել <https://verify.e-gov.am> կայքում:



ՀԱՅԱՍՏԱՆԻ ՀԱՆՐԱՊԵՏՈՒԹՅՈՒՆ
ԿՈՏԱՅՔԻ ՄԱՐԶ
ԱՐԹՎՅԱՆ ՀԱՄԱՅՆ
ՆԱԽԱԳԾՄԱՆ ԹՈՒՅԼՏՎՈՒԹՅՈՒՆ
(ՃԱՐՏԱՐԱՊԵՏԱՀԱՏԱԿԱԳԾԱՅԻՆ ԱՌԱՋԱԴՐԱՆԵ)

N ՆԹ-7465-26 12.06.2026թ.

Օբյեկտ **Կառուցում, բնակելի տուն, պարիսպ, ցանկապատ,**

(օբյեկտի անվանումը, կառուցում, վերակառուցում, ուժեղացում վերականգնում, գործառնական նշանակության փոփոխություն)

(հավիրճ բնորոշումը, հզորությունը)

Նախագծման փուլերը՝ աշխատանքային նախագիծ, ռիսկայնության աստիճանը՝ II նախագծային փաստաթղթերի մշակման համար:

(ռիսկայնության աստիճանը (կատեգորիան) նախագծման փուլերը և այլն)

Գտնվելու վայրը **Մարզ՝ Կոտայք, համայնք՝ Արթուրյան գյուղ Արամուս 16, 07-013-0139-0066**

(մարզի, համայնքի, փողոցի անվանումները, շենքի համարը, հողամասի ծածկագիրը)

Կառուցապատող **ՎԱՀԱԳՆ ՍԻՄՈՆՅԱՆ / 4007750050 / ԵՐԵՎԱՆ, ՆՈՐ ՆՈՐԷ, ՍՈՆԴՈՎԱԿԱՆ Փ., 29/4Ը, 183ԲՆ**

(կազմակերպության անվանումը, գտնվելու վայրը, ֆիզիկական անձի անունը, ազգանունը, բնակության վայրը, հեռախոսահամարը, էլեկտրոնային հասցեն)

Առաջադրանքի տրամադրման հիմքը՝ **ԱՆՇԱՐԾ ԳՈՒՅՔԻ ՆԿԱՏՄԱՄԲ ԻՐԱՎՈՒՆՔՆԵՐԻ ՊԵՏԱԿԱՆ ԳՐԱՆՑՄԱՆ ՎԿԱՅԱԿԱՆ՝ ՍԵՓԱԿԱՆՈՒԹՅՈՒՆ ՎԱՀԱԳՆ ՍԻՄՈՆՅԱՆ 09032026-07-0087**

(կառուցապատման նպատակով ՀՀ օրենսդրությամբ սահմանված կարգով հողամասի տրամադրման, անշարժ գույքի փոփոխման իրավունքը հաստատող անհրաժեշտ փաստաթղթերը)

Առաջադրանքի գործողության ժամկետը **մինչև 12.06.2027թ.**

(N 1 հավելվածի 32-րդ կետին համապատասխան)

Ն Ա Ն Ա Գ Ծ Վ Ո Ղ Հ Ո Ղ Ա Մ Ա Ս Ի Բ Ն ՈՒ Թ Ա Գ Ի Ր Ը
(աստղանիշով (*) նշված դրույթների գրաֆիկական արտացոլումը տրամադրվում է կից ներկայացվող ամփոփ սխեմայով՝ Մ 1:500)

1. Հողամասը գտնվում է

Բնակելի կառուցապատման բնակավայրերի

(հողամասի դիրքը քաղաքաշինական միջավայրում, դրա նպատակային և գործառնական նշանակությունը)

2. (*) Հողամասի չափսերը

0.0653

(հողամասի սահմանները՝ կոորդինատային նշահարմամբ, մակերեսը(րա))

3. Հողամասի առկա վիճակը

Հողամասը ծանրաբեռնված չէ

(ռեփեֆի բնութագիրը, շենքերի (այդ թվում՝ ցանցման ենթակա) առկայությունը, (օգտագործումը, նշանակությունը, հարկայնությունը, շինարարական նյութերը և այլն), կանաչապատումը, բարենպարգումը և այլն)

4. (*) Տրանսպորտային պայմանները

Ներհամայնքային նշանակության ճանապարհ

(ճանապարհների առկայությունը, երկաթուղային տրանսպորտի մոտեցումները և այլն)

5. (*) Ինժեներական ցանցեր և սարքավորումներ (ջրամատակարարման, կոյուղու, գազամատակարարման, տաք ջրի մատակարարման, էլեկտրամատակարարման, էլեկտրոնային հաղորդակցության համակարգեր)

Նախագծվող և կից տարածքներով անցնող ինժեներական գծեր և հաղորդակցուղիներ:

(նախագծվող հողամասով կամ կից տարածքով անցնող ինժեներական ենթակառուցվածքները, այդ թվում՝ ստորգետնյա)

6. (*) Կից հողամասեր

Հարևանությամբ գտնվող բնակելի տներ, հողամասեր և տարածքներ

(կից հողօգտագործումների անվանումը և դրանց սահմանները՝ համաձայն ներկայացված սխեմայի)

7. Բնության հատուկ պահպանվող և (կամ) պատմամշակույթային հուշարձանների տարածքներ (պահպանական գոտիներ)

Առկա չեն

(հուշարձանի անվանումը)

8. (*) Հատակագծային սահմանափակումներ

Հաշվի առնել կից տարածքներում առկա և նախատեսվող կառուցապատումը

(տեղանքում գործող արտադրական, պաշտպանվող օբյեկտների, ինժեներարանսպորտային ենթակառուցվածքների և այլ օբյեկտների նկատմամբ սահմանափակումները, այդ թվում՝ սերվիտուտները)

Ն Ա Խ Ա Գ Ծ Ա Յ Ի Ն Պ Ա Հ Ա Ն Ջ Ն Ե Ր Ը

(աստղանիշով (*) նշված դրույթների գրաֆիկական արտացոլումը տրամադրվում է կից ներկայացվող ամփոփ սխեմայով՝ Մ 1:500)

9. Ճարտարապետահատակագծային նախագիծը մշակել անշարժ գույքի նկատմամբ իրավունքների պետական գրանցման վկայականով տրված հողատարածքի սահմաններում:

(Ենթեվ՝ Հայաստանի Հանրապետության օրենսդրության և Նորմատիվատեխնիկական փաստաթղթերի պահանջներից, առկա քաղաքաշինական ծրագրային փաստաթղթերի դրույթներից կամ դրանց բացակայության դեպքում՝ կազմավորված (կազմավորվող) քաղաքաշինական միջավայրի պայմաններից, առաջարկություններ ճակատների ձևավորման, տանիքների, արտաքին դռների, պատուհանների համամասնությունների և գունային լուծումների վերաբերյալ)

9.1.(*) օբյեկտի հեռավորությունը կարմիր գծից (մետր)

3,0

9.2.(*) հեռավորությունը հարևան հողակտորներից (օբյեկտներից) (մետր)

ըստ նորմերի

9.3.(*) թույլատրելի բարձրությունը (մետր)

Համաձայն գլխավոր հատակագծի

Սահմանային հարկայնության բարձրությունը գերազանցող շենքերի և շինությունների նախագծման դեպքում՝ ՀՀԸՆ II-6.02-2006 «Սեյսմակայուն շինարարություն. Նախագծման նորմեր» շինարարական նորմերով սահմանված պահանջների ապահովման (հատուկ հաշվարկային մեթոդներ, սեյսմակայունության բարձրացման միջոցառումներ և այլն)

9.4. կառուցապատման խտության գործակիցը (կառույցի, (կառույցների) ընդհանուր մակերեսի հարաբերությունը հողամասի մակերեսին)

0,4

9.5. կառուցապատման տոկոսը (կառուցապատվող (անջրանցիկ) տարածքի հարաբերությունը հողամասի տարածքին՝ տոկոսներով) (%)

մինչև 40 % +10 % անջրանցիկ

9.6 կանաչապատման տոկոսը (կանաչապատ տարածքի հարաբերությունը հողամասի մակերեսին՝ տոկոսներով) (%)

50 % և ավելի

9.7 այլ պահանջներ

• Հատակագծային լուծումները մշակել համաձայն պատվիրատուի առաջադրանքի՝ հաշվի առնելով նորմատիվային պահանջները • Համաձայն վճարյան համայնքի ավագանու 06.12.2022թ. N 174-Ա որոշման՝ շինությունների արտաքին պատերի համար նախատեսել սպիտակ, մոխրագույն, ծիրանագույն երանգները, կապտականաչ հայելային ապակիները, իսկ տանիքների համար՝ շագանակագույն և մուգ կապտականաչ երանգները

10. Հողամասում գտնվող շենքերի ու շինությունների քանդման կամ տեղափոխման (ապամոնտաժման) պայմանները և աշխատանքների հերթականությունը

Առկա չէ

11. Ստորգետնյա, կիսանկուղի և առաջին հարկերի տարածքների օգտագործման պայմանները

Համաձայն նորմերի

12. (*) Ինժեներական ցանցեր և սարքավորումներ

Պահանջներ գոյություն ունեցող և նախագծվող ենթակառուցվածքների ու ցանցերի նկատմամբ

12.1 (*) ջրամատակարարում կոյուղի, տաք ջրի մատակարարում

Համաձայն նորմերի

(համաձայն մատակարարող կազմակերպության տեխնիկական պայմանների)

12.2 (*) Էլեկտրամատակարարում

Համաձայն նորմերի

(համաձայն մատակարարող կազմակերպության տեխնիկական պայմանների)

12.3. (*) գազամատակարարում

Համաձայն նորմերի

(համաձայն մատակարարող կազմակերպության տեխնիկական պայմանների)

12.4. (*) Էլեկտրոնային հաղորդակցություն մալուխատար կոյուղու (ներառյալ դիտահորը) տեղադիրքը

Համաձայն նորմերի

(համաձայն N 1 հավելվածի 57-րդ կետի 2-րդ ենթակետով սահմանված ելակետային տվյալների)

12.5. թույլ հոսանքներ

Առկա չեն

12.6. աղբահանություն

համայնքային

13. Տարածքի ինժեներական նախապատրաստում

Կազմակերպել տարածքի ջրահեռացում:

(ոռիինֆի կազմակերպման, ջրահեռացման, ինժեներական պաշտպանության միջոցառումները)

14. Բարեկարգում

Ազատ տարածքը բարեկարգել և կանաչապատել

(լանդշաֆտային պլանավորման վերաբերյալ պահանջները, կանաչապատում, ճարտարապետական փոքր ձևեր, ցանկապատում, գոլֆադղ և այլն)

15. Ծինարարական նյութեր

Երկաթբետոնե տարրեր, քարե շար, ապակի, մետաղական տարրեր:

(շինարարական նյութերի օգտագործման առաջարկությունները տանիքների, ճակատների լուծումների, արտաքին դռների, պատուհանների վերաբերյալ)

16. Պաշտպանական կառույցներ

Ըստ նախագծի

(արտակարգ իրավիճակներում մարդկանց և օբյեկտների պաշտպանության միջոցառումները)

17. Հակահրդեհային պահանջները

Ապահովել հակահրդեհային նորմատիվ պահանջները

(հակահրդեհային անվտանգության ապահովման միջոցառումները)

18. Հաշմանդամների և բնակչության սակավաշարժ խմբերի պաշտպանության միջոցառումներ

ապահովել հաշմանդամների և բնակչության սակավաշարժ խմբերի տեղաշարժը

19. Շրջակա միջավայրի պահպանում

ապահովել շրջակա միջավայրի պահպանման համապատասխան միջոցառումները

(շրջակա միջավայրը վտանգավոր ազդեցությունից բացառելու միջոցառումները)

20. Ծինարարության կազմակերպում

Ըստ նորմերի

(առաջարկություններ շինարարության հետ կապված անբարենպաստ ազդեցության բացառման, քաղաքային տնտեսության և տրանսպորտի անխափան աշխատանքի ապահովման վերաբերյալ)

21. Առաջադրանքի գործողության ժամկետը և նախագծի մշակման փուլերը

մինչև 12.06.2027թ., նախագծման փուլերը՝ աշխատանքային նախագիծ,

(նշվում են առաջադրանքի գործողության ժամկետը և նախագծի մշակման փուլերը)

Լ Ր Ա Յ ՈՒ Յ Ի Չ Պ Ա Յ Մ Ա Ն Ն Ե Ր Ը

22. Նախագծային փաստաթղթերի փորձաքննությանը ներկայացվող պահանջներ

Պարզ փորձաքննություն(կարող է փոխարինվել նախագծողի երաշխավորագրով)

(Հայաստանի Հանրապետության օրենսդրությամբ սահմանված փորձաքննության տեսակը կամ նախագծողի երաշխավորագիրը՝ հղում կատարելով համապատասխան իրավական ակտին)

23. Միջանկյալ համաձայնեցում

չի պահանջվում

(իրավասու մարմին կամ Հայաստանի Հանրապետության օրենսդրությամբ նախատեսված դեպքերում շահագրգիռ մարմինների հետ եզրփային նախագծի նախնական համաձայնեցում, նշվում է նաև առաջադրանքի փոփոխման հնարավորությունը՝ N 1 հավելվածի 87-րդ կետով նախատեսված դեպքում)

24. Հասարակական քննարկումներ

Համաձայն նորմերի

(Հայաստանի Հանրապետության օրենսդրությամբ սահմանված դեպքում և կարգով)

25. Համաձայնեցումների կամ Մասնագիտական եզրակացությունների ստացում

Համաձայնեցում հարևան հողամասի սեփականատեր(երի) (օգտագործող(ներին)) հետ մինչև շինարարական աշխատանքները սկսելը համաձայնություն ձեռք բերել տվյալ ինժեներական ենթակառուցվածքների սեփականատերերի (օգտագործողների) հետ

(նշվում են տվյալ օբյեկտի համաձայնեցման օրենքով սահմանված պահանջները՝ հուշարձանների ու բնության պահպանության և այլ փազրված մարմինների հետ, ինչպես նաև N 1 հավելվածի 56-րդ կետով սահմանված դեպքերում՝ ինժեներական ենթակառուցվածքի սեփականատիրոջ (օգտատիրոջի) հետ)

26. Փոստային բաժանորդային պահարանների տեղադրում

չի պահանջվում

(նշվում են տվյալ օբյեկտի համաձայնեցման օրենքով սահմանված պահանջները՝ հուշարձանների ու բնության պահպանության և այլ փազրկված մարմինների հետ, ինչպես նաև N 1 նախնական 56-րդ կետով սահմանված զեպերում ինժեներական ենթակառուցվածքի սեփականատիրոջ (օգտատիրոջ) հետ)

27. Քաղաքաշինական կանոնադրությամբ ամրագրված լրացուցիչ պայմաններ

• Նախագծի կազմը և բովանդակությունը համապատասխանեցնել ՀՀ կառավարությանն առընթեր քաղաքաշինության պետական կոմիտեի նախագահի 11.09.2017թ. «Բնակելի, հասարակական, արտադրական շենքերի և շինությունների նախագծային փաստաթղթերի կազմը և բովանդակությունը սահմանող կանոնները և ՀՀ քաղաքաշինության նախարարի 29.11.2006թ. հ.273-Ն հրամանն ուժը կորցրած ճանաչելու մասին» հ.128-Ն հրամանով հաստատված դրույթներին: • Շինությունը նախագծել 22.05.2023թ ՀՀԾՆ 30-01-2023 «Քաղաքաշինություն. քաղաքային եվ գյուղական բնակավայրերի հատակագծում և կառուցապատում» շինարարական նորմերը հաստատելու և Հայաստանի Հանրապետության քաղաքաշինության կոմիտեի նախագահի 2023 թվականի մայիսի 22-ի N 04-Ն հրամանով հաստատված դրույթներին համապատասխան:

28. Այլ պայմաններ

ՀԱՅԱՍՏԱՆԻ ՀԱՆՐԱՊԵՏՈՒԹՅԱՆ ԱՐԽՎՅԱՆ ՀԱՄԱՅՆՔԻ ՂԵԿԱՎԱՐ՝

ԵՂՈՒԱՐԴ ԲԱԲԱՅԱՆ

(ստորագրությունը, անունը, ազգանունը)





**ՀԱՅԱՍՏԱՆԻ ՀԱՆՐԱՊԵՏՈՒԹՅԱՆ
ԿՈՏԱՅՔԻ ՄԱՐԶԻ ԱՔՈՎՅԱՆ ՀԱՄԱՅՆՔԻ ՂԵԿԱՎԱՐ**

Ո Ր Ո Շ ՈՒ Մ

11 հունիսի 2026 թվականի N 2865

ԱՐՄԱՆ ԲԱԲԱՅԱՆԻՆ ՆԱԽԱԳԾՄԱՆ ԹՈՒՅԼՏՎՈՒԹՅՈՒՆ ՏԱԼՈՒ ՄԱՍԻՆ

Համաձայն «Տեղական ինքնակառավարման մասին» օրենքի 42-րդ հոդվածի 1-ին մասի 4-րդ կետի, Հայաստանի Հանրապետության կառավարության 2015 թվականի մարտի 19-ի N 596-Ն որոշման և հիմք ընդունելով Արման Բաբայանի հայտը (մուտք՝ 2026 թվականի հունիսի 10-ի N Բ-4169)։

ՈՐՈՇՈՒՄ ԵՄ

1. Արման Բաբայանին տալ բնակելի տան, լողավազանի և պարսպի կառուցման նախագծման թույլտվություն:
2. Շինարարական աշխատանքները սկսելուց առաջ նախագծային փաստաթղթերը ներկայացնել համաձայնեցման և ստանալ շինարարության թույլտվություն:
3. Սույն որոշումն ուժի մեջ է մտնում Արման Բաբայանին որոշման ընդունման մասին իրազեկելու օրվան հաջորդող օրվանից:

ՀԱՄԱՅՆՔԻ ՂԵԿԱՎԱՐ



Է. ԲԱԲԱՅԱՆ

2026թ. հունիսի 11

ք. Արովյան

PM83-FC4C-D5EC-C9CB



Փաստաթղթի վավերականության ստուգումն ու էլեկտրոնային բնօրինակի ներքնումը հնարավոր է իրականացնել <https://verify.e-gov.am> կայքում:



ՀԱՅԱՍՏԱՆԻ ՀԱՆՐԱՊԵՏՈՒԹՅՈՒՆ
ԿՈՏԱՅՔԻ ՄԱՐԶ
ԱՐՈՎՅԱՆ ՀԱՄԱՅՆԸ
ՆԱԽԱԳԾՄԱՆ ԹՈՒՅԼՏԿՈՒԹՅՈՒՆ
(ՃԱՐՏԱՐԱՊԵՏԱՀԱՏԱԿԱԳԾԱՅԻՆ ԱՌԱՋԱԴՐԱՆԸ)

N ՆԹ-7468-26 12.06.2026թ.

Օբյեկտ **Կառուցում, Բնակելի տուն , լողավազան և պարիսպ,**

(օբյեկտի անվանումը, կառուցում, վերակառուցում, ուժեղացում վերականգնում, գործառնական նշանակության փոփոխություն)

(հավերժ բնորոշումը, հզորությունը)

Նախագծման փուլերը՝ աշխատանքային նախագիծ, ռիսկայնության աստիճանը՝ III նախագծային փաստաթղթերի մշակման համար:

(ռիսկայնության աստիճանը (կատեգորիան) նախագծման փուլերը և այլն)

Գտնվելու վայրը **Մարզ՝ Կոտայք, համայնք՝ Աբովյան գյուղ Առինջ Խ. Աբովյան թաղամասի 8-րդ փողոց 20 հողամաս, 07-011-0371-0032**

(մարզի, համայնքի, փողոցի անվանումները, շենքի համարը, հողամասի ծածկագիրը)

Կառուցապատող **ԱՐՄԱՆ ԲԱԲԱՅԱՆ / 3214930699 / ԿՈՏԱՅՔ, ՀՐԱՉՂԱՆ, ՄԻԿՐՈՇՐՁԱՆ, 60Ծ, 49ԲՆ**

(կազմակերպության անվանումը, գտնվելու վայրը, ֆիզիկական անձի անունը, ազգանունը, բնակության վայրը, հեռախոսահամարը, էլեկտրոնային հասցեն)

Առաջադրանքի տրամադրման հիմքը՝ **ԱՆՇԱՐԺ ԳՈՒՅՔԻ ՆԿԱՏՄԱՍԲ ԻՐԱՎՈՒՆՔՆԵՐԻ ՊԵՏԱԿԱՆ ԳՐԱՆՑՄԱՆ ԿՎԱՅԱԿԱՆ՝ ՍԵՓԱԿԱՆՈՒԹՅՈՒՆ ԱՐՄԱՆ ԲԱԲԱՅԱՆ 30042026-07-0187**

(կառուցապատման նպատակով ՀՀ օրենսդրությամբ սահմանված կարգով հողամասի տրամադրման, անշարժ գույքի փոփոխման իրավունքը հաստատող անհրաժեշտ

փաստաթղթերը)

Առաջադրանքի գործողության ժամկետը **մինչև 12.12.2027թ.**

(N 1 հավելվածի 32-րդ կետին համապատասխան)

Ն Ա Ն Ա Գ Ծ Վ Ո Ղ Հ Ո Ղ Ա Մ Ա Ս Ի Բ Ն ՈՒ Թ Ա Գ Ի Ր Ը
(աստղանիշով (*) նշված դրույթների գրաֆիկական արտացոլումը տրամադրվում է կից ներկայացվող ամփոփ սխեմայով՝ Մ 1:500)

- 1. Հողամասը գտնվում է **Բնակելի կառուցապատման բնակավայրերի**
(հողամասի դիրքը քաղաքաշինական միջավայրում, դրա նպատակային և գործառնական նշանակությունը)
- 2. (*) Հողամասի չափսերը **0.12688**
(հողամասի սահմանները՝ նորոշված տարածքի նշանակությամբ, մակերեսը(հա))
- 3. Հողամասի առկա վիճակը **Հողամասը ծանրաբեռնված չէ**
(ռեֆինանսավորման, շենքերի (այդ թվում՝ ըստ նշանակության) առկայությունը, (օգտագործումը, նշանակությունը, հարկայնությունը, շինարարական նյութերը և այլն), կանաչապատումը, բարենպաստումը և այլն)
- 4. (*) Տրանսպորտային պայմանները **Ներհամայնքային նշանակության ճանապարհ**
(ճանապարհների առկայությունը, երկաթուղային տրանսպորտի մոտեցումները և այլն)
- 5. (*) Ինժեներական ցանցեր և սարքավորումներ (ջրամատակարարման, կոյուղու, գազամատակարարման, տաք ջրի մատակարարման, էլեկտրամատակարարման, էլեկտրոնային հաղորդակցության համակարգեր) **Նախագծվող և կից տարածքներով անցնող ինժեներական գծեր և հաղորդակցուղիներ:**
(նախագծվող հողամասով կամ կից տարածքով անցնող ինժեներական ենթակառուցվածքները, այդ թվում՝ ստորգետնյա)
- 6. (*) Կից հողամասեր **Հարևանությամբ գտնվող բնակելի տներ, հողամասեր և տարածքներ**

7. Բնության հատուկ պահպանվող և (կամ) պատմամշակույթային հուշարձանների տարածքներ (պահպանական գոտիներ)

Առկա չեն

(հուշարձանի անվանումը)

8. (*) Հատակագծային սահմանափակումներ

Հաշվի առնել կից տարածքներում առկա և նախատեսվող կառուցապատումը

(տեղանքում գործող արտադրական, պաշտպանվող օբյեկտների, ինժեներարանսպորտային ենթակառուցվածքների և այլ օբյեկտների նկատմամբ սահմանափակումները, այդ թվում՝ սերվիտուտները)

Ն Ա Խ Ա Գ Ծ Ա Յ Ի Ն Պ Ա Հ Ա Ն Ջ Ն Ե Ր Ը

(աստղանիշով (*) նշված դրույթների գրաֆիկական արտացոլումը տրամադրվում է կից ներկայացվող ամփոփ սխեմայով՝ Մ 1:500)

9. Ճարտարապետահատակագծային սախագիծը մշակել անշարժ գույքի նկատմամբ իրավունքների պետական պահանջներ գրանցման վկայականով տրված հողատարածքի սահմաններում:

(Ելնելով Հայաստանի Հանրապետության օրենսդրության և Նորմատիվատիվական փաստաթղթերի պահանջներից, առկա քաղաքաշինական ծրագրային փաստաթղթերի դրույթներից կամ դրանց բացակայության դեպքում՝ կազմավորված (կազմավորվող) քաղաքաշինական միջավայրի պայմաններից, առաջարկություններ ճակատների ձևավորման, տանիքների, արտաքին դռների, պատուհանների համամասնությունների և գունային լուծումների վերաբերյալ)

9.1. (*) օբյեկտի հեռավորությունը կարմիր գծից (մետր)

3,0

9.2. (*) հեռավորությունը հարևան հողակտորներից (օբյեկտներից) (մետր)

ըստ նորմերի

9.3. (*) թույլատրելի բարձրությունը (մետր)

Համաձայն գլխավոր հատակագծի

սահմանափակ հարկադրության բարձրությունը գերազանցող շենքերի և շինությունների նախագծման դեպքում՝ ՀՀԸՆ ՈՒ-6.02-2006 «Մեյսմակայուն շինարարություն, նախագծման նորմեր» շինարարական նորմերով սահմանված պահանջների ապահովման (հատուկ հաշվարկային մեթոդներ, սեյսմակայունության բարձրացման միջոցառումներ և այլն)

9.4. կառուցապատման խտության գործակիցը (կառույցի, (կառույցների) ընդհանուր մակերեսի հարաբերությունը հողամասի մակերեսին)

ըստ նորմերի

9.5. կառուցապատման տոկոսը (կառուցապատվող (անջրանցիկ) տարածքի հարաբերությունը հողամասի տարածքին՝ տոկոսներով) (%)

մինչև 40 % +10 % անջրանցիկ

9.6 կանաչապատման տոկոսը (կանաչապատ տարածքի հարաբերությունը հողամասի մակերեսին՝ տոկոսներով) (%)

50 % և ավելի

9.7 այլ պահանջներ

• Հատակագծային լուծումները մշակել համաձայն պատվիրատուի առաջադրանքի՝ հաշվի առնելով նորմատիվային պահանջները • Համաձայն կրթական համայնքի ավագանու 06.12.2022թ. N 174-Ա որոշման՝ շինությունների արտաքին պատերի համար նախատեսել սպիտակ, մոխրագույն, ծիրանագույն երանգները, կապտականաչ հայելային ապակիները, իսկ տանիքների համար՝ շագանակագույն և մուգ կապտականաչ երանգները

10. Հողամասում գտնվող շենքերի ու շինությունների քանդման կամ տեղափոխման (ապամոնտաժման) պայմանները և աշխատանքների հերթականությունը

Առկա չէ

11. Ստորգետնյա, կիսանկուղի և առաջին հարկերի տարածքների օգտագործման պայմանները

Համաձայն նորմերի

12. (*) Ինժեներական ցանցեր և սարքավորումներ

Պահանջներ գոյություն ունեցող և նախագծվող ենթակառուցվածքների ու ցանցերի նկատմամբ

12.1 (*) ջրամատակարարում կոյուղի, տաք ջրի մատակարարում

Համաձայն նորմերի

(համաձայն մատակարարող կազմակերպության տեխնիկական պայմանների)

12.2 (*) Էլեկտրամատակարարում

Համաձայն նորմերի

(համաձայն մատակարարող կազմակերպության տեխնիկական պայմանների)

12.3. (*) գազամատակարարում

Համաձայն նորմերի

(համաձայն մատակարարող կազմակերպության տեխնիկական պայմանների)

12.4. (*) Էլեկտրոնային հաղորդակցություն մալուխատար կոյուղու (ներառյալ դիտահորը) տեղադիրքը

Համաձայն նորմերի

(համաձայն N 1 հավելվածի 57-րդ կետի 2-րդ ենթակետով սահմանված ելակետային տվյալների)

12.5. թույլ հոսանքներ

Առկա չեն

12.6. աղբահանություն

համայնքային

13. Տարածքի ինժեներական նախապատրաստում

Կազմակերպել տարածքի ջրահեռացում:

(տեխնիկական կազմակերպման, ջրահեռացման, ինժեներական պաշտպանության միջոցառումները)

14. Բարեկարգում

Ազատ տարածքը բարեկարգել և կանաչապատել

(լանդշաֆտային պլանավորման վերաբերյալ պահանջները, կանաչապատում, ճարտարապետական փոքր ձևեր, ցանկապատում, զովագղ և այլն)

15. Ծինարարական նյութեր

Երկաթբետոնե տարրեր, քարե շար, ապակի, մետաղական տարրեր:

(շինարարական նյութերի օգտագործման առաջարկությունները տեխնիկական, ճակատների, լուծումների, արտաքին դռների, պատուհանների վերաբերյալ)

16. Պաշտպանական կառույցներ

Ըստ նախագծի

(արտակարգ իրավիճակներում մարդկանց և օբյեկտների պաշտպանության միջոցառումները)

17. Հակահրդեհային պահանջները

Ապահովել հակահրդեհային նորմատիվ պահանջները

(հակահրդեհային ակտիվություն ապահովման միջոցառումները)

18. Հաշմանդամների և բնակչության սակավաշարժ խմբերի պաշտպանության միջոցառումներ

ապահովել հաշմանդամների և բնակչության սակավաշարժ խմբերի տեղաշարժը

19. Ծրջակա միջավայրի պահպանում

ապահովել շրջակա միջավայրի պահպանման համապատասխան միջոցառումները

(շրջակա միջավայրը վտանգավոր ազդեցությունից բացառելու միջոցառումները)

20. Ծինարարության կազմակերպում

Ըստ նորմերի

(առաջարկություններ շինարարության հետ կապված անբարենպաստ ազդեցության բացառման, քաղաքային տնտեսության և տրանսպորտի անխափան աշխատանքի ապահովման վերաբերյալ)

21. Առաջադրանքի գործողության ժամկետը և նախագծի մշակման փուլերը

մինչև 12.12.2027թ., նախագծման փուլերը՝ աշխատանքային նախագիծ,

(նշվում են առաջադրանքի գործողության ժամկետը և նախագծի մշակման փուլերը)

Լ Ր Ա Յ ՈՒ Յ Ի Չ Պ Ա Յ Մ Ա Ն Ն Ե Ր Ը

22. Նախագծային փաստաթղթերի փորձաքննությանը ներկայացվող պահանջներ

Պարզ փորձաքննություն

(Հայաստանի Հանրապետության օրենսդրությամբ սահմանված փորձաքննության տեսակը կամ նախագծողի երաշխավորագիրը՝ հղում կատարելով համապատասխան իրավական ակտին)

23. Միջանկյալ համաձայնեցում

Համաձայն նորմերի

(իրավասու մարմնի կամ Հայաստանի Հանրապետության օրենսդրությամբ նախատեսված դեպքերում շահագրգիռ մարմինների հետ էսքիզային նախագծի նախնական համաձայնեցում, նշվում է նաև առաջադրանքի փութիման հնարավորությունը՝ N 1 հավելվածի 87-րդ կետով նախատեսված դեպքում)

24. Հասարակական քննարկումներ

Համաձայն նորմերի

(Հայաստանի Հանրապետության օրենսդրությամբ սահմանված դեպքում և կարգով)

25. Համաձայնեցումների կամ Մասնագիտական եզրակացությունների ստացում

Համաձայնեցում հարևան հողամասի սեփականատեր(երի) (օգտագործող(ներին)) հետ մինչև շինարարական աշխատանքները սկսելը համաձայնություն ձեռք բերելու տվյալ ինժեներական ենթակառուցվածքների սեփականատեր(երի) (օգտագործողների) հետ

(նշվում են տվյալ օբյեկտի համաձայնեցման օրենքով սահմանված պահանջները՝ հուշարձանների ու բնության պահպանության և այլ յուրօրինակ մարմինների հետ, ինչպես նաև N 1 հավելվածի 56-րդ կետով սահմանված դեպքերում՝ ինժեներական ենթակառուցվածքի սեփականատիրոջ (օգտահորձողի) հետ)

26. Փոստային բաժանորդային պահարանների տեղադրում

չի պահանջվում

(նշվում են տվյալ օբյեկտի համաձայնեցման օրենքով սահմանված պահանջները՝ հուշարձանների ու բնության պահպանության և այլ լիազորված մարմինների հետ, ինչպես նաև N 1 նավելվածի 56-րդ կետով սահմանված դեպքերում՝ ինժեներական ենթակառուցվածքի սեփականատիրոջ (օգտահորժողի) հետ)

27. Քաղաքաշինական կանոնադրությամբ ամրագրված լրացուցիչ պայմաններ

• Նախագծի կազմը և բովանդակությունը համապատասխանեցնել ՀՀ կառավարությանն առընթեր քաղաքաշինության պետական կոմիտեի նախագահի 11.09.2017թ. «Բնակելի, հասարակական, արտադրական շենքերի և շինությունների նախագծային փաստաթղթերի կազմը և բովանդակությունը սահմանող կանոնները և ՀՀ քաղաքաշինության նախարարի 29.11.2006թ. հ.273-Ն հրամանն ուժը կորցրած ճանաչելու մասին» հ.128-Ն հրամանով հաստատված դրույթներին: • Շինությունը նախագծել 22.05.2023թ ՀՀՇՆ 30-01-2023 «Քաղաքաշինություն. քաղաքային եվ գյուղական բնակավայրերի հատկագծում և կառուցապատում» շինարարական նորմերը հաստատելու և Հայաստանի Հանրապետության քաղաքաշինության կոմիտեի նախագահի 2023 թվականի մայիսի 22-ի N 04-Ն հրամանով հաստատված դրույթներին համապատասխան:

28. Այլ պայմաններ

ՀԱՅԱՍՏԱՆԻ ՀԱՆՐԱՊԵՏՈՒԹՅԱՆ ԱՐԽՎՅԱՆ ՀԱՄԱՅՆՔԻ ՂԵԿԱՎԱՐ՝

ԷՐՈՒՄՐԴ ԲԱԲԱՅԱՆ

(ստորագրությունը, անունը, ազգանունը)



**ՀԱՅԱՍՏԱՆԻ ՀԱՆՐԱՊԵՏՈՒԹՅԱՆ
ԿՈՏԱՅՔԻ ՄԱՐԶԻ ԱՐՈՎՅԱՆ ՀԱՄԱՅՆՔԻ ՂԵԿԱՎԱՐ**

Ո Ր Ո Շ ՈՒ Մ

11 հունիսի 2026 թվականի N 2864

ԴԱՎԻԹ ԱԼԵՔՍԱՆՅԱՆԻՆ ՆԱԽԱԳԾՄԱՆ ԹՈՒՅԼՏՎՈՒԹՅՈՒՆ ՏԱԼՈՒ ՄԱՍԻՆ

Համաձայն «Տեղական ինքնակառավարման մասին» օրենքի 42-րդ հոդվածի 1-ին մասի 4-րդ կետի, Հայաստանի Հանրապետության կառավարության 2015 թվականի մարտի 19-ի N 596-Ն որոշման և հիմք ընդունելով Դավիթ Ալեքսանյանի հայտը (մուտք՝ 2026 թվականի հունիսի 10-ի N Բ-4168).

ՈՐՈՇՈՒՄ ԵՄ

1. Դավիթ Ալեքսանյանին տալ գրուցարանի և պարսպի կառուցման նախագծման թույլտվություն:
2. Շինարարական աշխատանքները սկսելուց առաջ նախագծային փաստաթղթերը ներկայացնել համաձայնեցման և ստանալ շինարարության թույլտվություն:
3. Սույն որոշումն ուժի մեջ է մտնում Դավիթ Ալեքսանյանին որոշման ընդունման մասին իրազեկելու օրվան հաջորդող օրվանից:

ՀԱՄԱՅՆՔԻ ՂԵԿԱՎԱՐ



Է. ԲԱԲԱՅԱՆ

2026թ. հունիսի 11
ք. Արովյան

PM79-8B8F-7EB4-6F25



Փաստաթղթի վավերականության ստուգումը ու էլեկտրոնային բնօրինակի ներբեռնումը հնարավոր է իրականացնել <https://verify.e-gov.am> կայքում:



ՀԱՅԱՍՏԱՆԻ ՀԱՆՐԱՊԵՏՈՒԹՅՈՒՆ
ԿՈՏԱՅՔԻ ՄԱՐԶ
ԱՐՈՎՅԱՆ ՀԱՄԱՅՆ
ՆԱԽԱԳԾՄԱՆ ԹՈՒՅԼՏՎՈՒԹՅՈՒՆ
(ՃԱՐՏԱՐԱՊԵՏԱՀԱՏԱԿԱԳԾԱՅԻՆ ԱՌԱՋԱԴՐԱՆՔ)

N ՆԹ-7467-26 12.06.2026թ.

Օրբելիտ **Կառուցում, Չրուցարան և պարիսպ:**

(օրբելիտի անվանումը, կառուցում, վերակառուցում, ուժեղացում վերականգնում, գործառնական նշանակության փոփոխություն)

(իսկիրճ ընտրումը, հզորությունը)

Նախագծման փուլերը՝ աշխատանքային նախագիծ, ռիսկայնության աստիճանը՝ II նախագծային փաստաթղթերի մշակման համար:

(րիսկայնության աստիճանը (կատեգորիան) նախագծման փուլերը և այլն)

Գտնվելու վայրը **Մարզ՝ Կոտայք, համայնք՝ Աբովյան գյուղ Առինջ 14-րդ փողոց 17/9 հողամաս, 07-011-0001-0116**

(մարզի, համայնքի, փողոցի անվանումները, շենքի համարը, հողամասի ծածկագիրը)

Կառուցապատող **ԴԱԿԻԹ ԱԼԵՔՍԱՆՅԱՆ / 3812830159 / ԿՈՏԱՅՔ, ԱՐՈՎՅԱՆ, ԱՌԻՆՋ, ՄԱԾՏՈՑԻ 2 ՓՎՂ., 2Տ**

(կազմակերպության անվանումը, գտնվելու վայրը, ֆիզիկական անձի անունը, ազգանունը, բնակության վայրը, հեռախոսահամարը, էլեկտրոնային հասցեն)

Առաջադրանքի տրամադրման հիմքը՝ **ԱՆՇԱՐԺ ԳՈՒՅՔԻ ՆԿԱՏՄԱՄԲ ԻՐԱՎՈՒՆՔՆԵՐԻ ՊԵՏԱԿԱՆ ԳՐԱՆՑՄԱՆ ՎԿԱՅԱԿԱՆ՝ ԸՆԴՀԱՆՈՒՐ ԲԱԺՆԱՅԻՆ ՍԵՓԱԿԱՆՈՒԹՅՈՒՆ ԴԱԿԻԹ ԱԼԵՔՍԱՆՅԱՆ 13042026-07-0252**

(կառուցապատման նպատակով ՀՀ օրենսդրությամբ սահմանված կարգով հողամասի տրամադրման, անշարժ գույքի փոփոխման իրավունքը հաստատող անհրաժեշտ փաստաթղթերը)

Առաջադրանքի գործողության ժամկետը **մինչև 12.06.2027թ.**

(N 1 հավելվածի 32-րդ կետին համապատասխան)

Ն Ա Ն Ա Գ Ծ Վ Ո Ղ Հ Ո Ղ Ա Մ Ա Ս Ի Բ Ն ՈՒ Թ Ա Գ Ի Ր Ը
(աստղանիշով (*) նշված դրույթների գրաֆիկական արտացոլումը տրամադրվում է կից ներկայացվող ամփոփ սխեմայով՝ Մ 1:500)

1. Հողամասը գտնվում է

Բնակելի կառուցապատման բնակավայրերի

(հողամասի դիրքը քաղաքաշինական միջավայրում, որտեղ նախատեսված է գործառնական նշանակությունը)

2. (*) Հողամասի չափսերը

0.04173

(հողամասի սահմանները՝ կողովի նատային նշանարմամբ, մակերեսը(հա))

3. Հողամասի առկա վիճակը

Հողամասը ծանրաբեռնված է

(ռեյինֆի բնութագիրը, շենքերի (այդ թվում՝ քանդման ենթակա) առկայությունը, (օգտագործումը, նշանակությունը, հարկայնությունը, շինարարական նյութերը և այլն), կանաչապատումը, բարեկարգումը և այլն)

4. (*) Տրանսպորտային պայմանները

Ներհամայնքային նշանակության ճանապարհ

(ճանապարհների առկայությունը, երկաթուղային տրանսպորտի մոտեցումները և այլն)

5. (*) Ինժեներական ցանցեր և սարքավորումներ (ջրամատակարարման, կոյուղու, գազամատակարարման, տաք ջրի մատակարարման, էլեկտրամատակարարման, էլեկտրոնային հաղորդակցության համակարգեր)

Նախագծվող և կից տարածքներով անցնող ինժեներական գծեր և հաղորդակցուղիներ:

(նախագծվող հողամասով կամ կից տարածքով անցնող ինժեներական ենթակառուցվածքները, այդ թվում՝ ստորգետնյա)

6. (*) Կից հողամասեր

Հարևանությամբ գտնվող բնակելի տներ, հողամասեր և տարածքներ

7. Քնության հատուկ պահպանվող և (կամ) պատմամշակույթային հուշարձանների տարածքներ (պահպանական գոտիներ)

Առկա չեն

(հուշարձանի անվանումը)

8. (*) Հատակագծային սահմանափակումներ

Հաշվի առնել կից տարածքներում առկա և նախատեսվող կառուցապատումը

(տեղանքում գործող արտադրական, պաշտպանվող օբյեկտների, ինժեներարևեստրոլային ենթակառուցվածքների և այլ օբյեկտների նկատմամբ սահմանափակումները, այդ թվում՝ սերվիտուտները)

Ն Ա Խ Ա Գ Ծ Ա Յ Ի Ն Պ Ա Հ Ա Ն Ջ Ն Ե Ր Ը

(աստղանիշով (*) նշված դրույթների գրաֆիկական արտացոլումը տրամադրվում է կից ներկայացվող ամփոփ սխեմայով՝ Մ 1:500)

9. Ճարտարապետահատակագծային նախագիծը մշակել անշարժ գույքի նկատմամբ իրավունքների պետական պահանջներ

նախագիծը մշակել անշարժ գույքի նկատմամբ իրավունքների պետական գրանցման վկայականով տրված հողատարածքի սահմաններում:
(Ենթեղծ Հայաստանի Հանրապետության օրենսդրության և Նորմատիվատեխնիկական փաստաթղթերի պահանջներից, առկա քաղաքաշինական ծրագրային փաստաթղթերի դրույթներից կամ դրանց բացակայության դեպքում՝ կազմավորված (կազմավորվող) քաղաքաշինական միջավայրի պայմաններից, առաջարկություններ ճակատների ձևավորման, տանիքների, արտաքին դռների, պատուհանների համամասնությունների և գունային լուծումների վերաբերյալ)

9.1.(*) օբյեկտի հեռավորությունը կարմիր գծից (մետր)

3,0

9.2.(*) հեռավորությունը հարևան հողակտորներից (օբյեկտներից) (մետր)

ըստ նորմերի

9.3.(*) թույլատրելի բարձրությունը (մետր)

Համաձայն գլխավոր հատակագծի

սահմանային հարկանույթյան բարձրությունը գերազանցող շենքերի և շինությունների նախագծման դեպքում՝ ՀՀԸՆ Խ-6.02-2006 «Մեյսնակայուն շինարարություն. նախագծման նորմեր» շինարարական նորմերով սահմանված պահանջների ապահովման (հատուկ հաշվարկային մեթոդներ, սեյսմակայունության բարձրացման միջոցառումներ և այլն)

9.4. կառուցապատման խտության գործակիցը (կառուցյցի, (կառույցների) ընդհանուր մակերեսի հարաբերությունը հողամասի մակերեսին)

0,4

9.5. կառուցապատման տոկոսը (կառուցապատվող (անջրանցիկ) տարածքի հարաբերությունը հողամասի տարածքին՝ տոկոսներով) (%)

մինչև 40 % +10 % անջրանցիկ

9.6 կանաչապատման տոկոսը (կանաչապատ տարածքի հարաբերությունը հողամասի մակերեսին՝ տոկոսներով) (%)

50 % և ավելի

9.7 այլ պահանջներ

• Հատակագծային լուծումները մշակել համաձայն պատվիրատուի առաջադրանքի՝ հաշվի առնելով նորմատիվային պահանջները • Համաձայն Արմյան համայնքի ավագանու 06.12.2022թ. N 174-Ա որոշման՝ շինությունների արտաքին պատերի համար նախատեսել սպիտակ, մոխրագույն, ծիրանագույն երանգները, կապտականաչ հայելային ապակիները, իսկ տանիքների համար՝ շագանակագույն և մուգ կապտականաչ երանգները

10. Հողամասում գտնվող շենքերի ու շինությունների քանդման կամ տեղափոխման (ապամոնտաժման) պայմանները և աշխատանքների հերթականությունը

Առկա չէ

11. Ստորգետնյա, կիսանկուղի և առաջին հարկերի տարածքների օգտագործման պայմանները

Համաձայն նորմերի

12. (*) Ինժեներական ցանցեր և սարքավորումներ

Պահանջներ գոյություն ունեցող և նախագծվող ենթակառուցվածքների ու ցանցերի նկատմամբ

12.1 (*) ջրամատակարարում կոյուղի, տաք ջրի մատակարարում

Համաձայն Նորմերի

(համաձայն մատակարարող կազմակերպության տեխնիկական պայմանների)

12.2 (*) Էլեկտրամատակարարում

Համաձայն Նորմերի

(համաձայն մատակարարող կազմակերպության տեխնիկական պայմանների)

12.3. (*) գազամատակարարում

Համաձայն Նորմերի

(համաձայն մատակարարող կազմակերպության տեխնիկական պայմանների)

12.4. (*) Էլեկտրոնային հաղորդակցություն մալուխատար կոյուղու (ներառյալ դիտահորը) տեղադիրքը

Համաձայն Նորմերի

(համաձայն N 1 հավելվածի 57-րդ կետի 2-րդ ենթակետով սահմանված ելակետային տվյալների)

12.5. թույլ հոսանքներ

Առկա չեն

12.6. աղբահանություն

համայնքային

13. Տարածքի ինժեներական նախապատրաստում

Կազմակերպել տարածքի ջրահեռացում:

(ոռոգիկ կազմակերպման, ջրահեռացման, ինժեներական պաշտպանության միջոցառումները)

14. Բարեկարգում

Ազատ տարածքը բարեկարգել և կանաչապատել

(անողնաձուլային պլանավորման վերաբերյալ պահանջները, կանաչապատում, ճարտարապետական փոքր ձևեր, ցանկապատում, գովազդ և այլն)

15. Ծինարարական նյութեր

Երկաթբետոնե տարրեր, քարե շար, ապակի, մետաղական տարրեր:

(շինարարական նյութերի օգտագործման առաջարկությունները տանիքների, ճակատների լուծումների, արտաքին դռների պատուհանների վերաբերյալ)

16. Պաշտպանական կառույցներ

Ըստ նախագծի

(ստրակարգ իրավիճակներում մարդկանց և օբյեկտների պաշտպանության միջոցառումները)

17. Հակահրդեհային պահանջներնր

Ապահովել հակահրդեհային նորմատիվ պահանջները

(հակահրդեհային անվտանգության ապահովման միջոցառումները)

18. Հաշմանդամների և բնակչության սակավաշարժ խմբերի պաշտպանության միջոցառումներ

ապահովել հաշմանդամների և բնակչության սակավաշարժ խմբերի տեղաշարժը

19. Շրջակա միջավայրի պահպանում

ապահովել շրջակա միջավայրի պահպանման համապատասխան միջոցառումները

(շրջակա միջավայրը վտանգավոր ազդեցությունից բացառելու միջոցառումները)

20. Ծինարարության կազմակերպում

Ըստ նորմերի

(առաջարկություններ շինարարության հետ կապված անբարենպաստ ազդեցության բացառման, քաղաքային տնտեսության և տրանսպորտի անխափան աշխատանքի ապահովման վերաբերյալ)

21. Առաջադրանքի գործողության ժամկետը և նախագծի մշակման փուլերը

մինչև 12.06.2027թ., նախագծման փուլերը՝ աշխատանքային նախագիծ,

(նշվում են առաջադրանքի գործողության ժամկետը և նախագծի մշակման փուլերը)

Լ Ր Ա Յ ՈՒ Յ Ի Չ Պ Ա Յ Մ Ա Ն Ն Ե Ր Ը

22. Նախագծային փաստաթղթերի փորձաքննությանը ներկայացվող պահանջներ

Պարզ փորձաքննություն(կարող է փոխարինվել նախագծողի երաշխավորագրով)

(Հայաստանի Հանրապետության օրենսդրությամբ սահմանված փորձաքննության տեսակը կամ նախագծողի երաշխավորագիրը՝ հղում կատարելով համապատասխան իրավական ակտին)

23. Միջանկյալ համաձայնեցում

չի պահանջվում

(իրավաստ մարմին կամ Հայաստանի Հանրապետության օրենսդրությամբ նախատեսված դեպքերում շահագրգիռ մարմինների հետ եսթիզային նախագծի նախնական համաձայնեցում, նշվում է նաև առաջադրանքի փոփոխման հնարավորությունը՝ N 1 հավելվածի 87-րդ կետով նախատեսված դեպքում)

24. Հասարակական քննարկումներ

Համաձայն նորմերի

(Հայաստանի Հանրապետության օրենսդրությամբ սահմանված դեպքում և վարդով)

25. Համաձայնեցումների կամ մասնագիտական եզրակացությունների ստացում

Համաձայնեցում հարևան հողամասի սեփականատեր(երի) (օգտագործող(ներին)) հետ Մինչև շինարարական աշխատանքները սկսելը համաձայնություն ձեռք բերել տվյալ ինժեներական ենթակառուցվածքների սեփականատերերի (օգտագործողների) հետ

(նշվում են տվյալ օբյեկտի համաձայնեցման օբյեկտով սահմանված պահանջները՝ հողաշարժանների ու բնության պահպանության և այլ լիազորված մարմինների հետ, ինչպես նաև N 1 հավելվածի 56-րդ կետով սահմանված դեպքերում՝ ինժեներական ենթակառուցվածքի սեփականատիրոջ (օգտագործողի) հետ)

26. Փոստային բաժանորդային պահարանների տեղադրում

չի պահանջվում

ինչպես են տվյալ օբյեկտի համաձայնեցման օրենքով սահմանված պահանջները՝ հուշարձանների ու բնության պահպանության և այլ լիազորված մարմինների հետ, ինչպես նաև N 1 նավթելածի 56-րդ կետով սահմանված դեպքերում ինժեներական ներկայացվածքի սեփականատիրոջ (օգտահորժողի) հետ:

27. Քաղաքաշինական կանոնադրությամբ ամրագրված լրացուցիչ պայմաններ

• Նախագծի կազմը և բովանդակությունը համապատասխանեցնել ՀՀ կառավարությանն աղընթեր քաղաքաշինության պետական կոմիտեի նախագահի 11.09.2017թ. «Բնակելի, հասարակական, արտադրական շենքերի և շինությունների նախագծային փաստաթղթերի կազմը և բովանդակությունը սահմանող կանոնները և ՀՀ քաղաքաշինության նախարարի 29.11.2006թ. հ.273-Ն հրամանն ուժը կորցրած ճանաչելու մասին» հ.128-Ն հրամանով հաստատված դրույթներին: • Շինությունը նախագծել 22.05.2023թ ՀՀՇՆ 30-01-2023 «Քաղաքաշինություն. քաղաքային եվ գյուղական բնակավայրերի հատակագծում և կառուցապատում» շինարարական նորմերը հաստատելու և Հայաստանի Հանրապետության քաղաքաշինության կոմիտեի նախագահի 2023 թվականի մայիսի 22-ի N 04-Ն հրամանով հաստատված դրույթներին համապատասխան:

28. Այլ պայմաններ

ՀԱՅԱՍՏԱՆԻ ՀԱՆՐԱՊԵՏՈՒԹՅԱՆ ԱՐԽՎԱՆ ՀԱՄԱՅՆՔԻ ՂԵԿԱԿԱՐ

ԷՐՈՒՐԱՐ ԲԱԲԱՅԱՆ

(ստորագրությունը, անունը, ազգանունը)



**ՀԱՅԱՍՏԱՆԻ ՀԱՆՐԱՊԵՏՈՒԹՅԱՆ
ԿՈՏԱՅՔԻ ՄԱՐԶԻ ԱՔՈՎՅԱՆ ՀԱՄԱՅՆՔԻ ԴԵԿԱՎԱՐ**

Ո Ր Ո Շ ՈՒ Մ

11 հունիսի 2026 թվականի N 2863

**ՏԱԹԵՎԻԿ ԱՂԱՔԵԿՅԱՆԻՆ ԵՎ ՀԱՅԿ ՔՈՍՅԱՆԻՆ ՆԱԽԱԳԾՄԱՆ ԹՈՒՅԼՏՎՈՒԹՅՈՒՆ
ՏԱԼՈՒ ՄԱՍԻՆ**

Համաձայն «Տեղական ինքնակառավարման մասին» օրենքի 42-րդ հոդվածի 1-ին մասի 4-րդ կետի, Հայաստանի Հանրապետության կառավարության 2015 թվականի մարտի 19-ի N 596-Ն որոշման և հիմք ընդունելով Տաթևիկ Աղաբեկյանի հայտը (մուտք՝ 2026 թվականի հունիսի 10-ի N Ք-4178).

ՈՐՈՇՈՒՄ ԵՄ

1. Տաթևիկ Աղաբեկյանին և Հայկ Քոսյանին տալ բնակելի տան վերակառուցման նախագծման թույլտվություն:
2. Շինարարական աշխատանքները սկսելուց առաջ նախագծային փաստաթղթերը ներկայացնել համաձայնեցման և ստանալ շինարարության թույլտվություն:
3. Սույն որոշումն ուժի մեջ է մտնում որոշման ընդունման մասին իրազեկելու օրվան հաջորդող օրվանից:

ՀԱՄԱՅՆՔԻ ԴԵԿԱՎԱՐ



Է. ԲԱԲԱՅԱՆ

2026թ. հունիսի 11
ք. Աքովյան

PM91-527B-9F2B-CE4B



Փաստաթղթի վավերականության ստուգումն ու էլեկտրոնային բնօրինակի ներքնետույնը հնարավոր է իրականացնել <https://verify.e-gov.am> կայքում:



ՀԱՅԱՍՏԱՆԻ ՀԱՆՐԱՊԵՏՈՒԹՅՈՒՆ
ԿՈՏԱՅՔԻ ՄԱՐԶ
ԱՐԹՎՅԱՆ ՀԱՄԱՅՆ
ՆԱԽԱԳԾՄԱՆ ԹՈՒՅԼՏՎՈՒԹՅՈՒՆ
(ՃԱՐՏԱՐԱՊԵՏԱՀԱՏԱԿԱԳԾԱՅԻՆ ԱՌԱՋԱԴՐԱՆԸ)

N ՆԹ-7466-26 12.06.2026թ.

Օբյեկտ **Վերակառուցում, բնակելի տան վերակառուցում,**

(օբյեկտի անվանումը, կառուցում, վերակառուցում, ուժեղացում վերականգնում, գործառնական նշանակության փոփոխություն)

(հավերժ բնորոշումը, հզորությունը)

Նախագծման փուլերը՝ աշխատանքային նախագիծ, ռիսկայնության աստիճանը՝ II նախագծային փաստաթղթերի մշակման համար:

(ռիսկայնության աստիճանը (կատեգորիան) նախագծման փուլերը և այլն)

Գտնվելու վայրը **Մարզ՝ Կոտայք, համայնք՝ Արթուրյան գյուղ Առինջ Ա թաղամասի 3-րդ փողոց 21/3 բնակելի տուն, 07-011-0050-0351**

(մարզի, համայնքի, փողոցի անվանումները, շենքի համարը, հողամասի ծածկագիրը)

Կառուցապատող **ՀԱՅԿ ԶՈՍՅԱՆ / 2910890864 / ԵՐԵՎԱՆ, ԿԵՆՏՐՈՆ, ՎԱՐԴԱՆԱՆՑ Փ., 5ԱԾ, 187ԲՆ, ՏԱԹԵՎԻԿ ԱՐԱԲԵԿՅԱՆ / 7502890246 / ԵՐԵՎԱՆ, ՆՈՐ ՆՈՐԸ, Հ. ԳՅՈՒԼԻՔԵՎԻՅԱՆ Փ., 4Ծ, 8ԲՆ**

(կազմակերպության անվանումը, գտնվելու վայրը, ֆիզիկական անձի անունը, ազգանունը, բնակության վայրը, հեռախոսահամարը, էլեկտրոնային հասցեն)

Առաջադրանքի տրամադրման հիմքը՝ **ԱՆՇԱՐԺ ԳՈՒՅՔԻ ՆԿԱՏՄԱՍԲ ԻՐԱՎՈՒՆՔՆԵՐԻ ՊԵՏԱԿԱՆ ԳՐԱՆՑՄԱՆ ՎԿԱՅԱԿԱՆ՝ ԸՆԴՀԱՆՈՒՐ ԲԱԺՆԱՅԻՆ ՍԵՓԱԿԱՆՈՒԹՅՈՒՆ ՀԱՅԿ ԶՈՍՅԱՆ, ՏԱԹԵՎԻԿ ԱՐԱԲԵԿՅԱՆ 26032026-07-0137**

(կառուցապատման նպատակով ՀՀ օրենսդրությամբ սահմանված կարգով հողամասի տրամադրման, անշարժ գույքի փոփոխման իրավունքը հաստատող անհրաժեշտ

փաստաթղթերը)

Առաջադրանքի գործողության ժամկետը **մինչև 12.06.2027թ.**

(N 1 հավելվածի 32-րդ կետին համապատասխան)

Ն Ա Խ Ա Գ Ծ Վ Ո Ղ Հ Ո Ղ Ա Մ Ա Ս Ի Բ Ն ՈՒ Թ Ա Գ Ի Ր Ը
(աստղանիշով (*) նշված դրույթների գրաֆիկական արտացոլումը տրամադրվում է կից ներկայացվող ամփոփ սխեմայով՝ Մ 1:500)

1. Հողամասը գտնվում է

Բնակելի կառուցապատման բնակավայրերի

(հողամասի դիրքը քաղաքաշինական միջավայրում, դրա նպատակային և գործառնական նշանակությունը)

2. (*) Հողամասի չափսերը

0.02

(հողամասի սահմանները՝ կոորդինատային նշահարմար, մակերեսը(հա))

3. Հողամասի առկա վիճակը

Հողամասը ծանրաբեռնված է

(ռեյնֆի բնութագիրը, շենքերի (այդ թվում՝ քանդման ենթակա) առկայությունը, (օգտագործումը, նշանակությունը, հարկայնությունը, շինարարական նյութերը և այլն), կանաչապատումը, բարեկարգումը և այլն)

4. (*) Տրանսպորտային պայմանները

Ներհամայնքային նշանակության ճանապարհ

(ճանապարհների առկայությունը, երկաթուղային տրանսպորտի մոտեցումները և այլն)

5. (*) Ինժեներական ցանցեր և սարքավորումներ (ջրամատակարարման, կոյուղու, գազամատակարարման, տաք ջրի մատակարարման, էլեկտրամատակարարման, էլեկտրոնային հաղորդակցության համակարգեր)

Նախագծվող և կից տարածքներով անցնող ինժեներական գծեր և հաղորդակցուղիներ:

(Նախագծվող հողամասով կամ կից տարածքով անցնող ինժեներական ենթակառուցվածքները, այդ թվում՝ ստորգետնյա)

6. (*) Կից հողամասեր

Հարևանությամբ գտնվող բնակելի տներ, հողամասեր և տարածքներ

(կից հողօգտագործումների անվանումը և դրանց սահմանները՝ համաձայն ներկայացված սխեմայի)

7. Բնության հատուկ պահպանվող և (կամ) պատմամշակույթային հուշարձանների տարածքներ (պահպանական գոտիներ)

Առկա չեն

(հուշարձանի անվանումը)

8. (*) Հատակագծային սահմանափակումներ

Հաշվի առնել կից տարածքներում առկա և նախատեսվող կառուցապատումը

(տեղանքում գործող արտադրական, պաշտպանվող օբյեկտների, ինժեներարանսպորտային ենթակառուցվածքների և այլ օբյեկտների նկատմամբ սահմանափակումները, այդ թվում՝ սերվիտուտները)

Ն Ա Խ Ա Գ Ծ Ա Յ Ի Ն Դ Ա Հ Ա Ն Ջ Ն Ե Ր Ը

(աստղանիշով (*) նշված դրույթների գրաֆիկական արտացոլումը տրամադրվում է կից ներկայացվող ամփոփ սխեմայով՝ Մ 1:500)

9. Հարտարապետահատակագծային նախագիծը մշակել անշարժ գույքի նկատմամբ իրավունքների պետական պահանջներ գրանցման վկայականով տրված հողատարածքի սահմաններում:

(Ելնելով Հայաստանի Հանրապետության օրենսդրության և Նորմատիվատեխնիկական փաստաթղթերի պահանջներից, առկա քաղաքաշինական ծրագրային փաստաթղթերի դրույթներից կամ դրանց բացակայության դեպքում՝ կազմավորված (կազմավորվող) քաղաքաշինական միջավայրի պայմաններից, առաջարկություններ ճակատների ձևավորման, տանիքների, արտաքին դռների, պատուհանների համամասնությունների և գունային լուծումների վերաբերյալ)

9.1. (*) օբյեկտի հեռավորությունը կարմիր գծից (մետր)

3,0

9.2. (*) հեռավորությունը հարևան հողակտորներից (օբյեկտներից) (մետր)

ըստ նորմերի

9.3. (*) թույլատրելի բարձրությունը (մետր)

Համաձայն գլխավոր հատակագծի

սահմանային հարկայնության բարձրությունը գերազանցող շենքերի և շինությունների նախագծման դեպքում՝ ՀՀԸՆ II-6.02-2006 «Սեյսմակայուն շինարարություն. Նախագծման նորմեր» շինարարական նորմերով սահմանված պահանջների ապահովման (հատուկ հաշվարկային մեթոդներ, սեյսմակայունության բարձրացման միջոցառումներ և այլն)

9.4. կառուցապատման խտության գործակիցը (կառուցցի, (կառուցցիների) ընդհանուր մակերեսի հարաբերությունը հողամասի մակերեսին)

0,4

9.5. կառուցապատման տոկոսը (կառուցապատվող (անջրանցիկ) տարածքի հարաբերությունը հողամասի տարածքին՝ տոկոսներով) (%)

մինչև 40 % + 10 % անջրանցիկ

9.6 կանաչապատման տոկոսը (կանաչապատ տարածքի հարաբերությունը հողամասի մակերեսին՝ տոկոսներով) (%)

50 % և ավելի

9.7 այլ պահանջներ

• Հատակագծային լուծումները մշակել համաձայն պատվիրատուի առաջադրանքի՝ հաշվի առնելով Նորմատիվային պահանջները • Համաձայն Աբովյան համայնքի ավագանու 06.12.2022թ. N 174-Ա որոշման՝ շինությունների արտաքին պատերի համար նախատեսել սպիտակ, մոխրագույն, ծիրանագույն երանգները, կապտականաչ հայելային ապակիները, իսկ տանիքների համար՝ շագանակագույն և մուգ կապտականաչ երանգները

10. Հողամասում գտնվող շենքերի ու շինությունների քանդման կամ տեղափոխման (ապամոնտաժման) պայմանները և աշխատանքների հերթականությունը

Առկա չէ

11. Ստորգետնյա, կիսանկուղի և առաջին հարկերի տարածքների օգտագործման պայմանները

Համաձայն նորմերի

12. (*) Ինժեներական ցանցեր և սարքավորումներ

Պահանջներ գոյություն ունեցող և նախագծվող ենթակառուցվածքների ու ցանցերի նկատմամբ

12.1 (*) ջրամատակարարում կոյուղի, տաք ջրի մատակարարում

Համաձայն նորմերի

(համաձայն մատակարարող կազմակերպության տեխնիկական պայմանների)

12.2 (*) Էլեկտրամատակարարում

Համաձայն նորմերի

(համաձայն մատակարարող կազմակերպության տեխնիկական պայմանների)

12.3. (*) գազամատակարարում

Համաձայն նորմերի

(համաձայն մատակարարող կազմակերպության տեխնիկական պայմանների)

12.4. (*) Էլեկտրոնային հաղորդակցություն մալուխատար կոյուղու (ներառյալ դիտահորը) տեղադիրը

Համաձայն նորմերի

(համաձայն N 1 հավելվածի 57-րդ կետի) 2-րդ ենթակետով սահմանված ելակետային տվյալներին)

12.5. թույլ հոսանքներ

Առկա չեն

12.6. աղբահանություն

համայնքային

13. Տարածքի ինժեներական նախապատրաստում

Կազմակերպել տարածքի ջրահեռացում:

(ռեյնֆի կազմակերպման, ջրահեռացման, ինժեներական պաշտպանության միջոցառումները)

14. Բարեկարգում

Ազատ տարածքը բարեկարգել և կանաչապատել

(լանդշաֆտային պլանավորման վերաբերյալ պահանջները, կանաչապատում, ճարտարապետական փոքր ձևեր, ցանկապատում, զովազդ և այլն)

15. Ծինարարական նյութեր

Երկաթբետոնե տարրեր, քարե շար, ապակի, մետաղական տարրեր:

(շինարարական նյութերի օգտագործման առաջարկությունները տասնիցների, ճակատների լուծումների, արտաքին դրների, պատուհանների վերաբերյալ)

16. Պաշտպանական կառույցներ

Ըստ նախագծի

(արտակարգ իրավիճակներում մարդկանց և օբյեկտների պաշտպանության միջոցառումները)

17. Հակահրդեհային պահանջներ

Ապահովել հակահրդեհային նորմատիվ պահանջները

(հակահրդեհային անվտանգության ապահովման միջոցառումները)

18. Հաշմանդամների և բնակչության սակավաշարժ խմբերի պաշտպանության միջոցառումներ

ապահովել հաշմանդամների և բնակչության սակավաշարժ խմբերի տեղաշարժը

19. Շրջակա միջավայրի պահպանում

ապահովել շրջակա միջավայրի պահպանման համապատասխան միջոցառումները

(շրջակա միջավայրը վտանգավոր ազդեցությունից բացառելու միջոցառումները)

20. Ծինարարության կազմակերպում

Ըստ նորմերի

(առաջարկություններ շինարարության հետ կապված անբարենպաստ ազդեցության բացառման, քաղաքային տնտեսության և տրանսպորտի անխափան աշխատանքի ապահովման վերաբերյալ)

21. Առաջադրանքի գործողության ժամկետը և նախագծի մշակման փուլերը

մինչև 12.06.2027թ., նախագծման փուլերը՝ աշխատանքային նախագիծ,

(նշվում են առաջադրանքի գործողության ժամկետը և նախագծի մշակման փուլերը)

Լ Ր Ա Ց ՈՒ Ց Ի Չ Պ Ա Յ Մ Ա Ն Ն Ե Ր Ը

22. Նախագծային փաստաթղթերի փորձաքննությանը ներկայացվող պահանջներ

Պարզ փորձաքննություն(կարող է փոխարինվել նախագծողի երաշխավորագրով)

(Հայաստանի Հանրապետության օրենսդրությամբ սահմանված փորձաքննության տեսակը կամ նախագծողի երաշխավորագիրը՝ հղում կատարելով համապատասխան իրավական ակտին)

23. Միջանկյալ համաձայնեցում

չի պահանջվում

(իրավասու մարմնի կամ Հայաստանի Հանրապետության օրենսդրությամբ նախատեսված դեպքերում չսահագործի մարմինների հետ էսթիլային նախագծի նախնական համաձայնեցում, նշվում է նաև անաջադրանքի փոփոխման հնարավորությունը՝ N 1 հավելվածի 87-րդ կետով նախատեսված դեպքում)

24. Հասարակական քննարկումներ

Համաձայն նորմերի

(Հայաստանի Հանրապետության օրենսդրությամբ սահմանված դեպքում և կարգով)

25. Համաձայնեցումների կամ Մասնագիտական եզրակացությունների ստացում

Համաձայնեցում հարևան հողամասի սեփականատեր(երի) (օգտագործող(ների)) հետ Մինչև շինարարական աշխատանքները սկսելը համաձայնություն ձեռք բերել տվյալ ինժեներական ենթակառուցվածքների սեփականատերերի (օգտագործողների) հետ, տեխնիկական վիճակի (սեյսմիկ) գննության եզրակացություն

(նշվում են տվյալ օբյեկտի համաձայնեցման օրենքով սահմանված պահանջները՝ հուշարձանների ու բնության պահպանության և այլ լիազորված մարմինների հետ, ինչպես նաև N 1 նավելվածի 56-րդ կետով սահմանված դեպքերում՝ ինժեներական ենթակառուցվածքի սեփականատիրոջ (օգտահործողի) հետ)

26. Փոստային բաժանորդային պահարանների տեղադրում

չի պահանջվում

(նշվում են տվյալ օբյեկտի համաձայնեցման օրենքով սահմանված պահանջները՝ հուշարձանների ու բնության պահպանության և այլ լիազորված մարմինների հետ, ինչպես նաև N 1 նավելվածի 56-րդ կետով սահմանված դեպքերում՝ ինժեներական ենթակառուցվածքի սեփականատիրոջ (օգտահործողի) հետ)

27. Զաղաքաշինական կանոնադրությամբ ամրագրված լրացուցիչ պայմաններ

• Նախագծի կազմը և բովանդակությունը համապատասխանեցնել ՀՀ կառավարությանն առընթեր քաղաքաշինության պետական կոմիտեի նախագահի 11.09.2017թ. «Բնակելի, հասարակական, արտադրական շենքերի և շինությունների նախագծային փաստաթղթերի կազմը և բովանդակությունը սահմանող կանոնները և ՀՀ քաղաքաշինության նախարարի 29.11.2006թ. հ.273-Ն հրամանն ուժը կորցրած ճանաչելու մասին» հ.128-Ն հրամանով հաստատված դրույթներին: • Շինությունը նախագծել 22.05.2023թ ՀՀՇՆ 30-01-2023 «Զաղաքաշինություն. քաղաքային եվ գյուղական բնակավայրերի հատակագծում և կառուցապատում» շինարարական նորմերը հաստատելու և Հայաստանի Հանրապետության քաղաքաշինության կոմիտեի նախագահի 2023 թվականի մայիսի 22-ի N 04-Ն հրամանով հաստատված դրույթներին համապատասխան:

28. Այլ պայմաններ

ՀԱՅԱՍՏԱՆԻ ՀԱՆՐԱՊԵՏՈՒԹՅԱՆ ԱՐԴՎՅԱՆ ՀԱՄԱՅՆՔԻ ՂԵԿԱՎԱՐ՝

ԷՂՈՒՐԴ ԲԱԲԱՅԱՆ

(ստորագրությունը, անունը, ազգանունը)



**ՀԱՅԱՍՏԱՆԻ ՀԱՆՐԱՊԵՏՈՒԹՅԱՆ
ԿՈՏԱՅՔԻ ՄԱՐԶԻ ԱՐՈՎՅԱՆ ՀԱՄԱՅՆՔԻ ՂԵԿԱՎԱՐ**

Ո Ր Ո Շ ՈՒ Մ

11 հունիսի 2026 թվականի N 2862

**ԱՐՈՎՅԱՆ ՀԱՄԱՅՆՔԻ ԱՐԱՄՈՒՍ ԳՅՈՒՂՈՒՄ ԳՏԵՎՈՂ ԱՆՇԱՐԺ ԳՈՒՅՔԻՆ ՀԱՍՑԵ
ՏՐԱՄԱԴՐԵԼՈՒ ՄԱՍԻՆ**

Համաձայն «Տեղական ինքնակառավարման մասին» օրենքի 35-րդ հոդվածի 1-ին մասի 22-րդ և 24-րդ կետերի, Հայաստանի Հանրապետության կառավարության 2005 թվականի դեկտեմբերի 29-ի N 2387-Ն որոշմամբ հաստատված կարգի 29-րդ, 50-րդ, 51-րդ և 55-րդ կետերի, Արվյան համայնքի ավագանու 2025 թվականի նոյեմբերի 20-ի N 177-Ն որոշման և հիմք ընդունելով Հակոբ Հակոբյանի դիմումը (մուտք՝ 2026 թվականի հունիսի 05-ի N Բ-4049)։

ՈՐՈՇՈՒՄ ԵՄ՝

1. Արվյան համայնքի Արամուս գյուղում գտնվող անշարժ գույքին (հիմք՝ 2002 թվականի հոկտեմբերի 21-ի N 419580 վկայական) տրամադրել հասցե՝ համայնք Արվյան, գյուղ Արամուս, Երիտասարդական 9-րդ փողոց, 8:
2. Հակոբ Հակոբյանը պարտավոր է Արվյանի համայնքապետարանի 900105201652 հաշվեհամարին մուծել 10 000 (տասը հազար) դրամ տեղական վճար՝ հասցեի տրամադրման համար:
3. Սույն որոշումն ուժի մեջ է մտնում որոշման ընդունման մասին իրազեկելու օրվան հաջորդող օրվանից:

ՀԱՄԱՅՆՔԻ ՂԵԿԱՎԱՐ



Է. ԲԱԲԱՅԱՆ

2026թ. հունիսի 11
ք. Արվյան



**ՀԱՅԱՍՏԱՆԻ ՀԱՆՐԱՊԵՏՈՒԹՅԱՆ
ԿՈՏԱՅՔԻ ՄԱՐԶԻ ԱՐՈՎՅԱՆ ՀԱՄԱՅՆՔԻ ՂԵԿԱՎԱՐ**

Ո Ր Ո Շ ՈՒ Մ

11 հունիսի 2026 թվականի N 2861

**ԱՐՈՎՅԱՆ ՀԱՄԱՅՆՔԻ ԿԱԹՆԱԴՐՅՈՒՐ ԳՅՈՒՂՈՒՄ ԳՏՆՎՈՂ ԱՆՇԱՐԺ ԳՈՒՅՔԻՆ
ՀԱՍՑԵ ՏՐԱՄԱԴԻԵԼՈՒ ՄԱՍԻՆ**

Համաձայն «Տեղական ինքնակառավարման մասին» օրենքի 35-րդ հոդվածի 1-ին մասի 22-րդ և 24-րդ կետերի, Հայաստանի Հանրապետության կառավարության 2005 թվականի դեկտեմբերի 29-ի N 2387-Ն որոշմամբ հաստատված կարգի 29-րդ, 50-րդ, 51-րդ և 55-րդ կետերի, Արովյան համայնքի ավագանու 2025 թվականի նոյեմբերի 20-ի N 177-Ն որոշման և հիմք ընդունելով Գոռ Եղիազարյանի դիմումը (մուտք՝ 2026 թվականի հունիսի 08-ի N Բ-4097).

ՈՐՈՇՈՒՄ ԵՄ՝

- Արովյան համայնքի Կաթնաղբյուր գյուղում գտնվող անշարժ գույքին (հիմք՝ 2002 թվականի մայիսի 07-ի N 883869 վկայական) տրամադրել հասցե՝ համայնք Արովյան, գյուղ Կաթնաղբյուր, 3-րդ փողոց, 8:
- Գոռ Եղիազարյանը պարտավոր է Արովյանի համայնքապետարանի 900105201652 հաշվեհամարին մուծել 10 000 (տասը հազար) դրամ տեղական վճար՝ հասցեի տրամադրման համար:
- Սույն որոշումն ուժի մեջ է մտնում որոշման ընդունման մասին իրազեկելու օրվան հաջորդող օրվանից:

ՀԱՄԱՅՆՔԻ ՂԵԿԱՎԱՐ



Է. ԲԱԲԱՅԱՆ

2026թ. հունիսի 11
ք. Արովյան



ՀԱՅԱՍՏԱՆԻ ՀԱՆՐԱՊԵՏՈՒԹՅԱՆ
ԿՈՏԱՅՔԻ ՄԱՐԶԻ ԱՐԴՎՅԱՆ ՀԱՄԱՅՆՔԻ ՂԵԿԱՎԱՐ

Ո Ր Ո Շ ՈՒ Մ

11 հունիսի 2026 թվականի N 2860

**ԱՐԹՈՒՐ ԵՂԻԿՅԱՆԻՆ ՍԵՓԱԿԱՆՈՒԹՅԱՆ ԻՐԱՎՈՒՆՔՈՎ ՊԱՏԿԱՆՈՂ ԱՆՇԱՐԺ
ԳՈՒՅՔԵՐԻՆ ՄԻԱՍՆԱԿԱՆ ՀԱՍՑԵ ՏՐԱՄԱԴՐԵԼՈՒ ՄԱՍԻՆ**

Համաձայն «Տեղական ինքնակառավարման մասին» օրենքի 35-րդ հոդվածի 1-ին մասի 22-րդ և 24-րդ կետերի, Հայաստանի Հանրապետության կառավարության 2005 թվականի դեկտեմբերի 29-ի N 2387-Ն որոշմամբ հաստատված կարգի 29-րդ, 45-րդ, 50-րդ, 51-րդ և 55-րդ կետերի, Արմվյան համայնքի ավագանու 2025 թվականի նոյեմբերի 20-ի N 177-Ն որոշման, հիմք ընդունելով Արթուր Եղիկյանի դիմումը (մուտք՝ 2026 թվականի մայիսի 25-ի N Բ-3652).

ՈՐՈՇՈՒՄ ԵՄ՝

- Արթուր Եղիկյանին սեփականության իրավունքով պատկանող (հիմք՝ 2020 թվականի մարտի 16-ի N 16032020-07-0037, N 16032020-07-0061 և N 16032020-07-0062 վկայականներ) Արմվյան համայնքի Արմվյան քաղաքի Սևանի փողոց 2/1 շենքի թիվ 77/1 և թիվ 77 բնակարաններին՝ «ԳԻՍ-ԱՐՏ» սահմանափակ պատասխանատվությամբ ընկերության կողմից 2026 թվականի մայիսի 22-ին կազմված միավորման սխեմայի (կցվում է) համաձայն՝ տրամադրել միասնական հասցե՝ համայնք Արմվյան, քաղաք Արմվյան, Սևանի փողոց, 2/1 շենք, 77 բնակարան:
- Արթուր Եղիկյանը պարտավոր է Արմվյանի համայնքապետարանի 900105201652 հաշվեհամարին մուծել 10 000 (տասը հազար) դրամ տեղական վճար՝ հասցեի տրամադրման համար:
- Սույն որոշումն ուժի մեջ է մտնում Արթուր Եղիկյանին որոշման ընդունման մասին իրազեկելու օրվան հաջորդող օրվանից:

ՀԱՄԱՅՆՔԻ ՂԵԿԱՎԱՐ



Է. ԲԱԲԱՅԱՆ

2026թ. հունիսի 11
ք. Արմվյան

Կոտայքի մարզ Աբովյան համայնք, ք. Աբովյան Սևանի փողոց 2/1շենք, 77 և Սևանի փողոց 2/1շենք, 77/1

մարզ, համայնք, հասցե

Սեփականատեր Արթուր Տիգրանի Եղիկյան

□ Ընդհանուր օգտագործման տարածքներ-34.5քմ

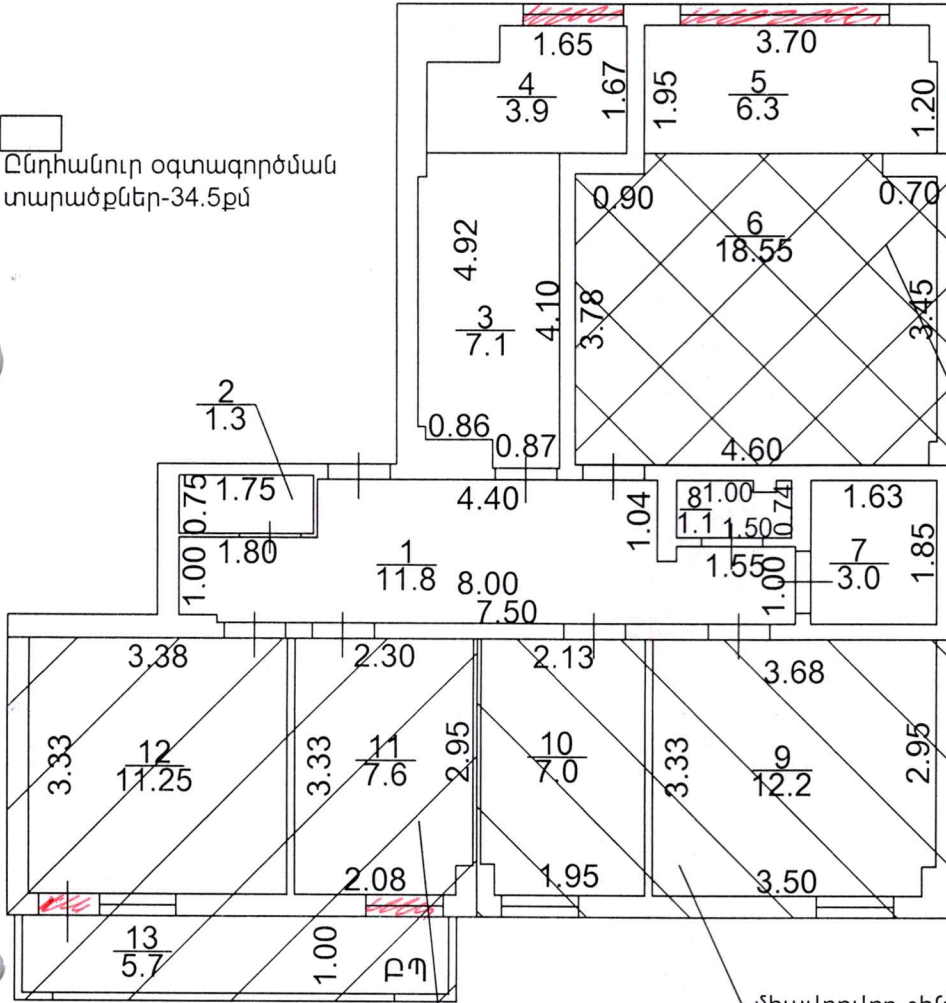

9.VII հարկ
h=2.70
d=0.10-0.30

միավորվող շինություն 1 - 18.55քմ
սեփ. վկ. N 16032020-07-0037

միավորվող շինություն 2 - 19.2քմ
սեփ. վկ. N 16032020-07-0037

միավորվող շինություն 3 - 24.55քմ
սեփ. վկ. N 16032020-07-0062

Լրացուցիչ նշումներ.

Առկա է ինք. 1 դուռ ձևափոխված պատուհանի, 1 պատուհանի կեսը ձևափոխված դռան, քանդված 2 դուռ և 1 պատուհան, 1 մեծ պատուհան ձևափոխված 2-ի :

Ներքին հարդարման և վերանորոգման աշխատանքների արդյունքում առկա է մակերեսների փոփոխություն:

Մասշտաբ 1:100

Որակավորում ունեցող անձ	Վահե Վարդանյան	
Որակավորման վկայականի համարը	0339	
Ստորագրություն		
Իրավաբանական անձի անվանումը	«ԳԻՍ-ԱՐՏ» ՍՊԸ	
ՀՀՀՀ	03532649	
Ստորագրություն		
ամիս	չափազանցություն	21.05.2026
ամսաթիվ	հատակագծի կազմման	22.05.2020

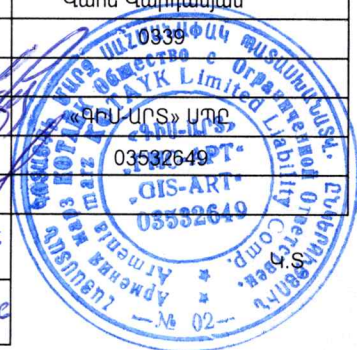



**ՀԱՅԱՍՏԱՆԻ ՀԱՆՐԱՊԵՏՈՒԹՅԱՆ
ԿՈՏԱՅՔԻ ՄԱՐԶԻ ԱՐՈՎՅԱՆ ՀԱՄԱՅՆՔԻ ԴԵԿԱՎԱՐ**

Ո Ր Ո Շ ՈՒ Մ

11 հունիսի 2026 թվականի N 2859

**ՆԱՐԻՆԵ ՍԱՐԳՍՅԱՆԻՆ ՍԵՓԱԿԱՆՈՒԹՅԱՆ ԻՐԱՎՈՒՆՔՈՎ ՊԱՏԿԱՆՈՂ ԱՆՇԱՐԺ
ԳՈՒՅՔԸ ՎԵՐԱՀԱՍՑԵԱՎՈՐԵԼՈՒ ՄԱՍԻՆ**

Համաձայն «Տեղական ինքնակառավարման մասին» օրենքի 35-րդ հոդվածի 1-ին մասի 22-րդ և 24-րդ կետերի, Հայաստանի Հանրապետության կառավարության 2005 թվականի դեկտեմբերի 29-ի N 2387-Ն որոշմամբ հաստատված կարգի 29-րդ, 50-րդ, 51-րդ, 55-րդ և 62-րդ կետերի, Արժվյան համայնքի ավագանու 2025 թվականի նոյեմբերի 20-ի N 177-Ն որոշման և հիմք ընդունելով Նարինե Սարգսյանի դիմումը (մուտք՝ 2026 թվականի հունիսի 08-ի N Բ-4098).

ՈՐՈՇՈՒՄ ԵՄ՝

1. Նարինե Սարգսյանին սեփականության իրավունքով պատկանող (հիմք՝ 2023 թվականի դեկտեմբերի 27-ի N 27122023-07-0144 վկայական) Արժվյան համայնքի Պտղնի գյուղի 15-րդ թաղամասի թիվ 22 հասցեում գտնվող անշարժ գույքը վերահասցեավորել՝ համայնք Արժվյան, գյուղ Պտղնի, Պտղնի-2 այգետարածքի 4-րդ փողոց, 23:
2. Նարինե Սարգսյանը պարտավոր է Արժվյանի համայնքապետարանի 900105201652 հաշվեհամարին մուծել 10 000 (տասը հազար) դրամ տեղական վճար՝ հասցեի տրամադրման համար:
3. Սույն որոշումն ուժի մեջ է մտնում Նարինե Սարգսյանին որոշման ընդունման մասին իրազեկելու օրվան հաջորդող օրվանից:

ՀԱՄԱՅՆՔԻ ԴԵԿԱՎԱՐ



Ե. ԲԱՐԱՅԱՆ

2026թ. հունիսի 11
ք. Արժվյան

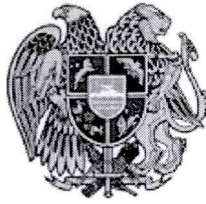

ՀԱՅԱՍՏԱՆԻ ՀԱՆՐԱՊԵՏՈՒԹՅԱՆ
ԿՈՏԱՅՔԻ ՄԱՐԶԻ ԱՐՈՎՅԱՆ ՀԱՄԱՅՆՔԻ ՂԵԿԱՎԱՐ

Ո Ր Ո Շ ՈՒ Մ

11 հունիսի 2026 թվականի N 2858

**ԱՐՈՎՅԱՆ ՀԱՄԱՅՆՔԻ 2026 ԹՎԱԿԱՆԻ ԲՅՈՒՋԵՌՈՎ ՆԱԽԱՏԵՍՎԱԾ
«ՀԻՎԱՆՂԱՆՈՑԱՅԻՆ ԾԱՌԱՅՈՒԹՅՈՒՆՆԵՐ» ԾՐԱԳՐԻՑ ԳՈՒՄԱՐ ՀԱՏԿԱՑՆԵԼՈՒ
ՄԱՍԻՆ**

Համաձայն «Տեղական ինքնակառավարման մասին» օրենքի 38-րդ հոդվածի 1-ին մասի 7-րդ կետի, 48-րդ հոդվածի, Արովյան համայնքի ավագանու 2022 թվականի մայիսի 13-ի N 46-Ա և N 47-Ա որոշումների, Արովյան համայնքի ղեկավարի 2023 թվականի դեկտեմբերի 25-ի N 5069 որոշման, հիմք ընդունելով Մայրանուշ Հակոբյանի դիմումը (մուտք՝ 2026 թվականի մայիսի 15-ի N Բ-3444) և Արովյան համայնքի սոցիալապես անապահով ընտանիքներին սոցիալական աջակցություն ցուցաբերելու գործընթացն ապահովող մշտական հանձնաժողովի 2026 թվականի հունիսի 10-ի նիստի N 5 արձանագրությունը.

ՈՐՈՇՈՒՄ ԵՄ՝

1. Արովյան համայնքի 2026 թվականի բյուջեով նախատեսված «Հիվանդանոցային ծառայություններ» (բաժին 7, խումբ 3, դաս 1) ծրագրի «4729» հոդվածից 280 000 (երկու հարյուր ութսուն հազար) դրամ փոխանցել «Մեղայն Կլինիկ» սահմանափակ պատասխանատվությամբ ընկերության 19300147752300 հաշվեհամարին՝ Մայրանուշ Հակոբյանի համար նշանակված վիրահատության նպատակով:
2. Սույն որոշումն ուժի մեջ է մտնում Մայրանուշ Հակոբյանին որոշման ընդունման մասին իրազեկելու օրվան հաջորդող օրվանից:

ՀԱՄԱՅՆՔԻ ՂԵԿԱՎԱՐ

Է. ԲԱԲԱՅԱՆ

2026թ. հունիսի 11

ք. Արովյան



**ՀԱՅԱՍՏԱՆԻ ՀԱՆՐԱՊԵՏՈՒԹՅԱՆ
ԿՈՏԱՅՔԻ ՄԱՐԶԻ ԱՐՈՎՅԱՆ ՀԱՄԱՅՆՔԻ ԴԵԿԱՎԱՐ**

Ո Ր Ո Շ ՈՒ Մ

11 հունիսի 2026 թվականի N 2857

**«ԴԱՎԹՅԱՆ ՎԱՀԱԳՆ ՌԱՖԱՅԵԼԻ» ԱՆՀԱՏ ՁԵՌՆԱՐԿԱՏԻՐՈՋԸ 2026 ԹՎԱԿԱՆԻ
ԱՌԱՋԻՆ, ԵՐԿՐՈՐԴ ԵՎ ԵՐՐՈՐԴ ԵՌԱՄՍՅԱԿՆԵՐԻ ՀԱՄԱՐ ՀԱՆՐԱՅԻՆ ՄՆԵԴԻ
ԿԱԶՄԱԿԵՐՊՄԱՆ ԵՎ ԻՐԱԿԱՆԱՑՄԱՆ ԹՈՒՅԼՏՎՈՒԹՅՈՒՆ ՏԱԼՈՒ ՄԱՍԻՆ**

Համաձայն «Տեղական ինքնակառավարման մասին» օրենքի 45-րդ հոդվածի 1-ին մասի 4-րդ կետի, Արմվյան համայնքի ավագանու 2022 թվականի սեպտեմբերի 29-ի N 110-Ն, 2023 թվականի ապրիլի 13-ի N 52-Ն և 2025 թվականի նոյեմբերի 20-ի N 176-Ն որոշումների, հիմք ընդունելով «Դավթյան Վահագն Ռաֆայելի» անհատ ձեռնարկատիրոջ հայտը (մուտք՝ 2026 թվականի հունիսի 09-ի N Ք-4128)։

ՈՐՈՇՈՒՄ ԵՄ

1. «Դավթյան Վահագն Ռաֆայելի» անհատ ձեռնարկատիրոջը տալ 2026 թվականի առաջին, երկրորդ և երրորդ եռամսյակների համար Արմվյան համայնքի Արմվյան քաղաքի Երիտասարդական փողոցի թիվ 1/1 հասցեում գտնվող 35.54 քառակուսի մետր մակերեսով սպասարկման օբյեկտում հանրային սննդի կազմակերպման և իրականացման թույլտվություն (Թույլտվություն N 136 կցվում է)։
2. «Դավթյան Վահագն Ռաֆայելի» անհատ ձեռնարկատերը պարտավոր է Արմվյանի համայնքապետարանի 900105201868 հաշվեհամարին վճարել տեղական տուրք՝ 24 000 (քսանչորս հազար) դրամ։
3. Սույն որոշումն ուժի մեջ է մտնում «Դավթյան Վահագն Ռաֆայելի» անհատ ձեռնարկատիրոջը որոշման ընդունման մասին իրազեկելու օրվան հաջորդող օրվանից։

ՀԱՄԱՅՆՔԻ ԴԵԿԱՎԱՐ

Է. ԲԱԲԱՅԱՆ

2026թ. հունիսի 11
ք. Արմվյան



ՀԱՅԱՍՏԱՆԻ ՀԱՆՐԱՊԵՏՈՒԹՅՈՒՆ
ԿՈՏԱՅՔԻ ՄԱՐԶ
ԱՐՈՎՅԱՆԻ ՀԱՄԱՅՆՔԱՊԵՏԱՐԱՆ

ԹՈՒՅԼՏՎՈՒԹՅՈՒՆ ԹԻՎ ՀՍԿ-Ի - 136

ՀԱՄԱՅՆՔԻ ՎԱՐՉԱԿԱՆ ՏԱՐԱԾՔՈՒՄ ՀԱՆՐԱՅԻՆ ՍՆՆԴԻ
ԿԱԶՄԱԿԵՐՊՄԱՆ ԵՎ ԻՐԱԿԱՆԱՑՄԱՆ

Տրված՝ 11 հունիսի 2026 թ.

Թույլատրված գործունեության անվանումը՝
Հանրային սննդի կազմակերպում և իրականացում:

Հայտատու իրավաբանական անձի լրիվ անվանումը և գտնվելու վայրը կամ անհատ ձեռնարկատիրոջ անունը, ազգանունը, հաշվառման և (կամ) բնակության վայրը, հարկ վճարողի հաշվառման համարը՝

«ԴԱՎԹՅԱՆ ՎԱՀԱԳՆ ՌԱՖԱՅԵԼԻ» ԱԶ, ՀՀ, Կոտայքի մարզ Աբովյան համայնք թ. Աբովյան Երիտասարդական փ. 13 շ. 28 բն., ՀՎՀՀ՝ 78079404:

Գործունեության իրականացման վայրը,
ՀՀ, Կոտայքի մարզ Աբովյան համայնք թ. Աբովյան Երիտասարդական փ. թիվ 1/1, սպասարկման օբյեկտ:

Շինության տեսակը՝
Հիմնական շինություն:

Թույլտվության գործողության ժամկետը՝
01 հունվարի 2026թ.-ից մինչև 01 հոկտեմբերի 2026թ.-ը:

ՀԱՄԱՅՆՔԻ ՂԵԿԱՎԱՐ

Է. ԲԱԲԱՅԱՆ

QR կոդի միջոցով կարող եք ստուգել թույլտվության վավերականությունը
համայնքապետարանի կառավարման տեղեկատվական համակարգում





**ՀԱՅԱՍՏԱՆԻ ՀԱՆՐԱՊԵՏՈՒԹՅԱՆ
ԿՈՏԱՅՔԻ ՄԱՐԶԻ ԱՐՈՎՅԱՆ ՀԱՄԱՅՆՔԻ ԴԵԿԱՎԱՐ**

Ո Ր Ո Շ ՈՒ Մ

11 հունիսի 2026 թվականի N 2856

**«ԴԱՎԹՅԱՆ ՎԱՀԱԳՆ ՌԱՖԱՅԵԼԻ» ԱՆՀԱՏ ԶԵՌՆԱՐԿԱՏԻՐՈՋԸ 2026 ԹՎԱԿԱՆԻ
ԱՌԱՋԻՆ, ԵՐԿՐՈՐԴ ԵՎ ԵՐՐՈՐԴ ԵՌԱՄՍՅԱԿՆԵՐԻ ՀԱՄԱՐ ՈԳԵԼԻՑ ԵՎ
ԱԼԿՈՆՈԼԱՅԻՆ ԽՄԻՉՔՆԵՐԻ ՎԱՃԱՌՔԻ ԹՈՒՅԼՏՎՈՒԹՅՈՒՆ ՏԱԼՈՒ ՄԱՍԻՆ**

Համաձայն «Տեղական ինքնակառավարման մասին» օրենքի 45-րդ հոդվածի 1-ին մասի 2-րդ կետի, Արմվյան համայնքի ավագանու 2023 թվականի ապրիլի 13-ի N 52-Ն և 2025 թվականի նոյեմբերի 20-ի N 176-Ն որոշումների, հիմք ընդունելով «Դավթյան Վահագն Ռաֆայելի» անհատ ձեռնարկատիրոջ հայտը (մուտք՝ 2026 թվականի հունիսի 09-ի N Բ-4129).

ՈՐՈՇՈՒՄ ԵՄ

1. «Դավթյան Վահագն Ռաֆայելի» անհատ ձեռնարկատիրոջը 2026 թվականի առաջին, երկրորդ և երրորդ եռամսյակների համար Արմվյան համայնքի Արմվյան քաղաքի Երիտասարդական փողոցի թիվ 1/1 հասցեում գտնվող 35.54 քառակուսի մետր մակերեսով սպասարկման օբյեկտում ոգելից և ալկոհոլային խմիչքների վաճառքի թույլտվություն (Թույլտվություն N 182 կցվում է):
2. «Դավթյան Վահագն Ռաֆայելի» անհատ ձեռնարկատերը պարտավոր է Արմվյանի համայնքապետարանի 900105201074 հաշվեհամարին վճարել տեղական տուրք՝ 31 500 (երեսունմեկ հազար հինգ հարյուր) դրամ:
3. Սույն որոշումն ուժի մեջ է մտնում «Դավթյան Վահագն Ռաֆայելի» անհատ ձեռնարկատիրոջը որոշման ընդունման մասին իրազեկելու օրվան հաջորդող օրվանից:

ՀԱՄԱՅՆՔԻ ԴԵԿԱՎԱՐ



Է. ԲԱԲԱՅԱՆ

2026թ. հունիսի 11
ք. Արմվյան



**ՀԱՅԱՍՏԱՆԻ ՀԱՆՐԱՊԵՏՈՒԹՅՈՒՆ
ԿՈՏԱՅՔԻ ՄԱՐԶ
ԱՐՈՎՅԱՆԻ ՀԱՄԱՅՆՔԱՊԵՏԱՐԱՆ**

ԹՈՒՅԼՏՎՈՒԹՅՈՒՆ N ՈԱԽԾ - 182

ՀԱՄԱՅՆՔԻ ՎԱՐՉԱԿԱՆ ՏԱՐԱԾՔՈՒՄ ՈԳԵԼԻՑ ԵՎ ԱԼԿՈՇՈՒՄՆԻՆ ԽՄԻՉՔՆԵՐԻ ԿԱՄ ԾԽԱԽՈՏԱՅԻՆ ԱՐՏԱԴՐԱՏԵՍԱԿՆԵՐԻ ԿԱՄ ԾԽԱԽՈՏԱՅԻՆ ԱՐՏԱԴՐԱՏԵՍԱԿՆԵՐԻ ՓՈԽԱՐԻՆԻՉՆԵՐԻ (ԲԱՅԱՌՈՒԹՅԱՄԲ ԲԺՇԿԱԿԱՆ ՆՇԱՆԱԿՈՒԹՅԱՆ ԾԽԱԽՈՏԱՅԻՆ ԱՐՏԱԴՐԱՏԵՍԱԿՆԵՐԻ ՓՈԽԱՐԻՆԻՉՆԵՐԻ) ԿԱՄ ԾԽԱԽՈՏԱՅԻՆ ԱՐՏԱԴՐԱՏԵՍԱԿՆԵՐԻ ՆՄԱՆԱԿՆԵՐԻ ՎԱՃԱՌՔԻ

Տրված՝ 11 հունիսի 2026 թ.

Թույլատրված գործունեության անվանումը՝
Ոգելից և ալկոհոլային խմիչքների վաճառք:

Հայտատու իրավաբանական անձի լրիվ անվանումը և գտնվելու վայրը կամ անհատ ձեռնարկատիրոջ անունը, ազգանունը, հաշվառման և (կամ) բնակության վայրը, հարկ վճարողի հաշվառման համարը՝

«ԴԱՎԹՅԱՆ ՎԱՀԱԳՆ ՌԱՖԱՅԵԼԻ» ԱԶ, ՀՀ, Կոտայքի մարզ Աբովյան համայնք. ք. Աբովյան Երիրասարդական փ. 13 շ. 28 բն., ՀՎՀՀ՝ 78079404:

Գործունեության իրականացման վայրը՝
ՀՀ, Կոտայքի մարզ Աբովյան համայնք. ք. Աբովյան Երիրասարդական փ. թիվ 1/1, սպասարկման օբյեկտ:

Շինության տեսակը՝
Հիմնական շինություն:

Թույլտվության գործողության ժամկետը՝
01 հունվարի 2026թ.-ից մինչև 01 հոկտեմբերի 2026թ.-ը:

ՀԱՄԱՅՆՔԻ ՂԵԿԱՎԱՐ

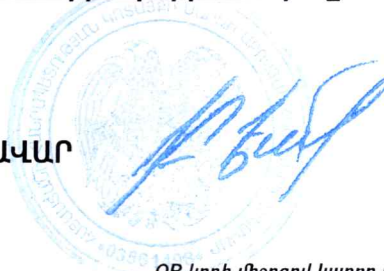

Է. ԲԱԲԱՅԱՆ

QR կոդի միջոցով կարող եք ստուգել թույլտվության վավերականությունը համայնքապետարանի կառավարման տեղեկատվական համակարգում



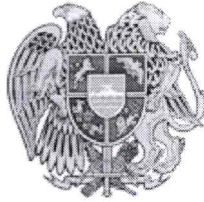

**ՀԱՅԱՍՏԱՆԻ ՀԱՆՐԱՊԵՏՈՒԹՅԱՆ
ԿՈՏԱՅՔԻ ՄԱՐԶԻ ԱՐՈՎՅԱՆ ՀԱՄԱՅՆՔԻ ՂԵԿԱՎԱՐ**

Ո Ր Ո Շ ՈՒ Մ

11 հունիսի 2026 թվականի N 2855

**«ՎԱՐԴԱՆ ԱՂԱՋԱՆՅԱՆ ԱՇՈՏԻ» ԱՆՀԱՏ ԶԵՌՆԱՐԿԱՏԻՐՈՋԸ 2026 ԹՎԱԿԱՆԻ
ԵՐԿՐՈՐԴ ԿԻՍԱՄՅԱԿԻ ՀԱՄԱՐ ՀԱՆՐԱՅԻՆ ՍՆՆԴԻ ԿԱԶՄԱԿԵՐՊՄԱՆ ԵՎ
ԻՐԱԿԱՆԱՑՄԱՆ ԹՈՒՅԼՏՎՈՒԹՅՈՒՆ ՏԱԼՈՒ ՄԱՍԻՆ**

Համաձայն «Տեղական ինքնակառավարման մասին» օրենքի 45-րդ հոդվածի 1-ին մասի 4-րդ կետի, Արմվյան համայնքի ավագանու 2022 թվականի սեպտեմբերի 29-ի N 110-Ն, 2023 թվականի ապրիլի 13-ի N 52-Ն և 2025 թվականի նոյեմբերի 20-ի N 176-Ն որոշումների, հիմք ընդունելով «Վարդան Աղաջանյան Աշոտի» անհատ ձեռնարկատիրոջ հայտը (մուտք՝ 2026 թվականի հունիսի 09-ի N Բ-4130)։

ՈՐՈՇՈՒՄ ԵՄ

1. «Վարդան Աղաջանյան Աշոտի» անհատ ձեռնարկատիրոջը տալ 2026 թվականի երկրորդ կիսամյակի համար Արմվյան համայնքի Արմվյան քաղաքի Սևանի փողոցի թիվ 2/21 հասցեում (17.0 քառակուսի մետր մակերես) հանրային սննդի կազմակերպման և իրականացման թույլտվություն (Թույլտվություն N 135 կցվում է)։
2. «Վարդան Աղաջանյան Աշոտի» անհատ ձեռնարկատերը պարտավոր է Արմվյանի համայնքապետարանի 900105201868 հաշվեհամարին վճարել տեղական տուրք՝ 10 000 (տասը հազար) դրամ։
3. Սույն որոշումն ուժի մեջ է մտնում «Վարդան Աղաջանյան Աշոտի» անհատ ձեռնարկատիրոջը որոշման ընդունման մասին իրազեկելու օրվան հաջորդող օրվանից։

ՀԱՄԱՅՆՔԻ ՂԵԿԱՎԱՐ



Է. ԲԱԲԱՅԱՆ

2026թ. հունիսի 11
ք. Արմվյան



ՀԱՅԱՍՏԱՆԻ ՀԱՆՐԱՊԵՏՈՒԹՅՈՒՆ
ԿՈՏԱՅՔԻ ՄԱՐԶ
ԱՐՈՎՅԱՆԻ ՀԱՄԱՅՆՔԱՊԵՏԱՐԱՆ

ԹՈՒՅԼՏՎՈՒԹՅՈՒՆ ԹԻՎ ՀՍԿ-Ի - 135

ՀԱՄԱՅՆՔԻ ՎԱՐՉԱԿԱՆ ՏԱՐԱԾՔՈՒՄ ՀԱՆՐԱՅԻՆ ՍՆՆԴԻ
ԿԱԶՄԱԿԵՐՊՄԱՆ ԵՎ ԻՐԱԿԱՆԱՑՄԱՆ

Տրված՝ 11 հունիսի 2026 թ.

Թույլատրված գործունեության անվանումը՝
Հանրային սննդի կազմակերպում և իրականացում:

Հայտատու իրավաբանական անձի լրիվ անվանումը և գտնվելու վայրը կամ անհատ ձեռնարկատիրոջ անունը, ազգանունը, հաշվառման և (կամ) բնակության վայրը, հարկ վճարողի հաշվառման համարը՝

«ՎԱՐԴԱՆ ԱՂԱՋԱՆՅԱՆ ԱՇՈՏԻ» ԱՆՀԱՏ ՁԵՌՆԱՐԿԱՏԵՐ, ՀՀ, Կոտայքի մարզ Արովյան համայնք.թ. Արովյան Հանրապետության փ. 1/7 շ. 37 բն., ՀՎՀՀ՝ 43120554:

Գործունեության իրականացման վայրը,
ՀՀ, Կոտայքի մարզ Արովյան համայնք.թ. Արովյան Սևանի փ. թիվ 2/21:

Շինության տեսակը՝
Հիմնական շինություն:

Թույլտվության գործողության ժամկետը՝
01 հուլիսի 2026թ.-ից մինչև 01 հունվարի 2027թ.-ը:

ՀԱՄԱՅՆՔԻ ՂԵԿԱՎԱՐ



Է. ԲԱԲԱՅԱՆ

QR կոդի միջոցով կարող եք ստուգել թույլտվության վավերականությունը
համայնքապետարանի կառավարման տեղեկատվական համակարգում





ՀԱՅԱՍՏԱՆԻ ՀԱՆՐԱՊԵՏՈՒԹՅԱՆ
ԿՈՏԱՅՔԻ ՄԱՐԶԻ ԱՐՈՎՅԱՆ ՀԱՄԱՅՆՔԻ ՂԵԿԱՎԱՐ

Ո Ր Ո Շ ՈՒ Մ

11 հունիսի 2026 թվականի N 2854

**«ԱԼՔԵՐՏ ՔԱՐՀԱՆՅԱՆ ՌՈՍՏՈՄԻ» ԱՆՀԱՏ ՁԵՌՆԱՐԿԱՏԻՐՈՋԸ 2026 ԹՎԱԿԱՆԻ
ԱՌԱՋԻՆ, ԵՐԿՐՈՐԴ ԵՎ ԵՐՐՈՐԴ ԵՌԱՄՍՅԱԿՆԵՐԻ ՀԱՄԱՐ ՏԵԽՆԻԿԱԿԱՆ
ՀԵՂՈՒԿՆԵՐԻ ՎԱՃԱՌՔԻ ԹՈՒՅԼՏՎՈՒԹՅՈՒՆ ՏԱԼՈՒ ՄԱՍԻՆ**

Համաձայն «Տեղական ինքնակառավարման մասին» օրենքի 45-րդ հոդվածի 1-ին մասի 9-րդ կետի, Արվյան համայնքի ավագանու 2023 թվականի ապրիլի 13-ի N 52-Ն և 2025 թվականի նոյեմբերի 20-ի N 176-Ն որոշումների, հիմք ընդունելով «Ալբերտ Քարհանյան Ռոստոմի» անհատ ձեռնարկատիրոջ հայտը (մուտք՝ 2026 թվականի հունիսի 09-ի N Ք-4127)։

ՈՐՈՇՈՒՄ ԵՄ

1. «Ալբերտ Քարհանյան Ռոստոմի» անհատ ձեռնարկատիրոջը տալ 2026 թվականի առաջին, երկրորդ և երրորդ եռամսյակների համար Արվյան համայնքի Արվյան քաղաքի Սահմանադրության հրապարակի թիվ 8/3 հասցեում գտնվող սպասարկման օբյեկտում տեխնիկական հեղուկների վաճառքի թույլտվություն (Թույլտվություն N 29 կցվում է)։
2. «Ալբերտ Քարհանյան Ռոստոմի» անհատ ձեռնարկատերը պարտավոր է Արվյանի համայնքապետարանի 900105201843 հաշվեհամարին վճարել տեղական տուրք՝ 45 000 (քառասունհինգ հազար) դրամ։
3. Սույն որոշումն ուժի մեջ է մտնում «Ալբերտ Քարհանյան Ռոստոմի» անհատ ձեռնարկատիրոջը որոշման ընդունման մասին իրազեկելու օրվան հաջորդող օրվանից։

ՀԱՄԱՅՆՔԻ ՂԵԿԱՎԱՐ



Է. ԲԱԲԱՅԱՆ

2026թ. հունիսի 11
ք. Արվյան

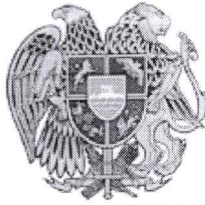

ՀԱՅԱՍՏԱՆԻ ՀԱՆՐԱՊԵՏՈՒԹՅՈՒՆ
ԿՈՏԱՅՔԻ ՄԱՐԶ
ԱՐՈՎՅԱՆԻ ՀԱՄԱՅՆՔԱՊԵՏԱՐԱՆ

ԹՈՒՅԼՏՎՈՒԹՅՈՒՆ ԹԻՎ ՏՀՎ - 29

ՀԱՄԱՅՆՔԻ ՎԱՐՉԱԿԱՆ ՏԱՐԱԾՔՈՒՄ ՏԵԽՆԻԿԱԿԱՆ ՀԵՂՈՒԿՆԵՐԻ ՎԱՃԱՌՔԻ

Տրված՝ 11 հունիսի 2026 թ.

Թույլատրված գործունեության անվանումը՝

Տեխնիկական հեղուկների վաճառք:

Հայտատու իրավաբանական անձի լրիվ անվանումը և գտնվելու վայրը կամ անհատ ձեռնարկատիրոջ անունը, ազգանունը, հաշվառման և (կամ) բնակության վայրը, հարկ վճարողի հաշվառման համարը՝

«ԱԼԲԵՐՏ ՔԱՐՀԱՆՅԱՆ ՌՈՍՏՈՄԻ» ԱԶ, ՀՀ, Կոտայքի մարզ Արովյան համայնք թ. Արովյան Ռոսիայի փ. 4 շ. 147 բն., ՀՎՀՀ՝ 43249841:

Գործունեության իրականացման վայրը՝

ՀՀ, Կոտայքի մարզ Արովյան համայնք թ. Արովյան Սահմանադրության հրապարակ, թիվ 8/3, սպասարկման օբյեկտ:

Շինության տեսակը՝

Հիմնական շինություն:

Թույլտվության գործողության ժամկետը՝

01 հունվարի 2026թ.-ից մինչև 01 հոկտեմբերի 2026թ.-ը:

ՀԱՄԱՅՆՔԻ ՂԵԿԱՎԱՐ



Է. ԲԱԲԱՅԱՆ

QR կոդի միջոցով կարող եք ստուգել թույլտվության վավերականությունը համայնքապետարանի կառավարման տեղեկատվական համակարգում





ՀԱՅԱՍՏԱՆԻ ՀԱՆՐԱՊԵՏՈՒԹՅԱՆ
ԿՈՏԱՅՔԻ ՄԱՐԶԻ ԱՐԴՎՅԱՆ ՀԱՄԱՅՆՔԻ ՂԵԿԱՎԱՐ

Ո Ր Ո Շ ՈՒ Մ

11 հունիսի 2026 թվականի N 2853

**«ԳԻՌՈՍ» ՍԱՀՄԱՆԱՓԱԿ ՊԱՏԱՍԽԱՆԱՏՎՈՒԹՅԱՄԲ ԸՆԿԵՐՈՒԹՅԱՆԸ 2026
ԹՎԱԿԱՆԻ ԵՐՐՈՐԴ ԵՌԱՄՍՅԱԿԻ ՀԱՄԱՐ ԱՐՏԱՔԻՆ ԳՈՎԱԶԴ ՏԵՂԱԴՐԵԼՈՒ
ԹՈՒՅԼՏՎՈՒԹՅՈՒՆ ՏԱԼՈՒ ՄԱՍԻՆ**

Համաձայն «Տեղական ինքնակառավարման մասին» օրենքի 45-րդ հոդվածի 1-ին մասի 12-րդ կետի, Արմավյան համայնքի ավագանու 2022 թվականի սեպտեմբերի 29-ի N 113-Ն, 2023 թվականի ապրիլի 13-ի N 52-Ն և 2025 թվականի նոյեմբերի 20-ի N 176-Ն որոշումների, հիմք ընդունելով «ԳԻՌՈՍ» սահմանափակ պատասխանատվությամբ ընկերության տնօրենի հայտը (մուտք՝ 2026 թվականի հունիսի 09-ի N S-1700)։

ՈՐՈՇՈՒՄ ԵՄ՝

1. Թույլատրել «ԳԻՌՈՍ» սահմանափակ պատասխանատվությամբ ընկերությանը 2026 թվականի երրորդ եռամսյակի համար Արմավյան համայնքի Արմավյան քաղաքի Հանրապետության պողոտայի թիվ 1/110 հասցեում տեղադրել արտաքին գովազդ (Թույլտվություն N 116 կցվում է)։
2. Հաստատել արտաքին գովազդի էսքիզները՝ համաձայն հավելվածի։
3. «ԳԻՌՈՍ» սահմանափակ պատասխանատվությամբ ընկերությունը պարտավոր է Արմավյանի համայնքապետարանի 900105201611 հաշվեհամարին վճարել 64 350 (վաթսունչորս հազար երեք հարյուր հիսուն) դրամ տեղական տուրք՝ արտաքին գովազդ տեղադրելու թույլտվության համար։
4. Սույն որոշումն ուժի մեջ է մտնում «ԳԻՌՈՍ» սահմանափակ պատասխանատվությամբ ընկերությանը որոշման ընդունման մասին իրազեկելու օրվան հաջորդող օրվանից։

ՀԱՄԱՅՆՔԻ ՂԵԿԱՎԱՐ



Է. ԲԱԲԱՅԱՆ

2026թ. հունիսի 11
ք. Արմավյան



ՀԱՅԱՍՏԱՆԻ ՀԱՆՐԱՊԵՏՈՒԹՅՈՒՆ
ԿՈՏԱՅՔԻ ՄԱՐԶ
ԱՔՈՎՅԱՆԻ ՀԱՄԱՅՆՔԱՊԵՏԱՐԱՆ

ԹՈՒՅԼՏՎՈՒԹՅՈՒՆ ԹԻՎ ԱԳ - 116

ՀԱՄԱՅՆՔԻ ՎԱՐՉԱԿԱՆ ՏԱՐԱԾՔՈՒՄ ԱՐՏԱՔԻՆ ԳՈՎԱԶԴԴ ՏԵՂԱԴՐԵԼՈՒ

Տրված՝ 11 հունիսի 2026 թ.

Թույլատրված գործունեության անվանումը՝

Այլ արտաքին գովազդ:

Հայտատու իրավաբանական անձի լրիվ անվանումը և գտնվելու վայրը կամ անհատ ձեռնարկատիրոջ անունը, ազգանունը, հաշվառման և (կամ) բնակության վայրը, հարկ վճարողի հաշվառման համարը՝

**«ԳԻՌՈՍ» ՍԱՀՄԱՆԱՓԱԿ ՊԱՏԱՍԽԱՆԱՏՎՈՒԹՅԱՄԲ ԸՆԿԵՐՈՒԹՅՈՒՆ, ՀՀ ք. Երևան
Նոր Նորք Բ. Մուրադյան 1/77, ՀՎՀՀ՝ 00867122:**

Գովազդի տեղադրման վայրը/վայրերը և չափերը (քմ)՝

**ՀՀ Կոտայքի մարզ Աբովյան համայնք Աբովյան քաղաք Հանրապետության պողոտա
թիվ 1/110, 14.3 քմ:**

Թույլտվության գործողության ժամկետը՝

01 հուլիսի 2026թ.-ից մինչև 01 հոկտեմբերի 2026թ.-ը:

ՀԱՄԱՅՆՔԻ ՂԵԿԱՎԱՐ



Է. ԲԱԲԱՅԱՆ

QR կոդի միջոցով կարող եք ստուգել թույլտվության վավերականությունը
համայնքապետարանի կառավարման տեղեկատվական համակարգում



Հավելված
Արվյան համայնքի ղեկավարի
2026 թվականի հունիսի 11-ի N 2853 որոշման

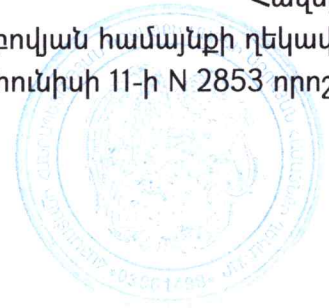

ԱՐՏԱՔԻՆ ԳՈՎԱԶԴԻ ԷՍՔԻԶՆԵՐ

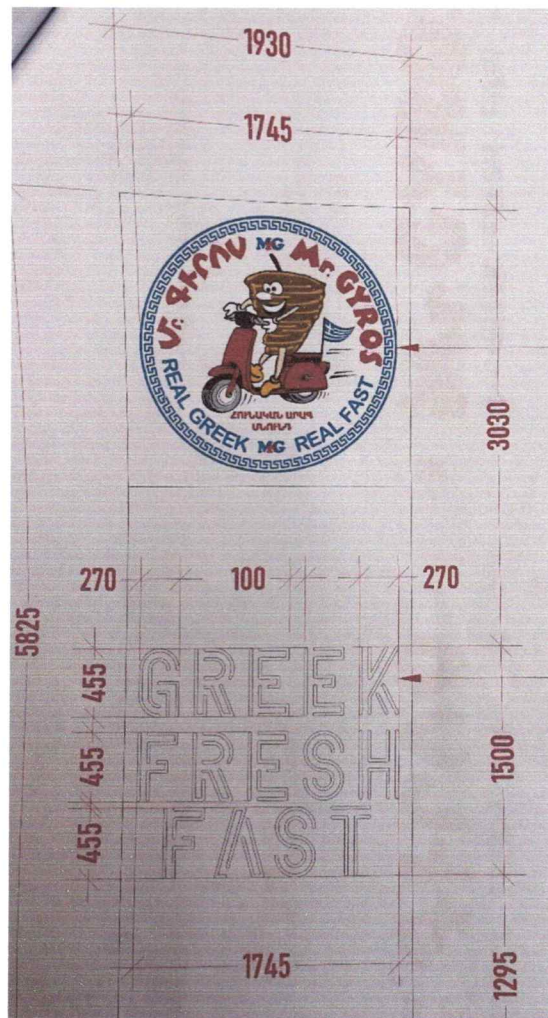
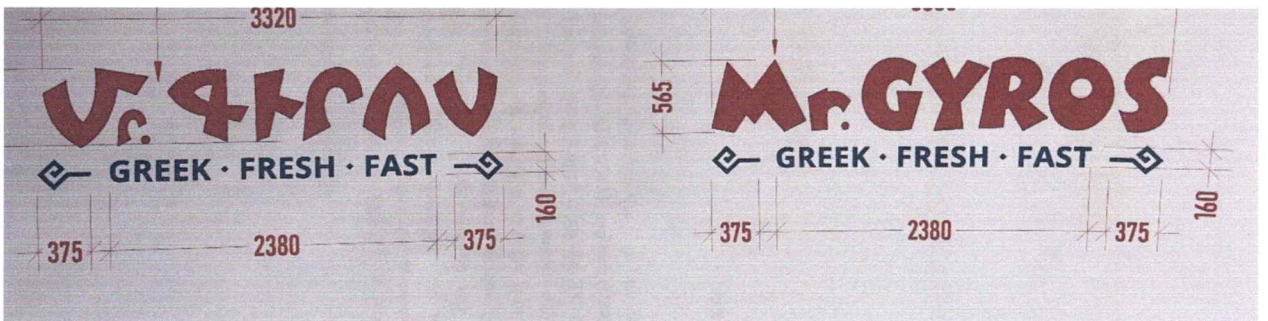

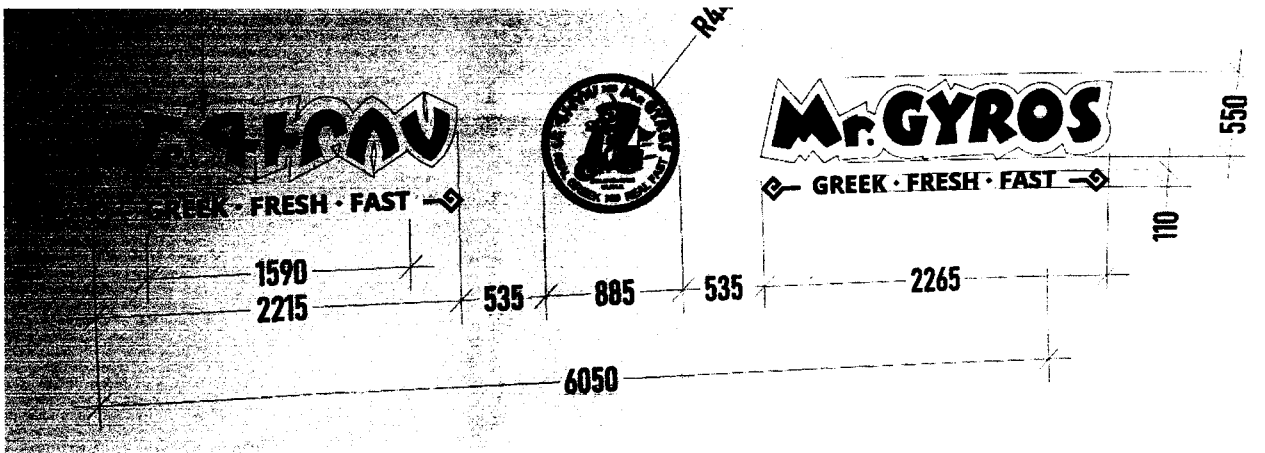

Ընդհանուր մակերես՝ 14.3 քմ



ՀԱՅԱՍՏԱՆԻ ՀԱՆՐԱՊԵՏՈՒԹՅԱՆ
ԿՈՏԱՅՔԻ ՄԱՐԶԻ ԱՐՈՎՅԱՆ ՀԱՄԱՅՆՔԻ ԴԵԿԱՎԱՐ

Ո Ր Ո Շ ՈՒ Մ

11 հունիսի 2026 թվականի N 2852

**«ՎԱՐՂԱՆ ԱՂԱՋԱՆՅԱՆ ԱՇՈՏԻ» ԱՆՀԱՏ ՁԵՌՆԱՐԿԱՏԻՐՈՋՆ ԱՐՏԱՔԻՆ ԳՈՎԱԶԴ-
ՏԵՂԱԴՐԵԼՈՒ ԹՈՒՅԼՏՎՈՒԹՅՈՒՆ ՏԱԼՈՒ ՄԱՍԻՆ**

Համաձայն «Տեղական ինքնակառավարման մասին» օրենքի 45-րդ հոդվածի 1-ին մասի 12-րդ կետի, Արովյան համայնքի ավագանու 2022 թվականի սեպտեմբերի 29-ի N 113-Ն, 2023 թվականի ապրիլի 13-ի N 52-Ն և 2025 թվականի նոյեմբերի 20-ի N 176-Ն որոշումների, հիմք ընդունելով «Վարդան Աղաջանյան Աշոտի» անհատ ձեռնարկատիրոջ հայտը (մուտք՝ 2026 թվականի հունիսի 08-ի N Ք-4108)։

ՈՐՈՇՈՒՄ ԵՄ՝

1. Թույլատրել «Վարդան Աղաջանյան Աշոտի» անհատ ձեռնարկատիրոջը 2026 թվականի մայիսի 01-ից դեկտեմբերի 31-ը ներառյալ ժամանակահատվածի համար Արովյան համայնքի Արովյան քաղաքի Օգոստոսի 23-ի փողոցի թիվ 1/13 հասցեում տեղադրել արտաքին գովազդ (Թույլտվություն N 115 կցվում է)։
2. Հաստատել արտաքին գովազդի էսքիզները՝ համաձայն հավելվածի։
3. «Վարդան Աղաջանյան Աշոտի» անհատ ձեռնարկատերը պարտավոր է Արովյանի համայնքապետարանի 900105201611 հաշվեհամարին վճարել 12 000 (տասներկու հազար) դրամ տեղական տուրք՝ արտաքին գովազդ տեղադրելու թույլտվության համար։
4. Սույն որոշումն ուժի մեջ է մտնում «Վարդան Աղաջանյան Աշոտի» անհատ ձեռնարկատիրոջը որոշման ընդունման մասին իրազեկելու օրվան հաջորդող օրվանից։

ՀԱՄԱՅՆՔԻ ԴԵԿԱՎԱՐ

Է. ԲԱԲԱՅԱՆ

2026թ. հունիսի 11

ք. Արովյան



ՀԱՅԱՍՏԱՆԻ ՀԱՆՐԱՊԵՏՈՒԹՅՈՒՆ
ԿՈՏԱՅՔԻ ՄԱՐԶ
ԱՐՈՎՅԱՆԻ ՀԱՄԱՅՆՔԱՊԵՏԱՐԱՆ

ԹՈՒՅԼՏՎՈՒԹՅՈՒՆ ԹԻՎ ԱԳ - 115

ՀԱՄԱՅՆՔԻ ՎԱՐՉԱԿԱՆ ՏԱՐԱԾՔՈՒՄ ԱՐՏԱՔԻՆ ԳՈՎԱԶԴ ՏԵՂԱԴԻԵԼՈՒ

Տրված՝ 11 հունիսի 2026 թ.

Թույլատրված գործունեության անվանումը՝

Այլ արտաքին գովազդ:

Հայտատու իրավաբանական անձի լրիվ անվանումը և գտնվելու վայրը կամ անհատ ձեռնարկատիրոջ անունը, ազգանունը, հաշվառման և (կամ) բնակության վայրը, հարկ վճարողի հաշվառման համարը՝

«ՎԱՐԴԱՆ ԱՂԱՋԱՆՅԱՆ ԱՇՈՏԻ» ԱՆՀԱՏ ՁԵՌՆԱՐԿԱՏԵՐ, ՀՀ Կոտայքի մարզ Արովյան համայնք Արովյան քաղաք Հանրապետության փ. 1/7 շ. 37 բն., ՀՎՀՀ՝ 43120554:

Գովազդի տեղադրման վայրը/վայրերը և չափերը (քմ)՝

ՀՀ Կոտայքի մարզ Արովյան համայնք Արովյան քաղաք Օգոստոսի 23-ի փողոց թիվ 1/13, 1 քմ:

Թույլտվության գործողության ժամկետը՝

01 մայիսի 2026թ.-ից մինչև 01 հունվարի 2027թ.-ը:

ՀԱՄԱՅՆՔԻ ՂԵԿԱՎԱՐ

Է. ԲԱԲԱՅԱՆ



QR կոդի միջոցով կարող եք ստուգել թույլտվության վավերականությունը համայնքապետարանի կառավարման տեղեկատվական համակարգում





Հավելված
Արույան համայնքի ղեկավարի
2026 թվականի հունիսի 11-ի N 2852 որոշման

ԱՐՏԱՔԻՆ ԳՈՎԱԶԴԻ ԷՍՔԻԶՆԵՐ

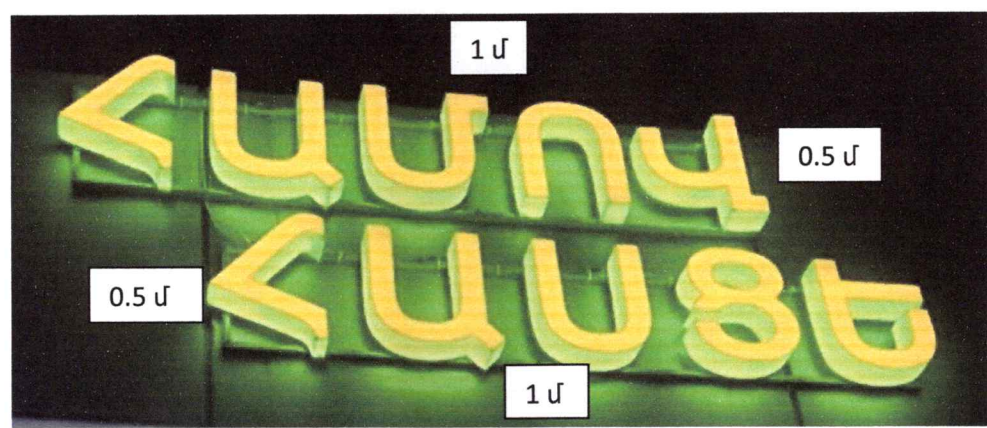

Ընդհանուր մակերես՝ 1 քմ



**ՀԱՅԱՍՏԱՆԻ ՀԱՆՐԱՊԵՏՈՒԹՅԱՆ
ԿՈՏԱՅՔԻ ՄԱՐԶԻ ԱՐՈՎՅԱՆ ՀԱՄԱՅՆՔԻ ՂԵԿԱՎԱՐ**

Ո Ր Ո Շ ՈՒ Մ

11 հունիսի 2026 թվականի N 2851

**«ՍԱՐԳԻՍ ՂԱՀՐԱՄԱՆՅԱՆ ՎԱՀՐԱՄԻ» ԱՆՀԱՏ ԶԵՌՆԱՐԿԱՏԻՐՈՋԸ 2026 ԹՎԱԿԱՆԻ
ՀԱՄԱՐ ԹԱՆԿԱՐԺԷՔ ՄԵՏԱՂՆԵՐԻՑ ՊԱՏՐԱՍՏՎԱԾ ԻՐԵՐԻ ՄԱՆՐԱԾԱԽ ԱՌՔ ՈՒ
ՎԱՃԱՌՔԻ ԹՈՒՅԼՏՎՈՒԹՅՈՒՆ ՏԱԼՈՒ ՄԱՍԻՆ**

Համաձայն «Տեղական ինքնակառավարման մասին» օրենքի 45-րդ հոդվածի 1-ին մասի 7-րդ կետի, ԱրոՎյան համայնքի ավագանու 2023 թվականի ապրիլի 13-ի N 52-Ն և 2025 թվականի նոյեմբերի 20-ի N 176-Ն որոշումների, հիմք ընդունելով «Սարգիս Ղահրամանյան Վահրամի» անհատ ձեռնարկատիրոջ հայտը (մուտք՝ 2026 թվականի հունիսի 10-ի N Բ-4201).

ՈՐՈՇՈՒՄ ԵՄ՝

1. «Սարգիս Ղահրամանյան Վահրամի» անհատ ձեռնարկատիրոջը տալ 2026 թվականի համար ԱրոՎյան համայնքի Առինջ գյուղի Գ թաղամասի 9-րդ փողոցի թիվ 2 առևտրի սրահում թանկարժեք մետաղներից պատրաստված իրերի մանրածախ առք ու վաճառքի թույլտվություն (Թույլտվություն N 50 կցվում է):
2. «Սարգիս Ղահրամանյան Վահրամի» անհատ ձեռնարկատերը պարտավոր է ԱրոՎյանի համայնքապետարանի 900105002985 հաշվեհամարին վճարել տեղական տուրք՝ 50 000 (հիսուն հազար) դրամ:
3. Սույն որոշումն ուժի մեջ է մտնում «Սարգիս Ղահրամանյան Վահրամի» անհատ ձեռնարկատիրոջը որոշման ընդունման մասին իրազեկելու օրվան հաջորդող օրվանից:

ՀԱՄԱՅՆՔԻ ՂԵԿԱՎԱՐ



Է. ԲԱԲԱՅԱՆ

2026թ. հունիսի 11
ք. ԱրոՎյան

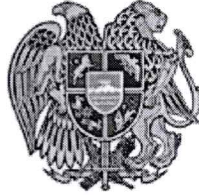

ՀԱՅԱՍՏԱՆԻ ՀԱՆՐԱՊԵՏՈՒԹՅՈՒՆ
ԿՈՏԱՅՔԻ ՄԱՐԶ
ԱՐՈՎՅԱՆԻ ՀԱՄԱՅՆՔԱՊԵՏԱՐԱՆ

ԹՈՒՅԼՏՎՈՒԹՅՈՒՆ ԹԻՎ ԹՄԱ - 50

ՀԱՄԱՅՆՔԻ ՎԱՐՉԱԿԱՆ ՏԱՐԱԾՔՈՒՄ ԹԱՆԿԱՐԺԵՔ ՄԵՏԱՂՆԵՐԻՑ ՊԱՏՐԱՍՏՎԱԾ
ԻՐԵՐԻ
ՈՐՈՇԱԿԻ ՎԱՅՐՈՒՄ ՄԱՆՐԱԾԱԽ ԱՌՔ ՈՒ ՎԱՃԱՌՔ ԻՐԱԿԱՆԱՑՆԵԼՈՒ

Տրված՝ 11 հունիսի 2026 թ.

Թույլատրված գործունեության անվանումը՝

Թանկարժեք մեդալներից պատրաստված իրերի մանրածախ առք ու վաճառք:

Հայտատու իրավաբանական անձի լրիվ անվանումը և գտնվելու վայրը կամ անհատ ձեռնարկատիրոջ անունը, ազգանունը, հաշվառման և (կամ) բնակության վայրը, հարկ վճարողի հաշվառման համարը՝

«ՍԱՐԳԻՍ ՂԱՀՐԱՄԱՆՅԱՆ ՎԱՀՐԱՄԻ» ԱՆՀԱՏ ՁԵՌՆԱՐԿԱՏԵՐ, ՀՀ ք. Երևան Մալաթիա-Սեբաստիա Վանդյան փ. 24, ՀՎՀՀ՝ 27989314:

Գործունեության իրականացման վայրը՝

ՀՀ Կոտայքի մարզ Աբովյան համայնք Առինջ գյուղ Գ թաղամաս 9-րդ փողոց թիվ 2, առևտրի սրահ:

Թույլտվության գործողության ժամկետը՝

01 հունվարի 2026թ.-ից մինչև 01 հունվարի 2027թ.-ը:

ՀԱՄԱՅՆՔԻ ՂԵԿԱՎԱՐ



Է. ԲԱԲԱՅԱՆ

QR կոդի միջոցով կարող եք ստուգել թույլտվության վավերականությունը համայնքապետարանի կառավարման տեղեկատվական համակարգում





**ՀԱՅԱՍՏԱՆԻ ՀԱՆՐԱՊԵՏՈՒԹՅԱՆ
ԿՈՏԱՅՔԻ ՄԱՐԶԻ ԱՐՈՎՅԱՆ ՀԱՄԱՅՆՔԻ ԴԵԿԱՎԱՐ**

Ո Ր Ո Շ ՈՒ Մ

11 հունիսի 2026 թվականի N 2850

**ՀՈՎՀԱՆՆԵՍ ՄԱՐՏԻՐՈՍՅԱՆԻՆ ԱՐՈՎՅԱՆ ՀԱՄԱՅՆՔԻ ԱՐՈՎՅԱՆ ՔԱՂԱՔԻ 5-ՐԴ
ՄԻԿՐՈՇՐՋԱՆԻ 1-ԻՆ ԹԱՂԱՄԱՍԻ ԹԻՎ 10 ԵՎ ԹՎՈՎ 6 ՀԱՄԱՏԵՂ ԱՅԼ ՀԱՍՑԵՆԵՐԻ
ՋՐԱՄԱՏԱԿԱՐԱՐՄԱՆ ԵՎ ՋՐԱՀԵՌԱՑՄԱՆ ՀԱՄԱԿԱՐԳԻ ԿԱՌՈՒՑՄԱՆ ՇԻՆԱՐԱՐՈՒԹՅԱՆ
ԹՈՒՅԼՏՎՈՒԹՅՈՒՆ ՏՐԱՄԱԴԻՐԵԼՈՒ ՄԱՍԻՆ**

Համաձայն «Տեղական ինքնակառավարման մասին» օրենքի 42-րդ հոդվածի 1-ին մասի 6-րդ կետի, Հայաստանի Հանրապետության կառավարության 2015 թվականի մարտի 19-ի N 596-Ն որոշման, Աբովյան համայնքի ավագանու 2025 թվականի նոյեմբերի 20-ի N 176-Ն և 178-Ն որոշումների, հիմք ընդունելով Հովհաննես Մարտիրոսյանի դիմումը (մուտք՝ 2026 թվականի ապրիլի 21-ի N Բ-2705).

ՈՐՈՇՈՒՄ ԵՄ

1. Համաձայնություն տալ Հովհաննես Մարտիրոսյանին, Նիկա Գրիգորյանին ընդհանուր բաժնային սեփականության իրավունքով պատկանող Աբովյան համայնքի Աբովյան քաղաքի 5-րդ միկրոշրջանի 1-ին թաղամասի թիվ 10 և թվով 6 համատեղ այլ հասցեների ջրամատակարարման և ջրահեռացման համակարգը նախագծել «ՎԵՈԼԻԱ ՋՈՒՐ» փակ բաժնետիրական ընկերության կողմից 2025 թվականի սեպտեմբերի 23-ին տրված ՎՋ 3967/2025 տեխնիկական պայմանի ուղեգծով և Հովհաննես Մարտիրոսյանին տրամադրել ջրամատակարարման և ջրահեռացման համակարգի կառուցման շինարարության թույլտվություն (շինարարության թույլտվությունը կցվում է):

2. Սույն որոշման 1-ին կետում նշված անձինք պարտավոր են.

1) Աբովյանի համայնքապետարանի 900105201652 հաշվեհամարին վճարել 50 000 (հիսուն հազար) դրամ՝ ինժեներական ենթակառուցվածքների մոնտաժման աշխատանքների համաձայնության տրամադրման ծառայության վճար.

2) Աբովյանի համայնքապետարանի 900105201801 հաշվեհամարին վճարել 9 000 (ինը հազար) դրամ տեղական տուրք՝ շինարարության թույլտվության համար.

3) քանդված հատվածները վերականգնել տասնհինգօրյա ժամկետում.

4) շինարարական աշխատանքները կատարելիս տեղեկացնել «Աբովյանի համայնքային կոմունալ տնտեսություն» համայնքային ոչ առևտրային կազմակերպությանը, Հայաստանի Հանրապետության ներքին գործերի նախարարությանը և այլ շահագրգիռ կազմակերպություններին:

3. Սույն որոշումն ուժի մեջ է մտնում որոշման ընդունման մասին իրազեկելու օրվան հաջորդող օրվանից:

ՀԱՄԱՅՆՔԻ ԴԵԿԱՎԱՐ



Է. ԲԱԲԱՅԱՆ

PM7D-4F55-2CF3-E9E2



Փաստաթղթի վավերականության ստուգումն ու էլեկտրոնային բնօրինակի ներբեռնումը հնարավոր է իրականացնել <https://verify.e-gov.am> կայքում:



**ՀԱՅԱՍՏԱՆԻ ՀԱՆՐԱՊԵՏՈՒԹՅՈՒՆ
ԿՈՏԱՅՔԻ ՄԱՐԶ ԱՐՈՎՅԱՆ ՀԱՄԱՅՆՔ
ՇԻՆԱՐԱՐՈՒԹՅԱՆ ԹՈՒՅԼՏՎՈՒԹՅՈՒՆ N ՀՇԹ/751/1911-2026
11 Հունիսի 2026թ.**

Տրված է կառուցապատող Հովհաննես Մարտիրոսյան ՀՀ, ՌՈՍԻԱՅԻ Փ., 14, 63: հողամասի գտնվելու վայրը՝ 5-րդ միկրոշրջանի 1-ին թաղամասի թիվ 10 և թվով 6 համատեղ հողամասեր

(իրավաբանական անձի անվանումը, պետական գրանցման վկայականի համարը, գտնվելու վայրը, հողամասի գտնվելու վայրը)

Արտաքին ջրագիծ և կոյուղագիծ աշխատանքների կատարման համար:

(օբյեկտի անվանումը, հակիրճ բնութագրիչը, հիմնական ցուցանիշները)

1. Գծային ինժեներական ենթակառուցվածքների ստեղծման (արդիականացման) հետագիծ-նախագծային փաստաթղթերը մշակվել են **Աշխատանքային նախագիծ, ԱԼԲԵՐՏ ՀԱՐՈՒԹՅՈՒՆՅԱՆ ՍԱՐԳՍԻ , լիցենզիա՝ NՔՊԼ N 16910** կողմից:

(նախագծային աշխատանքների կապալառուի անվանումը, լիցենզիայի համարը)

2. Շինարարական աշխատանքներն իրականացնել **11 Հունիսի 2026թ. - 11 Հունիսի 2027թ. ընթացքում:**

(նշել շինարարության նորմատիվային տնտեսությունը)

3. Հատուկ պայմաններ՝

- 1) կառուցապատողը, նախքան շինարարությունն սկսելը, ինչպես նաև դրա ընթացքում, պարտավոր է հասցվելիք վնասների փոխհատուցման համար համաձայնության գալ կառուցապատման հետևանքով վնասներ կրող սուբյեկտների հետ.
- 2) շինարարության թույլտվությամբ սահմանված ժամկետներում կառուցապատումը չավարտելու դեպքում գործում են Հայաստանի Հանրապետության կառավարության 2015 թվականի մարտի 19-ի N 596-Ն որոշման N 1 հավելվածի 123-126-րդ կետերով սահմանված պահանջները:
- 3) **Քանդված հատվածները վերականգնել տասնհինգօրյա ժամկետում:** Շինարարական աշխատանքները կատարելիս տեղեկացնել «Աբովյանի համայնքային կոմունալ տնտեսություն» համայնքային ոչ առևտրային կազմակերպությանը, Հայաստանի Հանրապետության ներքին գործերի նախարարությանը և այլ շահագրգիռ կազմակերպություններին:
- 4. Թույլտվության հիման վրա ցանկացած շինարարական և զուգահեռ աշխատանք կարող է իրականացվել բացառապես Հայաստանի Հանրապետության օրենսդրությանը, նախագծային փաստաթղթերին և նորմատիվ-տեխնիկական պահանջներին համապատասխան:

**ՀԱՅԱՍՏԱՆԻ ՀԱՆՐԱՊԵՏՈՒԹՅԱՆ
ԱՐՈՎՅԱՆ ՀԱՄԱՅՆՔԻ ՂԵԿԱՎԱՐ՝**

ԷՂՈՒՄԴ ԲԱԲԱՅԱՆ

(ստորագրությունը, անունը, ազգանունը)

(ձևը լրաց. 23.03.17 N 280-Ն)

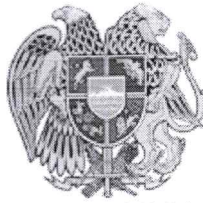

**ՀԱՅԱՍՏԱՆԻ ՀԱՆՐԱՊԵՏՈՒԹՅԱՆ
ԿՈՏԱՅՔԻ ՄԱՐԶԻ ԱՐՈՎՅԱՆ ՀԱՄԱՅՆՔԻ ՂԵԿԱՎԱՐ**

Ո Ր Ո Շ ՈՒ Մ

11 հունիսի 2026 թվականի N 2849

**«ԳԻՌՈՍ» ՍԱՀՄԱՆԱՓԱԿ ՊԱՏԱՍԽԱՆԱՏՎՈՒԹՅԱՄԲ ԸՆԿԵՐՈՒԹՅԱՆԸ 2026
ԹՎԱԿԱՆԻ ԵՐՐՈՐԴ ԵՌԱՄՍՅԱԿԻ ՀԱՄԱՐ ՈԳԵԼԻՑ ԵՎ ԱԼԿՈՀՈԼԱՅԻՆ ԽՄԻՉՔՆԵՐԻ
ՎԱՃԱՌՔԻ ԹՈՒՅԼՏՎՈՒԹՅՈՒՆ ՏԱԼՈՒ ՄԱՍԻՆ**

Համաձայն «Տեղական ինքնակառավարման մասին» օրենքի 45-րդ հոդվածի 1-ին մասի 2-րդ կետի, Արմավյան համայնքի ավագանու 2023 թվականի ապրիլի 13-ի N 52-Ն և և 2025 թվականի նոյեմբերի 20-ի N 176-Ն որոշումների, հիմք ընդունելով «ԳԻՌՈՍ» սահմանափակ պատասխանատվությամբ ընկերության տնօրենի հայտը (մուտք՝ 2026 թվականի հունիսի 09-ի N S-1698)։

ՈՐՈՇՈՒՄ ԵՄ

1. «ԳԻՌՈՍ» սահմանափակ պատասխանատվությամբ ընկերությանը տալ 2026 թվականի երրորդ եռամսյակի համար Արմավյան համայնքի Արմավյան քաղաքի Հանրապետության պողոտայի թիվ 1/110 հասցեում (158.6 քառակուսի մետր մակերես) ոգելից և ալկոհոլային խմիչքների վաճառքի թույլտվություն (Թույլտվություն N 181 կցվում է)։
2. «ԳԻՌՈՍ» սահմանափակ պատասխանատվությամբ ընկերությունը պարտավոր է Արմավյանի համայնքապետարանի 900105201074 հաշվեհամարին վճարել տեղական տուրք՝ 20 500 (քսան հազար հինգ հարյուր) դրամ։
3. Սույն որոշումն ուժի մեջ է մտնում «ԳԻՌՈՍ» սահմանափակ պատասխանատվությամբ ընկերությանը որոշման ընդունման մասին իրազեկելու օրվան հաջորդող օրվանից։

ՀԱՄԱՅՆՔԻ ՂԵԿԱՎԱՐ

Է. ԲԱԲԱՅԱՆ



2026թ. հունիսի 11
ք. Արմավյան

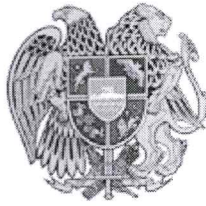

**ՀԱՅԱՍՏԱՆԻ ՀԱՆՐԱՊԵՏՈՒԹՅՈՒՆ
ԿՈՏԱՅՔԻ ՄԱՐԶ
ԱՐՈՎՅԱՆԻ ՀԱՄԱՅՆՔԱՊԵՏԱՐԱՆ**

ԹՈՒՅԼՏՎՈՒԹՅՈՒՆ N ՈԱԽԾ - 181

ՀԱՄԱՅՆՔԻ ՎԱՐՉԱԿԱՆ ՏԱՐԱԾՔՈՒՄ ՈԳԵԼԻՑ ԵՎ ԱԼԿՈՇՈՒԱՅԻՆ ԽՄԻՉՔՆԵՐԻ ԿԱՄ ԾԽԱԽՈՏԱՅԻՆ ԱՐՏԱԴՐԱՏԵՍԱԿՆԵՐԻ ԿԱՄ ԾԽԱԽՈՏԱՅԻՆ ԱՐՏԱԴՐԱՏԵՍԱԿՆԵՐԻ ՓՈԽԱՐԻՆԻՉՆԵՐԻ (ԲԱՑԱՌՈՒԹՅԱՄԲ ԲԺՇԿԱԿԱՆ ՆՇԱՆԱԿՈՒԹՅԱՆ ԾԽԱԽՈՏԱՅԻՆ ԱՐՏԱԴՐԱՏԵՍԱԿՆԵՐԻ ՓՈԽԱՐԻՆԻՉՆԵՐԻ) ԿԱՄ ԾԽԱԽՈՏԱՅԻՆ ԱՐՏԱԴՐԱՏԵՍԱԿՆԵՐԻ ՆՄԱՆԱԿՆԵՐԻ ՎԱՃԱՌՔԻ

Տրված՝ 11 հունիսի 2026 թ.

Թույլատրված գործունեության անվանումը՝
Ոգելից և ալկոհոլային խմիչքների վաճառք:

Հայտատու իրավաբանական անձի լրիվ անվանումը և գտնվելու վայրը կամ անհատ ձեռնարկատիրոջ անունը, ազգանունը, հաշվառման և (կամ) բնակության վայրը, հարև վճարողի հաշվառման համարը՝

«ԳԻՌՈՍ» ՍԱՀՄԱՆԱՓԱԿ ՊԱՏԱՍԽԱՆԱՏՎՈՒԹՅԱՄԲ ԸՆԿԵՐՈՒԹՅՈՒՆ, ՀՀ, ք. Երևան Նոր Նորք Բ. Մուրադյան 1/77, ՀՎՀՀ՝ 00867122:

Գործունեության իրականացման վայրը՝
ՀՀ, Կոտայքի մարզ Արուվյան համայնք Արուվյան քաղաք Հանրապետության պողոտա թիվ 1/110:

Շինության տեսակը՝
Հիմնական շինություն:

Թույլտվության գործողության ժամկետը՝
01 հուլիսի 2026թ.-ից մինչև 01 հոկտեմբերի 2026թ.-ը:

ՀԱՄԱՅՆՔԻ ՂԵԿԱՎԱՐ

Է. ԲԱԲԱՅԱՆ



QR կոդի միջոցով կարող եք ստուգել թույլտվության վավերականությունը համայնքապետարանի կառավարման տեղեկատվական համակարգում





**ՀԱՅԱՍՏԱՆԻ ՀԱՆՐԱՊԵՏՈՒԹՅԱՆ
ԿՈՏԱՅՔԻ ՄԱՐԶԻ ԱՐՈՎՅԱՆ ՀԱՄԱՅՆՔԻ ԴԵԿԱՎԱՐ**

Ո Ր Ո Շ ՈՒ Մ

11 հունիսի 2026 թվականի N 2848

**«ԳԻՌՈՍ» ՍԱՀՄԱՆԱՓԱԿ ՊԱՏԱՍԽԱՆԱՏՎՈՒԹՅԱՄԲ ԸՆԿԵՐՈՒԹՅԱՆԸ 2026
ԹՎԱԿԱՆԻ ԵՐՐՈՐԴ ԵՌԱՄՍՅԱԿԻ ՀԱՄԱՐ ՀԱՆՐԱՅԻՆ ՄՆԵԴԻ ԿԱԶՄԱԿԵՐՊՄԱՆ ԵՎ
ԻՐԱԿԱՆԱՑՄԱՆ ԹՈՒՅԼՏՎՈՒԹՅՈՒՆ ՏԱԼՈՒ ՄԱՍԻՆ**

Համաձայն «Տեղական ինքնակառավարման մասին» օրենքի 45-րդ հոդվածի 1-ին մասի 4-րդ կետի, Արմվյան համայնքի ավագանու 2022 թվականի սեպտեմբերի 29-ի N 110-Ն, 2023 թվականի ապրիլի 13-ի N 52-Ն և 2025 թվականի նոյեմբերի 20-ի N 176-Ն որոշումների, հիմք ընդունելով «ԳԻՌՈՍ» սահմանափակ պատասխանատվությամբ ընկերության տնօրենի հայտը (մուտք՝ 2026 թվականի հունիսի 09-ի N S-1699).

ՈՐՈՇՈՒՄ ԵՄ

1. «ԳԻՌՈՍ» սահմանափակ պատասխանատվությամբ ընկերությանը տալ 2026 թվականի երրորդ եռամսյակի համար Արմվյան համայնքի Արմվյան քաղաքի Հանրապետության պողոտայի թիվ 1/110 հասցեում (158.6 քառակուսի մետր մակերես) հանրային սննդի կազմակերպման և իրականացման թույլտվություն (Թույլտվություն N 134 կցվում է):
2. «ԳԻՌՈՍ» սահմանափակ պատասխանատվությամբ ընկերությունը պարտավոր է Արմվյանի համայնքապետարանի 900105201868 հաշվեհամարին վճարել տեղական տուրք՝ 18 000 (տասնութ հազար) դրամ:
3. Սույն որոշումն ուժի մեջ է մտնում «ԳԻՌՈՍ» սահմանափակ պատասխանատվությամբ ընկերությանը որոշման ընդունման մասին իրազեկելու օրվան հաջորդող օրվանից:

ՀԱՄԱՅՆՔԻ ԴԵԿԱՎԱՐ



Է. ԲԱԲԱՅԱՆ

2026թ. հունիսի 11
ք. Արմվյան



ՀԱՅԱՍՏԱՆԻ ՀԱՆՐԱՊԵՏՈՒԹՅՈՒՆ
ԿՈՏԱՅՔԻ ՄԱՐԶ
ԱՔՈՎՅԱՆԻ ՀԱՄԱՅՆՔԱԴԵՏԱՐԱՆ

ԹՈՒՅԼՏՎՈՒԹՅՈՒՆ ԹԻՎ ՀՍԿ-Ի - 134

ՀԱՄԱՅՆՔԻ ՎԱՐՉԱԿԱՆ ՏԱՐԱԾՔՈՒՄ ՀԱՆՐԱՅԻՆ ՍՆՆԴԻ
ԿԱԶՄԱԿԵՐՊՄԱՆ ԵՎ ԻՐԱԿԱՆԱՑՄԱՆ

Տրված՝ 11 հունիսի 2026 թ.

Թույլատրված գործունեության անվանումը՝
Հանրային սննդի կազմակերպում և իրականացում:

Հայտատու իրավաբանական անձի լրիվ անվանումը և գտնվելու վայրը կամ անհատ ձեռնարկատիրոջ անունը, ազգանունը, հաշվառման և (կամ) բնակության վայրը, հարկ վճարողի հաշվառման համարը՝

**«ԳԻՌՈՍ» ՍԱՀՄԱՆԱՓԱԿ ՊԱՏԱՍԽԱՆԱՏՎՈՒԹՅԱՄԲ ԸՆԿԵՐՈՒԹՅՈՒՆ, ՀՀ, ք.
Երևան Նոր Նորք Բ. Մուրադյան 1/77, ՀՎՀՀ՝ 00867122:**

Գործունեության իրականացման վայրը,

**ՀՀ, Կոտայքի մարզ Աբովյան համայնք Աբովյան քաղաք Հանրապետության պողոտա
թիվ 1/110:**

Շինության տեսակը՝

Հիմնական շինություն:

Թույլտվության գործողության ժամկետը՝

01 հուլիսի 2026թ.-ից մինչև 01 հոկտեմբերի 2026թ.-ը:

ՀԱՄԱՅՆՔԻ ՂԵԿԱՎԱՐ



Է. ԲԱԲԱՅԱՆ

QR կոդի միջոցով կարող եք ստուգել թույլտվության վավերականությունը
համայնքապետարանի կառավարման տեղեկատվական համակարգում



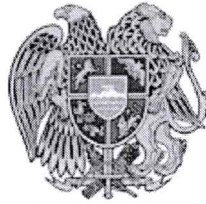

ՀԱՅԱՍՏԱՆԻ ՀԱՆՐԱՊԵՏՈՒԹՅԱՆ
ԿՈՏԱՅՔԻ ՄԱՐԶԻ ԱՐՈՎՅԱՆ ՀԱՄԱՅՆՔԻ ԴԵԿԱՎԱՐ

Ո Ր Ո Շ ՈՒ Մ

11 հունիսի 2026 թվականի N 2847

**«ԿԱՄՕՅԼ» ՍԱՀՄԱՆԱՓԱԿ ՊԱՏԱՍԽԱՆԱՏՎՈՒԹՅԱՄԲ ԸՆԿԵՐՈՒԹՅԱՆՆ ԱՐՈՎՅԱՆ
ՀԱՄԱՅՆՔԻ ԱՐՈՎՅԱՆ ՔԱՂԱՔԻ ԵՐԵՎԱՆՅԱՆ ՓՈՂՈՑԻ ԹԻՎ 1/21/1 ՀԱՍՑԵՈՒՄ
ԺԱՄԸ 24:00-ԻՑ ՀԵՏՈ ԱՇԽԱՏԵԼՈՒ ԹՈՒՅԼՏՎՈՒԹՅՈՒՆ ՏԱԼՈՒ ՄԱՍԻՆ**

Համաձայն «Տեղական ինքնակառավարման մասին» օրենքի 45-րդ հոդվածի 1-ին մասի 5-րդ կետի, Արովյան համայնքի ավագանու 2023 թվականի ապրիլի 13-ի N 52-Ն և 2025 թվականի նոյեմբերի 20-ի N 176 որոշումների, հիմք ընդունելով «ԿԱՄՕՅԼ» սահմանափակ պատասխանատվությամբ ընկերության լիազորած անձ Լյուդվիկ Ասատրյանի հայտը (մուտք՝ 2026 թվականի հունիսի 08-ի N S-1659).

ՈՐՈՇՈՒՄ ԵՄ

1. «ԿԱՄՕՅԼ» սահմանափակ պատասխանատվությամբ ընկերությանը տալ 2026 թվականի հունիսի 17-ից մինչև դեկտեմբերի 31-ը ներառյալ ժամանակահատվածի համար Արովյան համայնքի Արովյան քաղաքի Երևանյան փողոցի թիվ 1/21/1 հասցեում ժամը 24:00-ից հետո աշխատելու թույլտվություն (Թույլտվություն N 63 կցվում է):
2. «ԿԱՄՕՅԼ» սահմանափակ պատասխանատվությամբ ընկերությունը պարտավոր է Արովյանի համայնքապետարանի 900105201587 հաշվեհամարին վճարել տեղական տուրք՝ 27 123 (քսանյոթ հազար հարյուր քսաներեք) դրամ:
3. Սույն որոշումն ուժի մեջ է մտնում որոշման ընդունման մասին իրազեկելու օրվան հաջորդող օրվանից:

ՀԱՄԱՅՆՔԻ ԴԵԿԱՎԱՐ

Է. ԲԱԲԱՅԱՆ

2026թ. հունիսի 11
ք. Արովյան

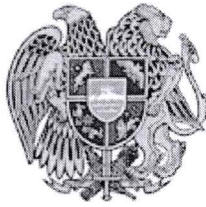

ՀԱՅԱՍՏԱՆԻ ՀԱՆՐԱՊԵՏՈՒԹՅՈՒՆ
ԿՈՏԱՅՔԻ ՄԱՐԶ
ԱՔՈՎՅԱՆԻ ՀԱՄԱՅՆՔԱԴԵՏԱՐԱՆ

ԹՈՒՅԼՏՎՈՒԹՅՈՒՆ

ՀԱՄԱՅՆՔԻ ՎԱՐՉԱԿԱՆ ՏԱՐԱԾՔՈՒՄ ԱՌԵՎՏՐԻ, ՀԱՆՐԱՅԻՆ ՍՆԵԴԻ, ԶՎԱՐՃԱՆՔԻ,
ՇԱՀՈՒՄՈՎ ԽԱՂԵՐԻ ԵՎ ՎԻՃԱԿԱԽԱՂԵՐԻ ԿԱԶՄԱԿԵՐՊՄԱՆ ՕՔՅԵԿՏՆԵՐԻՆ,
ԽԱՂԱՏՆԵՐԻՆ ԵՎ ԲԱՂՆԻՔՆԵՐԻՆ (ՍԱՌՆԱՆԵՐԻՆ), ԺԱՄԸ 24:00-ԻՑ ՀԵՏՈ
ԱՇԽԱՏԵԼՈՒ

N Ժ24:00-Թ- 63

Տրված՝ 11 հունիսի 2026 թ.

Թույլատրված գործունեության անվանումը՝

Ժամը 24:00-ից հեղո աշխատելու:

Հայտատու իրավաբանական անձի լրիվ անվանումը և գտնվելու վայրը կամ անհատ
ծեռնարկատիրոջ անունը, ազգանունը, հաշվառման և (կամ) բնակության վայրը, հարկ
վճարողի հաշվառման համարը՝

«ԿԱՄՕՅԼ» ՍՊԸ, ՀՀ ք. Երևան Էրեբունի, Էրեբունու փողոց 12/4, ՀՎՀՀ՝ 03523673:

Գործունեության իրականացման վայրը՝

ՀՀ Կոտայքի մարզ Աբովյան համայնք ք. Աբովյան Երևանյան փ. թիվ 1/21/1:

Շինության տեսակը՝

Հիմնական շինություն:

Թույլտվության գործողության ժամկետը՝

17 հունիսի 2026թ.-ից մինչև 01 հունվարի 2027թ.-ը:

ՀԱՄԱՅՆՔԻ ՂԵԿԱՎԱՐ

Է. ԲԱԲԱՅԱՆ

QR կոդի միջոցով կարող եք ստուգել թույլտվության վավերականությունը
համայնքապետարանի կառավարման տեղեկատվական համակարգում





**ՀԱՅԱՍՏԱՆԻ ՀԱՆՐԱՊԵՏՈՒԹՅԱՆ
ԿՈՏԱՅՔԻ ՄԱՐԶԻ ԱՐՈՎՅԱՆ ՀԱՄԱՅՆՔԻ ԴԵԿԱՎԱՐ**

Ո Ր Ո Շ ՈՒ Մ

11 հունիսի 2026 թվականի N 2846

**«ԿԱՄՕՅԼ» ՍԱՀՄԱՆԱՓԱԿ ՊԱՏԱՍԽԱՆԱՏՎՈՒԹՅԱՄԲ ԸՆԿԵՐՈՒԹՅԱՆ ԱՐՈՎՅԱՆ
ՀԱՄԱՅՆՔԻ ԱՐՈՎՅԱՆ ՔԱՂԱՔԻ ԵՐԵՎԱՆՅԱՆ ՓՈՂՈՑԻ ԹԻՎ 1/21 ՀԱՍՑԵՈՒՄ ԺԱՄԸ
24:00-ԻՑ ՀԵՏՈ ԱՇԽԱՏԵԼՈՒ ԹՈՒՅԼՏՎՈՒԹՅՈՒՆ ՏԱԼՈՒ ՄԱՍԻՆ**

Համաձայն «Տեղական ինքնակառավարման մասին» օրենքի 45-րդ հոդվածի 1-ին մասի 5-րդ կետի, Արովյան համայնքի ավագանու 2023 թվականի ապրիլի 13-ի N 52-Ն և 2025 թվականի նոյեմբերի 20-ի N 176 որոշումների, հիմք ընդունելով «ԿԱՄՕՅԼ» սահմանափակ պատասխանատվությամբ ընկերության լիազորած անձ Լյուդվիկ Ասատրյանի հայտը (մուտք՝ 2026 թվականի հունիսի 08-ի N Տ-1660).

ՈՐՈՇՈՒՄ ԵՄ

1. «ԿԱՄՕՅԼ» սահմանափակ պատասխանատվությամբ ընկերությանը տալ 2026 թվականի հունիսի 17-ից մինչև դեկտեմբերի 31-ը ներառյալ ժամանակահատվածի համար Արովյան համայնքի Արովյան քաղաքի Երևանյան փողոցի թիվ 1/21 հասցեում գտնվող բենզալցման կայանում ժամը 24:00-ից հետո աշխատելու թույլտվություն (Թույլտվություն N 62 կցվում է):
2. «ԿԱՄՕՅԼ» սահմանափակ պատասխանատվությամբ ընկերությունը պարտավոր է Արովյանի համայնքապետարանի 900105201587 հաշվեհամարին վճարել տեղական տուրք՝ 27 123 (քսանյոթ հազար հարյուր քսաներեք) դրամ:
3. Սույն որոշումն ուժի մեջ է մտնում որոշման ընդունման մասին իրազեկելու օրվան հաջորդող օրվանից:

ՀԱՄԱՅՆՔԻ ԴԵԿԱՎԱՐ



Է. ԲԱԲԱՅԱՆ

2026թ. հունիսի 11
ք. Արովյան

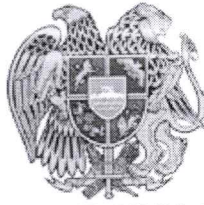

ՀԱՅԱՍՏԱՆԻ ՀԱՆՐԱՊԵՏՈՒԹՅՈՒՆ
ԿՈՏԱՅՔԻ ՄԱՐԶ
ԱՐՈՎՅԱՆԻ ՀԱՄԱՅՆՔԱՊԵՏԱՐԱՆ

ԹՈՒՅԼՏՎՈՒԹՅՈՒՆ

ՀԱՄԱՅՆՔԻ ՎԱՐՉԱԿԱՆ ՏԱՐԱԾՔՈՒՄ ԱՌԵՎՏՐԻ, ՀԱՆՐԱՅԻՆ ՍՆՆԴԻ, ԶՎԱՐՃԱՆՔԻ,
ՇԱՀՈՒՄՈՎ ԽԱՂԵՐԻ ԵՎ ՎԻՃԱԿԱԽԱՂԵՐԻ ԿԱԶՄԱԿԵՐՊՄԱՆ ՕԲՅԵԿՏՆԵՐԻՆ,
ԽԱՂԱՏՆԵՐԻՆ ԵՎ ԲԱՂՆԻՔՆԵՐԻՆ (ՍԱՌԻՆԱՆԵՐԻՆ), ԺԱՄԸ 24:00-ԻՑ ՀԵՏՈ
ԱՇԽԱՏԵԼՈՒ

N Ժ24:00-Թ- 62

Տրված՝ 11 հունիսի 2026 թ.

Թույլատրված գործունեության անվանումը՝

Ժամը 24:00-ից հետո աշխատելու:

Հայտատու իրավաբանական անձի լրիվ անվանումը և գտնվելու վայրը կամ անհատ
ձեռնարկատիրոջ անունը, ազգանունը, հաշվառման և (կամ) բնակության վայրը, հարկ
վճարողի հաշվառման համարը՝

«ԿԱՄՕՅԼ» ՍՊԸ, ՀՀ, ք. Երևան Էրեբունի, Էրեբունու փողոց 12/4, ՀՎՀՀ՝ 03523673:

Գործունեության իրականացման վայրը՝

**ՀՀ, Կոտայքի մարզ Արովյան համայնք ք. Արովյան Երևանյան փ. թիվ 1/21, բենզալցման
կայան:**

Շինության տեսակը՝

Հիմնական շինություն:

Թույլտվության գործողության ժամկետը՝

17 հունիսի 2026թ.-ից մինչև 01 հունվարի 2027թ.-ը:

ՀԱՄԱՅՆՔԻ ՂԵԿԱՎԱՐ



Է. ԲԱԲԱՅԱՆ

QR կոդի միջոցով կարող եք ստուգել թույլտվության վավերականությունը
03961496 համայնքապետարանի կառավարման տեղեկատվական համակարգում





**ՀԱՅԱՍՏԱՆԻ ՀԱՆՐԱՊԵՏՈՒԹՅԱՆ
ԿՈՏԱՅՔԻ ՄԱՐԶԻ ԱՐՈՎՅԱՆ ՀԱՄԱՅՆՔԻ ԴԵԿԱՎԱՐ**

Ո Ր Ո Շ ՈՒ Մ

11 հունիսի 2026 թվականի N 2845

**«ԿԱՄՕՅԼ» ՍԱՀՄԱՆԱՓԱԿ ՊԱՏԱՍԽԱՆԱՏՎՈՒԹՅԱՄԲ ԸՆԿԵՐՈՒԹՅԱՆՆ ԱՐՈՎՅԱՆ
ՀԱՄԱՅՆՔԻ ԱՐՈՎՅԱՆ ՔԱՂԱՔԻ ԵՐԵՎԱՆՅԱՆ ՓՈՂՈՑԻ ԹԻՎ 1/21/1 ՀԱՍՑԵՈՒՄ
ՀԵՂՈՒԿԱՑՎԱԾ ԳԱԶԻ ՎԱՃԱՌՔԻ ԹՈՒՅԼՏՎՈՒԹՅՈՒՆ ՏԱԼՈՒ ՄԱՍԻՆ**

Համաձայն «Տեղական ինքնակառավարման մասին» օրենքի 45-րդ հոդվածի 1-ին մասի 8-րդ կետի, Արովյան համայնքի ավագանու 2023 թվականի ապրիլի 13-ի N 52-Ն և 2025 թվականի նոյեմբերի 20-ի N 176-Ն որոշումների, հիմք ընդունելով «ԿԱՄՕՅԼ» սահմանափակ պատասխանատվությամբ ընկերության լիազորած անձ Լյուդվիկ Ասատրյանի հայտը (մուտք՝ 2026 թվականի հունիսի 09-ի N S-1658).

ՈՐՈՇՈՒՄ ԵՄ

1. «ԿԱՄՕՅԼ» սահմանափակ պատասխանատվությամբ ընկերությանը տալ 2026 թվականի հունիսի 17-ից մինչև դեկտեմբերի 31-ն ներառյալ ժամանակահատվածի համար Արովյան համայնքի Արովյան քաղաքի Երևանյան փողոցի թիվ 1/21/1 հասցեում գտնվող բենզալցման կայանում հեղուկացված գազի վաճառքի թույլտվություն (Թույլտվություն N 66 կցվում է):
2. «ԿԱՄՕՅԼ» սահմանափակ պատասխանատվությամբ ընկերությունը պարտավոր է Արովյանի համայնքապետարանի 900105201546 հաշվեհամարին վճարել 162 740 (հարյուր վաթսուներկու հազար յոթ հարյուր քառասուն) դրամ՝ տեղական տուրք:
3. Սույն որոշումն ուժի մեջ է մտնում որոշման ընդունման մասին իրազեկելու օրվան հաջորդող օրվանից:

ՀԱՄԱՅՆՔԻ ԴԵԿԱՎԱՐ



Է. ԲԱԲԱՅԱՆ

2026թ. հունիսի 11
ք. Արովյան



ՀԱՅԱՍՏԱՆԻ ՀԱՆՐԱՊԵՏՈՒԹՅՈՒՆ
ԿՈՏԱՅՔԻ ՄԱՐԶ
ԱՐՈՎՅԱՆԻ ՀԱՄԱՅՆՔԱՊԵՏԱՐԱՆ

ԹՈՒՅԼՏՎՈՒԹՅՈՒՆ ԹԻՎ ՀՎԳ - 66

ՀԱՄԱՅՆՔԻ ՎԱՐՉԱԿԱՆ ՏԱՐԱԾՔՈՒՄ ՀԵՂՈՒԿ ՎԱՌԵԼԻՔԻ, ՍԵՂՄՎԱԾ ԲՆԱԿԱՆ
ԿԱՄ ՀԵՂՈՒԿԱՑՎԱԾ ՆԱԿԹԱՅԻՆ ԳԱԶԵՐԻ ՎԱՃԱՌՔԻ

Տրված՝ 11 հունիսի 2026 թ.

Թույլատրված գործունեության անվանումը՝

Հեղուկացված գազի վաճառք:

Հայտատու իրավաբանական անձի լրիվ անվանումը և գտնվելու վայրը կամ անհատ ձեռնարկատիրոջ անունը, ազգանունը, հաշվառման և (կամ) բնակության վայրը, հարկ վճարողի հաշվառման համարը՝

«ԿԱՄՕՅԼ» ՍՊԸ, ՀՀ ք. Երևան Էրեբունի, Էրեբունու փողոց 12/4, ՀՎՀՀ՝ 03523673:

Գործունեության իրականացման վայրը՝

ՀՀ Կոտայքի մարզ Աբովյան համայնք ք. Աբովյան Երևանյան փ. թիվ 1/21/1:

Շինության տեսակը՝

Հիմնական շինություն:

Թույլտվության գործողության ժամկետը՝

17 հունիսի 2026թ.-ից մինչև 01 հունվարի 2027թ.-ը:

ՀԱՄԱՅՆՔԻ ՂԵԿԱՎԱՐ



Է. ԲԱԲԱՅԱՆ

QR կոդի միջոցով կարող եք ստուգել թույլտվության վավերականությունը
համայնքապետարանի կառավարման տեղեկատվական համակարգում



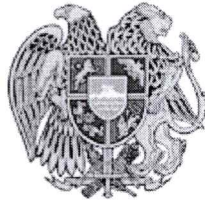

**ՀԱՅԱՍՏԱՆԻ ՀԱՆՐԱՊԵՏՈՒԹՅԱՆ
ԿՈՏԱՅՔԻ ՄԱՐԶԻ ԱՐՈՎՅԱՆ ՀԱՄԱՅՆՔԻ ՂԵԿԱՎԱՐ**

Ո Ր Ո Շ ՈՒ Մ

11 հունիսի 2026 թվականի N 2844

**«ԿԱՄՕՅԼ» ՍԱՀՄԱՆԱՓԱԿ ՊԱՏԱՍԽԱՆԱՏՎՈՒԹՅԱՄԲ ԸՆԿԵՐՈՒԹՅԱՆՆ ԱՐՈՎՅԱՆ
ՀԱՄԱՅՆՔԻ ԱՐՈՎՅԱՆ ՔԱՂԱՔԻ ԵՐԵՎԱՆՅԱՆ ՓՈՂՈՑԻ ԹԻՎ 1/21 ՀԱՍՑԵՈՒՄ
ՀԵՂՈՒԿ ՎԱՌԵԼԻՔԻ ՎԱՃԱՌՔԻ ԹՈՒՅԼՏՎՈՒԹՅՈՒՆ ՏԱԼՈՒ ՄԱՍԻՆ**

Համաձայն «Տեղական ինքնակառավարման մասին» օրենքի 45-րդ հոդվածի 1-ին մասի 8-րդ կետի, Արմավյան համայնքի ավագանու 2023 թվականի ապրիլի 13-ի N 52-Ն և 2025 թվականի նոյեմբերի 20-ի N 176-Ն որոշումների, հիմք ընդունելով «ԿԱՄՕՅԼ» սահմանափակ պատասխանատվությամբ ընկերության լիազորած անձ Լյուդվիկ Ասատրյանի հայտը (մուտք՝ 2026 թվականի հունիսի 09-ի N Տ-1657).

ՈՐՈՇՈՒՄ ԵՄ

1. «ԿԱՄՕՅԼ» սահմանափակ պատասխանատվությամբ ընկերությանը տալ 2026 թվականի հունիսի 17-ից մինչև դեկտեմբերի 31-ը ներառյալ ժամանակահատվածի համար Արմավյան համայնքի Արմավյան քաղաքի Երևանյան փողոցի թիվ 1/21 հասցեում գտնվող բենզալցման կայանում հեղուկ վառելիքի վաճառքի թույլտվություն (Թույլտվություն N 65 կցվում է):
2. «ԿԱՄՕՅԼ» սահմանափակ պատասխանատվությամբ ընկերությունը պարտավոր է Արմավյանի համայնքապետարանի 900105201546 հաշվեհամարին վճարել տեղական տուրք՝ 162 740 (հարյուր վաթսուներկու հազար յոթ հարյուր քառասուն) դրամ:
3. Սույն որոշումն ուժի մեջ է մտնում որոշման ընդունման մասին իրազեկելու օրվան հաջորդող օրվանից:

ՀԱՄԱՅՆՔԻ ՂԵԿԱՎԱՐ

Է. ԲԱԲԱՅԱՆ



2026թ. հունիսի 11
ք. Արմավյան

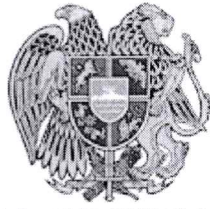

ՀԱՅԱՍՏԱՆԻ ՀԱՆՐԱՊԵՏՈՒԹՅՈՒՆ
ԿՈՏԱՅՔԻ ՄԱՐԶ
ԱՔՈՎՅԱՆԻ ՀԱՄԱՅՆՔԱՊԵՏԱՐԱՆ

ԹՈՒՅԼՏՎՈՒԹՅՈՒՆ ԹԻՎ ՀՎԳ - 65

ՀԱՄԱՅՆՔԻ ՎԱՐՉԱԿԱՆ ՏԱՐԱԾՔՈՒՄ ՀԵՂՈՒԿ ՎԱՌԵԼԻՔԻ, ՍԵՂՄՎԱԾ ԲՆԱԿԱՆ
ԿԱՄ ՀԵՂՈՒԿԱՑՎԱԾ ՆԱՎԹԱՅԻՆ ԳԱԶԵՐԻ ՎԱՃԱՌՔԻ

Տրված՝ 11 հունիսի 2026 թ.

Թույլատրված գործունեության անվանումը՝

Հեղուկ վառելիքի վաճառք:

Հայտատու իրավաբանական անձի լրիվ անվանումը և գտնվելու վայրը կամ անհատ ձեռնարկատիրոջ անունը, ազգանունը, հաշվառման և (կամ) բնակության վայրը, հարկ վճարողի հաշվառման համարը՝

«ԿԱՄՕՅԼ» ՍՊԸ, ՀՀ ք. Երևան Էրեբունի, Էրեբունու փողոց 12/4, ՀՎՀՀ՝ 03523673:

Գործունեության իրականացման վայրը՝

ՀՀ Կոտայքի մարզ Աբովյան համայնք ք. Աբովյան Երևանյան փ. թիվ 1/21, բենզալցման կայան:

Շինության տեսակը՝

Հիմնական շինություն:

Թույլտվության գործողության ժամկետը՝

17 հունիսի 2026թ.-ից մինչև 01 հունվարի 2027թ.-ը:

ՀԱՄԱՅՆՔԻ ՂԵԿԱՎԱՐ



Է. ԲԱԲԱՅԱՆ

QR կոդի միջոցով կարող եք ստուգել թույլտվության վավերականությունը համայնքապետարանի կառավարման տեղեկատվական համակարգում





**ՀԱՅԱՍՏԱՆԻ ՀԱՆՐԱՊԵՏՈՒԹՅԱՆ
ԿՈՏԱՅՔԻ ՄԱՐԶԻ ԱՐՈՎՅԱՆ ՀԱՄԱՅՆՔԻ ՂԵԿԱՎԱՐ**

Ո Ր Ո Շ ՈՒ Մ

11 հունիսի 2026 թվականի N 2843

ԱՐՄԱՆ ՄՈՒՐԱՂՅԱՆԻՆ ՇԻՆԱՐԱՐՈՒԹՅԱՆ ԹՈՒՅՆՎՈՒԹՅՈՒՆ ՏԱԼՈՒ ՄԱՍԻՆ

Համաձայն «Տեղական ինքնակառավարման մասին» օրենքի 42-րդ հոդվածի 1-ին մասի 6-րդ կետի, Հայաստանի Հանրապետության կառավարության 2015 թվականի մարտի 19-ի N 596-Ն որոշման, Արման համայնքի ավագանու 2025 թվականի նոյեմբերի 20-ի N 176-Ն որոշման, հաշվի առնելով Արման Մուրաղյանի լիազորած անձ Աշոտ Մանուկյանի դիմումը (մուտք՝ 2026 թվականի հունիսի 09-ի N Բ-4124).

ՈՐՈՇՈՒՄ ԵՄ՝

1. Արման Մուրաղյանին տալ պարսպի կառուցման շինարարության թույլտվություն (շինարարության թույլտվությունը կցվում է):
2. Արման Մուրաղյանը պարտավոր է Արմանի համայնքապետարանի 900105201454 հաշվեհամարին մուծել 45 000 (քառասունհինգ հազար) դրամ տեղական տուրք՝ շինարարության թույլտվության համար:
3. Կառուցապատողը շինարարական աշխատանքները սկսելուց առնվազն երեք օր առաջ պարտավոր է Արման համայնքի ղեկավարին ներկայացնել N 2-5 ձևի տեղեկանք:
4. Սույն որոշումն ուժի մեջ է մտնում որոշման ընդունման մասին իրազեկելու օրվան հաջորդող օրվանից:

ՀԱՄԱՅՆՔԻ ՂԵԿԱՎԱՐ



Է. ԲԱԲԱՅԱՆ

2026թ. հունիսի 11

ք. Արման

PMCF-44D1-6F24-F32F



Փաստաթղթի վավերականության ստուգումն ու էլեկտրոնային բնօրինակի ներքնումն ունադայող է իրականացնել <https://verify.e-gov.am> կայքում:



ՀԱՅԱՍՏԱՆԻ ՀԱՆՐԱՊԵՏՈՒԹՅՈՒՆ
ԿՈՏԱՅՔԻ ՄԱՐԶ ԱՐՈՎՅԱՆ ՀԱՄԱՅՆՔ
ՇԻՆԱՐԱՐՈՒԹՅԱՆ ԹՈՒՅԼՏՎՈՒԹՅՈՒՆ

N ՇԹ/751/30004-26 12-06-2026

Տրված է կառուցապատող **ԱՐՄԱՆ ՄՈՒՐԱԴՅԱՆ (2104800374, ԿՈՏԱՅՔ, ԱՐՈՎՅԱՆ, 4 ՄԿՐՇ., 31Շ, 23ԲՆ),** հողամասի գտնվելու վայրը՝ **Մարզ Կոտայք, համայնք Աբովյան Աբովյան ք. 6-րդ միկրոշրջանի 1-ին թաղամաս 58**

(հրավաքանական անձի անվանումը, պետական գրանցման վկայականի համարը, ֆիզիկական անձի անունը, ազգանունը, հասցեն, հողամասի գտնվելու վայրը)

Օբյեկտի անվանումը՝ պարիսպ, աշխատանքի տեսակը՝ կառուցում, Ռիսկայնության աստիճանը՝ II

(օբյեկտի անվանումը, ռիսկայնության աստիճանը (կատեգորիան), հակիրճ բնութագիրը, հիմնական ցուցանիշները)

1. Օբյեկտի նախագծային փաստաթղթերը՝

1) մշակվել են «Աշխատանքային նախագիծ»,

Ճարտարապետական մաս՝ «ՄԱՆՈՒԿՅԱՆ ՓՐՈՋԵԷՏ» ՍՊԸ(ՍՈՒՐԵՆ ՀԱՐՈՒԹՅՈՒՆՑԱՆ, արտոնագիր՝ 0156)

Կոնստրուկտորական մաս՝ «ՄԱՆՈՒԿՅԱՆ ՓՐՈՋԵԷՏ» ՍՊԸ(ԱՇՈՏ ՄԱՆՈՒԿՅԱՆ, արտոնագիր՝ ԿԵԴ-Ա2-052) կողմից

(նախագծային փաստաթղթերի փուլը, նախագծային աշխատանքների կապալառուի անվանումը, լիցենզիայի համարը)

2) ստացել է (են) փորձագիտական դրական եզրակացությունը (եզրակացությունները)

(նշել փորձաքննության տեսակը)

կամ

նախագիծը թողարկող պատասխանատու կապալառուի երաշխավորագիրը՝ **ՌԵ-02-06/26 «ՄԱՆՈՒԿՅԱՆ ՓՐՈՋԵԷՏ»** ընկերության կողմից

(նշել նախագիծը թողարկող պատասխանատու կապալառուի երաշխավորության պայմանագրի համարը)

3) սահմանված կարգով համաձայնեցվել են իրավասու մարմնի, օրենքով սահմանված այլ շահագրգիռ մարմինների՝

Նախագծման թույլտվություն (ճարտարապետահատակագծային առաջադրանք)՝ **04-06-2026թ ՆԹ-7168-26** Աբովյան համայնքի ղեկավարի հետ համաձայնեցված **12-06-2026թ. հ. 985900** նախագիծը(երը)

(նշել մարմինների անվանումները և համաձայնեցման ժամկետները)

2. Շինարարական աշխատանքներն իրականացնել **12 ամսվա** ընթացքում՝

(նշել շինարարության նորմատիվային տնօրոնությունը)

Ներառյալ ավարտական ակտի տրամադրման համար ավարտված շինարարական օբյեկտն ընդունող հանձնաժողովի աշխատանքի համար նախատեսվող ժամկետը:

2.1. Ապահովել օբյեկտի շահագործման թույլտվության ստացումը՝

ավարտական ակտի տրամադրումից ամիս.

ավարտական ակտի տրամադրման օրը:

Ներառյալ ավարտված շինարարական օբյեկտն ընդունող հանձնաժողովի աշխատանքի համար նախատեսվող ժամկետը:

3. Շինարարության վարման մատյանը բաղկացած է էջից, կարված և դրոշմակնքված է **Աբովյան համայնքի ղեկավարի** կողմից:

(իրավասու մարմնի անվանումը)

4. Նախագծային փաստաթղթերը փոփոխվել են (լրացվում է N 1 հավելվածի 108-րդ կետով նախատեսված դեպքերում) կողմից

(նախագծային աշխատանքների կապալառուի անվանումը, լիցենզիայի համարը)

և սահմանված կարգով համաձայնեցվել իրավասու մարմնի և այլ շահագրգիռ մարմինների հետ:

(Նշել օրենքով սահմանված համաձայնեցնող մարմինների անվանումները)

5. Հատուկ պայմաններ`

1) կառուցապատողը, նախքան շինարարությունն սկսելը, ինչպես նաև դրա ընթացքում, պարտավոր է հասցվելիք վնասների փոխհատուցման համար համաձայնության գալ կառուցապատման հետևանքով վնասներ կրող սուբյեկտների հետ.

2) շինարարության թույլտվությամբ սահմանված ժամկետներում կառուցապատումը չավարտելու դեպքում գործում են N 1 հավելվածի 123-126-րդ կետերով սահմանված պահանջները.

3) (լրացվում է N 1 հավելվածի 84-րդ կետով սահմանված դեպքերում) սույն թույլտվությունը տրվել է սահմանված կարգով հաստատված «Նախագիծ» փուլի հիման վրա, որին հաջորդող «Աշխատանքային փաստաթղթեր» փուլը պետք է ապահովի հաստատված փուլով ընդունված լուծումները և աշխատանքների իրականացման հաջորդականությունը **1**

(Նշվում են նախապատրաստական, հողային, շինմոնտաժային աշխատանքները և այլ աշխատանքներ)

6. (լրացվում է N 1 հավելվածի 116-րդ կետով սահմանված դեպքերում) Հաշվի առնելով, որ կառուցվող օբյեկտի շինարարությունը հնարավոր չէ առանց գլխավոր հատակագծի վրա _____ համարների տակ նշված շենքի (շենքերի) և կամ շինության (շինությունների) քանդման`

(նշվում են ամբողջությամբ կամ մասամբ քանդման ենթակա օբյեկտները, դրանց հիմնական ցուցանիշները, ընդհանուր մակերեսը, հարկայնությունը, շինանութերը և այլն)

սեփականատիրոջը (օգտագործողին, պետական գրանցման վկայական` _____) տրված սույն թույլտվությունը նաև քանդման թույլտվություն է: Օբյեկտի քանդման աշխատանքներն իրականացնել նախագծային փաստաթղթերով ամրագրված հաջորդականությամբ:

7. Այլ պայմաններ **շինհրապարակում ապահովել ժամանակավոր ցանկապատի և տեղեկատվական վահանակի առկայությունը:**

(նշվում են իրավական ակտերով և (կամ) պայմանագրով նախատեսված այլ պայմանները)

8. Կառուցապատողը շինարարական (քանդման, ապամոնտաժման) աշխատանքներն սկսելուց առնվազն 3 օր առաջ, համաձայն N 5 հավելվածի N 2-5 ձևի, տեղեկացնում է իրավասու մարմնին:

9. Թույլտվության հիման վրա ցանկացած շինարարական և զուգահեռ աշխատանք կարող է իրականացվել բացառապես Հայաստանի Հանրապետության օրենսդրությանը, նախագծային փաստաթղթերին և նորմատիվ-տեխնիկական պահանջներին համապատասխան:

**ՀԱՅԱՍՏԱՆԻ ՀԱՆՐԱՊԵՏՈՒԹՅԱՆ
ԱՐԹՎՅԱՆ ՀԱՄԱՅՆՔԻ ԴԵԿԱՎԱՐ`**

ԷՂՈՒՐԴ ԲԱԲԱՅԱՆ

(ստորագրությունը, անունը, ազգանունը)

Կ. Տ.
(ձևը փոփ. 16.06.16 N 630-Ն)

12.06.2026
ՀԱՎԱՏՎԱԾ Է
ԷԼԵԿՏՐՈՆԱՅԻՆ
ՍՏՈՐԱԳՐՈՒԹՅԱՄԲ



**ՀԱՅԱՍՏԱՆԻ ՀԱՆՐԱՊԵՏՈՒԹՅԱՆ
ԿՈՏԱՅՔԻ ՄԱՐԶԻ ԱՐՈՎՅԱՆ ՀԱՄԱՅՆՔԻ ՂԵԿԱՎԱՐ**

Ո Ր Ո Շ ՈՒ Մ

11 հունիսի 2026 թվականի N 2842

ԿԱՐԵՆ ԳԵՎՈՐԳՅԱՆԻՆ ՇԻՆԱՐԱՐՈՒԹՅԱՆ ԹՈՒՅՆՎՈՒԹՅՈՒՆ ՏԱԼՈՒ ՄԱՍԻՆ

Համաձայն «Տեղական ինքնակառավարման մասին» օրենքի 42-րդ հոդվածի 1-ին մասի 6-րդ կետի, Հայաստանի Հանրապետության կառավարության 2015 թվականի մարտի 19-ի N 596-Ն որոշման, ԱրոՎյան համայնքի ավագանու 2025 թվականի նոյեմբերի 20-ի N 176-Ն որոշման, հաշվի առնելով Կարեն Գևորգյանի լիազորած անձ Արմեն Քերոբյանի դիմումը (մուտք՝ 2026 թվականի հունիսի 09-ի N Ք-4112).

ՈՐՈՇՈՒՄ ԵՄ՝

1. Կարեն Գևորգյանին տալ բնակելի տան, լողավազանի, ամառային խոհանոցի և պարսպի կառուցման շինարարության թույլտվություն (շինարարության թույլտվությունը կցվում է):
2. Կարեն Գևորգյանը պարտավոր է ԱրոՎյանի համայնքապետարանի 900105201454 հաշվեհամարին մուծել 15 000 (տասնհինգ հազար) դրամ տեղական տուրք՝ շինարարության թույլտվության համար:
3. Կառուցապատողը շինարարական աշխատանքները սկսելուց առնվազն երեք օր առաջ պարտավոր է ԱրոՎյան համայնքի ղեկավարին ներկայացնել N 2-5 ձևի տեղեկանք:
4. Սույն որոշումն ուժի մեջ է մտնում որոշման ընդունման մասին իրազեկելու օրվան հաջորդող օրվանից:

ՀԱՄԱՅՆՔԻ ՂԵԿԱՎԱՐ



Է. ԲԱԲԱՅԱՆ

2026թ. հունիսի 11
ք. ԱրոՎյան

PMCS-949C-9B9A-BE67



Փաստաթղթի վավերությունը ստուգելու և էլեկտրոնային բնօրինակի ներքնումը հնարավոր է իրականացնել <https://verify.e-gov.am> կայքում:



ՀԱՅԱՍՏԱՆԻ ՀԱՆՐԱՊԵՏՈՒԹՅՈՒՆ
ԿՈՏԱՅՔԻ ՄԱՐԶ ԱՐՈՎՅԱՆ ՀԱՄԱՅՆՔ
ՇԻՆԱՐԱՐՈՒԹՅԱՆ ԹՈՒՅՆՏՎՈՒԹՅՈՒՆ

N ՇԹ/766/30031-26 12-06-2026

Տրված է կառուցապատող **ԿԱՐԵՆ ԳԵՎՈՐԳՅԱՆ (3014820563, ԵՐԵՎԱՆ, ՆՈՐ ՆՈՐԶ, ՆԱՆՍԵՆԻ Փ., 19Ծ, 23ԲՆ),** հողամասի գտնվելու վայրը՝ **Մարզ Կոտայք, համայնք Աբովյան գյուղ Կաթնաղբյուր 5-րդ փողոց 1-ին նրբանցք 6/1 հողամաս**

(հրավաքանական անձի անվանումը, պետական գրանցման վկայականի համարը, ֆիզիկական անձի անունը, ազգանունը, հասցեն, հողամասի գտնվելու վայրը)

Օբյեկտի անվանումը՝ **Բնակելի տուն լողավազան ամառային խոհանոց և պարիսպ, աշխատանքի տեսակը՝ կառուցում, Բնակելի տուն 121,6քմ, լողավազան 33,0քմ, ամառային խոհանոց 33,2քմ, պարիսպ 15,5քմ, Ռիսկայնության աստիճանը՝ II**

(օբյեկտի անվանումը, ռիսկայնության աստիճանը (կատեգորիան), հակիրճ բնութագիրը, հիմնական ցուցանիշները)

1. Օբյեկտի նախագծային փաստաթղթերը՝

1) մշակվել են «Աշխատանքային նախագիծ»,

Ճարտարապետական մաս՝ «ԱԼԵՈՆԱ» ՍՊԸ(ԱՇՈՏ ՊԱՊՈՅԱՆ, արտոնագիր՝ ՃԲԴ-Ա-049)

Կոնստրուկտորական մաս՝ «ԱԼԵՈՆԱ» ՍՊԸ(ՎԻԳԵՆ ԱՂԴԱԼՅԱՆ, արտոնագիր՝ ԿԵԴ-Ա3-004) կողմից

(նախագծային փաստաթղթերի վուրը, նախագծային աշխատանքների կապալառուի անվանումը, լիցենզիայի համարը)

2) ստացել է (են) փորձագիտական դրական եզրակացությունը (եզրակացությունները)

(նշել փորձաքննության տեսակը)

կամ

նախագիծը թողարկող պատասխանատու կապալառուի երաշխավորագիրը՝ N142/26 «ԱԼԵՈՆԱ» ընկերության կողմից

(նշել նախագիծը թողարկող պատասխանատու կապալառուի երաշխավորության պայմանագրի համարը)

3) սահմանված կարգով համաձայնեցվել են իրավասու մարմնի, օրենքով սահմանված այլ շահագրգիռ մարմինների՝

նախագծման թույլտվություն (ճարտարապետահատակագծային առաջադրանք)՝ 26-03-2026թ ՆԹ-3386-26 Աբովյան համայնքի ղեկավարի հետ համաձայնեցված 12-06-2026թ. հ. 965234 նախագիծը(երը)

(նշել մարմինների անվանումները և համաձայնեցման ժամկետները)

2. Շինարարական աշխատանքներն իրականացնել **24 ամսվա** ընթացքում՝

(նշել շինարարության նորմատիվային տևողությունը)

Ներառյալ ավարտական ակտի տրամադրման համար ավարտված շինարարական օբյեկտն ընդունող հանձնաժողովի աշխատանքի համար նախատեսվող ժամկետը:

2.1. Ապահովել օբյեկտի շահագործման թույլտվության ստացումը՝

ավարտական ակտի տրամադրումից ամիս.

ավարտական ակտի տրամադրման օրը:

Ներառյալ ավարտված շինարարական օբյեկտն ընդունող հանձնաժողովի աշխատանքի համար նախատեսվող ժամկետը:

3. Շինարարության վարման մատյանը բաղկացած է **19** էջից, կարված և դրոշմակնքված է **Աբովյան համայնքի ղեկավարի** կողմից:

(իրավասու մարմնի անվանումը)

4. Նախագծային փաստաթղթերը փոփոխվել են (լրացվում է N 1 հավելվածի 108-րդ կետով նախատեսված դեպքերում) կողմից

(նախագծային աշխատանքների կապալառուի անվանումը, լիցենզիայի համարը)

և սահմանված կարգով համաձայնեցվել իրավասու մարմնի և այլ շահագրգիռ մարմինների հետ:

(Նշել օրենքով սահմանված համաձայնեցնող մարմինների անվանումները)

5. Հատուկ պայմաններ՝

1) կառուցապատողը, նախքան շինարարությունն սկսելը, ինչպես նաև դրա ընթացքում, պարտավոր է հասցվելիք վնասների փոխհատուցման համար համաձայնության գալ կառուցապատման հետևանքով վնասներ կրող սուբյեկտների հետ.

2) շինարարության թույլտվությամբ սահմանված ժամկետներում կառուցապատումը չավարտելու դեպքում գործում են N 1 հավելվածի 123-126-րդ կետերով սահմանված պահանջները.

3) (լրացվում է N 1 հավելվածի 84-րդ կետով սահմանված դեպքերում) սույն թույլտվությունը տրվել է սահմանված կարգով հաստատված «Նախագիծ» փուլի հիման վրա, որին հաջորդող «Վշխատանքային փաստաթղթեր» փուլը պետք է ապահովի հաստատված փուլով ընդունված լուծումները և աշխատանքների իրականացման հաջորդականությունը **1**

(նշվում են նախապատրաստական, հողային, շինմոնտաժային աշխատանքները և այլ աշխատանքներ)

6. (լրացվում է N 1 հավելվածի 116-րդ կետով սահմանված դեպքերում) Հաշվի առնելով, որ կառուցվող օբյեկտի շինարարությունը հնարավոր չէ առանց գլխավոր հատակագծի վրա _____ համարների տակ նշված շենքի (շենքերի) և կամ շինության (շինությունների) քանդման՝

(նշվում են ամբողջությամբ կամ մասամբ քանդման ենթակա օբյեկտները, դրանց հիմնական ցուցանիշները, ընդհանուր մակերեսը, հարկայնությունը, շինանյութերը և այլն)

սեփականատիրոջը (օգտագործողին, պետական գրանցման վկայական՝ _____) տրված սույն թույլտվությունը նաև քանդման թույլտվություն է: Օբյեկտի քանդման աշխատանքներն իրականացնել նախագծային փաստաթղթերով ամրագրված հաջորդականությամբ:

7. Այլ պայմաններ **շինհրապարակում ապահովել ժամանակավոր ցանկապատի և տեղեկատվական վահանակի առկայությունը:**

(նշվում են իրավական ակտերով և (կամ) պայմանագրով նախատեսված այլ պայմանները)

8. Կառուցապատողը շինարարական (քանդման, ապամոնտաժման) աշխատանքներն սկսելուց առնվազն 3 օր առաջ, համաձայն N 5 հավելվածի N 2-5 ձևի, տեղեկացնում է իրավասու մարմնին:

9. Թույլտվության հիման վրա ցանկացած շինարարական և զուգահեռ աշխատանք կարող է իրականացվել բացառապես Հայաստանի Հանրապետության օրենսդրությանը, նախագծային փաստաթղթերին և նորմատիվ-տեխնիկական պահանջներին համապատասխան:

**ՀԱՅԱՍՏԱՆԻ ՀԱՆՐԱՊԵՏՈՒԹՅԱՆ
ԱՐԴՎՅԱՆ ՀԱՄԱՅՆՔԻ ԴԵԿՎԱՐ՝**

ԷՂՈՒՐԴ ԲԱԲԱՅԱՆ

(ստորագրությունը, անունը, ազգանունը)

Կ. Տ.
(ձևը փոփ. 16.06.16 N 630-Ն)

12.06.2026
ՀԱՎԱՍՏԱՎԱԾ Է
ԷԼԵԿՏՐՈՆԱՅԻՆ
ՍՏՈՐԱԳՐՈՒԹՅԱՄԲ

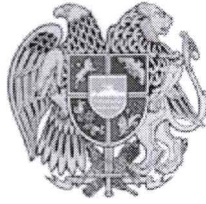

**ՀԱՅԱՍՏԱՆԻ ՀԱՆՐԱՊԵՏՈՒԹՅԱՆ
ԿՈՏԱՅՔԻ ՄԱՐԶԻ ԱՔՈՎՅԱՆ ՀԱՄԱՅՆՔԻ ՂԵԿԱՎԱՐ**

Ո Ր Ո Շ ՈՒ Մ

11 հունիսի 2026 թվականի N 2841

ԷԴԻԿ ԲԱԼՅԱՆԻՆ ՇԻՆԱՐԱՐՈՒԹՅԱՆ ԹՈՒՅԼՏՎՈՒԹՅՈՒՆ ՏԱԼՈՒ ՄԱՍԻՆ

Համաձայն «Տեղական ինքնակառավարման մասին» օրենքի 42-րդ հոդվածի 1-ին մասի 6-րդ կետի, Հայաստանի Հանրապետության կառավարության 2015 թվականի մարտի 19-ի N 596-Ն որոշման, Արմվյան համայնքի ավագանու 2025 թվականի նոյեմբերի 20-ի N 176-Ն որոշման, հաշվի առնելով Էդիկ Բալյանի լիազորած անձ Ստեփան Ղազարյանի դիմումը (մուտք՝ 2026 թվականի հունիսի 09-ի N Բ-4115).

ՈՐՈՇՈՒՄ ԵՄ՝

1. Էդիկ Բալյանին տալ սպասարկման օբյեկտի կառուցման շինարարության թույլտվություն (շինարարության թույլտվությունը կցվում է):
2. Էդիկ Բալյանը պարտավոր է Արմվյանի համայնքապետարանի 900105201454 հաշվեհամարին մուծել 180 000 (հարյուր ութսուն հազար) դրամ տեղական տուրք՝ շինարարության թույլտվության համար:
3. Կառուցապատողը շինարարական աշխատանքները սկսելուց առնվազն երեք օր առաջ պարտավոր է Արմվյան համայնքի ղեկավարին ներկայացնել N 2-5 ձևի տեղեկանք:
4. Սույն որոշումն ուժի մեջ է մտնում որոշման ընդունման մասին իրազեկելու օրվան հաջորդող օրվանից:

ՀԱՄԱՅՆՔԻ ՂԵԿԱՎԱՐ



Է. ԲԱԲԱՅԱՆ

2026թ. հունիսի 11
ք. Արմվյան

PM8A-5474-5C4F-4B33



Փաստաթղթի վավերականության ստուգումն ու էլեկտրոնային բնօրինակի ներքննումը հնարավոր է իրականացնել <https://verify.e-gov.am> կայքում:



ՀԱՅԱՍՏԱՆԻ ՀԱՆՐԱՊԵՏՈՒԹՅՈՒՆ
ԿՈՏԱՅՔԻ ՄԱՐԶ ԱՐՈՎՅԱՆ ՀԱՄԱՅՆՔ
ՇԽՆԱՐԱՐՈՒԹՅԱՆ ԹՈՒՅՆՏՎՈՒԹՅՈՒՆ

N ՇԹ/751/30023-26 12-06-2026

Տրված է կառուցապատող **ԷՂԻԿ ԲԱԼՅԱՆ (2412840369, ԿՈՏԱՅՔ, ԱՐՈՎՅԱՆ, 4 ՄԿՐՇ., 36Շ, 45ԲՆ),** հողամասի գտնվելու վայրը՝ **Մարզ Կոտայք, համայնք Արուսյան Արուսյան ք. Հատիսի 1-ին թաղամաս 1/26 հողամաս**

(իրավաբանական անձի անվանումը, պետական գրանցման վկայականի համարը, ֆիզիկական անձի անունը, ազգանունը, հասցեն, հողամասի գտնվելու վայրը)

Օբյեկտի անվանումը՝ **Սպասարկման օբյեկտ, աշխատանքի տեսակը՝ կառուցում, Սպասարկման օբյեկտ-16.5*6.0մ, Ռիսկայնության աստիճանը՝ II**

(օբյեկտի անվանումը, ռիսկայնության աստիճանը (կատեգորիան), հանիրճ բնութագիրը, հիմնական ցուցանիշները)

1. Օբյեկտի նախագծային փաստաթղթերը՝

1) մշակվել են «Աշխատանքային նախագիծ».

Ճարտարապետական մաս՝ «ԿՈՏԱՅՔԸՆԱԽԱԳԻԾ» ՍՊԸ(ՏԻԳՐԱՆ ՂԱԶԱՐՅԱՆ, արտոնագիր՝ ՃԲԴ-Ա-0103)

Կոնստրուկտորական մաս՝ «ԿՈՏԱՅՔԸՆԱԽԱԳԻԾ» ՍՊԸ(ՆԻԿՈԼԱՅ ԱՏԵՓԱՆՅԱՆ, արտոնագիր՝ ԿԵԴ-Ա2-020)

կողմից

(նախագծային փաստաթղթերի փուլը, նախագծային աշխատանքների կապալառուի անվանումը, լիցենզիայի համարը)

2) ստացել է (են) փորձագիտական դրական եզրակացությունը (եզրակացությունները)

(նշել փորձաքննության տեսակը)

կամ

նախագիծը թողարկող պատասխանատու կապալառուի երաշխավորագիրը՝ **ՈԱ26/61 «ԿՈՏԱՅՔԸՆԱԽԱԳԻԾ»** ընկերության կողմից

(նշել նախագիծը թողարկող պատասխանատու կապալառուի երաշխավորության պայմանագրի համարը)

3) սահմանված կարգով համաձայնեցվել են իրավասու մարմնի, օրենքով սահմանված այլ շահագրգիռ մարմինների՝

Նախագծման թույլտվություն (ճարտարապետահատակագծային առաջադրանք)՝ **21-04-2026թ ՆԹ-4863-26** Արուսյան համայնքի ղեկավարի հետ համաձայնեցված **12-06-2026թ. հ. 985242** նախագիծը(երը)

(նշել մարմինների անվանումները և համաձայնեցման ժամկետները)

2. Շինարարական աշխատանքներն իրականացնել **24 ամսվա** ընթացքում՝

(նշել շինարարության նորմատիվային տևողությունը)

Ներառյալ ավարտական ակտի տրամադրման համար ավարտված շինարարական օբյեկտն ընդունող հանձնաժողովի աշխատանքի համար նախատեսվող ժամկետը:

2.1. Ապահովել օբյեկտի շահագործման թույլտվության ստացումը՝

ավարտական ակտի տրամադրումից ամիս.

ավարտական ակտի տրամադրման օրը:

Ներառյալ ավարտված շինարարական օբյեկտն ընդունող հանձնաժողովի աշխատանքի համար նախատեսվող ժամկետը:

3. Շինարարության վարման մատյանը բաղկացած է **19** էջից, կարված և դրոշմակնքված է **Արուսյան համայնքի ղեկավարի** կողմից:

(իրավասու մարմնի անվանումը)

4. Նախագծային փաստաթղթերը փոփոխվել են (լրացվում է N 1 հավելվածի 108-րդ կետով նախատեսված դեպքերում) կողմից

(նախագծային աշխատանքների կապալառուի անվանումը, լիցենզիայի համարը)

և սահմանված կարգով համաձայնեցվել իրավասու մարմնի և այլ շահագրգիռ մարմինների հետ:

(նշել օրենքով սահմանված համաձայնեցնող մարմինների անվանումները)

5. Հատուկ պայմաններ՝

1) կառուցապատողը, նախքան շինարարությունն սկսելը, ինչպես նաև դրա ընթացքում, պարտավոր է հասցվելիք վնասների փոխհատուցման համար համաձայնության գալ կառուցապատման հետևանքով վնասներ կրող սուբյեկտների հետ.

2) շինարարության թույլտվությամբ սահմանված ժամկետներում կառուցապատումը չավարտելու դեպքում գործում են N 1 հավելվածի 123-126-րդ կետերով սահմանված պահանջները.

3) (լրացվում է N 1 հավելվածի 84-րդ կետով սահմանված դեպքերում) սույն թույլտվությունը տրվել է սահմանված կարգով հաստատված «Նախագիծ» փուլի հիման վրա, որին հաջորդող «վճխատանքային փաստաթղթեր» փուլը պետք է ապահովի հաստատված փուլով ընդունված լուծումները և աշխատանքների իրականացման հաջորդականությունը **1**

(նշվում են նախապատրաստական, հողային, շինմոնտաժային աշխատանքները և այլ աշխատանքներ)

6. (լրացվում է N 1 հավելվածի 116-րդ կետով սահմանված դեպքերում) Հաշվի առնելով, որ կառուցվող օբյեկտի շինարարությունը հնարավոր չէ առանց գլխավոր հատակագծի վրա _____ համարների տակ նշված շենքի (շենքերի) և կամ շինության (շինությունների) քանդման՝



(նշվում են ամբողջությամբ կամ մասամբ քանդման ենթակա օբյեկտները, որանց հիմնական ցուցանիշները, ընդհանուր մակերեսը, հարկախոսությունը, շինակառուցող և այլն)

սեփականատիրոջը (օգտագործողին, պետական գրանցման վկայական՝ _____) տրված սույն թույլտվությունը նաև քանդման թույլտվություն է: Օբյեկտի քանդման աշխատանքներն իրականացնել նախագծային փաստաթղթերով ամրագրված հաջորդականությամբ:

7. Այլ պայմաններ շինհրապարակում ապահովել ժամանակավոր ցանկապատի և տեղեկատվական վահանակի առկայությունը:

(նշվում են իրավական ակտերով և (կամ) պայմանագրով նախատեսված այլ պայմանները)

8. Կառուցապատողը շինարարական (քանդման, ապամոնտաժման) աշխատանքներն սկսելուց առնվազն 3 օր առաջ, համաձայն N 5 հավելվածի N 2-5 ձևի, տեղեկացնում է իրավասու մարմնին:

9. Թույլտվության հիման վրա ցանկացած շինարարական և զուգահեռ աշխատանք կարող է իրականացվել բացառապես Հայաստանի Հանրապետության օրենսդրությանը, նախագծային փաստաթղթերին և Նորմատիվ-տեխնիկական պահանջներին համապատասխան:



**ՀԱՅԱՍՏԱՆԻ ՀԱՆՐԱՊԵՏՈՒԹՅԱՆ
ԱՐԴԱՅԱՆ ՀԱՄԱՅՆՔԻ ՂԵԿԱՎԱՐ՝**

ԷՂՈՒԱՐԴ ԲԱԲԱՅԱՆ

(ստորագրությունը, անունը, ազգանունը)

4. Տ.
(ծնը փոփ. 16.06.16 N 630-Ն)

12.06.2026
ՀԱՎԱՍՏՎԱԾ Է
ԷԼԵԿՏՐՈՆԱՅԻՆ
ՍՏՈՐԱԳՐՈՒԹՅԱՄԲ



**ՀԱՅԱՍՏԱՆԻ ՀԱՆՐԱՊԵՏՈՒԹՅԱՆ
ԿՈՏԱՅՔԻ ՄԱՐԶԻ ԱՔՈՎՅԱՆ ՀԱՄԱՅՆՔԻ ՂԵԿԱՎԱՐ**

Ո Ր Ո Շ ՈՒ Մ

11 հունիսի 2026 թվականի N 2840

ԷԴՎԻՆ ԳՐԻԳՈՐՅԱՆԻՆ ՇԻՆԱՐԱՐՈՒԹՅԱՆ ԹՈՒՅԼՏՎՈՒԹՅՈՒՆ ՏԱԼՈՒ ՄԱՍԻՆ

Համաձայն «Տեղական ինքնակառավարման մասին» օրենքի 42-րդ հոդվածի 1-ին մասի 6-րդ կետի, Հայաստանի Հանրապետության կառավարության 2015 թվականի մարտի 19-ի N 596-Ն որոշման, Աբովյան համայնքի ավագանու 2025 թվականի նոյեմբերի 20-ի N 176-Ն որոշման, հաշվի առնելով Էդվին Գրիգորյանի լիազորած անձ Ղազարիկ Հարությունյանի դիմումը (մուտք՝ 2026 թվականի հունիսի 09-ի N Բ-4123).

ՈՐՈՇՈՒՄ ԵՄ՝

1. Էդվին Գրիգորյանին տալ բնակելի տան, ծածկերի և պարսպի կառուցման շինարարության թույլտվություն (շինարարության թույլտվությունը կցվում է):
2. Էդվին Գրիգորյանը պարտավոր է Աբովյանի համայնքապետարանի 900105201454 հաշվեհամարին մուծել 15 000 (տասնհինգ հազար) դրամ տեղական տուրք՝ շինարարության թույլտվության համար:
3. Կառուցապատողը շինարարական աշխատանքները սկսելուց առնվազն երեք օր առաջ պարտավոր է Աբովյան համայնքի ղեկավարին ներկայացնել N 2-5 ձևի տեղեկանք:
4. Սույն որոշումն ուժի մեջ է մտնում որոշման ընդունման մասին իրազեկելու օրվան հաջորդող օրվանից:

ՀԱՄԱՅՆՔԻ ՂԵԿԱՎԱՐ



Է. ԲԱԲԱՅԱՆ

2026թ. հունիսի 11

ք. Աբովյան

PM4F-B2B8-5B81-5CD2



Փաստաթղթի վավերականության ստուգումն ու էլեկտրոնային բնօրինակի ներբեռնումը հնարավոր է իրականացնել <https://verify.e-gov.am> կայքում:



ՀԱՅԱՍՏԱՆԻ ՀԱՆՐԱՊԵՏՈՒԹՅՈՒՆ
ԿՈՏԱՅՔԻ ՄԱՐԶ ԱՐԴԱՅԱՆ ՀԱՍԱՅՆՔ
ՇՆՆԱՐԱՐՈՒԹՅԱՆ ԹՈՒՅՆՏՎՈՒԹՅՈՒՆ

N ՇԹ/767/30037-26 12-06-2026

Տրված է կառուցապատող **ԷՂՎԻՆ ԳՐԻԳՈՐՅԱՆ (2914510252, ԵՐԵՎԱՆ, ՆՈՐ ՆՈՐՔ, ԶՈՒՂԱՅԻ Փ., 2Շ, 46ԲՆ),** հողամասի գտնվելու վայրը՝ **Մարզ Կոտայք, համայնք Աբովյան գյուղ Կամարիս 7-րդ փողոց 54/1 հողամաս**

(հրավաթանական անձի անվանումը, պետական գրանցման վկայականի համարը, ֆիզիկական անձի անունը, ազգանունը, հասցեն, հողամասի գտնվելու վայրը)

Օբյեկտի անվանումը՝ **Մանսարդային հարկով մեկ հարկանի բնակելի տուն, ծածկեր և պարիսպ, աշխատանքի տեսակը՝ կառուցում, Հիմնական շենք 7.8x9.8մ, պարիսպ 0.2x2.0 մ, Ռիսկայնության աստիճանը՝ II**

(օբյեկտի անվանումը, ռիսկայնության աստիճանը (կատեգորիան), հակիրճ բնութագիրը, հիմնական ցուցանիշները)

1. Օբյեկտի նախագծային փաստաթղթերը՝

1) մշակվել են «Աշխատանքային նախագիծ».

Ճարտարապետական մաս՝ «ԹԻՄ ԱՓ» ՍՊԸ(ՂԱԶՄԻԿ ՀԱՐՈՒԹՅՈՒՆՅԱՆ, արտոնագիր՝ ՃԲԴ-Ա-0331)
Կոնստրուկտորական մաս՝ «ԹԻՄ ԱՓ» ՍՊԸ(ԵՐԻԿ ՎԵՐԴԻՅԱՆ, արտոնագիր՝ ԿԵԴ-Ա3-022) կողմից

(նախագծային փաստաթղթերի փուլը, նախագծային աշխատանքների կապալառուի անվանումը, լիցենզիայի համարը)

2) ստացել է (են) փորձագիտական դրական եզրակացությունը (եզրակացությունները)

(նշել փորձաքննության տեսակը)

կամ

Նախագիծը թողարկող պատասխանատու կապալառուի երաշխավորագիրը՝ N10/2026-Ե «ԹԻՄ ԱՓ» ընկերության կողմից

(նշել նախագիծը թողարկող պատասխանատու կապալառուի երաշխավորության պայմանագրի համարը)

3) սահմանված կարգով համաձայնեցվել են իրավասու մարմնի, օրենքով սահմանված այլ շահագրգիռ մարմինների՝

Նախագծման թույլտվություն (ճարտարապետահատակագծային առաջադրանք)՝ 05-03-2026թ ՆԹ-2347-26 Աբովյան համայնքի ղեկավարի հետ համաձայնեցված 12-06-2026թ. հ. 983237 նախագիծը(երը)

(նշել մարմինների անվանումները և համաձայնեցման ժամկետները)

2. Շինարարական աշխատանքներն իրականացնել **24 ամսվա** ընթացքում՝

(նշել շինարարության նորմատիվային տևողությունը)

Ներառյալ ավարտական ակտի տրամադրման համար ավարտված շինարարական օբյեկտն ընդունող հանձնաժողովի աշխատանքի համար նախատեսվող ժամկետը:

2.1. Ապահովել օբյեկտի շահագործման թույլտվության ստացումը՝

ավարտական ակտի տրամադրումից ամիս.

ավարտական ակտի տրամադրման օրը:

Ներառյալ ավարտված շինարարական օբյեկտն ընդունող հանձնաժողովի աշխատանքի համար նախատեսվող ժամկետը:

3. Շինարարության վարման մատյանը բաղկացած է **19** էջից, կարված և դրոշմակնքված է **Աբովյան համայնքի ղեկավարի** կողմից:

(իրավասու մարմնի անվանումը)

4. Նախագծային փաստաթղթերը փոփոխվել են (լրացվում է N 1 հավելվածի 108-րդ կետով նախատեսված դեպքերում) կողմից

(նախագծային աշխատանքների կապալառուի անվանումը, լիցենզիայի համարը)

և սահմանված կարգով համաձայնեցվել իրավասու մարմնի և այլ շահագրգիռ մարմինների հետ:

(նշել օրենքով սահմանված համաձայնեցնող մարմինների անվանումները)

5. Հատուկ պայմաններ՝

1) կառուցապատողը, նախքան շինարարությունն սկսելը, ինչպես նաև դրա ընթացքում, պարտավոր է հասցվելիք վնասների փոխհատուցման համար համաձայնության գալ կառուցապատման հետևանքով վնասներ կրող սուբյեկտների հետ.

2) շինարարության թույլտվությամբ սահմանված ժամկետներում կառուցապատումը չավարտելու դեպքում գործում են N 1 հավելվածի 123-126-րդ կետերով սահմանված պահանջները.

3) (լրացվում է N 1 հավելվածի 84-րդ կետով սահմանված դեպքերում) սույն թույլտվությունը տրվել է սահմանված կարգով հաստատված «Նախագիծ» փուլի հիման վրա, որին հաջորդող «Աշխատանքային փաստաթղթեր» փուլը պետք է ապահովի հաստատված փուլով ընդունված լուծումները և աշխատանքների իրականացման հաջորդականությունը **1**

(նշվում են նախապատրաստական, հողային, շինմոնտաժային աշխատանքները և այլ աշխատանքներ)

6. (լրացվում է N 1 հավելվածի 116-րդ կետով սահմանված դեպքերում) Հաշվի առնելով, որ կառուցվող օբյեկտի շինարարությունը հնարավոր չէ առանց գլխավոր հատակագծի վրա _____ համարների տակ նշված շենքի (շենքերի) և կամ շինության (շինությունների) քանդման՝

(նշվում են ամբողջությամբ կամ մասամբ քանդման ենթակա օբյեկտները, դրանց հիմնական զուգանիշները, ընդհանուր մակերեսը, հարկայնությունը, շինանկարները և այլն)

սեփականատիրոջը (օգտագործողին, պետական գրանցման վկայական՝ _____) տրված սույն թույլտվությունը նաև քանդման թույլտվություն է: Օբյեկտի քանդման աշխատանքներն իրականացնել նախագծային փաստաթղթերով ամրագրված հաջորդականությամբ:

7. Այլ պայմաններ շինհրապարակում ապահովել ժամանակավոր ցանկապատի և տեղեկատվական վահանակի առկայությունը:

(նշվում են իրավական ակտերով և (կամ) պայմանագրով նախատեսված այլ պայմանները)

8. Կառուցապատողը շինարարական (քանդման, ապամոնտաժման) աշխատանքներն սկսելուց առնվազն 3 օր առաջ, համաձայն N 5 հավելվածի N 2-5 ձևի, տեղեկացնում է իրավասու մարմնին:

9. Թույլտվության հիման վրա ցանկացած շինարարական և զուգահեռ աշխատանք կարող է իրականացվել բացառապես Հայաստանի Հանրապետության օրենսդրությանը, նախագծային փաստաթղթերին և նորմատիվ-տեխնիկական պահանջներին համապատասխան:

**ՀԱՅԱՍՏԱՆԻ ՀԱՆՐԱՊԵՏՈՒԹՅԱՆ
ԱՐԽՎՅԱՆ ՀԱՄԱՅՆՔԻ ՂԵԿԱՎԱՐ՝**

ԷՂՈՒՐԴ ԲԱԲԱՅԱՆ

(ստորագրությունը, անունը, ազգանունը)

Կ. Տ.
(ձևը փոփ. 16.06.16 N 630-Ն)

12.06.2026
ՀԱՎԱՍՏՎԱԾ Է
ԷԼԵԿՏՐՈՆԱՅԻՆ
ՍՏՈՐԱԳՐՈՒԹՅԱՄԲ



**ՀԱՅԱՍՏԱՆԻ ՀԱՆՐԱՊԵՏՈՒԹՅԱՆ
ԿՈՏԱՅՔԻ ՄԱՐԶԻ ԱՐՈՎՅԱՆ ՀԱՄԱՅՆՔԻ ՂԵԿԱՎԱՐ**

Ո Ր Ո Շ ՈՒ Մ

11 հունիսի 2026 թվականի N 2839

**ԱՐՈՎՅԱՆ ՀԱՄԱՅՆՔԻ ՂԵԿԱՎԱՐԻ 2023 ԹՎԱԿԱՆԻ ՕԳՈՍՏՈՍԻ 07-Ի N 2986
ՈՐՈՇՄԱՄԲ ՀԱՍՏԱՏՎԱԾ N 425 ՇԻՆԱՐԱՐՈՒԹՅԱՆ ԹՈՒՅԼՏՎՈՒԹՅԱՄԲ
ՍԱՀՄԱՆՎԱԾ ՆԱԽԱԳԾԱՅԻՆ ՓԱՍՏԱԹՂԹԵՐՈՒՄ ԿԱՏԱՐՎԱԾ ՓՈՓՈԽՈՒԹՅՈՒՆԸ
ՀԱՄԱՁԱՅՆԵՑՆԵԼՈՒ ԵՎ ՇԻՆԱՐԱՐՈՒԹՅԱՆ ԹՈՒՅԼՏՎՈՒԹՅՈՒՆ ՏԱԼՈՒ ՄԱՍԻՆ**

Համաձայն «Նորմատիվ իրավական ակտերի մասին» օրենքի 33-րդ և 34-րդ հոդվածների, Հայաստանի Հանրապետության կառավարության 2015 թվականի մարտի 19-ի N 596-Ն որոշման, ԱրոՎյան համայնքի ավագանու 2025 թվականի նոյեմբերի 20-ի 176-Ն որոշման, հիմք ընդունելով «ԷՅՁ ԴԻ ԷՄ» սահմանափակ պատասխանատվությամբ ընկերության կողմից 2026 թվականի ապրիլի 30-ին լրամշակված և փոփոխված աշխատանքային նախագիծը, հաշվի առնելով Արմեն Ղազարյանի լիազորած անձ Արփի Մարտիրոսյանի դիմումը (մուտք՝ 2026 թվականի մայիսի 25-ի N Բ-3675)։

ՈՐՈՇՈՒՄ ԵՄ՝

1. Համաձայնեցնել ԱրոՎյան համայնքի ղեկավարի 2023 թվականի օգոստոսի 07-ի N 2986 որոշմամբ հաստատված N 425 շինարարության թույլտվությամբ սահմանված նախագծային փաստաթղթերում կատարված փոփոխությունը և Արմեն Ղազարյանին ու Սուսաննա Հարությունյանին տալ շինարարության թույլտվություն:
2. Սույն որոշման 1-ին կետում նշված անձինք պարտավոր են ԱրոՎյանի համայնքապետարանի 900105201454 հաշվեհամարին մուծել 45 000 (քառասունհինգ հազար) դրամ տեղական տուրք՝ շինարարության թույլտվության համար:
3. Սույն որոշումն ուժի մեջ է մտնում որոշման ընդունման մասին իրազեկելու օրվան հաջորդող օրվանից:

ՀԱՄԱՅՆՔԻ ՂԵԿԱՎԱՐ



Է. ԲԱԲԱՅԱՆ

2026թ. հունիսի 11
ք. ԱրոՎյան



Փաստաթղթի վավերականության ստուգումն ու էլեկտրոնային բնօրինակի ներքետումը հնարավոր է իրականացնել <https://verify.e-gov.am> կայքում հետևյալ հսկիչ համարով **PM2C-2DF9-BB63-CA6A**:



**ՀԱՅԱՍՏԱՆԻ ՀԱՆՐԱՊԵՏՈՒԹՅՈՒՆ
ԿՈՏԱՅՔԻ ՄԱՐԶ ԱՐՈՎՅԱՆ ՀԱՄԱՅՆՔ
ՇԻՆԱՐԱՐՈՒԹՅԱՆ ԹՈՒՅՆՏՎՈՒԹՅՈՒՆ**

N ԾԹ/751/30027-26 11-06-2026

Տրված է կառուցապատող **ԱՐՄԵՆ ՂԱԶԱՐՅԱՆ / 1611890233 / ԿՈՏԱՅՔ, ԱՐՈՎՅԱՆ, 3 ՄԿՐԸ., 46Ծ, 18ԲՆՍՈՒՄԱՆՆԱ ՀԱՐՈՒԹՅՈՒՆՅԱՆ / 6008960459 / ԿՈՏԱՅՔ, ԱՐՈՎՅԱՆ, 3 ՄԿՐԸ., 46Ծ, 18ԲՆ**, հողամասի գտնվելու վայրը՝ **Մարզ Կոտայք, համայնք Աբովյան Աբովյան ք. 7-րդ միկրոշրջանի 3-րդ թաղամաս 31 հողամաս**

(իրավաբանական անձի անվանումը, պետական գրանցման վկայականի համարը, ֆիզիկական անձի անունը, ազգանունը, հասցեն, հողամասի գտնվելու վայրը)

Օբյեկտի անվանումը՝ **Կառուցում, Բնակելի տուն և պարիսպ, Շինության արտաքին մակերեսը - 131.7 քմ, Ռիսկայնության աստիճանը՝ II**

(օբյեկտի անվանումը, ռիսկայնության աստիճանը (կատեգորիան), հակիրճ բնութագիրը, հիմնական ցուցանիշները)

1. Օբյեկտի նախագծային փաստաթղթերը՝

1) մշակվել են «Աշխատանքային նախագիծ»,

Ճարտարապետական մաս՝ «ԷՅՁ ԴԻ ԷՄ» ՍՊԸ(ԴԱՎԻԹ ՊԱՊԻՎՅԱՆ, արտոնագիր՝ ՃԱԴ-Ա1-026) կողմից

(նախագծային փաստաթղթերի փուլը, նախագծային աշխատանքների կապալառուի անվանումը, լիցենզիայի համարը)

2) ստացել է (են) փորձագիտական դրական եզրակացությունը (եզրակացությունները)

(նշել փորձաքննության տեսակը)

կամ

Նախագիծը թողարկող պատասխանատու կապալառուի երաշխավորագիրը՝ **N97/26 «ԷՅՁ ԴԻ ԷՄ» ընկերության կողմից**

(նշել նախագիծը թողարկող պատասխանատու կապալառուի երաշխավորության պայմանագրի համարը)

3) սահմանված կարգով համաձայնեցվել են իրավասու մարմնի, օրենքով սահմանված այլ շահագրգիռ մարմինների հետ՝

Նախագծման թույլտվություն (Ճարտարապետահատակագծային առաջադրանք)՝ 14.06.2023թ 366

Աբովյան համայնքի ղեկավարի հետ 2026-06-11 համաձայնեցված հ. 905404 նախագծերը

(նշել մարմինների անվանումները և համաձայնեցման ժամկետները)

2. Շինարարական աշխատանքներն իրականացնել **մինչև 08.08.2026թ. ընթացքում**

(նշել շինարարության նորմատիվային տվյալները)

Ներառյալ ավարտական ակտի տրամադրման համար ավարտված շինարարական օբյեկտն ընդունող հանձնաժողովի աշխատանքի համար նախատեսվող ժամկետը:

2.1. Ապահովել օբյեկտի շահագործման թույլտվության ստացումը՝

ավարտական ակտի տրամադրումից

ավարտական ակտի տրամադրման օրը:

Ներառյալ ավարտված շինարարական օբյեկտն ընդունող հանձնաժողովի աշխատանքի համար նախատեսվող ժամկետը:

3. Շինարարության վարման մատյանը բաղկացած է էջից, կարված և դրոշմակնքված է կողմից:

(իրավասու մարմնի անվանումը)

4. Նախագծային փաստաթղթերը փոփոխվել են (լրացվում է N 1 հավելվածի 108-րդ կետով նախատեսված դեպքերում) «**ԷՅՁ ԴԻ ԷՄ» ՍՊԸ** ընկերության(ընկերությունների) կողմից

(նախագծային աշխատանքների կապալառուի անվանումը, լիցենզիայի համարը)

և սահմանված կարգով համաձայնեցվել իրավասու մարմնի և այլ շահագրգիռ մարմինների հետ:

(նշել օրենքով սահմանված համաձայնեցնող մարմինների անվանումները)

5. Հատուկ պայմաններ՝

1) կառուցապատողը, նախքան շինարարությունն սկսելը, ինչպես նաև դրա ընթացքում, պարտավոր է հասցվելիք վնասների փոխհատուցման համար համաձայնության գալ կառուցապատման հետևանքով վնասներ կրող սուբյեկտների հետ.

2) շինարարության թույլտվությամբ սահմանված ժամկետներում կառուցապատումը չավարտելու դեպքում գործում են N 1 հավելվածի 123-126-րդ կետերով սահմանված պահանջները.

3) (լրացվում է N 1 հավելվածի 84-րդ կետով սահմանված դեպքերում) սույն թույլտվությունը տրվել է սահմանված կարգով հաստատված «Նախագիծ» փուլի հիման վրա, որին հաջորդող «Աշխատանքային փաստաթղթեր» փուլը պետք է ապահովի հաստատված փուլով ընդունված լուծումները և աշխատանքների իրականացման հաջորդականությունը

(Նշվում են նախապատրաստական, հողային, շինմոնտաժային աշխատանքները և այլ աշխատանքներ)

6. (լրացվում է N 1 հավելվածի 116-րդ կետով սահմանված դեպքերում) Հաշվի առնելով, որ կառուցվող օբյեկտի շինարարությունը հնարավոր չէ առանց գլխավոր հատակագծի վրա _____ համարների տակ նշված շենքի (շենքերի) և կամ շինության (շինությունների) քանդման՝

(նշվում են ամբողջությամբ կամ մասամբ քանդման ենթակա օբյեկտները, դրանց հիմնական ցուցանիշները, ընդհանուր մակերեսը, հարկայնությունը, շինանյութերը և այլն)

սեփականատիրոջը (օգտագործողին, պետական գրանցման վկայական՝ _____) տրված սույն թույլտվությունը նաև քանդման թույլտվություն է: Օբյեկտի քանդման աշխատանքներն իրականացնել նախագծային փաստաթղթերով ամրագրված հաջորդականությամբ:

7. Այլ պայմաններ **սույն թույլտվությունը տրված է ի լրումն Աբովյան համայնքի ղեկավարի կողմից տրված 07.08.2023թ. N 425 շինարարության թույլտվության, փոփոխվել է Աբովյան համայնքի ղեկավարի 11.06.2026թ. N 2839 որոշմամբ:**

(նշվում են իրավական ակտերով և (կամ) պայմանագրով նախատեսված այլ պայմանները)

8. Կառուցապատողը շինարարական (քանդման, ապամոնտաժման) աշխատանքներն սկսելուց առնվազն 3 օր առաջ, համաձայն N 5 հավելվածի N 2-5 ձևի, տեղեկացնում է իրավասու մարմնին:

9. Թույլտվության հիման վրա ցանկացած շինարարական և զուգահեռ աշխատանք կարող է իրականացվել բացառապես Հայաստանի Հանրապետության օրենսդրությանը, նախագծային փաստաթղթերին և նորմատիվ-տեխնիկական պահանջներին համապատասխան:

(Սույն շինարարության թույլտվությունը տրվում է ի լրումն և ի փոփոխություն 02-12-2025թ., ՇՁ/751/18772-25 շինարարության թույլտվության)

ՀԱՅԱՍՏԱՆԻ ՀԱՆՐԱՊԵՏՈՒԹՅԱՆ Աբովյան համայնքի ղեկավար՝

ԷՂՈՒՄՐԴ ԲԱԲԱՅԱՆ

(ստորագրությունը, անունը, ազգանունը)

Կ. Տ.
(ծևը փոփ. 16.06.16 N 630-Ն)

11.06.2026
ՀԱՎԱՍՏՎԱԾ Է
ԷԼԵԿՏՐՈՆԱՅԻՆ
ՍՏՈՐԱԳՐՈՒԹՅԱՄԲ

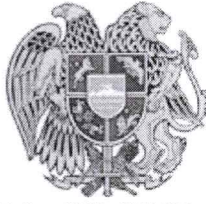

**ՀԱՅԱՍՏԱՆԻ ՀԱՆՐԱՊԵՏՈՒԹՅԱՆ
ԿՈՏԱՅՔԻ ՄԱՐԶԻ ԱՔՈՎՅԱՆ ՀԱՄԱՅՆՔԻ ԴԵԿԱՎԱՐ**

Ո Ր Ո Շ ՈՒ Մ

11 հունիսի 2026 թվականի N 2838

**ՎԱՋԱԳԱՆ ՀԱՐՈՒԹՅՈՒՆՅԱՆԻՆ ՇԻՆԱՐԱՐՈՒԹՅԱՆ ԹՈՒՅԼՏՎՈՒԹՅՈՒՆ ՏԱԼՈՒ
ՄԱՍԻՆ**

Համաձայն «Տեղական ինքնակառավարման մասին» օրենքի 42-րդ հոդվածի 1-ին մասի 6-րդ կետի, Հայաստանի Հանրապետության կառավարության 2015 թվականի մարտի 19-ի N 596-Ն որոշման, Աբովյան համայնքի ավագանու 2025 թվականի նոյեմբերի 20-ի N 176-Ն որոշման, հաշվի առնելով Վաչագան Հարությունյանի լիազորած անձ Հարություն Մկրտչյանի դիմումը (մուտք՝ 2026 թվականի մայիսի 18-ի N Բ-3491).

ՈՐՈՇՈՒՄ ԵՄ՝

1. Վաչագան Հարությունյանին տալ բնակելի տան, ավտոտնակի, լողավազանի, շոգեբաղնիքի և պարսպի կառուցման շինարարության թույլտվություն (շինարարության թույլտվությունը կցվում է):
2. Վաչագան Հարությունյանը պարտավոր է Աբովյանի համայնքապետարանի 900105201454 հաշվեհամարին մուծել 600 000 (վեց հարյուր հազար) դրամ տեղական տուրք՝ շինարարության թույլտվության համար:
3. Կառուցապատողը շինարարական աշխատանքները սկսելուց առնվազն երեք օր առաջ պարտավոր է Աբովյան համայնքի ղեկավարին ներկայացնել N 2-5 ձևի տեղեկանք:
4. Սույն որոշումն ուժի մեջ է մտնում որոշման ընդունման մասին իրազեկելու օրվան հաջորդող օրվանից:

ՀԱՄԱՅՆՔԻ ԴԵԿԱՎԱՐ



Է. ԲԱԲԱՅԱՆ

2026թ. հունիսի 11
ք. Աբովյան

PM3D-6182-A797-3934



Փաստաթղթի վավերականության ստուգումն ու էլեկտրոնային բնօրինակի ներդրումը ինստրավոլո է իրականացնել <https://verify.e-gov.am> կայքում:



ՀԱՅԱՍՏԱՆԻ ՀԱՆՐԱՊԵՏՈՒԹՅՈՒՆ
ԿՈՏԱՅՔԻ ՄԱՐԶ ԱՐՈՎՅԱՆ ՀԱՄԱՅՆՔ
ՇԻՆԱՐԱՐՈՒԹՅԱՆ ԹՈՒՅԼՏՎՈՒԹՅՈՒՆ

N ՇԹ/751/30040-26 12-06-2026

Տրված է կառուցապատող Վաչագան Հարությունյան (03 23 821199,), հողամասի գտնվելու վայրը՝ Մարզ Կոտայք, համայնք Արծվյան Արծվյան ք. 5-րդ միկրոշրջան 1/1/2 հողամաս

(հրավաքանական անձի անվանումը, պետական գրանցման վկայականի համարը, ֆիզիկական անձի անունը, ազգանունը, հասցեն, հողամասի գտնվելու վայրը)

Օբյեկտի անվանումը՝ **Բնակելի տուն, պարիսպ, ավտոտնակ, շոգեբաղնիք, լողավազան, աշխատանքի տեսակը՝ կառուցում, Բնակելի տուն 13.5x15մ, պարիսպ 0.2x177.2մ, ավտոտնակ 12.8x7.8մ, շոգեբաղնիք 13.8x10.4մ, լողավազան 4.5x7մ, Ռիսկայնության աստիճանը՝ III**

(օբյեկտի անվանումը, ռիսկայնության աստիճանը (կատեգորիան), հակիրճ բնութագիրը, հիմնական ցուցանիշները)

1. Օբյեկտի նախագծային փաստաթղթերը՝

1) մշակվել են «Աշխատանքային նախագիծ»,

Ճարտարապետական մաս՝ «ԻՆՏԵՆՏԻՆԳ ԳՐՈՒՊ» ՍՊԸ(ԱՆԴՐԱՆԻԿ ՏՈՒՆՅԱՆ, արտոնագիր՝ ՃԲԴ-Ա-0235)

Կոնստրուկտորական մաս՝ «ԻՆՏԵՆՏԻՆԳ ԳՐՈՒՊ» ՍՊԸ(ԶԱՎԵՆ ԽԼԴԱԹՅԱՆ, արտոնագիր՝ ԿԲԴ-Ա-021)

Էլեկտրամատակարարում՝ «ԻՆՏԵՆՏԻՆԳ ԳՐՈՒՊ» ՍՊԸ (լիցենզիա՝ ԶՊԼ-000134)

Տրամատակարարում և ջրահեռացում՝ «ԻՆՏԵՆՏԻՆԳ ԳՐՈՒՊ» ՍՊԸ (լիցենզիա՝ ԶՊԼ-000134) կողմից

(նախագծային փաստաթղթերի փուլը, նախագծային աշխատանքների կապալառուի անվանումը, լիցենզիայի համարը)

2) ստացել է (են)

Էլեկտրամատակարարում «ԼԱՎՈ» ՍՊԸ(լիցենզիա՝ ԶՊԼ N 17060) 05.05.2026թ. N 287-26

Տրամատակարարում և ջրահեռացում «ԼԱՎՈ» ՍՊԸ(լիցենզիա՝ ԶՊԼ N 17060) 05.05.2026թ. N 287-26

Ճարտարապետական մաս «ԼԱՎՈ» ՍՊԸ(լիցենզիա՝ ԶՊԼ-000479) 05.05.2026թ. N 287-26

Կոնստրուկտորական մաս «ԼԱՎՈ» ՍՊԸ(լիցենզիա՝ ԶՊԼ-000479) 05.05.2026թ. N 287-26

փորձագիտական դրական եզրակացությունը (եզրակացությունները)

(նշել փորձաքննության տեսակը)

կամ

նախագիծը թողարկող պատասխանատու կապալառուի երաշխավորագիրը՝

(նշել նախագիծը թողարկող պատասխանատու կապալառուի երաշխավորության պայմանագրի համարը)

3) սահմանված կարգով համաձայնեցվել են իրավասու մարմնի, օրենքով սահմանված այլ շահագրգիռ մարմինների՝

Նախագծման թույլտվություն (ճարտարապետահատակագծային առաջադրանք)՝ 16-04-2026թ ՆԹ-4509-26

Արծվյան համայնքի ղեկավարի հետ համաձայնեցված 12-06-2026թ. հ. 908985 նախագիծը(երը)

(նշել մարմինների անվանումները և համաձայնեցման ժամկետները)

2. Շինարարական աշխատանքներն իրականացնել **24 ամսվա** ընթացքում՝

(նշել շինարարության նորմատիվային տվուղությունը)

Ներառյալ ավարտական ակտի տրամադրման համար ավարտված շինարարական օբյեկտն ընդունող հանձնաժողովի աշխատանքի համար նախատեսվող ժամկետը:

2.1. Ապահովել օբյեկտի շահագործման թույլտվության ստացումը՝

ավարտական ակտի տրամադրումից ամիս.

ավարտական ակտի տրամադրման օրը:

Ներառյալ ավարտված շինարարական օբյեկտն ընդունող հանձնաժողովի աշխատանքի համար նախատեսվող ժամկետը:

3. Շինարարության վարման մատյանը բաղկացած է 19 էջից, կարված և դրոշմակնքված է Արուսյան համայնքի ղեկավարի կողմից:

(իրավասու մարմնի անվանումը)

4. Նախագծային փաստաթղթերը փոփոխվել են (լրացվում է N 1 հավելվածի 108-րդ կետով նախատեսված դեպքերում) կողմից

(նախագծային աշխատանքների կապալառուի անվանումը, լիցենզիայի համարը)

և սահմանված կարգով համաձայնեցվել իրավասու մարմնի և այլ շահագրգիռ մարմինների հետ:

(նշել օրենքով սահմանված համաձայնեցնող մարմինների անվանումները)

5. Հատուկ պայմաններ`

1) կառուցապատողը, նախքան շինարարությունն սկսելը, ինչպես նաև դրա ընթացքում, պարտավոր է հասցվելիք վնասների փոխհատուցման համար համաձայնության գալ կառուցապատման հետևանքով վնասներ կրող սուբյեկտների հետ.

2) շինարարության թույլտվությամբ սահմանված ժամկետներում կառուցապատումը չավարտելու դեպքում գործում են N 1 հավելվածի 123-126-րդ կետերով սահմանված պահանջները.

3) (լրացվում է N 1 հավելվածի 84-րդ կետով սահմանված դեպքերում) սույն թույլտվությունը տրվել է սահմանված կարգով հաստատված «Նախագիծ» փուլի հիման վրա, որին հաջորդող «Աշխատանքային փաստաթղթեր» փուլը պետք է ապահովի հաստատված փուլով ընդունված լուծումները և աշխատանքների իրականացման հաջորդականությունը 1

(նշվում են նախապատրաստական, հողային, շինմոնտաժային աշխատանքները և այլ աշխատանքներ)

6. (լրացվում է N 1 հավելվածի 116-րդ կետով սահմանված դեպքերում) Հաշվի առնելով, որ կառուցվող օբյեկտի շինարարությունը հնարավոր չէ առանց գլխավոր հատակագծի վրա _____ համարների տակ նշված շենքի (շենքերի) և կամ շինության (շինությունների) քանդման`

(նշվում են ամբողջությամբ կամ մասամբ քանդման ենթակա օբյեկտները, դրանց հիմնական ցուցանիշները, ընդհանուր մակերեսը, հարկայնությունը, շինակառուցիչը և այլն)

սեփականատիրոջը (օգտագործողին, պետական գրանցման վկայական` _____) տրված սույն թույլտվությունը նաև քանդման թույլտվություն է: Օբյեկտի քանդման աշխատանքներն իրականացնել նախագծային փաստաթղթերով ամրագրված հաջորդականությամբ:

7. Այլ պայմաններ շինհրապարակում ապահովել ժամանակավոր ցանկապատի և տեղեկատվական վահանակի առկայությունը:

(նշվում են իրավական ակտերով և (կամ) պայմանագրով նախատեսված այլ պայմանները)

8. Կառուցապատողը շինարարական (քանդման, ապամոնտաժման) աշխատանքներն սկսելուց առնվազն 3 օր առաջ, համաձայն N 5 հավելվածի N 2-5 ձևի, տեղեկացնում է իրավասու մարմնին:

9. Թույլտվության հիման վրա ցանկացած շինարարական և զուգահեռ աշխատանք կարող է իրականացվել բացառապես Հայաստանի Հանրապետության օրենսդրությանը, նախագծային փաստաթղթերին և Նորմատիվ-տեխնիկական պահանջներին համապատասխան:

**ՀԱՅԱՍՏԱՆԻ ՀԱՆՐԱՊԵՏՈՒԹՅԱՆ
ԱՐԽՎՅԱՆ ՀԱՄԱՅՆՔԻ ՂԵԿԱՎԱՐ`**

ԷՂՈՒԱՐԴ ԲԱԲԱՅԱՆ

(ստորագրությունը, անունը, ազգանունը)

Կ. Տ.
(ձևը փոփ. 16.06.16 N 630-Ն)

12.06.2026
ՀԱՎԱՍՏՎԱԾ Է
ԷԼԵԿՏՐՈՆԱՅԻՆ
ՍՏՈՐԱԳՐՈՒԹՅԱՄԲ

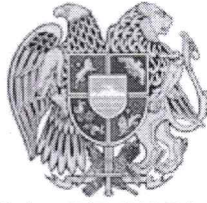

ՀԱՅԱՍՏԱՆԻ ՀԱՆՐԱՊԵՏՈՒԹՅԱՆ
ԿՈՏԱՅՔԻ ՄԱՐԶԻ ԱԲՈՎՅԱՆ ՀԱՄԱՅՆՔԻ ԴԵՎԱՎԱՐ

Ո Ր Ո Շ ՈՒ Մ

10 հունիսի 2026 թվականի N 2837

**ՇԱՔԵ ՏՈՆԱԿԵՏՅԱՆԻՆ ՇԻՆԱՐԱՐՈՒԹՅԱՆ ԵՎ ՔԱՆԴՄԱՆ ԹՈՒՅԼՏՎՈՒԹՅՈՒՆ
ՏԱԼՈՒ ՄԱՍԻՆ**

Համաձայն «Տեղական ինքնակառավարման մասին» օրենքի 42-րդ հոդվածի 1-ին մասի 6-րդ կետի, Հայաստանի Հանրապետության կառավարության 2015 թվականի մարտի 19-ի N 596-Ն որոշման, Աբովյան համայնքի ավագանու 2025 թվականի նոյեմբերի 20-ի N 176-Ն որոշման, հաշվի առնելով Շաքե Տոնապետյանի դիմումը (մուտք՝ 2026 թվականի հունիսի 08-ի N Բ-4083).

ՈՐՈՇՈՒՄ ԵՄ՝

1. Շաքե Տոնապետյանին տալ բնակելի տան և պարսպի կառուցման շինարարության թույլտվություն (շինարարության թույլտվությունը կցվում է):
2. Շաքե Տոնապետյանը պարտավոր է Աբովյանի համայնքապետարանի 900105201454 հաշվեհամարին մուծել 15 000 (տասնհինգ հազար) դրամ և 900105201496 հաշվեհամարին մուծել 5 000 (հինգ հազար) դրամ տեղական տուրքեր՝ շինարարության և քանդման թույլտվությունների համար:
3. Կառուցապատողը շինարարական աշխատանքները սկսելուց առնվազն երեք օր առաջ պարտավոր է Աբովյան համայնքի ղեկավարին ներկայացնել N 2-5 ձևի տեղեկանք:
4. Սույն որոշումն ուժի մեջ է մտնում Շաքե Տոնապետյանին որոշման ընդունման մասին իրազեկելու օրվան հաջորդող օրվանից:

ՀԱՄԱՅՆՔԻ ԴԵՎԱՎԱՐ



Է. ԲԱԲԱՅԱՆ

2026թ. հունիսի 10
ք. Աբովյան

PM4C-16EB-23EF-2B23



Փաստաթղթի վավերականության ստուգումն ու էլեկտրոնային բնօրինակի ներքեռնումը հնարավոր է իրականացնել <https://verify.e-gov.am> կայքում:



ՀԱՅԱՍՏԱՆԻ ՀԱՆՐԱՊԵՏՈՒԹՅՈՒՆ
ԿՈՏԱՅԻ ՄԱՐԶ ԱՐՈՎՅԱՆ ՀԱՄԱՅՆՔ
ՇԻՆԱՐԱՐՈՒԹՅԱՆ ԹՈՒՅՆՎՈՒԹՅՈՒՆ

N ՇԹ/758/29955-26 11-06-2026

Տրված է կառուցապատող **ՇԱԶԵ ՏՈՆԱՊԵՏՅԱՆ (5209830543, ԵՐԵՎԱՆ, ՆՈՐ ՆՈՐԶ, Ա. ՀՈՎՀԱՆՆԻՍՅԱՆ Փ., 12Ծ, 22ԲՆ),**

հողամասի գտնվելու վայրը՝ **Մարզ Կոտայք, համայնք Աբովյան գյուղ Պտղնի 3-րդ այգեգործական տարածք 87 հողամաս**

(իրավաբանական անձի անվանումը, պետական գրանցման վկայականի համարը, ֆիզիկական անձի անունը, ազգանունը, հասցեն, հողամասի գտնվելու վայրը)

Օբյեկտի անվանումը՝ **Բնակելի տուն և պարիսպ, աշխատանքի տեսակը՝ կառուցում, Ռիսկայնության աստիճանը՝ II**

(օբյեկտի անվանումը, ռիսկայնության աստիճանը (կատեգորիան), հակիրճ բնութագիրը, հիմնական ցուցանիշները)

1. Օբյեկտի նախագծային փաստաթղթերը՝

1) մշակվել են «Աշխատանքային նախագիծ»,

Ճարտարապետական մաս՝ «ՀԱԲՇԻՆ ՆԱԽԱԳԻԾ» ՄՊԸ(ՎԱԶՎԱԿԱՆ ԱՎԵՏԻՍՅԱՆ, արտոնագիր՝ ՃԲԴ-Ա-085)

Կոնստրուկտորական մաս՝ «ՀԱԲՇԻՆ ՆԱԽԱԳԻԾ» ՄՊԸ(ՍԱՄՎԵԼ ՄԵԼՔՈՆՅԱՆ, արտոնագիր՝ կադ-Ա1-042)

կողմից

(նախագծային փաստաթղթերի փուլը, նախագծային աշխատանքների կատարման անվանումը, լիցենզիայի համարը)

2) ստացել է (են) փորձագիտական դրական եզրակացությունը (եզրակացությունները)

(նշել փորձաքննության տեսակը)

կամ

նախագիծը թողարկող պատասխանատու կապալառուի երաշխավորագիրը՝ N168/26 «ՀԱԲՇԻՆ ՆԱԽԱԳԻԾ» ընկերության կողմից

(նշել նախագիծը թողարկող պատասխանատու անհատի կապալառուի երաշխավորության պայմանագրի համարը)

3) սահմանված կարգով համաձայնեցվել են իրավասու մարմնի, օրենքով սահմանված այլ շահագրգիռ մարմինների՝

Նախագծման թույլտվություն (ճարտարապետահատակագծային առաջադրանք)՝ 21-04-2026թ ՆԹ-4774-26 Աբովյան համայնքի ղեկավարի հետ համաձայնեցված 11-06-2026թ. հ. 946999 նախագիծը(երը)

(նշել մարմինների անվանումները և համաձայնեցման ժամկետները)

2. Շինարարական աշխատանքներն իրականացնել **24 ամսվա** ընթացքում

(նշել շինարարության նորմատիվային տնօրոնությունը)

Ներառյալ ավարտական ակտի տրամադրման համար ավարտված շինարարական օբյեկտն ընդունող հանձնաժողովի աշխատանքի համար նախատեսվող ժամկետը:

2.1. Ապահովել օբյեկտի շահագործման թույլտվության ստացումը՝

- ավարտական ակտի տրամադրումից ամիս.
- ավարտական ակտի տրամադրման օրը:

Ներառյալ ավարտված շինարարական օբյեկտն ընդունող հանձնաժողովի աշխատանքի համար նախատեսվող ժամկետը:

3. Շինարարության վարման մատյանը բաղկացած է էջից, կարված և դրոշմակնքված է **Աբովյան համայնքի ղեկավարի** կողմից:

(իրավասու մարմնի անվանումը)

4. Նախագծային փաստաթղթերը փոփոխվել են (լրացվում է N 1 հավելվածի 108-րդ կետով նախատեսված դեպքերում) կողմից

և սահմանված կարգով համաձայնեցվել իրավասու մարմնի և այլ շահագրգիռ մարմինների հետ:

(Նշել օրենքով սահմանված համաձայնեցնող մարմինների անվանումները)

5. Հատուկ պայմաններ`

1) կառուցապատողը, նախքան շինարարությունն սկսելը, ինչպես նաև դրա ընթացքում, պարտավոր է հասցվելիք վնասների փոխհատուցման համար համաձայնության գալ կառուցապատման հետևանքով վնասներ կրող սուբյեկտների հետ.

2) շինարարության թույլտվությամբ սահմանված ժամկետներում կառուցապատումը չավարտելու դեպքում գործում են N 1 հավելվածի 123-126-րդ կետերով սահմանված պահանջները.

3) (լրացվում է N 1 հավելվածի 84-րդ կետով սահմանված դեպքերում) սույն թույլտվությունը տրվել է սահմանված կարգով հաստատված «Նախագիծ» փուլի հիման վրա, որին հաջորդող «Աշխատանքային փաստաթղթեր» փուլը պետք է ապահովի հաստատված փուլով ընդունված լուծումները և աշխատանքների իրականացման հաջորդականությունը **1**

(Նշվում են նախապատրաստական, հողային, շինմոնտաժային աշխատանքները և այլ աշխատանքներ)

6. (լրացվում է N 1 հավելվածի 116-րդ կետով սահմանված դեպքերում) Հաշվի առնելով, որ կառուցվող օբյեկտի շինարարությունը հնարավոր չէ առանց գլխավոր հատակագծի վրա _____ համարների տակ նշված շենքի (շենքերի) և կամ շինության (շինությունների) քանդման` **Նկուղ 59.7 ք.մ /07-054-0210-0003-001/**



(Նշվում են ամբողջությամբ կամ մասամբ քանդման ենթակա օբյեկտները, որանց հիմնական ցուցանիշները, ընդհանուր մակերեսը, հարկայնությունը, շինանյութերը և այլն)

սեփականատիրոջը (օգտագործողին, պետական գրանցման վկայական` **08082025-07-0124**) տրված սույն թույլտվությունը նաև քանդման թույլտվություն է: Օբյեկտի քանդման աշխատանքներն իրականացնել նախագծային փաստաթղթերով ամրագրված հաջորդականությամբ:

7. Այլ պայմաններ **շինհրապարակում ապահովել ժամանակավոր ցանկապատի և տեղեկատվական վահանակի առկայությունը:**

(Նշվում են իրավական ակտերով և (կամ) պայմանագրով նախատեսված այլ պայմանները)

8. Կառուցապատողը շինարարական (քանդման, ապամոնտաժման) աշխատանքներն սկսելուց առնվազն 3 օր առաջ, համաձայն N 5 հավելվածի N 2-5 ձևի, տեղեկացնում է իրավասու մարմնին:

9. Թույլտվության հիման վրա ցանկացած շինարարական և զուգահեռ աշխատանք կարող է իրականացվել բացառապես Հայաստանի Հանրապետության օրենսդրությանը, նախագծային փաստաթղթերին և նորմատիվ-տեխնիկական պահանջներին համապատասխան:



**ՀԱՅԱՍՏԱՆԻ ՀԱՆՐԱՊԵՏՈՒԹՅԱՆ
ԱՐԻՎՅԱՆ ՀԱՄԱՅՆՔԻ ԴԵՎՈՎՈՐ**

ԷՂՈՒՄՐԴ ԲԱԲԱՅԱՆ

(ստորագրությունը, անունը, ազգանունը)

Կ. Տ.
(ձևը փոփ. 16.06.16 N 630-Ն)



**ՀԱՅԱՍՏԱՆԻ ՀԱՆՐԱՊԵՏՈՒԹՅԱՆ
ԿՈՏԱՅՔԻ ՄԱՐԶԻ ԱՐՈՎՅԱՆ ՀԱՄԱՅՆՔԻ ՂԵԿԱՎԱՐ**

Ո Ր Ո Շ ՈՒ Մ

10 հունիսի 2026 թվականի N 2836

**ԳԵՎՈՐԳ ՍՈՒՔԻԱՍՅԱՆԻՆ ՏՐՎԱԾ ՇԻՆԱՐԱՐՈՒԹՅԱՆ ԹՈՒՅԼՏՎՈՒԹՅԱՄԲ
ՍԱՀՄԱՆՎԱԾ ԺԱՄԿԵՏԸ ԵՐԿԱՐԱԶԳԵԼՈՒ ՄԱՍԻՆ**

Համաձայն «Տեղական ինքնակառավարման մասին» օրենքի 42-րդ հոդվածի 1-ին մասի 6-րդ կետի, Հայաստանի Հանրապետության կառավարության 2015 թվականի մարտի 19-ի N 596-Ն որոշման, Աբովյան համայնքի ավագանու 2025 թվականի նոյեմբերի 20-ի N 176-Ն որոշման, հաշվի առնելով Գևորգ Սուքիասյանի լիազորած անձ Հակոբ Մնացականյանի դիմումը (մուտք՝ 2026 թվականի հունիսի 09-ի N Բ-4117).

ՈՐՈՇՈՒՄ ԵՄ՝

1. Գևորգ Սուքիասյանին Աբովյան համայնքի ղեկավարի կողմից 2023 թվականի հուլիսի 31-ի N 2892 որոշմամբ տրված N 403 շինարարության թույլտվությամբ սահմանված ժամկետը երկարաձգել մինչև 2027 թվականի հունվարի 31-ը:
2. Սույն որոշումն ուժի մեջ է մտնում որոշման ընդունման մասին իրազեկելու օրվան հաջորդող օրվանից:

ՀԱՄԱՅՆՔԻ ՂԵԿԱՎԱՐ



Է. ԲԱԲԱՅԱՆ

2026թ. հունիսի 10
ք. Աբովյան



Փաստաթղթի վավերականության ստուգումն ու էլեկտրոնային բնօրինակի ներքնումը հնարավոր է իրականացնել <https://verify.e-gov.am> կայքում հետևյալ հսկիչ համարով **PM87-A7C2-B8C2-CBDE**:



**ՀԱՅԱՍՏԱՆԻ ՀԱՆՐԱՊԵՏՈՒԹՅՈՒՆ
ԿՈՏԱՅՔԻ ՄԱՐԶ ԱՐՈՎՅԱՆ ՀԱՄԱՅՆՔ
ՇԻՆԱՐԱՐՈՒԹՅԱՆ ԹՈՒՅԼՏՎՈՒԹՅՈՒՆ**

N ՇԹ/752/29951-26 11-06-2026

Տրված է կառուցապատող **ԳԵՎՈՐԳ ՍՈՒԲԻԱՍՅԱՆ / 2302930320 / ԳԵՂԱՐՔՈՒՆԻՔ, ՄԱՐՏՈՒՆԻ, ՎԵՐԻՆ ԳԵՏԱՇԵՆ, Բ ԹՂՄ. 4 Փ., 10/2Տ,** հողամասի գտնվելու վայրը՝ **Մարզ Կոտայք, համայնք Արվյան գյուղ Առինջ Գ թաղամասի 3-րդ փողոց 19**

(իրավաբանական անձի անվանումը, պետական գրանցման վկայականի համարը, ֆիզիկական անձի անունը, ազգանունը, հասցեն, հողամասի գտնվելու վայրը)

Օբյեկտի անվանումը՝ Կառուցում, նոր կառուցվող երկհարկանի բնակելի տուն, Ռիսկայնության աստիճանը՝ II

(օբյեկտի անվանումը, ռիսկայնության աստիճանը (կատեգորիան), հակիրճ բնութագիրը, հիմնական ցուցանիշները)

1. Օբյեկտի նախագծային փաստաթղթերը՝

1) մշակվել են Աշխատանքային նախագիծ փուլով ընկերության(ընկերությունների) կողմից.

(նախագծային փաստաթղթերի փուլը, նախագծային աշխատանքների կապալառուի անվանումը, լիցենզիայի համարը)

2) ստացել է (են) փորձագիտական դրական եզրակացությունը (եզրակացությունները)

(նշել փորձաքննության տեսակը)

կողմից

(նշել փորձաքննության մարմնի (մարմինների) անվանումը, լիցենզիայի համարը)

կամ

Նախագիծը թողարկող պատասխանատու կապալառուի երաշխավորագիրը՝

(նշել նախագիծը թողարկող պատասխանատու կապալառուի երաշխավորության պայմանագրի համարը)

3) սահմանված կարգով համաձայնեցվել են իրավասու մարմնի, օրենքով սահմանված այլ շահագրգիռ մարմինների հետ՝

Նախագծման թույլտվություն (Ճարտարապետահատակագծային առաջադրանք)՝ 14-06-2023թ 370

(նշել մարմինների անվանումները և համաձայնեցման ժամկետները)

2. Շինարարական աշխատանքներն իրականացնել 235 օրվա ընթացքում

(նշել շինարարության նորմատիվային տևողությունը)

Ներառյալ ավարտական ակտի տրամադրման համար ավարտված շինարարական օբյեկտն ընդունող հանձնաժողովի աշխատանքի համար նախատեսվող ժամկետը:

2.1. Ապահովել օբյեկտի շահագործման թույլտվության ստացումը՝

- ավարտական ակտի տրամադրումից
- ավարտական ակտի տրամադրման օրը:

Ներառյալ ավարտված շինարարական օբյեկտն ընդունող հանձնաժողովի աշխատանքի համար նախատեսվող ժամկետը:

3. Շինարարության վարման մատյանը բաղկացած է էջից, կարված և դրոշմակնքված է կողմից:

(իրավասու մարմնի անվանումը)

4. Նախագծային փաստաթղթերը փոփոխվել են (լրացվում է N 1 հավելվածի 108-րդ կետով նախատեսված դեպքերում) «», ընկերության(ընկերությունների) կողմից

(նախագծային աշխատանքների կապալառուի անվանումը, լիցենզիայի համարը)

և սահմանված կարգով համաձայնեցվել իրավասու մարմնի և այլ շահագրգիռ մարմինների հետ:

(նշել օրենքով սահմանված համաձայնեցնող մարմինների անվանումները)

5. Հատուկ պայմաններ՝

1) կառուցապատողը, նախքան շինարարությունն սկսելը, ինչպես նաև դրա ընթացքում, պարտավոր է

հասցվելիք վնասների փոխհատուցման համար համաձայնության գալ կառուցապատման հետևանքով վնասներ կրող սուբյեկտների հետ.

2) շինարարության թույլտվությամբ սահմանված ժամկետներում կառուցապատումը չավարտելու դեպքում գործում են N 1 հավելվածի 123-126-րդ կետերով սահմանված պահանջները.

3) (լրացվում է N 1 հավելվածի 84-րդ կետով սահմանված դեպքերում) սույն թույլտվությունը տրվել է սահմանված կարգով հաստատված «Նախագիծ» փուլի հիման վրա, որին հաջորդող «Վշխատանքային փաստաթղթեր» փուլը պետք է ապահովի հաստատված փուլով ընդունված լուծումները և աշխատանքների իրականացման հաջորդականությունը

(նշվում են նախապատրաստական, հողային, շինմոնտաժային աշխատանքները և այլ աշխատանքներ)

6. (լրացվում է N 1 հավելվածի 116-րդ կետով սահմանված դեպքերում) Հաշվի առնելով, որ կառուցվող օբյեկտի շինարարությունը հնարավոր չէ առանց գլխավոր հատակագծի վրա _____ համարների տակ նշված շենքի (շենքերի) և կամ շինության (շինությունների) քանդման՝

(նշվում են ամբողջությամբ կամ մասամբ քանդման ենթակա օբյեկտները, որանց հիմնական ցուցանիշները, ընդհանուր մակերեսը, հարկայնությունը, շինակցությունը և այլն)

սեփականատիրոջը (օգտագործողին, պետական գրանցման վկայական՝ _____) տրված սույն թույլտվությունը նաև քանդման թույլտվություն է: Օբյեկտի քանդման աշխատանքներն իրականացնել նախագծային փաստաթղթերով ամրագրված հաջորդականությամբ:

7. Այլ պայմաններ սույն թույլտվությունը տրված է ի լրումն Աբովյան համայնքի ղեկավարի կողմից տրված 31.07.2023թ. N 403 շինարարության թույլտվության, երկարաձգվել է Աբովյան համայնքի ղեկավարի 10.06.2026թ. N 2836 որոշմամբ:

(նշվում են իրավական ակտերով և (կամ) պայմանագրով նախատեսված այլ պայմանները)

8. Կառուցապատողը շինարարական (քանդման, ապամոնտաժման) աշխատանքներն սկսելուց առնվազն 3 օր առաջ, համաձայն N 5 հավելվածի N 2-5 ձևի, տեղեկացնում է իրավասու մարմնին:

9. Թույլտվության հիման վրա ցանկացած շինարարական և զուգահեռ աշխատանք կարող է իրականացվել բացառապես Հայաստանի Հանրապետության օրենսդրությանը, նախագծային փաստաթղթերին և նորմատիվ-տեխնիկական պահանջներին համապատասխան:

(Սույն շինարարության թույլտվությամբ երկարաձգվում է 31-07-2023թ. տրված 403 շինարարության թույլտվության ժամկետը)

ՀԱՅԱՍՏԱՆԻ ՀԱՆՐԱՊԵՏՈՒԹՅԱՆ Աբովյան համայնքի ղեկավար՝

ԷՐՈՒԿՐԴ ԲԱԲԱՅԱՆ

(ստորագրությունը, անունը, ազգանունը)

Կ. Տ.
(ձևը փոփ. 16.06.16 N 630-Ն)



ՀԱՅԱՍՏԱՆԻ ՀԱՆՐԱՊԵՏՈՒԹՅԱՆ
ԿՈՏԱՅՔԻ ՄԱՐԶԻ ԱՐՈՎՅԱՆ ՀԱՄԱՅՆՔԻ ՂԵԿԱՎԱՐ

Ո Ր Ո Շ ՈՒ Մ

10 հունիսի 2026 թվականի N 2835

ՊԵՏԱԿԱՆ ՏՈՒՐՔ ՎՃԱՐԵԼՈՒ ՆՊԱՏԱԿՈՎ ԳՈՒՄԱՐ ՓՈԽԱՆՑԵԼՈՒ ՄԱՍԻՆ

Համաձայն «Տեղական ինքնակառավարման մասին» օրենքի 38-րդ հոդվածի 1-ին մասի 7-րդ կետի, հաշվի առնելով Արովյանի համայնքապետարանի աշխատակազմի իրավաբանական բաժնի պետի զեկուցագիրը (մուտք՝ 2026 թվականի հունիսի 10-ի N Ք-4163).

ՈՐՈՇՈՒՄ ԵՄ՝

- Ֆինանսների նախարարության կողմից տրամադրված բանկային քարտի 1510072406674000 հաշվեհամարից 60 000 (վաթսուն հազար) դրամ փոխանցել 900005016010 հաշվեհամարին՝ թիվ ԿԴԴ/0251/02/24 քաղաքացիական գործով Հայաստանի Հանրապետության վերաքննիչ քաղաքացիական դատարան էլեկտրոնային քաղաքացիական դատավարության համակարգով վերաքննիչ բողոք ներկայացնելու համար պետական տուրք վճարելու նպատակով:
- Սույն որոշումն ուժի մեջ է մտնում որոշման ընդունման պահից:

ՀԱՄԱՅՆՔԻ ՂԵԿԱՎԱՐ



Է. ԲԱԲԱՅԱՆ

2026թ. հունիսի 10
ք. Արովյան



ՀԱՅԱՍՏԱՆԻ ՀԱՆՐԱՊԵՏՈՒԹՅԱՆ
ԿՈՏԱՅՔԻ ՄԱՐԶԻ ԱՐՈՎՅԱՆ ՀԱՄԱՅՆՔԻ ՂԵԿԱՎԱՐ

Ո Ր Ո Շ ՈՒ Մ

10 հունիսի 2026 թվականի N 2834

**ԱՐՈՎՅԱՆ ՀԱՄԱՅՆՔԻ ՂԵԿԱՎԱՐԻ 2022 ԹՎԱԿԱՆԻ ՄԱՅԻՍԻ 23-Ի N 1306 ՈՐՈՇՄԱՆ ՄԵՋ
ՓՈՓՈԽՈՒԹՅՈՒՆ ԿԱՏԱՐԵԼՈՒ ՄԱՍԻՆ**

Համաձայն «Նորմատիվ իրավական ակտերի մասին» օրենքի 33-րդ և 34-րդ հոդվածների և «Տեղական ինքնակառավարման մասին» օրենքի 35-րդ հոդվածի 1-ին մասի 24-րդ կետի.

ՈՐՈՇՈՒՄ ԵՄ՝

1. Արովյան համայնքի ղեկավարի 2022 թվականի մայիսի 23-ի «Արովյան համայնքում արտակարգ իրավիճակների հետևանքով ֆիզիկական և իրավաբանական անձանց պատճառված վնասները գնահատող համայնքային հանձնաժողով ստեղծելու մասին» N 1306 որոշման մեջ կատարել հետևյալ փոփոխությունը՝ որոշման 1-ին կետը շարադրել նոր խմբագրությամբ՝
«Ստեղծել Արովյան համայնքում արտակարգ իրավիճակների հետևանքով ֆիզիկական և իրավաբանական անձանց պատճառված վնասները գնահատող համայնքային հանձնաժողով հետևյալ կազմով՝

- 1) Սասուն Գրիգորյան - համայնքի ղեկավարի խորհրդական - հանձնաժողովի նախագահ,
- 2) Վլադիմիր Իվանյան - համայնքապետարանի աշխատակազմի քաղաքացիական պաշտպանության գծով աշխատանքներ իրականացնող - հանձնաժողովի նախագահի տեղակալ,
- 3) Մերուժան Մելիքսեթյան - համայնքի ղեկավարի օգնական - հանձնաժողովի անդամ,
- 4) Վարդան Մանուկյան - «Ռուբիկ Հարությունյանի անվան Արովյանի բժշկական կենտրոն» փակ բաժնետիրական ընկերության տնօրեն - հանձնաժողովի անդամ,
- 5) Արմեն Շմավոնյան - համայնքապետարանի աշխատակազմի ծրագրերի, գյուղատնտեսության և անշարժ գույքի կառավարման բաժնի պետ - հանձնաժողովի անդամ,
- 6) Մարատ Պետրոսյան - համայնքապետարանի աշխատակազմի քաղաքաշինության և հողաշինարարության բաժնի գլխավոր մասնագետ - հանձնաժողովի անդամ,
- 7) Ռաֆաէլ Հունանյան - համայնքապետարանի աշխատակազմի ֆինանսատնտեսագիտական և եկամուտների հաշվառման բաժնի 1-ին կարգի մասնագետ - հանձնաժողովի անդամ,
- 8) Արտյոմ Առաքելյան - համայնքապետարանի աշխատակազմի աշխատակազմի իրավաբանական բաժնի առաջին կարգի մասնագետ - հանձնաժողովի անդամ,
- 9) Սևակ Ասիրյան - «Արովյանի քաղաքային տնտեսություն» համայնքային ոչ առևտրային կազմակերպության տնօրեն - հանձնաժողովի անդամ,
- 10) Էդգար Սարգսյան - «Արովյանի համայնքային կոմունալ տնտեսություն» համայնքային ոչ առևտրային կազմակերպության տնօրեն - հանձնաժողովի անդամ,
- 11) Արովյան համայնքի բնակավայրերի վարչական ղեկավարներ (ըստ անհրաժեշտության) - հանձնաժողովի անդամներ,
- 12) Ներքին գործերի, առողջապահության, տարածքային կառավարման և ենթակառուցվածքների, էկոնոմիկայի, քաղաքաշինության բնագավառների մասնագետներ և մասնագիտացված կառույցների ներկայացուցիչներ (ըստ ուղղությունների՝ համաձայնեցմամբ)- հանձնաժողովի անդամ(ներ):»:

2. Սույն որոշումն ուժի մեջ է մտնում ընդունման պահից:



ՀԱՄԱՅՆՔԻ ՂԵԿԱՎԱՐ

Է. ԲԱԲԱՅԱՆ



ՀԱՅԱՍՏԱՆԻ ՀԱՆՐԱՊԵՏՈՒԹՅԱՆ
ԿՈՏԱՅՔԻ ՄԱՐԶԻ ԱՐՈՎՅԱՆ ՀԱՄԱՅՆՔԻ ԴԵԿԱՎԱՐ

Ո Ր Ո Շ ՈՒ Մ

10 հունիսի 2026 թվականի N 2833

**ԱՐՈՎՅԱՆ ՀԱՄԱՅՆՔԻ ԴԵԿԱՎԱՐԻ 2026 ԹՎԱԿԱՆԻ ԱՊՐԻԼԻ 01-Ի N 1556 ՈՐՈՇՄԱՆ
ՄԵՋ ՓՈՓՈԽՈՒԹՅՈՒՆՆԵՐ ԿԱՏԱՐԵԼՈՒ ՄԱՍԻՆ**

Համաձայն «Նորմատիվ իրավական ակտերի մասին» օրենքի 33-րդ և 34-րդ հոդվածների, հաշվի առնելով Արովյանի համայնքապետարանի աշխատակազմի քաղաքաշինության և հողաշինարարության բաժնի պետի զեկուցագիրը (մուտք՝ 2026 թվականի հունիսի 08-ի N Բ-4091).

ՈՐՈՇՈՒՄ ԵՄ՝

- Արովյան համայնքի ղեկավարի 2026 թվականի ապրիլի 01-ի «ԳԱԳԻԿ ԱԼԻԽԱՆՅԱՆԻՆ ՊԱՏԿԱՆՈՂ ՀՈՂԱՄԱՍԻ ԳՈՐԾԱՌՆԱԿԱՆ ՆՇԱՆԱԿՈՒԹՅՈՒՆԸ ՓՈՓՈԽԵԼՈՒ ՄԱՍԻՆ» N 1556 որոշման մեջ կատարել հետևյալ փոփոխությունները՝ որոշման նախաբանից «2024 թվականի օգոստոսի 13-ի N 111-Ն,» բառերը հանել, իսկ «որոշումների» բառը փոխարինել «որոշման» բառով:
- Սույն որոշումն ուժի մեջ է մտնում ընդունման պահից:

ՀԱՄԱՅՆՔԻ ԴԵԿԱՎԱՐ



Է. ԲԱԲԱՅԱՆ

2026թ. հունիսի 10
ք. Արովյան



ՀԱՅԱՍՏԱՆԻ ՀԱՆՐԱՊԵՏՈՒԹՅԱՆ
ԿՈՏԱՅՔԻ ՄԱՐԶԻ ԱՐՈՎՅԱՆ ՀԱՄԱՅՆՔԻ ՂԵԿԱՎԱՐ

Ո Ր Ո Շ ՈՒ Մ

10 հունիսի 2026 թվականի N 2832

**ԱՐՈՎՅԱՆ ՀԱՄԱՅՆՔԻ ՂԵԿԱՎԱՐԻ 2026 ԹՎԱԿԱՆԻ ՄԱՅԻՍԻ 11-Ի N 2201 ՈՐՈՇՄԱՆ
ՄԵՋ ՓՈՓՈԽՈՒԹՅՈՒՆՆԵՐ ԿԱՏԱՐԵԼՈՒ ՄԱՍԻՆ**

Համաձայն «Նորմատիվ իրավական ակտերի մասին» օրենքի 33-րդ և 34-րդ հոդվածների, հաշվի առնելով Արովյանի համայնքապետարանի աշխատակազմի քաղաքաշինության և հողաշինարարության բաժնի պետի զեկուցագիրը (մուտք՝ 2026 թվականի հունիսի 08-ի N Ք-4089).

ՈՐՈՇՈՒՄ ԵՄ՝

- Արովյան համայնքի ղեկավարի 2026 թվականի մայիսի 11-ի «ԳԱԳԻԿ ԱԼԻԿԱՆՅԱՆԻՆ ՊԱՏԿԱՆՈՂ ՀՈՂԱՄԱՍԻ ԳՈՐԾԱՌՆԱԿԱՆ ՆՇԱՆԱԿՈՒԹՅՈՒՆԸ ՓՈՓՈԽԵԼՈՒ ՄԱՍԻՆ» N 2201 որոշման մեջ կատարել հետևյալ փոփոխությունները՝ որոշման նախաբանից «2024 թվականի օգոստոսի 13-ի N 111-Ն,» բառերը հանել, իսկ «որոշումների» բառը փոխարինել «որոշման» բառով:
- Սույն որոշումն ուժի մեջ է մտնում ընդունման պահից:

ՀԱՄԱՅՆՔԻ ՂԵԿԱՎԱՐ



Է. ԲԱԲԱՅԱՆ

2026թ. հունիսի 10
ք. Արովյան



**ՀԱՅԱՍՏԱՆԻ ՀԱՆՐԱՊԵՏՈՒԹՅԱՆ
ԿՈՏԱՅՔԻ ՄԱՐԶԻ ԱՐՈՎՅԱՆ ՀԱՄԱՅՆՔԻ ՂԵԿԱՎԱՐ**

Ո Ր Ո Շ ՈՒ Մ

10 հունիսի 2026 թվականի N 2831

**ԱՐՈՎՅԱՆ ՀԱՄԱՅՆՔԻ ՂԵԿԱՎԱՐԻ 2026 ԹՎԱԿԱՆԻ ԱՊՐԻԼԻ 13-Ի N 1726 ՈՐՈՇՄԱՆ
ՄԵՋ ՓՈՓՈԽՈՒԹՅՈՒՆՆԵՐ ԿԱՏԱՐԵԼՈՒ ՄԱՍԻՆ**

Համաձայն «Նորմատիվ իրավական ակտերի մասին» օրենքի 33-րդ և 34-րդ հոդվածների, հաշվի առնելով Գևորգ Հարությունյանի դիմումը (մուտք՝ 2026 թվականի հունիսի 05-ի N Բ-4075).

ՈՐՈՇՈՒՄ ԵՄ՝

1. Արովյան համայնքի ղեկավարի 2026 թվականի ապրիլի 13-ի «ԳԵՎՈՐԳ ՀԱՐՈՒԹՅՈՒՆՅԱՆԻՆ ՊԱՏԿԱՆՈՂ ՀՈՂԱՄԱՍԻ ԳՈՐԾԱՌՆԱԿԱՆ ՆՇԱՆԱԿՈՒԹՅՈՒՆԸ ՓՈՓՈԽԵԼՈՒ ԵՎ ՆԱԽԱԳԾՄԱՆ ԹՈՒՅԼՏՎՈՒԹՅՈՒՆ ՏԱԼՈՒ ՄԱՍԻՆ» N 1726 որոշման մեջ կատարել հետևյալ փոփոխությունները՝ որոշման նախաբանից «2024 թվականի օգոստոսի 13-ի N 111-Ն,» բառերը հանել, իսկ «որոշումների» բառը փոխարինել «որոշման» բառով:
2. Սույն որոշումն ուժի մեջ է մտնում ընդունման պահից:

ՀԱՄԱՅՆՔԻ ՂԵԿԱՎԱՐ



Է. ԲԱԲԱՅԱՆ

2026թ. հունիսի 10
ք. Արովյան



**ՀԱՅԱՍՏԱՆԻ ՀԱՆՐԱՊԵՏՈՒԹՅԱՆ
ԿՈՏԱՅՔԻ ՄԱՐԶԻ ԱՐՈՎՅԱՆ ՀԱՄԱՅՆՔԻ ՂԵԿԱՎԱՐ**

Ո Ր Ո Շ ՈՒ Մ

10 հունիսի 2026 թվականի N 2830

**ԱՐՈՎՅԱՆ ՀԱՄԱՅՆՔԻ ՍԵՓԱԿԱՆՈՒԹՅՈՒՆ ՀԱՆԴԻՍԱՑՈՂ ՀՈՂԱՄԱՍԻ
ՀԱՏԱԿԱԳԻԾԸ ՀԱՍՏԱՏԵԼՈՒ ԵՎ ՀԱՍՑԵ ՏՐԱՄԱԴՐԵԼՈՒ ՄԱՍԻՆ**

Համաձայն «Տեղական ինքնակառավարման մասին» օրենքի 35-րդ հոդվածի 1-ին մասի 22-րդ և 24-րդ կետերի, Հայաստանի Հանրապետության կառավարության 2005 թվականի դեկտեմբերի 29-ի N 2387-Ն որոշմամբ հաստատված կարգի 29-րդ, 50-րդ և 55-րդ կետերի, հաշվի առնելով Արովյանի համայնքապետարանի աշխատակազմի քաղաքաշինության և հողաշինարարության բաժնի պետի գեկուցագիրը (մուտք՝ 2026 թվականի հունիսի 02-ի N Բ-3879)։

ՈՐՈՇՈՒՄ ԵՄ՝

1. Հաստատել Արովյան համայնքի սեփականություն հանդիսացող Պտղնի գյուղում գտնվող 07-054-0128-0021 կադաստրային ծածկագրով հողամասից 204.66 քառակուսի մետր մակերեսով հողամասի հատակագիծը (կցվում է)։
2. Սույն որոշման 1-ին կետում նշված հողամասին տրամադրել հասցե՝ համայնք Արովյան, գյուղ Պտղնի, Պտղնի-2 այգետարածքի 1-ին փողոց, 27/1։
3. Սույն որոշումն ուժի մեջ է մտնում ընդունման պահից։

ՀԱՄԱՅՆՔԻ ՂԵԿԱՎԱՐ



Է. ԲԱԲԱՅԱՆ

2026թ. հունիսի 10
ք. Արովյան

ՀՈՂԱՄԱՍԻ ՀԱՏԱԿԱԳԻԾ

Կոտայք, համայնք Աբովյան, ցրտղ Պտղկի, Պտղկի-2 այգետարածք 2-րդ թաղամաս 29 հողամաս
 Մտրգ, հատայնք, հասցե
 Հողատիրական Իրավունք

Ձև 1
 Հաստատում են
 12.04.2026 թ.
 Համայնքի ղեկավար
 Կ.Տ.
 անուն, ազգանուն, հայրանուն

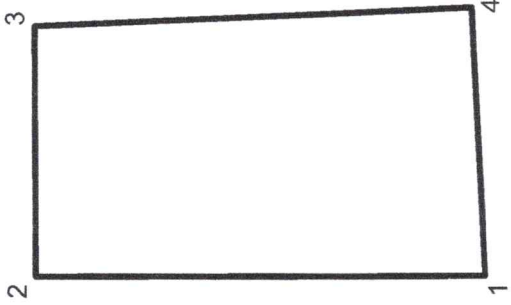

Մակերես հա	0.020466
Ծածկագիր	07-054-0128-0021
Նպատակային նշանակություն	բնակավայրերի
Գործառնական նշանակություն	Բնակելի կառուցապատման
<i>Լրացուցիչ նշումներ.</i>	

Երբարտեային կետեր	Հողամասի		Գծային չափերը (մ)
	X	Y	
1	4459188.18	8465633.51	19.01
2	4459207.20	8465633.45	10.53
3	4459207.23	8465643.98	18.50
4	4459188.76	8465644.80	11.31
1	4459188.18	8465633.51	

Մասշտաբ	1:200
Որակավորում ունեցող անձ	Ռուստավ Մաքևոսյան
Որակավորման վկայականի համարը	N 0268
Ստորագրություն	Ստորագրություն
Իրավաբանական անձի անվանումը	Ա/Ձ Բուստան Մայրույրան
ՀՎԴՀ	25344924
Ստորագրություն	Ստորագրություն
ամիս	06.04.2026
հատակագծի կազմման	30.04.2026
անստորագրող	Կ.Տ.





ՀԱՅԱՍՏԱՆԻ ՀԱՆՐԱՊԵՏՈՒԹՅԱՆ
ԿՈՏԱՅՔԻ ՄԱՐԶԻ ԱՐՈՎՅԱՆ ՀԱՄԱՅՆՔԻ ՂԵԿԱՎԱՐ

Ո Ր Ո Շ ՈՒ Մ

10 հունիսի 2026 թվականի N 2829

**ԱՐՈՎՅԱՆ ՀԱՄԱՅՆՔԻ ԲԱԼԱՀՈՎԻՏ ԳՅՈՒՂՈՒՄ ԳՏԵՎՈՂ ԱՆՇԱՐԺ ԳՈՒՅՔԻՆ ՀԱՍՑԵ
ՏՐԱՄԱԴՐԵԼՈՒ ՄԱՍԻՆ**

Համաձայն «Տեղական ինքնակառավարման մասին» օրենքի 35-րդ հոդվածի 1-ին մասի 22-րդ և 24-րդ կետերի, Հայաստանի Հանրապետության կառավարության 2005 թվականի դեկտեմբերի 29-ի N 2387-Ն որոշմամբ հաստատված կարգի 29-րդ, 45-րդ, 50-րդ, 51-րդ և 55-րդ կետերի, Արվյան համայնքի ավագանու 2025 թվականի նոյեմբերի 20-ի N 177-Ն որոշման և հիմք ընդունելով Թագուշ Հովհաննիսյանի դիմումը (մուտք՝ 2026 թվականի հունիսի 02-ի N Բ-3870).

ՈՐՈՇՈՒՄ ԵՄ՝

- Արվյան համայնքի Բալահովիտ գյուղում գտնվող անշարժ գույքին (հիմք՝ Խորհրդային Սոցիալիստական Հանրապետությունների Միության պաշտպանության նախարարության Երևանի շրջանի զինվորական օկրուգի 1992 թվականի հունիսի 08-ի N 146 օրդեր) տրամադրել հասցե՝ համայնք Արվյան, գյուղ Բալահովիտ, Գուրգեն Արշակյան թաղամասի 1-ին փողոց, 2-րդ փակուղի, 1 շենք, 17 բնակարան:
- Թագուշ Հովհաննիսյանը պարտավոր է Արվյանի համայնքապետարանի 900105201652 հաշվեհամարին մուծել 10 000 (տասը հազար) դրամ տեղական վճար՝ հասցեի տրամադրման համար:
- Սույն որոշումն ուժի մեջ է մտնում Թագուշ Հովհաննիսյանին որոշման ընդունման մասին իրազեկելու օրվան հաջորդող օրվանից:

ՀԱՄԱՅՆՔԻ ՂԵԿԱՎԱՐ



Է. ԲԱԲԱՅԱՆ

2026թ. հունիսի 10
ք. Արվյան



ՀԱՅԱՍՏԱՆԻ ՀԱՆՐԱՊԵՏՈՒԹՅԱՆ
ԿՈՏԱՅՔԻ ՄԱՐԶԻ ԱՐՈՎՅԱՆ ՀԱՄԱՅՆՔԻ ՂԵԿԱՎԱՐ

Ո Ր Ո Շ ՈՒ Մ

10 հունիսի 2026 թվականի N 2828

**ԱՐՈՎՅԱՆ ՀԱՄԱՅՆՔԻ ԱՐՈՎՅԱՆ ՔԱՂԱՔՈՒՄ ԳՏՆՎՈՂ ԱՆՇԱՐԺ ԳՈՒՅՔԻՆ ՀԱՍՑԵ
ՏՐԱՄԱԴՐԵԼՈՒ ՄԱՍԻՆ**

Համաձայն «Տեղական ինքնակառավարման մասին» օրենքի 35-րդ հոդվածի 1-ին մասի 22-րդ և 24-րդ կետերի, Հայաստանի Հանրապետության կառավարության 2005 թվականի դեկտեմբերի 29-ի N 2387-Ն որոշմամբ հաստատված կարգի 29-րդ, 50-րդ, 51-րդ և 55-րդ կետերի, Արվյան համայնքի ավագանու 2025 թվականի նոյեմբերի 20-ի N 177-Ն որոշման և հիմք ընդունելով Լենա Բաղայանի դիմումը (մուտք՝ 2026 թվականի մայիսի 20-ի N Բ-3565).

ՈՐՈՇՈՒՄ ԵՄ՝

- Արվյան համայնքի Արվյան քաղաքում գտնվող անշարժ գույքին (հիմք՝ 2025 թվականի օգոստոսի 27-ի ըստ օրենքի ժառանգության իրավունքի վկայագիր՝ գրանցված «Կոտայքի մարզ» նոտարական տարածքի նոտարի գրանցամատյանում՝ N 6311) տրամադրել հասցե՝ համայնք Արվյան, քաղաք Արվյան, 8-րդ միկրոշրջանի 4-րդ թաղամաս, 64:
- Լենա Բաղայանը պարտավոր է Արվյանի համայնքապետարանի 900105201652 հաշվեհամարին մուծել 10 000 (տասը հազար) դրամ տեղական վճար՝ հասցեի տրամադրման համար:
- Սույն որոշումն ուժի մեջ է մտնում Լենա Բաղայանին որոշման ընդունման մասին իրազեկելու օրվան հաջորդող օրվանից:

ՀԱՄԱՅՆՔԻ ՂԵԿԱՎԱՐ



Է. ԲԱԲԱՅԱՆ

2026թ. հունիսի 10
ք. Արվյան



**ՀԱՅԱՍՏԱՆԻ ՀԱՆՐԱՊԵՏՈՒԹՅԱՆ
ԿՈՏԱՅՔԻ ՄԱՐԶԻ ԱՐԴՎՅԱՆ ՀԱՄԱՅՆՔԻ ԴԵԿԱՎԱՐ**

Ո Ր Ո Շ ՈՒ Մ

10 հունիսի 2026 թվականի N 2827

**ԳԱԳԻԿ ՍՈՂՈՄՈՆՅԱՆԻՆ, ՀՈՎՀԱՆՆԵՍ ՉԱԼԻԿՅԱՆԻՆ, ԳՈՀԱՐ ԵՎ ԳԱՅԱՆԵ
ՕՀԱՆՅԱՆՆԵՐԻՆ ԸՆԴՀԱՆՈՒՐ ԲԱԺՆԱՅԻՆ ՍԵՓԱԿԱՆՈՒԹՅԱՆ ԻՐԱՎՈՒՆՔՈՎ
ՊԱՏԿԱՆՈՂ ԱՆՇԱՐԺ ԳՈՒՅՔԸ ՎԵՐԱՀԱՍՑԵԱՎՈՐԵԼՈՒ ՄԱՍԻՆ**

Համաձայն «Տեղական ինքնակառավարման մասին» օրենքի 35-րդ հոդվածի 1-ին մասի 22-րդ և 24-րդ կետերի, Հայաստանի Հանրապետության կառավարության 2005 թվականի դեկտեմբերի 29-ի N 2387-Ն որոշմամբ հաստատված կարգի 29-րդ, 50-րդ, 51-րդ, 55-րդ և 62-րդ կետերի, Արվյան համայնքի ավագանու 2025 թվականի նոյեմբերի 20-ի N 177-Ն որոշման և հիմք ընդունելով Գոհար Օհանյանի դիմումը (մուտք՝ 2026 թվականի մայիսի 27-ի N Բ-3749)։

ՈՐՈՇՈՒՄ ԵՄ՝

1. Գագիկ Սողոմոնյանին, Հովհաննես Չալիկյանին, Գոհար և Գայանե Օհանյաններին ընդհանուր բաժնային սեփականության իրավունքով պատկանող (հիմք՝ 2011 թվականի հոկտեմբերի 10-ի N 15052026-07-0268 վկայական) Արվյան համայնքի Պտղնի գյուղի 7-րդ թաղամասի թիվ 24 հասցեում գտնվող անշարժ գույքը վերահասցեավորել՝ համայնք Արվյան, գյուղ Պտղնի, Պտղնի-1 այգետարածքի 7-րդ թաղամաս, 24:
2. Սույն որոշման 1-ին կետում նշված անձինք պարտավոր են Արվյանի համայնքապետարանի 900105201652 հաշվեհամարին մուծել 10 000 (տասը հազար) դրամ տեղական վճար՝ հասցեի տրամադրման համար:
3. Սույն որոշումն ուժի մեջ է մտնում որոշման ընդունման մասին իրազեկելու օրվան հաջորդող օրվանից:

ՀԱՄԱՅՆՔԻ ԴԵԿԱՎԱՐ



Է. ԲԱԲԱՅԱՆ

2026թ. հունիսի 10
ք. Արվյան



**ՀԱՅԱՍՏԱՆԻ ՀԱՆՐԱՊԵՏՈՒԹՅԱՆ
ԿՈՏԱՅՔԻ ՄԱՐԶԻ ԱՐՈՎՅԱՆ ՀԱՄԱՅՆՔԻ ՂԵԿԱՎԱՐ**

Ո Ր Ո Շ ՈՒ Մ

10 հունիսի 2026 թվականի N 2826

ԱՐԱՄ ՀՈՎՀԱՆՆԻՍՅԱՆԻՆ ՆԱԽԱԳԾՄԱՆ ԹՈՒՅԼՏՎՈՒԹՅՈՒՆ ՏԱԼՈՒ ՄԱՍԻՆ

Համաձայն «Տեղական ինքնակառավարման մասին» օրենքի 42-րդ հոդվածի 1-ին մասի 4-րդ կետի, Հայաստանի Հանրապետության կառավարության 2015 թվականի մարտի 19-ի N 596-Ն որոշման և հիմք ընդունելով Արամ Հովհաննիսյանի հայտը (մուտք՝ 2026 թվականի հունիսի 09-ի N Բ-4133).

ՈՐՈՇՈՒՄ ԵՄ

1. Արամ Հովհաննիսյանին տալ սպասարկման օբյեկտի կառուցման նախագծման թույլտվություն:
2. Շինարարական աշխատանքները սկսելուց առաջ նախագծային փաստաթղթերը ներկայացնել համաձայնեցման և ստանալ շինարարության թույլտվություն:
3. Սույն որոշումն ուժի մեջ է մտնում Արամ Հովհաննիսյանին որոշման ընդունման մասին իրազեկելու օրվան հաջորդող օրվանից:

ՀԱՄԱՅՆՔԻ ՂԵԿԱՎԱՐ



Է. ԲԱԲԱՅԱՆ

2026թ. հունիսի 10
ք. Արովյան

PM22-DD74-88FC-818D



Փաստաթղթի վավերականության ստուգում ու ելեկտրոնային բնօրինակի ներքեռույնը հնարավոր է իրականացնել <https://verify.e-gov.am> կայքում:



ՀԱՅԱՍՏԱՆԻ ՀԱՆՐԱՊԵՏՈՒԹՅՈՒՆ
ԿՈՏԱՅՔԻ ՄԱՐԶ
ԱՐՈՎՅԱՆ ՀԱՄԱՅՆ
ՆԱԽԱԳԾՄԱՆ ԹՈՒՅԼՏՎՈՒԹՅՈՒՆ
(ՃԱՐՏԱՐԱՊԵՏԱՀԱՏԱԿԱԳԾԱՅԻՆ ՄՈԱԶԱՂՐԱՆԸ)

N ՆԹ-7394-26 11.06.2026թ.

Օբյեկտ Կառուցում, Սպասարկման օբյեկտի կառուցում,

(օբյեկտի անվանումը, կառուցում, վերակառուցում, ուժեղացում վերականգնում, գործառնական նշանակության փոփոխություն)

(հավիրճ բնորոշումը, հզորությունը)

Նախագծման փուլերը՝ աշխատանքային նախագիծ, ոչսկայնության աստիճանը՝ II նախագծային փաստաթղթերի մշակման համար:

(ոչսկայնության աստիճանը (կատեգորիան) նախագծման փուլերը և այլն)

Գտնվելու վայրը Մարզ՝ Կոտայք, համայնք՝ Արովյան Արովյան ք. Ե. Ավագյան փողոց 1/34/1, 07-002-0039-1592

(մարզի, համայնքի, փողոցի անվանումները, շենքի համարը, հողամասի ծածկագիրը)

Կառուցապատող ԱՐԱՄ ՀՈՎՀԱՆՆԻՍՅԱՆ / 1804870366 / ԿՈՏԱՅՔ, ԱՐՈՎՅԱՆ, ՄԱՅԱԿՈՎՍՎԻ, 3 Փ. 2 ՓՎՂ., 6Տ

(կազմակերպության անվանումը, գտնվելու վայրը, ֆիզիկական անձի անունը, ազգանունը, բնակության վայրը, հեռախոսահամարը, էլեկտրոնային հասցեն)

Առաջադրանքի տրամադրման հիմքը՝ ԱՆՇԱՐԺ ԳՈՒՅՔԻ ՆԿԱՏՄԱՍԲ ԻՐԱՎՈՒՆՔՆԵՐԻ ՊԵՏԱԿԱՆ ԳՐԱՆՑՄԱՆ ԿՎԱՑԿԱՆՆԻՍՅԱՆ ՍԵՓԱԿԱՆՈՒԹՅՈՒՆ ԱՐԱՄ ՀՈՎՀԱՆՆԻՍՅԱՆ 21022023-07-0028

(կառուցապատման նպատակով ՀՀ օրենսդրությամբ սահմանված կարգով հողամասի տրամադրման, անշարժ գույքի փոփոխման իրավունքը հաստատող անհրաժեշտ փաստաթղթերը)

Առաջադրանքի գործողության ժամկետը մինչև 11.06.2027թ.

(N 1 հավելվածի 32-րդ կետին համապատասխան)

Ն Ա Խ Ա Գ Ծ Վ Ո Ղ Հ Ո Ղ Ա Մ Ա Ս Ի Բ Ն ՈՒ Թ Ա Գ Ի Ր Ը
(աստղանիշով (*) Նշված դրույթների գրաֆիկական արտացոլումը տրամադրվում է կից ներկայացվող ամփոփ սխեմայով՝ Մ 1:500)

1. Հողամասը գտնվում է

Հասարակական կառուցապատման բնակավայրերի

(հողամասի դիրքը քաղաքաշինական միջավայրում, դրա նախատեսված և գործառնական նշանակությունը)

2. (*) Հողամասի չափսերը

0.01368

(հողամասի սահմանները՝ կողովի նախադրման նշանակությամբ, մակերեսը(հա))

3. Հողամասի առկա վիճակը

Հողամասը ծանրաբեռնված չէ

(ռելիեֆի բնութագիրը, շենքերի (այդ թվում ցանդման ենթակա) առկայությունը, (օգտագործումը, նշանակությունը, հարկայնությունը, շինարարական նյութերը և այլն), կանաչապատումը, բարեկարգումը և այլն)

4. (*) Տրանսպորտային պայմանները

Ներհամայնքային նշանակության ճանապարհ

(ճանապարհների առկայությունը, երկաթուղային տրանսպորտի մոտեցումները և այլն)

5. (*) Ինժեներական ցանցեր և սարքավորումներ (ջրամատակարարման, կոյուղու, գազամատակարարման, տաք ջրի մատակարարման, էլեկտրամատակարարման, էլեկտրոնային հաղորդակցության համակարգեր)

Նախագծվող և կից տարածքներով անցնող ինժեներական գծեր և հաղորդակցուղիներ:

(նախագծվող հողամասով կամ կից տարածքով անցնող ինժեներական ենթակառուցվածքները, այդ թվում՝ ստորգետնյա)

6. (*) Կից հողամասեր

Հարևանությամբ գտնվող բնակելի տներ, հողամասեր և տարածքներ

7. Բնության հատուկ պահպանվող և (կամ) պատմամշակույթային հուշարձանների տարածքներ (պահպանական գոտիներ)

Առկա չեն

(հուշարձանի անվանումը)

8. (*) Հատակագծային սահմանափակումներ

Հաշվի առնել կից տարածքներում առկա և նախատեսվող կառուցապատումը

(տեղանքում գործող արտադրական, պաշտպանվող օբյեկտների, ինժեներարանսպորտային ենթակառուցվածքների և այլ օբյեկտների նկատմամբ սահմանափակումները, այդ թվում՝ սերվիտուտները)

Ն Ա Խ Ա Գ Ծ Ա Յ Ի Ն Պ Ա Հ Ա Ն Ջ Ն Ե Ր Ը

(աստղանիշով (*) նշված դրույթների գրաֆիկական արտացոլումը տրամադրվում է կից ներկայացվող ամփոփ սխեմայով՝ Մ 1:500)

9. Ճարտարապետահատակագծային պահանջներ նախագիծը մշակել անշարժ գույքի նկատմամբ իրավունքների պետական գրանցման վկայականով տրված հողատարածքի սահմաններում:

(Ելնելով Հայաստանի Հանրապետության օրենսդրության և նորմատիվատեխնիկական փաստաթղթերի պահանջներից, առկա քաղաքաշինական ծրագրային փաստաթղթերի դրույթներից կամ դրանց բացակայության դեպքում՝ կազմակերպված (կազմակերպող) քաղաքաշինական միջավայրի պայմաններից, առաջարկություններ ճակատների ձևավորման, տանիքների, այտաքանի դռների, պատուհանների համամասնությունների և գունային լուծումների վերաբերյալ)

9.1. (*) օբյեկտի հեռավորությունը կարմիր գծից (մետր)

ըստ նորմերի

9.2. (*) հեռավորությունը հարևան հողակտորներից (օբյեկտներից) (մետր)

ըստ նորմերի

9.3. (*) թույլատրելի բարձրությունը (մետր)

Համաձայն գլխավոր հատակագծի

սահմանային հարկայնության բարձրությունը գերազանցող շենքերի և շինությունների նախագծման դեպքում ՀՀԸՆ-ՈՒ-6.02-2006 «Մեյսմակայուն շինարարություն, նախագծման նորմեր» շինարարական նորմերով (սահմանված պահանջների ապահովման (հատուկ հաշվարկային մեթոդներ, սեյսմակայունության բարձրացման միջոցառումներ և այլն)

9.4. կառուցապատման խտության գործակիցը (կառույցի, (կառույցների) ընդհանուր մակերեսի հարաբերությունը հողամասի մակերեսին)

ըստ նորմերի

9.5. կառուցապատման տոկոսը (կառուցապատվող (անջրանցիկ) տարածքի հարաբերությունը հողամասի տարածքին՝ տոկոսներով) (%)

ըստ նորմերի

9.6 կանաչապատման տոկոսը (կանաչապատ տարածքի հարաբերությունը հողամասի մակերեսին՝ տոկոսներով) (%)

ըստ նորմերի

9.7 այլ պահանջներ

• Հատակագծային լուծումները մշակել համաձայն պատվիրատուի առաջադրանքի՝ հաշվի առնելով նորմատիվային պահանջները • Համաձայն Արուսյան համայնքի ավագանու 06.12.2022թ. N 174-Ա որոշման՝ շինությունների արտաքին պատերի համար նախատեսել սպիտակ, մոխրագույն, ծիրանագույն երանգները, կապտականաչ հայելային ապակիները, իսկ տանիքների համար՝ շագանակագույն և մուգ կապտականաչ երանգները

10. Հողամասում գտնվող շենքերի ու շինությունների քանդման կամ տեղափոխման (ապամոնտաժման) պայմանները և աշխատանքների հերթականությունը

Առկա չէ

11. Ստորգետնյա, կիսանկուղի և առաջին հարկերի տարածքների օգտագործման պայմանները

Համաձայն նորմերի

12. (*) Ինժեներական ցանցեր և սարքավորումներ

Պահանջներ գոյություն ունեցող և նախագծվող ենթակառուցվածքների ու ցանցերի նկատմամբ

12.1 (*) ջրամատակարարում կոյուղի, տաք ջրի մատակարարում

Համաձայն Նորմերի

(համաձայն մատակարարող կազմակերպության տեխնիկական պայմանների)

12.2 (*) Էլեկտրամատակարարում

Համաձայն Նորմերի

(համաձայն մատակարարող կազմակերպության տեխնիկական պայմանների)

12.3. (*) գազամատակարարում

Համաձայն Նորմերի

(համաձայն մատակարարող կազմակերպության տեխնիկական պայմանների)

12.4. (*) Էլեկտրոնային հաղորդակցություն մալուխատար կոյուղու (ներառյալ դիտահորը) տեղադիրքը

Համաձայն Նորմերի

(համաձայն N 1 հավելվածի 57-րդ կետի 2-րդ ենթակետով սահմանված ելանկետային տվյալների)

12.5. թույլ հոսանքներ

Առկա չեն

12.6. աղբահանություն

համայնքային

13. Տարածքի ինժեներական նախապատրաստում

Կազմակերպել տարածքի ջրահեռացում:

(տեխնիկական կազմակերպման, ջրահեռացման, ինժեներական պաշտպանության միջոցառումները)

14. Բարեկարգում

Ազատ տարածքը բարեկարգել և կանաչապատել

(կանաչապատման պայմանները, կանաչապատում, ճարտարապետական փոքր ձևեր, ցանկապատում, գոլկազդ և այլն)

15. Շինարարական նյութեր

Երկաթբետոնե տարրեր, քարե շար, ապակի, մետաղական տարրեր:

(շինարարական նյութերի օգտագործման առաջարկությունները տվյալների, ճակատների լուծումների, արտաքին դռների, պատուհանների վերաբերյալ)

16. Պաշտպանական կառույցներ

Ըստ նախագծի

(արտակարգ իրավիճակներում մարդկանց և օբյեկտների պաշտպանության միջոցառումները)

17. Հակահրդեհային պահանջները

Ապահովել հակահրդեհային նորմատիվ պահանջները

(հակահրդեհային անվտանգության ապահովման միջոցառումները)

18. Հաշմանդամների և բնակչության սակավաշարժ խմբերի պաշտպանության միջոցառումներ

ապահովել հաշմանդամների և բնակչության սակավաշարժ խմբերի տեղաշարժը

19. Շրջակա միջավայրի պահպանում

ապահովել շրջակա միջավայրի պահպանման համապատասխան միջոցառումները

(շրջակա միջավայրը վտանգավոր ազդեցությունից բացառելու միջոցառումները)

20. Շինարարության կազմակերպում

Ըստ նորմերի

(առաջարկություններ շինարարության հետ կապված անբարենպաստ ազդեցության բացառման, քաղաքային տնտեսության և տրանսպորտի անխափան աշխատանքի ապահովման վերաբերյալ)

21. Առաջադրանքի գործողության ժամկետը և նախագծի մշակման փուլերը

մինչև 11.06.2027թ., նախագծման փուլերը՝ աշխատանքային նախագիծ,

(նշվում են առաջադրանքի գործողության ժամկետը և նախագծի մշակման փուլերը)

Լ Ր Ա Ց ՈՒ Ց Ի Չ Պ Ա Յ Մ Ա Ն Ն Ե Ր Ը

22. Նախագծային փաստաթղթերի փորձաքննությանը ներկայացվող պահանջներ

Պարզ փորձաքննություն(կարող է փոխարինվել նախագծողի երաշխավորագրով)

(Հայաստանի Հանրապետության օրենսդրությամբ սահմանված փորձաքննության տեսակը կամ նախագծողի երաշխավորագիրը՝ հղում կատարելով համապատասխան իրավաբան անտիին)

23. Միջանկյալ համաձայնեցում

չի պահանջվում

(իրավասու մարմին) կամ Հայաստանի Հանրապետության օրենսդրությամբ նախատեսված դեպքերում շահագրգիռ մարմինների հետ էսքիզային նախագծի նախնական համաձայնեցում, նշվում է նաև առաջադրանքի փոփոխման հնարավորությունը՝ N 1 հավելվածի 87-րդ կետով նախատեսված դեպքում)

24. Հասարակական քննարկումներ

Համաձայն նորմերի

(Հայաստանի Հանրապետության օրենսդրությամբ սահմանված դեպքում և կարգով)

25. Համաձայնեցումների կամ Մասնագիտական եզրակացությունների ստացում

Մինչև շինարարական աշխատանքները սկսելը համաձայնություն ձեռք բերել տվյալ ինժեներական ենթակառուցվածքների սեփականատերերի (օգտագործողների) հետ

(նշվում են տվյալ օբյեկտի համաձայնեցման օրենքով սահմանված պահանջները՝ հողատերերի ու բնության պահպանության և այլ իրազորված մարմինների հետ, ինչպես նաև N 1 հավելվածի 56-րդ կետով սահմանված դեպքերում ինժեներական ենթակառուցվածքի սեփականատիրոջ (օգտահործողի) հետ)

26. Փոստային բաժանորդային պահարանների տեղադրում

չի պահանջվում

(նշվում են տվյալ օրվա համաձայնեցման օրը կամ սահմանված պահանջները՝ հուշարձանների ու բնության պահպանության և այլ խազարված մարմինների հետ, ինչպես նաև N 1 նավթեղանի 56-րդ կետով սահմանված դեպքերում ինժեներական ենթակառուցվածքի սեփականատիրոջ (օգտահորժողի) հետ):

27. Քաղաքաշինական կանոնադրությամբ ամրագրված լրացուցիչ պայմաններ

• Նախագծի կազմը և բովանդակությունը համապատասխանեցնել ՀՀ կառավարությանն առընթեր քաղաքաշինության պետական կոմիտեի նախագահի 11.09.2017թ. «Բնակելի, հասարակական, արտադրական շենքերի և շինությունների նախագծային փաստաթղթերի կազմը և բովանդակությունը սահմանող կանոնները և ՀՀ քաղաքաշինության նախարարի 29.11.2006թ. հ.273-Ն հրամանն ուժը կորցրած ճանաչելու մասին» հ.128-Ն հրամանով հաստատված դրույթներին: • Շինությունը նախագծել 22.05.2023թ ՀՀՇՆ 30-01-2023 «Քաղաքաշինություն. քաղաքային եվ գյուղական բնակավայրերի հատկազոմ և կառուցապատում» շինարարական նորմերը հաստատելու և Հայաստանի Հանրապետության քաղաքաշինության կոմիտեի նախագահի 2023 թվականի մայիսի 22-ի N 04-Ն հրամանով հաստատված դրույթներին համապատասխան:

28. Այլ պայմաններ

ՀԱՅԱՍՏԱՆԻ ՀԱՆՐԱՊԵՏՈՒԹՅԱՆ ԱՐԻՎՅԱՆ ՀԱՄԱՅՆՔԻ ԴԵԿԱՎԱՐ՝

ԷՐՈՒՐԴ ԲԱԲՎՅԱՆ

(ստորագրությունը, անունը, ազգանունը)





**ՀԱՅԱՍՏԱՆԻ ՀԱՆՐԱՊԵՏՈՒԹՅԱՆ
ԿՈՏԱՅՔԻ ՄԱՐԶԻ ԱՐՈՎՅԱՆ ՀԱՄԱՅՆՔԻ ՂԵԿԱՎԱՐ**

Ո Ր Ո Շ ՈՒ Մ

10 հունիսի 2026 թվականի N 2825

ԳԱԼԻՆԱ ՄՈՐՈՂՈՎԱՅԻՆ ՆԱԽԱԳԾՄԱՆ ԹՈՒՅԼՏՎՈՒԹՅՈՒՆ ՏԱԼՈՒ ՄԱՍԻՆ

Համաձայն «Տեղական ինքնակառավարման մասին» օրենքի 42-րդ հոդվածի 1-ին մասի 4-րդ կետի, Հայաստանի Հանրապետության կառավարության 2015 թվականի մարտի 19-ի N 596-Ն որոշման և հիմք ընդունելով Գալինա Մորոզովայի հայտը (մուտք՝ 2026 թվականի հունիսի 09-ի N Բ-4110).

ՈՐՈՇՈՒՄ ԵՄ

1. Գալինա Մորոզովային տալ կիսակառույցի վերակառուցում՝ կից բնակելի տների և պարիսպների կառուցման նախագծման թույլտվություն:
2. Շինարարական աշխատանքները սկսելուց առաջ նախագծային փաստաթղթերը ներկայացնել համաձայնեցման և ստանալ շինարարության թույլտվություն:
3. Սույն որոշումն ուժի մեջ է մտնում Գալինա Մորոզովային որոշման ընդունման մասին իրազեկելու օրվան հաջորդող օրվանից:

ՀԱՄԱՅՆՔԻ ՂԵԿԱՎԱՐ



Է. ԲԱԲԱՅԱՆ

2026թ. հունիսի 10
ք. Արովյան

PM45-D897-6A28-BB68



Փաստաթղթի վավերականության ստուգումը ու էլեկտրոնային բնօրինակի ներբեռնումը հնարավոր է իրականացնել <https://verify.e-gov.am> կայքում:



ՀԱՅԱՍՏԱՆԻ ՀԱՆՐԱՊԵՏՈՒԹՅՈՒՆ
ԿՈՏԱՅՔԻ ՄԱՐԶ
ԱՐՈՎՅԱՆ ՀԱՄԱՅՆ
ՆԱԽԱԳԾՄԱՆ ԹՈՒՅԼՏՎՈՒԹՅՈՒՆ
(ՃԱՐՏԱՐԱՊԵՏԱՀԱՏԱԿԱԳԾԱՅԻՆ ԱՌԱՋԱԴՐԱՆԵ)

N ՆԹ-7392-26 11.06.2026թ.

Օբյեկտ **Կառուցում, Վերակառուցում, Կիսակառույցի վերակառուցում կից բնակելի տների և պարիսպների կառուցում,**

(օբյեկտի անվանումը, կառուցում, վերակառուցում, ուժեղացում վերականգնում, գործառնական նշանակության փոփոխություն)

(հավելյալ բնորոշումը, հզորությունը)

Նախագծման փուլերը՝ աշխատանքային նախագիծ, ռիսկայնության աստիճանը՝ III նախագծային փաստաթղթերի մշակման համար:

(ռիսկայնության աստիճանը (կատեգորիան) նախագծման փուլերը և այլն)

Գտնվելու վայրը **Մարզ՝ Կոտայք, համայնք՝ Արովյան գյուղ Առինջ Բ թաղամասի 2-րդ փողոց 22, 07-011-0217-0011**

(մարզի, համայնքի, փողոցի անվանումները, շենքի համարը, հողամասի ծածկագիրը)

Կառուցապատող **ԳԱԼԻՆԱ ՄՈՐՈՇՈՎՎԱ / 6709870886 / ԵՐԵՎԱՆ, ԾԵԼԳԱՎԻԹ, Ն. ԾԵԼԳԱՎԻԹ 14 Փ., 118**

(կազմակերպության անվանումը, գտնվելու վայրը, ֆիզիկական անձի անունը, ազգանունը, բնակության վայրը, հեռախոսահամարը, էլեկտրոնային հասցեն)

Առաջադրանքի տրամադրման հիմքը՝ **ԱՆՇԱՐԺ ԳՈՒՅՔԻ ՆԿԱՏՄԱՍԲ ԻՐԱՎՈՒՆՔՆԵՐԻ ՊԵՏԱԿԱՆ ԳՐԱՆՑՄԱՆ ԿԿԱՅԱԿԱՆ՝ ԿԱՌՈՒՑԱՊԱՏՈՐԻ ԻՐԱՎՈՒՆՔ ԿԱՍ ԻՆՔՆԱԿԱՍ ԾԻՆՈՒԹՅՈՒՆՆԵՐ ԳԱԼԻՆԱ ՄՈՐՈՇՈՎՎԱ 16102025-07-0002**

(կառուցապատման նպատակով ՀՀ օրենսդրությամբ սահմանված կարգով հողամասի տրամադրման, անշարժ գույքի փոփոխման իրավունքը հաստատող անկումձեշտ

փաստաթղթերը)

Առաջադրանքի գործողության ժամկետը **մինչև 11.12.2027թ.**

(N 1 հավելվածի 32-րդ կետին համապատասխան)

Ն Ա Խ Ա Գ Ծ Վ Ո Ղ Հ Ո Ղ Ա Մ Ա Ս Ի Բ Ն ՈՒ Թ Ա Գ Ի Ր Ը
(աստղանիշով (*) նշված դրույթների գրաֆիկական արտացոլումը տրամադրվում է կից ներկայացվող ամփոփ սխեմայով՝ Մ 1:500)

- 1. Հողամասը գտնվում է Բնակելի, Բնակելի , Բնակելի կառուցապատման բնակավայրերի
(հողամասի դիրքը քաղաքաշինական միջավայրում, դրա նպատակային և գործառնական նշանակությունը)
- 2. (*) Հողամասի չափսերը 0.076
(հողամասի սահմանները՝ կոորդինատային նշահարմամբ, մակերեսը(հա))
- 3. Հողամասի առկա վիճակը Հողամասը ծանրաբեռնված է
(ռեզիտի բնութագիրը, շենքերի (այդ թվում՝ քանդման ենթակա) առկայությունը, (օգտագործումը, նշանակությունը, հարկայնությունը, շինարարական նյութերը և այլն), կանաչապատումը, բարեկարգումը և այլն)
- 4. (*) Տրանսպորտային պայմանները Ներհամայնքային նշանակության ճանապարհ
(ճանապարհների առկայությունը, երկաթուղային տրանսպորտի մուտեցումները և այլն)

5. (*) Ինժեներական ցանցեր և սարքավորումներ (ջրամատակարարման, կոյուղու, գազամատակարարման, տաք ջրի մատակարարման, էլեկտրամատակարարման, էլեկտրոնային հաղորդակցության համակարգեր)

Նախագծվող և կից տարածքներով անցնող ինժեներական գծեր և հաղորդակցուղիներ:

(Նախագծվող հողամասով կամ կից տարածքով անցնող ինժեներական ենթակառուցվածքները, այդ թվում՝ ստորգետնյա)

6. (*) Կից հողամասեր

Հարևանությամբ գտնվող բնակելի տներ, հողամասեր և տարածքներ

(կից հողագտադրոմների անվանումը և դրանց սահմանները՝ համաձայն ներկայացված սխեմայի)

7. Բնության հատուկ պահպանվող և (կամ) պատմամշակույթային հուշարձանների տարածքներ (պահպանական գոտիներ)

Առկա չեն

(հուշարձանի անվանումը)

8. (*) Հատակագծային սահմանափակումներ

Հաշվի առնել կից տարածքներում առկա և նախատեսվող կառուցապատումը

(տեղանքում գործող արտադրամաս, պաշտպանվող օբյեկտների, ինժեներաբանակորուսային ենթակառուցվածքների և այլ օբյեկտների նկատմամբ սահմանափակումները, այդ թվում՝ սերվիտուտները)

Ն Ա Խ Ա Գ Ծ Ա Յ Ի Ն Դ Ա Հ Ա Ն Ջ Ն Ե Ր Ը

(աստղանիշով (*) նշված դրույթների գրաֆիկական արտացոլումը տրամադրվում է կից ներկայացվող ամփոփ սխեմայով՝ Մ 1:500)

9. Ճարտարապետահատակագծային նախագիծը մշակել անշարժ գույքի նկատմամբ իրավունքների պետական պահանջներ գրանցման վկայականով տրված հողատարածքի սահմաններում:

(ելնելով Հայաստանի Հանրապետության օրենսդրության և նորմատիվատեխնիկական փաստաթղթերի պահանջներից, առկա քաղաքաշինական ծրագրային փաստաթղթերի դրույթներից կամ դրանց բացակայության դեպքում՝ կազմավորված (կազմավորվող) քաղաքաշինական միջավայրի պայմաններից, առաջարկություններ ճակատների ձևավորման, տանիքների, այտաքին դռների, պատուհանների համամասնությունների և գունային լուծումների վերաբերյալ)

9.1. (*) օբյեկտի հեռավորությունը կարմիր գծից (մետր)

ըստ նորմերի

9.2. (*) հեռավորությունը հարևան հողակտորներից (օբյեկտներից) (մետր)

ըստ նորմերի

9.3. (*) թույլատրելի բարձրությունը (մետր)

Համաձայն գլխավոր հատակագծի

սահմանային հարկանության բարձրությունը գերազանցող շենքերի և շինությունների նախագծման դեպքում ՀՀԸԼ II-6.02-2006 «Սեյսմակայուն շինարարություն. Լ.Նախագծման նորմեր» շինարարական նորմերով սահմանված պահանջների ապահովման (հատուկ հաշվարկային մեթոդներ, սեյսմակայունության բարձրացման միջոցառումներ և այլն)

9.4. կառուցապատման խտության գործակիցը (կառույցի, (կառույցների) ընդհանուր մակերեսի հարաբերությունը հողամասի մակերեսին)

0,4

9.5. կառուցապատման տոկոսը (կառուցապատվող (անջրանցիկ) տարածքի հարաբերությունը հողամասի տարածքին՝ տոկոսներով) (%)

մինչև 40 % +10 % անջրանցիկ

9.6 կանաչապատման տոկոսը (կանաչապատ տարածքի հարաբերությունը հողամասի մակերեսին՝ տոկոսներով) (%)

50 % և ավելի

9.7 այլ պահանջներ

• Հատակագծային լուծումները մշակել համաձայն պատվիրատուի առաջադրանքի՝ հաշվի առնելով նորմատիվային պահանջները • Համաձայն կրթության համայնքի ավագանու 06.12.2022թ. N 174-Ա որոշման՝ շինությունների արտաքին պատերի համար նախատեսել սպիտակ, մոխրագույն, ծիրանագույն երանգները, կապտականաչ հայելային ապակիները, իսկ տանիքների համար՝ շագանակագույն և մուգ կապտականաչ երանգները

10. Հողամասում գտնվող շենքերի ու շինությունների քանդման կամ տեղափոխման (ապամոնտաժման) պայմանները և աշխատանքների հերթականությունը

11. Ստորգետնյա, կիսանկուղի և առաջին հարկերի տարածքների օգտագործման պայմանները

12. (*) Ինժեներական ցանցեր և սարքավորումներ

12.1 (*) ջրամատակարարում կոյուղի, տաք ջրի մատակարարում

12.2 (*) Էլեկտրամատակարարում

12.3. (*) գազամատակարարում

12.4. (*) Էլեկտրոնային հաղորդակցություն մալուխատար կոյուղու (ներառյալ դիտահորը) տեղադիրքը

12.5. թույլ հոսանքներ

12.6. աղբահանություն

13. Տարածքի ինժեներական նախապատրաստում

14. Բարեկարգում

15. Շինարարական նյութեր

16. Պաշտպանական կառույցներ

17. Հակահրդեհային պահանջները

18. Հաշմանդամների և բնակչության սակավաշարժ խմբերի պաշտպանության միջոցառումներ

19. Շրջակա միջավայրի պահպանում

20. Շինարարության կազմակերպում

21. Առաջադրանքի գործողության ժամկետը և նախագծի մշակման փուլերը

22. Նախագծային փաստաթղթերի փորձաքննությանը ներկայացվող պահանջներ

23. Միջանկյալ համաձայնեցում

Առկա չէ

Համաձայն նորմերի

Պահանջներ գոյություն ունեցող և նախագծվող ենթակառուցվածքների ու ցանցերի նկատմամբ

Համաձայն նորմերի

(համաձայն մատակարարող կազմակերպության տեխնիկական պայմանների)

Համաձայն նորմերի

(համաձայն մատակարարող կազմակերպության տեխնիկական պայմանների)

Համաձայն նորմերի

(համաձայն մատակարարող կազմակերպության տեխնիկական պայմանների)

Համաձայն նորմերի

(համաձայն N 1 հավելվածի 57-րդ կետի 2-րդ ենթակետով սահմանված ելակետային տվյալների)

Առկա չեն

համայնքային

Կազմակերպել տարածքի ջրահեռացում:

(ռեյնֆի կազմակերպման, ջրահեռացման, ինժեներական պաշտպանության միջոցառումները)

Ազատ տարածքը բարեկարգել և կանաչապատել

(լանդշաֆտային պլանավորման վերաբերյալ պահանջները, կանաչապատում, ճարտարապետական փոքր ձևեր, ցանկապատում, գրվազը և այլն)

Երկաթբետոնե տարրեր, քարե շար, ապակի, մետաղական տարրեր:

(շինարարական նյութերի օգտագործման առաջարկությունները տակիքների, ճակատների լուծումների, արտաքին դռների, պատուհանների վերաբերյալ)

Ըստ նախագծի

(արտակարգ իրավիճակներում մարդկանց և օբյեկտների պաշտպանության միջոցառումները)

Ապահովել հակահրդեհային նորմատիվ պահանջները

(հակահրդեհային անվտանգության ապահովման միջոցառումները)

ապահովել հաշմանդամների և բնակչության սակավաշարժ խմբերի տեղաշարժը

ապահովել շրջակա միջավայրի պահպանման համապատասխան միջոցառումները

(շրջակա միջավայրը վնասվածք ազդեցությունից ջանջող միջոցառումները)

Ըստ նորմերի

(առաջարկություններ շինարարության հետ կապված անբարենպաստ ազդեցության բացառման, քաղաքային տնտեսության և տրանսպորտի անխափան աշխատանքի ապահովման վերաբերյալ)

մինչև 11.12.2027թ., նախագծման փուլերը՝ աշխատանքային նախագիծ,

(նշվում են առաջադրանքի գործողության ժամկետը և նախագծի մշակման փուլերը)

Լ Ր Ա Ց ՈՒ Ց Ի Չ Պ Ա Յ Մ Ա Ն Ն Ե Ր Ը

Պարզ փորձաքննություն

(Հայաստանի Հանրապետության օրենսդրությամբ սահմանված փորձաքննության տեսակը կամ նախագծողի երաշխավորագիրը՝ հղում կատարելով համապատասխան իրավական ակտին)

չի պահանջվում

(իրավասու մարմնի կամ Հայաստանի Հանրապետության օրենսդրությամբ նախատեսված դեպքերում շահագրգիռ մարմինների հետ էսքիզային նախագծի նախնական համաձայնեցում, նշվում է նաև առաջադրանքի փուլի խմբի հետևողականությունը՝ N 1 հավելվածի 87-րդ կետով նախատեսված դեպքում)

24. Հասարակական քննարկումներ

Համաձայն նորմերի

(Հայաստանի Հանրապետության օրենսդրությամբ սահմանված դեպքում և կարգով)

25. Համաձայնեցումների կամ Մասնագիտական եզրակացությունների ստացում

Մինչև շինարարական աշխատանքները սկսելը համաձայնություն ձեռք բերել տվյալ ինժեներական ենթակառուցվածքների սեփականատերերի (օգտագործողների) հետ, տեխնիկական վիճակի (սեյսմիկ) զննության եզրակացություն

(նշվում են տվյալ օբյեկտի համաձայնեցման օրենքով սահմանված պահանջները՝ հուշարձանների ու բնության պահպանության և այլ լիազորված մարմինների հետ, ինչպես նաև N 1 նավելվածի 56-րդ կետով սահմանված դեպքերում՝ ինժեներական ենթակառուցվածքի սեփականատիրոջ (օգտատիրոջի) հետ)

26. Փոստային բաժանորդային պահարանների տեղադրում

չի պահանջվում

(նշվում են տվյալ օբյեկտի համաձայնեցման օրենքով սահմանված պահանջները՝ հուշարձանների ու բնության պահպանության և այլ լիազորված մարմինների հետ, ինչպես նաև N 1 նավելվածի 56-րդ կետով սահմանված դեպքերում՝ ինժեներական ենթակառուցվածքի սեփականատիրոջ (օգտատիրոջի) հետ)

27. Քաղաքաշինական կանոնադրությամբ ամրագրված լրացուցիչ պայմաններ

• Նախագծի կազմը և բովանդակությունը համապատասխանեցնել ՀՀ կառավարությանն առընթեր քաղաքաշինության պետական կոմիտեի նախագահի 11.09.2017թ. «Բնակելի, հասարակական, արտադրական շենքերի և շինությունների նախագծային փաստաթղթերի կազմը և բովանդակությունը սահմանող կանոնները և ՀՀ քաղաքաշինության նախարարի 29.11.2006թ. հ.273-Ն հրամանն ուժը կորցրած ճանաչելու մասին» հ.128-Ն հրամանով հաստատված դրույթներին: • Ծինությունը նախագծել 22.05.2023թ ՀՀՇՆ 30-01-2023 «Քաղաքաշինություն. քաղաքային եվ գյուղական բնակավայրերի հատակագծում և կառուցապատում» շինարարական նորմերը հաստատելու և Հայաստանի Հանրապետության քաղաքաշինության կոմիտեի նախագահի 2023 թվականի մայիսի 22-ի N 04-Ն հրամանով հաստատված դրույթներին համապատասխան:

28. Այլ պայմաններ

**ՀԱՅԱՍՏԱՆԻ ՀԱՆՐԱՊԵՏՈՒԹՅԱՆ
ՍԲՈՒԿԱՆ ՀԱՄԱՅՆՔԻ ՂԵԿԱՎԱՐ՝**

ԷՂՈՒԻՐԴ ԲԱԲԱՅԱՆ

(ստորագրությունը, անունը, ազգանունը)



**ՀԱՅԱՍՏԱՆԻ ՀԱՆՐԱՊԵՏՈՒԹՅԱՆ
ԿՈՏԱՅՔԻ ՄԱՐԶԻ ԱՐԹՎՅԱՆ ՀԱՄԱՅՆՔԻ ՂԵԿԱՎԱՐ**

Ո Ր Ո Շ ՈՒ Մ

10 հունիսի 2026 թվականի N 2824

ԱՐԹՈՒՐ ԽԱՉԱՏՐՅԱՆԻՆ ՆԱԽԱԳԾՄԱՆ ԹՈՒՅԼՏՎՈՒԹՅՈՒՆ ՏԱԼՈՒ ՄԱՍԻՆ

Համաձայն «Տեղական ինքնակառավարման մասին» օրենքի 42-րդ հոդվածի 1-ին մասի 4-րդ կետի, Հայաստանի Հանրապետության կառավարության 2015 թվականի մարտի 19-ի N 596-Ն որոշման և հիմք ընդունելով Արթուր Խաչատրյանի հայտը (մուտք՝ 2026 թվականի հունիսի 09-ի N Բ-4141).

ՈՐՈՇՈՒՄ ԵՄ

1. Արթուր Խաչատրյանին տալ պարսպի կառուցման նախագծման թույլտվություն:
2. Շինարարական աշխատանքները սկսելուց առաջ նախագծային փաստաթղթերը ներկայացնել համաձայնեցման և ստանալ շինարարության թույլտվություն:
3. Սույն որոշումն ուժի մեջ է մտնում Արթուր Խաչատրյանին որոշման ընդունման մասին իրազեկելու օրվան հաջորդող օրվանից:

ՀԱՄԱՅՆՔԻ ՂԵԿԱՎԱՐ



Է. ԲԱԲԱՅԱՆ

2026թ. հունիսի 10
ք. Արտվյան

PMD1-AFB4-5C42-8B5F



Քաստաթղթի վավերականության ստուգում ու էլեկտրոնային բնօրինակի ներքենումը հնարավոր է իրականացնել <https://verify.e-gov.am> կայքում:



**ՀԱՅԱՍՏԱՆԻ ՀԱՆՐԱՊԵՏՈՒԹՅՈՒՆ
ԿՈՏԱՅՔԻ ՄԱՐԶ
ԱՐԽՎՅԱՆ ՀԱՄԱՅՆ
ՆԱԽԱԳԾՄԱՆ ԹՈՒՅԼՏՎՈՒԹՅՈՒՆ
(ՃԱՐՏԱՐԱՊԵՏԱՀԱՏԱԿԱԳԾԱՅԻՆ ԱՌԱՋԱԴՐԱՆԸ)**

N ՆԹ-7390-26 12.06.2026թ.

Օբյեկտ Կառուցում, Պարսպապատում,

(օբյեկտի անվանումը, կառուցում, վերակառուցում, ուժեղացում վերականգնում, գործառնական նշանակության փոփոխություն)

(հավիրճ բնորոշումը, հզորությունը)

Նախագծման փուլերը՝ աշխատանքային նախագիծ, ռիսկայնության աստիճանը՝ II նախագծային փաստաթղթերի մշակման համար:

(ռիսկայնության աստիճանը (կատեգորիան) նախագծման փուլերը և այլն)

Գտնվելու վայրը Մարզ՝ Կոտայք, համայնք՝ Աբովյան գյուղ Պտղնի Պտղնի-2 այգետարածքի 16-րդ թաղամաս 8 հողամաս, 07-054-0106-0019

(մարզի, համայնքի, փողոցի անվանումները, շենքի համարը, հողամասի ծածկագիրը)

Կառուցապատող ԱՐԹՈՒՐ ԽԱԶԱՏՐՅԱՆ / 1303840359 / ԵՐԵՎԱՆ, ԶԱՆԱԲԵՌ-ՉԵՅԹՈՒՆ, Կ. ՈՒԼՆԵՑՈՒ Փ., 51Ծ, 21ԲՆ

(կազմակերպության անվանումը, գտնվելու վայրը, ֆիզիկական անձի անունը, ազգանունը, բնակության վայրը, հեռախոսահամարը, էլեկտրոնային հասցեն)

Առաջադրանքի տրամադրման հիմքը՝ ԱՆՇԱՐԺ ԳՈՒՅՔԻ ՆԿԱՏՄԱՍԲ ԻՐԱՎՈՒՆՔՆԵՐԻ ՊԵՏԱԿԱՆ ԳՐԱՆՑՄԱՆ ԿՎԱՑԿԱՆՆԻ ԿԱՏԱՎԱՆՈՒԹՅՈՒՆ ԱՐԹՈՒՐ ԽԱԶԱՏՐՅԱՆ 09032026-07-0167

(կառուցապատման նպատակով << օրենսդրությամբ սահմանված կարգով հողամասի տրամադրման, անշարժ գույքի փոփոխման իրավունքը իրաստատող անհրաժեշտ փաստաթղթերը)

Առաջադրանքի գործողության ժամկետը մինչև 12.06.2027թ.

(N 1 հավելվածի 32-րդ կետին համապատասխան)

Ն Ա Ն Ա Գ Ծ Վ Ո Ղ Հ Ո Ղ Ա Մ Ա Ս Ի Բ Ն ՈՒ Թ Ա Գ Ի Ր Ը
(աստղանիշով (*) նշված դրույթների գրաֆիկական արտացոլումը տրամադրվում է կից ներկայացվող ամփոփ սխեմայով՝ Մ 1:500)

1. Հողամասը գտնվում է

Բնակելի կառուցապատման բնակավայրերի

(հողամասի դիրքը քաղաքաշինական միջավայրում, դրա նպատակային և գործառնական նշանակությունը)

2. (*) Հողամասի չափսերը

0.052

(հողամասի սահմանները՝ կողողիլատային նշահարմամբ, մակերեսը(հա)

3. Հողամասի առկա վիճակը

Հողամասը ծանրաբեռնված չէ

(ռեզիլիենտության ցուցանիշը, շենքերի այդ թվում՝ քանդակման ենթակա) առկայությունը, լուծարման օգտագործումը, նշանակությունը, հարկայնությունը, շինարարական կյանքի վիճակը, կանաչապատումը, բարեկարգումը և այլն)

4. (*) Տրանսպորտային պայմանները

Ներհամայնքային նշանակության ճանապարհ

(ճանապարհների առկայությունը, երկաթուղային տրանսպորտի մոտեցումները և այլն)

5. (*) Ինժեներական ցանցեր և սարքավորումներ (ջրամատակարարման, կոյուղու, գազամատակարարման, տաք ջրի մատակարարման, էլեկտրամատակարարման, էլեկտրոնային հաղորդակցության համակարգեր)

Նախագծվող և կից տարածքներով անցնող ինժեներական գծեր և հաղորդակցուղիներ:

(Նախագծվող հողամասով կամ կից տարածքով անցնող ինժեներական ենթակառուցվածքները, այդ թվում՝ ստորգետնյա)

6. (*) Կից հողամասեր

Հարևանությամբ գտնվող բնակելի տներ, հողամասեր և տարածքներ

(կից հողօգտագործումների անվանումը և դրանց սահմանները՝ համաձայն ներկայացված սխեմայի)

7. Բնության հատուկ պահպանվող և (կամ) պատմամշակութային հուշարձանների տարածքներ (պահպանական գոտիներ)

Առկա չեն

(հուշարձանի անվանումը)

8. (*) Հատակագծային սահմանափակումներ

Հաշվի առնել կից տարածքներում առկա և նախատեսվող կառուցապատումը

(տեղակայում գործող արտադրական, պաշտակալող օբյեկտների, ինժեներարանսպորտային ենթակառուցվածքների և այլ օբյեկտների նկատմամբ սահմանափակումները, այդ թվում՝ սերվիտուտները)

Ն Ա Խ Ա Գ Ծ Ա Յ Ի Ն Պ Ա Հ Ա Ն Ջ Ն Ե Ր Ը

(աստղանիշով (*) նշված դրույթների գրաֆիկական արտացոլումը տրամադրվում է կից ներկայացվող ամփոփ սխեմայով՝ Մ 1:500)

9. Ճարտարապետահատակագծային նախագիծը մշակել անշարժ գույքի նկատմամբ իրավունքների պետական պահանջներ գրանցման վկայականով տրված հողատարածքի սահմաններում:

(Ելնելով Հայաստանի Հանրապետության օրենսդրության և նորմատիվատեխնիկական փաստաթղթերի պահանջներից, առկա քաղաքաշինական ծրագրային փաստաթղթերի դրույթներից կամ դրանց բացակայության դեպքում՝ կազմակերպված վկայակործող) քաղաքաշինական միջավայրի պայմաններից, տառաջարկություններ ճակատների ձևավորման, տանիքների, արտաքին դռների, պատուհանների համամասնությունների և գույնային լուծումների (երաբերյալ)

9.1. (*) օբյեկտի հեռավորությունը կարմիր գծից (մետր)

ըստ նորմերի

9.2. (*) հեռավորությունը հարևան հողակտորներից (օբյեկտներից) (մետր)

ըստ նորմերի

9.3. (*) թույլատրելի բարձրությունը (մետր)

Համաձայն գլխավոր հատակագծի

սահմանային հարվածության բարձրությունը գերազանցող շենքերի և շինությունների նախագծման դեպքում՝ ՀՀԸՆ II-6.02-2006 «Մեքսմակայուն շինարարություն. Նախագծման նորմեր» շինարարական նորմերով սահմանված պահանջների առաջնության (խտուռ կաշվարկային մեթոդներ, սեյսմակայունության բարձրացման միջոցառումներ և այլն)

9.4. կառուցապատման խտության գործակիցը (կառուցյցի, (կառույցների) ընդհանուր մակերեսի հարաբերությունը հողամասի մակերեսին)

0,4

9.5. կառուցապատման տոկոսը (կառուցապատվող (անջրանցիկ) տարածքի հարաբերությունը հողամասի տարածքին՝ տոկոսներով) (%)

մինչև 40 % +10 % անջրանցիկ

9.6 կանաչապատման տոկոսը (կանաչապատ տարածքի հարաբերությունը հողամասի մակերեսին՝ տոկոսներով) (%)

50 % և ավելի

9.7 այլ պահանջներ

• Հատակագծային լուծումները մշակել համաձայն պատվիրատուի առաջադրանքի՝ հաշվի առնելով նորմատիվային պահանջները • Համաձայն կբովյան համայնքի ավագանու 06.12.2022թ. N 174-Ա որոշման՝ շինությունների արտաքին պատերի համար նախատեսել սպիտակ, մոխրագույն, ծիրանագույն երանգները, կապտականաչ հայելային ապակիները, իսկ տանիքների համար՝ շագանակագույն և մուգ կապտականաչ երանգները

10. Հողամասում գտնվող շենքերի ու շինությունների քանդման կամ տեղափոխման (ապամոնտաժման) պայմանները և աշխատանքների հերթականությունը

Առկա չէ

11. Ստորգետնյա, կիսանկուղի և առաջին հարկերի տարածքների օգտագործման պայմանները

Համաձայն նորմերի

12. (*) Ինժեներական ցանցեր և սարքավորումներ

Պահանջներ գոյություն ունեցող և նախագծվող ենթակառուցվածքների ու ցանցերի նկատմամբ

12.1 (*) ջրամատակարարում
կոյուղի, տաք ջրի
մատակարարում

Համաձայն նորմերի

(համաձայն մատակարարող կազմակերպության տեխնիկական պայմանների)

12.2 (*) Էլեկտրամատակարարում

Համաձայն նորմերի

(համաձայն մատակարարող կազմակերպության տեխնիկական պայմանների)

12.3. (*) գազամատակարարում

Համաձայն նորմերի

(համաձայն մատակարարող կազմակերպության տեխնիկական պայմանների)

12.4. (*) Էլեկտրոնային
հաղորդակցություն մալուխատար
կոյուղու (ներառյալ դիտահորը)
տեղադիրքը

Համաձայն նորմերի

(համաձայն N 1 հավելվածի 57-րդ կետի 2-րդ ենթակետով սահմանված ելակետային տվյալների)

12.5. թույլ հոսանքներ

Առկա չեն

12.6. աղբահանություն

համայնքային

13. Տարածքի ինժեներական
նախապատրաստում

Կազմակերպել տարածքի ջրահեռացում:

(ռեյինֆի կազմակերպման, ջրահեռացման, ինժեներական պաշտպանության միջոցառումները)

14. Բարեկարգում

Ազատ տարածքը բարեկարգել և կանաչապատել

(լանդշաֆտային պլանավորման վերաբերյալ պահանջները, կանաչապատում, ճարտարապետական փոքր ձևեր, ցանկապատում, գովազդ և այլն)

15. Շինարարական նյութեր

Երկաթբետոնե տարրեր, քարե շար, ապակի, մետաղական տարրեր:

(շինարարական նյութերի օգտագործման առաջարկությունները տանիքների, ճակատների լուծումների, արտաքին դռների, պատուհանների վերաբերյալ)

16. Պաշտպանական կառույցներ

Ըստ նախագծի

(արտակարգ իրավիճակներում մարդկանց և օբյեկտների պաշտպանության միջոցառումները)

17. Հակահրդեհային
պահանջները

Ապահովել հակահրդեհային նորմատիվ պահանջները

(հակահրդեհային անվտանգության ապահովման միջոցառումները)

18. Հաշմանդամների և
բնակչության սակավաշարժ
խմբերի պաշտպանության
միջոցառումներ

ապահովել հաշմանդամների և բնակչության սակավաշարժ խմբերի տեղաշարժը

19. Շրջակա միջավայրի
պահպանում

ապահովել շրջակա միջավայրի պահպանման համապատասխան միջոցառումները

(շրջակա միջավայրը վնասվածից ազդեցությունից բացառելու միջոցառումները)

20. Շինարարության
կազմակերպում

Ըստ նորմերի

(առաջարկություններ շինարարության հետ կապված անբարենպաստ ազդեցության բացառման, քաղաքային տնտեսության և տրանսպորտի անխափան աշխատանքի ապահովման վերաբերյալ)

21. Առաջադրանքի գործողության
ժամկետը և նախագծի մշակման
փուլերը

մինչև 12.06.2027թ., նախագծման փուլերը՝ աշխատանքային նախագիծ,

(նշվում են առաջադրանքի գործողության ժամկետը և նախագծի մշակման փուլերը)

Լ Ր Ա Ց ՈՒ Ց Ի Չ Պ Ա Ց Մ Ա Ն Ն Ե Ր Ը

22. Նախագծային
փաստաթղթերի
փորձաքննությանը
ներկայացվող պահանջներ

Պարզ փորձաքննություն(կարող է փոխարինվել նախագծողի երաշխավորագրով)

(Հայաստանի Հանրապետության օրենսդրությամբ սահմանված փորձաքննության տեսակը կամ նախագծողի երաշխավորագիրը՝ հղում կատարելով համապատասխան իրավական ակտին)

23. Միջանկյալ համաձայնեցում

չի պահանջվում

(իրավասու մարմնի կամ Հայաստանի Հանրապետության օրենսդրությամբ նախատեսված դեպքերում շահագրգիռ մարմինների հետ եզրիզային նախագծի նախնական համաձայնեցում, նշվում է նաև առաջադրանքի փոփոխման հնարավորությունը՝ N 1 հավելվածի 87-րդ կետով նախատեսված դեպքում)

24. Հասարակական
քննարկումներ

Համաձայն նորմերի

(Հայաստանի Հանրապետության օրենսդրությամբ սահմանված դեպքում և կարգով)

25. Համաձայնեցումների կամ
Մասնագիտական
եզրակացությունների ստացում

Մինչև շինարարական աշխատանքները սկսելը համաձայնություն ձեռք բերել տվյալ ինժեներական ենթակառուցվածքների սեփականատերերի (օգտագործողների) հետ

(նշվում են տվյալ օբյեկտի համաձայնեցման օրենսդրված սահմանված պահանջները՝ հուշարձանների ու բնության պահպանության և այլ փազդրված մարմինների հետ, ինչպես նաև N 1 հավելվածի 56-րդ կետով սահմանված դեպքերում ինժեներական ենթակառուցվածքի սեփականատիրոջ (օգտահորդողի) հետ)

26. Փոստային բաժանորդային պահարանների տեղադրում

չի պահանջվում

(նշվում են տվյալ օրվելու համաձայնեցման օրենքով սահմանված պահանջները՝ հուշարձանների ու բնության պահպանության և այլ լիազորված մարմինների հետ, ինչպես նաև N 1 նավթեմաձի 56-րդ կետով սահմանված դեպքերում՝ ինժեներական ենթակառուցվածքի սեփականատիրոջ (օգտահորժողի) հետ)

27. Քաղաքաշինական կանոնադրությամբ ամրագրված լրացուցիչ պայմաններ

• Նախագծի կազմը և բովանդակությունը համապատասխանեցնել ՀՀ կառավարությանն առընթեր քաղաքաշինության պետական կոմիտեի նախագահի 11.09.2017թ. «Բնակելի, հասարակական, արտադրական շենքերի և շինությունների նախագծային փաստաթղթերի կազմը և բովանդակությունը սահմանող կանոնները և ՀՀ քաղաքաշինության նախարարի 29.11.2006թ. հ.273-Ն հրամանն ուժը կորցրած ճանաչելու մասին» հ.128-Ն հրամանով հաստատված դրույթներին: • Շինությունը նախագծել 22.05.2023թ ՀՀՇՆ 30-01-2023 «Քաղաքաշինություն. քաղաքային եվ գյուղական բնակավայրերի հատակագծում և կառուցապատում» շինարարական նորմերը հաստատելու և Հայաստանի Հանրապետության քաղաքաշինության կոմիտեի նախագահի 2023 թվականի մայիսի 22-ի N 04-Ն հրամանով հաստատված դրույթներին համապատասխան:

28. Այլ պայմաններ

ՀԱՅԱՍՏԱՆԻ ՀԱՆՐԱՊԵՏՈՒԹՅԱՆ ԱՐԿԻՏԵԿՆԵՐԻ ՂԵԿԱՎԱՐ՝

ԷՂՈՒՐԴ ԲԱԲԱՅԱՆ

(ստորագրությունը, անունը, ազգանունը)



ՀԱՅԱՍՏԱՆԻ ՀԱՆՐԱՊԵՏՈՒԹՅԱՆ
ԿՈՏԱՅՔԻ ՄԱՐԶԻ ԱՐՈՎՅԱՆ ՀԱՄԱՅՆՔԻ ՂԵԿԱՎԱՐ

Ո Ր Ո Շ ՈՒ Մ

10 հունիսի 2026 թվականի N 2823

**ՍՈՖՅԱ ԽԱՉԱՏՐՅԱՆԻՆ ԱՆՇԱՐԺ ԳՈՒՅՔԻ ՕՏԱՐՄԱՆ ԹՈՒՅԼՏՎՈՒԹՅՈՒՆ ՏԱԼՈՒ
ՄԱՍԻՆ**

Համաձայն Քաղաքացիական օրենսգրքի 39-րդ հոդվածի 2-րդ մասի, Ընտանեկան օրենսգրքի 47-րդ հոդվածի 3-րդ մասի, «Տեղական ինքնակառավարման մասին» օրենքի 36-րդ հոդվածի 1-ին մասի 6-րդ կետի, Հայաստանի Հանրապետության կառավարության 2016 թվականի հունիսի 2-ի N 631-Ն որոշման, հիմք ընդունելով Սոֆյա Խաչատրյանի դիմումը (մուտք՝ 2026 թվականի հունիսի 03-ի N Ք-3909) հաշվի առնելով Աբովյան համայնքի ղեկավարին կից Խնամակալության և հոգաբարձության հանձնաժողովի 2026 թվականի հունիսի 05-ի N 13 արձանագրությունը. որոշում եմ՝

1. Թույլատրել Սոֆյա Խաչատրյանին օտարելու իր անչափահաս դստերը՝ Լիկա Վահեի Սիրունյանին (ծնված՝ 2016 թվականի մայիսի 27-ին) ընդհանուր բաժնային սեփականության իրավունքով պատկանող (հիմք՝ 2021 թվականի մայիսի 19-ի N 19052021-03-0118 վկայական) Արարատի մարզի Սայաթ Նովա համայնքում գտնվող 03-082-0121-0068 կադաստրային ծածկագրով գյուղատնտեսական նշանակության հողամասի՝ անչափահասին պատկանող բաժնեմասը:

2. Սույն որոշումն ուժի մեջ է մտնում Սոֆյա Խաչատրյանին որոշման ընդունման մասին իրազեկելու օրվան հաջորդող օրվանից:

ՀԱՄԱՅՆՔԻ ՂԵԿԱՎԱՐ



Է. ԲԱԲԱՅԱՆ

2026թ. հունիսի 10
ք. Աբովյան

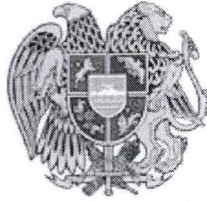

ՀԱՅԱՍՏԱՆԻ ՀԱՆՐԱՊԵՏՈՒԹՅԱՆ
ԿՈՏԱՅՔԻ ՄԱՐԶԻ ԱՔՈՎՅԱՆ ՀԱՄԱՅՆՔԻ ԴԵԿԱՎԱՐ

Ո Ր Ո Շ ՈՒ Մ

10 հունիսի 2026 թվականի N 2822

ՍԵՎԱԿ ԴԱՎԹՅԱՆԻՆ ՇԻՆԱՐԱՐՈՒԹՅԱՆ ԹՈՒՅԼՏՎՈՒԹՅՈՒՆ ՏԱԼՈՒ ՄԱՍԻՆ

Համաձայն «Տեղական ինքնակառավարման մասին» օրենքի 42-րդ հոդվածի 1-ին մասի 6-րդ կետի, Հայաստանի Հանրապետության կառավարության 2015 թվականի մարտի 19-ի N 596-Ն որոշման, Աբովյան համայնքի ավագանու 2025 թվականի նոյեմբերի 20-ի N 176-Ն որոշման, հաշվի առնելով Սևակ Դավթյանի դիմումը (մուտք՝ 2026 թվականի հունիսի 01-ի N Բ-3834).

ՈՐՈՇՈՒՄ ԵՄ՝

1. Սևակ Դավթյանին տալ հասարակական սպասարման օբյեկտի կառուցման շինարարության թույլտվություն (շինարարության թույլտվությունը կցվում է):
2. Սևակ Դավթյանը պարտավոր է Աբովյանի համայնքապետարանի 900105201454 հաշվեհամարին մուծել 800 000 (ութե հարյուր հազար) դրամ տեղական տուրք՝ շինարարության թույլտվության համար:
3. Կառուցապատողը շինարարական աշխատանքները սկսելուց առնվազն երեք օր առաջ պարտավոր է Աբովյան համայնքի ղեկավարին ներկայացնել N 2-5 ձևի տեղեկանք:
4. Սույն որոշումն ուժի մեջ է մտնում Սևակ Դավթյանին որոշման ընդունման մասին իրազեկելու օրվան հաջորդող օրվանից:

ՀԱՄԱՅՆՔԻ ԴԵԿԱՎԱՐ



Է. ԲԱԲԱՅԱՆ

2026թ. հունիսի 10

ք. Աբովյան

PM94-834F-18D9-97C1



Փաստաթղթի վավերացման համար ստուգում ու երկրորդային բնօրինակի ներքենույթի հնարավոր է իրականացնել <https://verify.e-gov.am> կայքում:

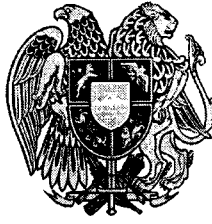

ՀԱՅԱՍՏԱՆԻ ՀԱՆՐԱՊԵՏՈՒԹՅՈՒՆ
ԿՈՏԱՅՔԻ ՄԱՐԶ ԱՐՈՎՅԱՆ ՀԱՄԱՅՆՔ
ՇՆՆԱՐԱՐՈՒԹՅԱՆ ԹՈՒՅԼՏՎՈՒԹՅՈՒՆ

N ՇԹ/751/29935-26 11-06-2026

Տրված է կառուցապատող **ՍԵՎԱԿ ԴՎԻԹՅԱՆ (1209540010, ԿՈՏԱՅՔ, ԱՐՈՎՅԱՆ, ԵՐԻՏԱՍԱՐԴԱԿԱՆ 1 ՆՐԲ., 4Շ, 3ԲՆ),**

հողամասի գտնվելու վայրը՝ **Մարզ Կոտայք, համայնք Աբովյան Աբովյան ք. Օգոստոսի 23-ի փողոց 1/53-59**

(իրավաբանական անձի անվանումը, պետական գրանցման վկայականի համարը, ֆիզիկական անձի անունը, ազգանունը, հասցեն, հողամասի գտնվելու վայրը)

Օբյեկտի անվանումը՝ **Հասարակական սպասարկման օբյեկտ, աշխատանքի տեսակը՝ կառուցում, 20*10,4 առանցքային չափերով, Ռիսկայնության աստիճանը՝ III**

(օբյեկտի անվանումը, ռիսկայնության աստիճանը (կատեգորիան), հակիրճ բնութագիրը, հիմնական ցուցանիշները)

1. Օբյեկտի նախագծային փաստաթղթերը՝

1) մշակվել են «Աշխատանքային նախագիծ».

Ճարտարապետական մաս՝ «ԷՅՑ ԴԻ ԷՍ» ՍՊԸ(ԱՆԱՀԻՏ ԽԱՆԱԹՅԱՆ, արտոնագիր՝ ՃԲԴ-Ա-0304)

Կոնստրուկտորական մաս՝ «ԷՅՑ ԴԻ ԷՍ» ՍՊԸ(ՉՈՀՐԱԲ ԴՈՒՐՅԱՆ, արտոնագիր՝ ԿԵԴ-Ա2-060) կողմից

(նախագծային փաստաթղթերի փուլը, նախագծային աշխատանքների կապալառուի անվանումը, լիցենզիայի համարը)

2) ստացել է (են)

Կոնստրուկտորական մաս «ՖԻԼԱՐՓՇԻՆ ՆԱԽԱԳԻԾ» ՍՊԸ(լիցենզիա՝ ԶՊԼ-003098) 22.05.2026թ. N ՃԿ-289-26

Ճարտարապետական մաս «ՖԻԼԱՐՓՇԻՆ ՆԱԽԱԳԻԾ» ՍՊԸ(լիցենզիա՝ ԶՊԼ-003098) 22.05.2026թ. N ՃԿ-289-26 փորձագիտական դրական եզրակացությունը (եզրակացությունները)

(կշեղ փորձաքննության տեսակը)

կամ

նախագիծը թողարկող պատասխանատու կապալառուի երաշխավորագիրը՝

(կշեղ նախագիծը թողարկող պատասխանատու կապալառուի երաշխավորության պայմանագրի համարը)

3) սահմանված կարգով համաձայնեցվել են իրավասու մարմնի, օրենքով սահմանված այլ շահագրգիռ մարմինների՝

Նախագծման թույլտվություն (ճարտարապետահատակագծային առաջադրանք)՝ 28-04-2025թ ՆԹ-2847-25 Աբովյան համայնքի ղեկավարի հետ համաձայնեցված 11-06-2026թ. հ. 949648 նախագիծը(երը)

(կշեղ մարմինների անվանումները և համաձայնեցման ժամկետները)

2. Շինարարական աշխատանքներն իրականացնել **24 ամսվա** ընթացքում՝

(կշեղ շինարարության նորմատիվային տևողությունը)

Ներառյալ ավարտական ակտի տրամադրման համար ավարտված շինարարական օբյեկտն ընդունող հանձնաժողովի աշխատանքի համար նախատեսվող ժամկետը:

2.1. Ապահովել օբյեկտի շահագործման թույլտվության ստացումը՝

ավարտական ակտի տրամադրումից ամիս.

ավարտական ակտի տրամադրման օրը:

Ներառյալ ավարտված շինարարական օբյեկտն ընդունող հանձնաժողովի աշխատանքի համար նախատեսվող ժամկետը:

3. Շինարարության վարման մատյանը բաղկացած է **19** էջից, կարված և դրոշմակնքված է **Աբովյան համայնքի ղեկավարի** կողմից:

(իրավասու մարմնի անվանումը)

4. Նախագծային փաստաթղթերը փոփոխվել են (լրացվում է N 1 հավելվածի 108-րդ կետով նախատեսված

դեպքերում) կողմից

(Նախազգծային աշխատանքների կապալառուի անվանումը, լիցենզիայի համարը)

և սահմանված կարգով համաձայնեցվել իրավասու մարմնի և այլ շահագրգիռ մարմինների հետ:

(Նշել օրենքով սահմանված համաձայնեցնող մարմինների անվանումները)

5. Հատուկ պայմաններ՝

1) կառուցապատողը, նախքան շինարարությունն սկսելը, ինչպես նաև դրա ընթացքում, պարտավոր է հասցվելիք վնասների փոխհատուցման համար համաձայնության գալ կառուցապատման հետևանքով վնասներ կրող սուբյեկտների հետ.

2) շինարարության թույլտվությամբ սահմանված ժամկետներում կառուցապատումը չավարտելու դեպքում գործում են N 1 հավելվածի 123-126-րդ կետերով սահմանված պահանջները.

3) (լրացվում է N 1 հավելվածի 84-րդ կետով սահմանված դեպքերում) սույն թույլտվությունը տրվել է սահմանված կարգով հաստատված «Նախագիծ» փուլի հիման վրա, որին հաջորդող «Աշխատանքային փաստաթղթեր» փուլը պետք է ապահովի հաստատված փուլով ընդունված լուծումները և աշխատանքների իրականացման հաջորդականությունը **1**

(նշվում են նախապատրաստական, հողային, շինմոնտաժային աշխատանքները և այլ աշխատանքներ)

6. (լրացվում է N 1 հավելվածի 116-րդ կետով սահմանված դեպքերում) Հաշվի առնելով, որ կառուցվող օբյեկտի շինարարությունը հնարավոր չէ առանց գլխավոր հատակագծի վրա _____ համարների տակ նշված շենքի (շենքերի) և կամ շինության (շինությունների) քանդման՝

(նշվում են ամբողջությամբ կամ մասամբ քանդման ենթակա օբյեկտները, որանց հիմնական ցուցանիշները, ընդհանուր մակերեսը, հարկայնությունը, շինանյութերը և այլն)

սեփականատիրոջը (օգտագործողին, պետական գրանցման վկայական՝ _____) տրված սույն թույլտվությունը նաև քանդման թույլտվություն է: Օբյեկտի քանդման աշխատանքներն իրականացնել նախազգծային փաստաթղթերով ամրագրված հաջորդականությամբ:

7. Այլ պայմաններ շինհրապարակում ապահովել ժամանակավոր ցանկապատի և տեղեկատվական վահանակի առկայությունը:

(նշվում են իրավական ակտերով և (կամ) պայմանագրով նախատեսված այլ պայմանները)

8. Կառուցապատողը շինարարական (քանդման, ապամոնտաժման) աշխատանքներն սկսելուց առնվազն 3 օր առաջ, համաձայն N 5 հավելվածի N 2-5 ձևի, տեղեկացնում է իրավասու մարմնին:

9. Թույլտվության հիման վրա ցանկացած շինարարական և գուգահեռ աշխատանք կարող է իրականացվել բացառապես Հայաստանի Հանրապետության օրենսդրությանը, նախազգծային փաստաթղթերին և նորմատիվ-տեխնիկական պահանջներին համապատասխան:

**ՀԱՅԱՍՏԱՆԻ ՀԱՆՐԱՊԵՏՈՒԹՅԱՆ
ԱՐԽՎՅԱՆ ՀԱՄԱՅՆՔԻ ԴԵՎՎԱՐ՝**

ԷՐՈՒՐԴ ԲԱԲԱՅԱՆ

(ստորագրությունը, անունը, ազգանունը)

Կ. Տ.
(ձևը փոփ. 16.06.16 N 630-Ն)

11.06.2026
ՀՎԱՍՏՎԱԾ Է
ԷԼԵԿՏՐՈՆԱՅԻՆ
ՍՏՈՐԱԳՐՈՒԹՅԱՄԲ

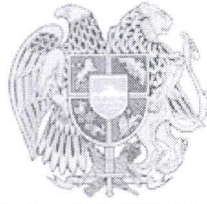

ՀԱՅԱՍՏԱՆԻ ՀԱՆՐԱՊԵՏՈՒԹՅԱՆ
ԿՈՏԱՅՔԻ ՄԱՐԶԻ ԱՐՈՎՅԱՆ ՀԱՄԱՅՆՔԻ ՂԵԿԱՎԱՐ

Ո Ր Ո Շ ՈՒ Մ

10 հունիսի 2026 թվականի N 2821

ՍՈՖՅԱ ԳԵՎՈՐԳՅԱՆԻՆ ՇԻՆԱՐԱՐՈՒԹՅԱՆ ԹՈՒՅԼՏՎՈՒԹՅՈՒՆ ՏԱԼՈՒ ՄԱՍԻՆ

Համաձայն «Տեղական ինքնակառավարման մասին» օրենքի 42-րդ հոդվածի 1-ին մասի 6-րդ կետի, Հայաստանի Հանրապետության կառավարության 2015 թվականի մարտի 19-ի N 596-Ն որոշման, ԱրոՎյան համայնքի ավագանու 2025 թվականի նոյեմբերի 20-ի N 176-Ն որոշման, հաշվի առնելով Սոֆյա Գևորգյանի լիազորած անձ Ալեքսանդր Հոսեփյանի դիմումը (մուտք՝ 2026 թվականի հունիսի 02-ի N Բ-3899)։

ՈՐՈՇՈՒՄ ԵՄ՝

1. Սոֆյա Գևորգյանին տալ բնակելի տների, լողավազանների, տաղավարի և պարսպի կառուցման շինարարության թույլտվություն (շինարարության թույլտվությունը կցվում է)։
2. Սոֆյա Գևորգյանը պարտավոր է ԱրոՎյանի համայնքապետարանի 900105201454 հաշվեհամարին մուծել 15 000 (տասնհինգ հազար) դրամ տեղական տուրք՝ շինարարության թույլտվության համար։
3. Կառուցապատողը շինարարական աշխատանքները սկսելուց առնվազն երեք օր առաջ պարտավոր է ԱրոՎյան համայնքի ղեկավարին ներկայացնել N 2-5 ձևի տեղեկանք։
4. Սույն որոշումն ուժի մեջ է մտնում որոշման ընդունման մասին իրազեկելու օրվան հաջորդող օրվանից։

ՀԱՄԱՅՆՔԻ ՂԵԿԱՎԱՐ



Է. ԲԱԲԱՅԱՆ

2026թ. հունիսի 10

ք. ԱրոՎյան

PM4C-1C57-F582-95D8



Փաստաթղթի վավերականության ստուգումն ու էլեկտրոնային բնօրինակի ներքնումը ինտրավոլը է իրականացնել <https://verify.e-gov.am> կայքում:



ՀԱՅԱՍՏԱՆԻ ՀԱՆՐԱՊԵՏՈՒԹՅՈՒՆ
ԿՈՏԱՅՔԻ ՄԱՐԶ ԱՐԴԱՅԱՆ ՀԱՄԱՅՆՔ
ՇԻՆԱՐԱՐՈՒԹՅԱՆ ԹՈՒՅԼՏՎՈՒԹՅՈՒՆ

N ՇԹ/755/30021-26 12-06-2026

Տրված է կառուցապատող **ՍՈՖՅԱ ԳԵՎՈՐԳՅԱՆ (7909850913, ԵՐԵՎԱՆ, ԷՐԵՐՈՒՆԻ, ԽԱՂԱՂ ԴՈՆԻ Փ., 1Ծ, 252ԲՆ),**

հողամասի գտնվելու վայրը՝ **Մարզ Կոտայք, համայնք Աբովյան գյուղ Արամուս 8-րդ փողոց 5 հողամաս**

(հրավաբանական անձի անվանումը, պետական գրանցման վկայականի համարը, ֆիզիկական անձի անունը, ազգանունը, հասցեն, հողամասի գտնվելու վայրը)

Օբյեկտի անվանումը՝ **ԿԱՌՈՒՑՈՒՄ. ԲՆԱԿԵԼԻ ՏՆԵՐ, ԼՈՂԱՎԱՉԱՆՆԵՐ, ՏԱՂԱՎԱՐ ԵՎ ՊԱՐՄՊԱՊԱՏՈՒՄ ԱՇԽԱՏԱՆՔԱՅԻՆ ՆԱԽԱԳԻԾ**, աշխատանքի տեսակը՝ **կառուցում, Բնակելի տներ՝ 8.8x7.8, լողավազաններ՝ 7.4x4.4, տաղավար՝ 10x4, պարիսպ՝ 120x0.2, Ռիսկայնության աստիճանը՝ II**

(օբյեկտի անվանումը, ռիսկայնության աստիճանը (կատեգորիան), հակիրճ բնութագիրը, հիմնական ցուցանիշները)

1. Օբյեկտի նախագծային փաստաթղթերը՝

1) մշակվել են «Աշխատանքային նախագիծ»,

Ճարտարապետական մաս՝ «ԱԼԵՔՍԱՆԴՐ ԱՐՔԻԹԵՔՅՍ» ՄՊԸ(ՖՐԻԿ ՎԱՂԱՐՇԱԿՅԱՆ, արտոնագիր՝ ՃԲԴ-Ա-0175)

Կոնստրուկտորական մաս՝ «ԱԼԵՔՍԱՆԴՐ ԱՐՔԻԹԵՔՅՍ» ՄՊԸ(ԿԱՐԵՆ ԲԱԴԱԼՅԱՆ, արտոնագիր՝ ԿԵԴ-Ա2-042) կողմից

(նախագծային փաստաթղթերի փուլը, նախագծային աշխատանքների կատարողի անվանումը, լիցենզիայի համարը)

2) ստացել է (են) փորձագիտական դրական եզրակացությունը (եզրակացությունները)

(նշել փորձագնության տեսակը)

կամ

նախագիծը թողարկող պատասխանատու կապալառուի երաշխավորագիրը՝ N169 «ԱԼԵՔՍԱՆԴՐ ԱՐՔԻԹԵՔՅՍ» ընկերության կողմից

(նշել նախագիծը թողարկող պատասխանատու կապալառուի երաշխավորության պայմանագրի համարը)

3) սահմանված կարգով համաձայնեցվել են իրավասու մարմնի, օրենքով սահմանված այլ շահագրգիռ մարմինների՝

Նախագծման թույլտվություն (ճարտարապետահատակագծային առաջադրանք)՝ 03-03-2026թ ՆԹ-2219-26 Աբովյան համայնքի ղեկավարի հետ համաձայնեցված 12-06-2026թ. հ. 960035 նախագիծը(երը)

(նշել մարմինների անվանումները և համաձայնեցման ժամկետները)

2. Շինարարական աշխատանքներն իրականացնել **12 ամսվա** ընթացքում՝

(նշել շինարարության նորմատիվային տնօրոջությունը)

Ներառյալ ավարտական ակտի տրամադրման համար ավարտված շինարարական օբյեկտն ընդունող հանձնաժողովի աշխատանքի համար նախատեսվող ժամկետը:

2.1. Ապահովել օբյեկտի շահագործման թույլտվության ստացումը՝

- ավարտական ակտի տրամադրումից ամիս.
- ավարտական ակտի տրամադրման օրը:

Ներառյալ ավարտված շինարարական օբյեկտն ընդունող հանձնաժողովի աշխատանքի համար նախատեսվող ժամկետը:

3. Շինարարության վարման մատյանը բաղկացած է **19** էջից, կարված և դրոշմակնքված է **Աբովյան համայնքի ղեկավարի** կողմից:

(իրավասու մարմնի անվանումը)

4. Նախագծային փաստաթղթերը փոփոխվել են (լրացվում է N 1 հավելվածի 108-րդ կետով նախատեսված

դեպքերում) կողմից

(նախագծային աշխատանքների կապալառուի անվանումը, լիցենզիայի համարը)

և սահմանված կարգով համաձայնեցվել իրավասու մարմնի և այլ շահագրգիռ մարմինների հետ:

(նշել օրենքով սահմանված համաձայնեցնող մարմինների անվանումները)

5. Հատուկ պայմաններ`

1) կառուցապատողը, նախքան շինարարությունն սկսելը, ինչպես նաև դրա ընթացքում, պարտավոր է հասցվելիք վնասների փոխհատուցման համար համաձայնության գալ կառուցապատման հետևանքով վնասներ կրող սուբյեկտների հետ.

2) շինարարության թույլտվությամբ սահմանված ժամկետներում կառուցապատումը չավարտելու դեպքում գործում են N 1 հավելվածի 123-126-րդ կետերով սահմանված պահանջները.

3) (լրացվում է N 1 հավելվածի 84-րդ կետով սահմանված դեպքերում) սույն թույլտվությունը տրվել է սահմանված կարգով հաստատված «Նախագիծ» փուլի հիման վրա, որին հաջորդող «Աշխատանքային փաստաթղթեր» փուլը պետք է ապահովի հաստատված փուլով ընդունված լուծումները և աշխատանքների իրականացման հաջորդականությունը **1**

(նշվում են նախապարտատվական, հողային, շինմոնտաժային աշխատանքները և այլ աշխատանքները)

6. (լրացվում է N 1 հավելվածի 116-րդ կետով սահմանված դեպքերում) Հաշվի առնելով, որ կառուցվող օբյեկտի շինարարությունը հնարավոր չէ առանց գլխավոր հատակագծի վրա _____ համարների տակ նշված շենքի (շենքերի) և կամ շինության (շինությունների) քանդման`

(նշվում են ամբողջությամբ կամ մասամբ քանդման ենթակա օբյեկտները, դրանց հիմնական ցուցանիշները, ընդհանուր մակերեսը, հարկայնությունը, շինանյութերը և այլն)

սեփականատիրոջը (օգտագործողին, պետական գրանցման վկայական` _____) տրված սույն թույլտվությունը նաև քանդման թույլտվություն է: Օբյեկտի քանդման աշխատանքներն իրականացնել նախագծային փաստաթղթերով ամրագրված հաջորդականությամբ:

7. Այլ պայմաններ շինհրապարակում ապահովել ժամանակավոր ցանկապատի և տեղեկատվական վահանակի առկայությունը:

(նշվում են իրավական ակտերով և (կամ) պայմանագրով նախատեսված այլ պայմանները)

8. Կառուցապատողը շինարարական (քանդման, ապամոնտաժման) աշխատանքներն սկսելուց առնվազն 3 օր առաջ, համաձայն N 5 հավելվածի N 2-5 ձևի, տեղեկացնում է իրավասու մարմնին:

9. Թույլտվության հիման վրա ցանկացած շինարարական և զուգահեռ աշխատանք կարող է իրականացվել բացառապես Հայաստանի Հանրապետության օրենսդրությանը, նախագծային փաստաթղթերին և նորմատիվ-տեխնիկական պահանջներին համապատասխան:

**ՀԱՅԱՍՏԱՆԻ ՀԱՆՐԱՊԵՏՈՒԹՅԱՆ
ԱՐԴՈՎՅԱՆ ՀԱՄԱՅՆՔԻ ՂԵԿԱՎԱՐ`**

ԷՐՈՒՄՐԴ ԲԱԲԱՅԱՆ

(ստորագրությունը, անունը, ազգանունը)

Կ. Տ.
(ձևը փոփ. 16.06.16 N 630-Ն)

12.06.2026
ՀԱՎԱՍՏՎԱԾ Է
ԷԼԵԿՏՐՈՆԱՅԻՆ
ՍՏՈՐԱԳՐՈՒԹՅԱՄԲ

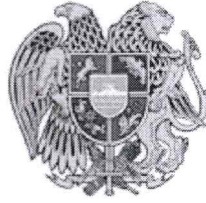

**ՀԱՅԱՍՏԱՆԻ ՀԱՆՐԱՊԵՏՈՒԹՅԱՆ
ԿՈՏԱՅՔԻ ՄԱՐԶԻ ԱՔՈՎՅԱՆ ՀԱՄԱՅՆՔԻ ՂԵԿԱՎԱՐ**

Ո Ր Ո Շ ՈՒ Մ

10 հունիսի 2026 թվականի N 2820

ՊԵՏԻԿ ՊԵՏՐՈՍՅԱՆԻՆ ՇԻՆԱՐԱՐՈՒԹՅԱՆ ԹՈՒՅԼՏՎՈՒԹՅՈՒՆ ՏԱԼՈՒ ՄԱՍԻՆ

Համաձայն «Տեղական ինքնակառավարման մասին» օրենքի 42-րդ հոդվածի 1-ին մասի 6-րդ կետի, Հայաստանի Հանրապետության կառավարության 2015 թվականի մարտի 19-ի N 596-Ն որոշման, Արմավյան համայնքի ավագանու 2025 թվականի նոյեմբերի 20-ի N 176-Ն որոշման, հաշվի առնելով Պետիկ Պետրոսյանի դիմումը (մուտք՝ 2026 թվականի հունիսի 03-ի N Բ-4000)։

ՈՐՈՇՈՒՄ ԵՄ՝

1. Պետիկ Պետրոսյանին տալ հասարակական նշանակության կառույցի կառուցման շինարարության թույլտվություն (շինարարության թույլտվությունը կցվում է)։
2. Պետիկ Պետրոսյանը պարտավոր է Արմավյանի համայնքապետարանի 900105201454 հաշվեհամարին մուծել 400 000 (չորս հարյուր հազար) դրամ տեղական տուրք՝ շինարարության թույլտվության համար։
3. Կառուցապատողը շինարարական աշխատանքները սկսելուց առնվազն երեք օր առաջ պարտավոր է Արմավյան համայնքի ղեկավարին ներկայացնել N 2-5 ձևի տեղեկանք։
4. Սույն որոշումն ուժի մեջ է մտնում Պետիկ Պետրոսյանին որոշման ընդունման մասին իրազեկելու օրվան հաջորդող օրվանից։

ՀԱՄԱՅՆՔԻ ՂԵԿԱՎԱՐ



Է. ԲԱԲԱՅԱՆ

2026թ. հունիսի 10

ք. Արմավյան

PME2-2E81-D273-C3F8



Փաստաթղթի վավերականության ստուգումը ու էլեկտրոնային բնօրինակի ներքնումը ինքնավոր է իրավականացել <https://verify.e-gov.am> կայքում:



ՀԱՅԱՍՏԱՆԻ ՀԱՆՐԱՊԵՏՈՒԹՅՈՒՆ
ԿՈՏԱՅԻ ՄԱՐԶ ԱՔՈՎՅԱՆ ՀԱՄԱՅՆՔ
ՇՆՆԱՐԱՐՈՒԹՅԱՆ ԹՈՒՅԼՏՎՈՒԹՅՈՒՆ

N ՇԹ/752/29939-26 11-06-2026

Տրված է կառուցապատող **ՊԵՏԻԿ ՊԵՏՐՈՍՅԱՆ (3912980365, ԿՈՏԱՅԵ, ԱՔՈՎՅԱՆ, ԱՌԻՆՉ, ԶԱԳԱԿԱՆՔԻ 4 ՓԿԼ., 1Տ),**

հողամասի գտնվելու վայրը՝ **Մարզ Կոտայք, համայնք Աբովյան գյուղ Առինչ 23-րդ փողոց 28/1**

(իրավաբանական անձի անվանումը, պետական գրանցման վկայականի համարը, ֆիզիկական անձի անունը, ազգանունը, հասցեն, հողամասի գտնվելու վայրը)

Օբյեկտի անվանումը՝ **Հասարակական նշանակության կառույց, աշխատանքի տեսակը՝ կառուցում, Հիմնական շենք 15x15.54մ, Ռիսկայնության աստիճանը՝ III**

(օբյեկտի անվանումը, ռիսկայնության աստիճանը (կատեգորիան), հակիրճ բնութագիրը, հիմնական ցուցանիշները)

1. Օբյեկտի նախագծային փաստաթղթերը՝

1) մշակվել են «Աշխատանքային նախագիծ»,

Ճարտարապետական մաս՝ «ՍՏԵՌՈՆ ՄԻԶԱԶԳԱՅԻՆ ՃԱՐՏԱՐԱՊԵՏԱԿԱՆ ԿԵՆՏՐՈՆ» ՄՊԸ(ՎԱԶԱԳԱՆ ԱՎԵՏԻՍՅԱՆ, արտոնագիր՝ ՃԲԴ-Ա-085)

Կոնստրուկտորական մաս՝ «ՍՏԵՌՈՆ ՄԻԶԱԶԳԱՅԻՆ ՃԱՐՏԱՐԱՊԵՏԱԿԱՆ ԿԵՆՏՐՈՆ» ՄՊԸ(ՎԻԳԵՆ ԱՂԴԱԼՅԱՆ, արտոնագիր՝ ԿԵԴ-ԱՅ-004)

Էլեկտրամատակարարում՝ «ՆՇԱՆ ԵՎ ՈՐԴԻՆԵՐ» ՄՊԸ (լիցենզիա՝ ԶՊԼ-002391)

Ջրամատակարարում և ջրահեռացում՝ «ՆՇԱՆ ԵՎ ՈՐԴԻՆԵՐ» ՄՊԸ (լիցենզիա՝ ԶՊԼ-002391) կողմից

(նախագծային փաստաթղթերի փուլը, նախագծային աշխատանքների կապալառուի անվանումը, լիցենզիայի համարը)

2) ստացել է (են)

Ճարտարապետական մաս «ՈՐՄՆԱԴԻՐ ՇԻՆ ՆԱԽԱԳԻԾ» ՄՊԸ(լիցենզիա՝ ԶՊԼ-002513) 16.07.2025թ. N ՃԿԼԳ-27-25

Կոնստրուկտորական մաս «ՈՐՄՆԱԴԻՐ ՇԻՆ ՆԱԽԱԳԻԾ» ՄՊԸ(լիցենզիա՝ ԶՊԼ-000365) 16.07.2025թ. N ՃԿԼԳ-27-25

Էլեկտրամատակարարում «ՈՐՄՆԱԴԻՐ ՇԻՆ ՆԱԽԱԳԻԾ» ՄՊԸ(լիցենզիա՝ ԶՊԼ-000365) 16.07.2025թ. N ՃԿԼԳ-27-25

Ջրամատակարարում և ջրահեռացում «ՈՐՄՆԱԴԻՐ ՇԻՆ ՆԱԽԱԳԻԾ» ՄՊԸ(լիցենզիա՝ ԶՊԼ-000365) 16.07.2025թ. N ՃԿԼԳ-27-25 փորձագիտական դրական եզրակացությունը (եզրակացությունները)

(նշել փորձաքննության տեսակը)

կամ

նախագիծը թողարկող պատասխանատու կապալառուի երաշխավորագիրը՝

(նշել նախագիծը թողարկող պատասխանատու կապալառուի երաշխավորության պայմանագրի համարը)

3) սահմանված կարգով համաձայնեցվել են իրավասու մարմնի, օրենքով սահմանված այլ շահագրգիռ մարմինների՝

նախագծման թույլտվություն (ճարտարապետահատակագծային առաջադրանք)՝ 10-04-2025թ ՆԹ-2248-25 Աբովյան համայնքի ղեկավարի հետ համաձայնեցված 11-06-2026թ. հ. 974113 նախագիծը(երը)

(նշել մարմինների անվանումները և համաձայնեցման ժամկետները)

2. Շինարարական աշխատանքներն իրականացնել **24 ամսվա** ընթացքում՝

(նշել շինարարության նորմատիվային տնտրությունը)

Ներառյալ ավարտական ակտի տրամադրման համար ավարտված շինարարական օբյեկտն ընդունող հանձնաժողովի աշխատանքի համար նախատեսվող ժամկետը:

2.1. Ապահովել օբյեկտի շահագործման թույլտվության ստացումը՝

ավարտական ակտի տրամադրումից ամիս.

ավարտական ակտի տրամադրման օրը:

Ներառյալ ավարտված շինարարական օբյեկտն ընդունող հանձնաժողովի աշխատանքի համար նախատեսվող ժամկետը:

3. Շինարարության վարման մատյանը բաղկացած է **19** էջից, կարված և դրոշմակնքված է **Աբովյան համայնքի ղեկավարի** կողմից:

(իրավասու մարմնի անվանումը)

4. Նախագծային փաստաթղթերը փոփոխվել են (լրացվում է N 1 հավելվածի 108-րդ կետով նախատեսված դեպքերում) կողմից

(նախագծային աշխատանքների կապալառուի անվանումը, լիցենզիայի համարը)

և սահմանված կարգով համաձայնեցվել իրավասու մարմնի և այլ շահագրգիռ մարմինների հետ:

(նշել օրենքով սահմանված համաձայնեցնող մարմինների անվանումները)

5. Հատուկ պայմաններ՝

1) կառուցապատողը, նախքան շինարարությունն սկսելը, ինչպես նաև դրա ընթացքում, պարտավոր է հասցվելիք վնասների փոխհատուցման համար համաձայնության գալ կառուցապատման հետևանքով վնասներ կրող սուբյեկտների հետ.

2) շինարարության թույլտվությամբ սահմանված ժամկետներում կառուցապատումը չավարտելու դեպքում գործում են N 1 հավելվածի 123-126-րդ կետերով սահմանված պահանջները.

3) (լրացվում է N 1 հավելվածի 84-րդ կետով սահմանված դեպքերում) սույն թույլտվությունը տրվել է սահմանված կարգով հաստատված «Նախագիծ» փուլի հիման վրա, որին հաջորդող «Աշխատանքային փաստաթղթեր» փուլը պետք է ապահովի հաստատված փուլով ընդունված լուծումները և աշխատանքների իրականացման հաջորդականությունը **1**

(նշվում են նախապատրաստական, հողային, շինմոնտաժային աշխատանքները և այլ աշխատանքներ)

6. (լրացվում է N 1 հավելվածի 116-րդ կետով սահմանված դեպքերում) Հաշվի առնելով, որ կառուցվող օբյեկտի շինարարությունը հնարավոր չէ առանց գլխավոր հատակագծի վրա _____ համարների տակ նշված շենքի (շենքերի) և կամ շինության (շինությունների) քանդման՝

(նշվում են ամբողջությամբ կամ մասամբ քանդման ենթակա օբյեկտները, դրանց հիմնական ցուցանիշները, ընդհանուր մակերեսը, հարկայնությունը, շինանյութերը և այլն)

սեփականատիրոջը (օգտագործողին, պետական գրանցման վկայական՝ _____) տրված սույն թույլտվությունը նաև քանդման թույլտվություն է: Օբյեկտի քանդման աշխատանքներն իրականացնել նախագծային փաստաթղթերով ամրագրված հաջորդականությամբ:

7. Այլ պայմաններ **շինհրապարակում ապահովել ժամանակավոր ցանկապատի և տեղեկատվական վահանակի առկայությունը:**

(նշվում են իրավական ակտերով և (կամ) պայմանագրով նախատեսված այլ պայմանները)

8. Կառուցապատողը շինարարական (քանդման, ապամոնտաժման) աշխատանքներն սկսելուց առնվազն 3 օր առաջ, համաձայն N 5 հավելվածի N 2-5 ձևի, տեղեկացնում է իրավասու մարմնին:

9. Թույլտվության հիման վրա ցանկացած շինարարական և զուգահեռ աշխատանք կարող է իրականացվել բացառապես Հայաստանի Հանրապետության օրենսդրությանը, նախագծային փաստաթղթերին և Նորմատիվ-տեխնիկական պահանջներին համապատասխան:

**ՀԱՅԱՍՏԱՆԻ ՀԱՆՐԱՊԵՏՈՒԹՅԱՆ
ԱՐԽՎՅԱՆ ՀԱՄԱՅՆՔԻ ՂԵԿԱՎԱՐ՝**

ԷՐՈՒՐԴ ԲԱԲԱՅԱՆ

(ստորագրությունը, անունը, ազգանունը)

Կ. Տ.
(ծնը փոփ. 16.06.16 N 630-Ն)

11.06.2026
ՀԱՎԱՍՏՎԱԾ Է
ԷԼԵԿՏՐՈՆԱՅԻՆ
ՍՏՈՐԱԳՐՈՒԹՅԱՄԲ



ՀԱՅԱՍՏԱՆԻ ՀԱՆՐԱՊԵՏՈՒԹՅԱՆ
ԿՈՏԱՅՔԻ ՄԱՐԶԻ ԱՐԹՎՅԱՆ ՀԱՄԱՅՆՔԻ ՂԵԿԱՎԱՐ

Ո Ր Ո Շ ՈՒ Մ

10 հունիսի 2026 թվականի N 2819

**ԱՐԹՎՅԱՆ ՀԱՄԱՅՆՔԻ ՂԵԿԱՎԱՐԻ 2023 ԹՎԱԿԱՆԻ ՀՈՒՆԻՍԻ 05-Ի N 2139
ՈՐՈՇՄԱՄԲ ՀԱՍՏԱՏՎԱԾ N 255 ՇԻՆԱՐԱՐՈՒԹՅԱՆ ԹՈՒՅԼՏՎՈՒԹՅԱՄԲ
ՍԱՀՄԱՆՎԱԾ ՆԱԽԱԳԾԱՅԻՆ ՓԱՍՏԱԹՂԹԵՐՈՒՄ ԿԱՏԱՐՎԱԾ ՓՈՓՈԽՈՒԹՅՈՒՆԸ
ՀԱՄԱՁԱՅՆԵՑՆԵԼՈՒ ԵՎ ՇԻՆԱՐԱՐՈՒԹՅԱՆ ԹՈՒՅԼՏՎՈՒԹՅՈՒՆ ՏԱԼՈՒ ՄԱՍԻՆ**

Համաձայն «Նորմատիվ իրավական ակտերի մասին» օրենքի 33-րդ և 34-րդ հոդվածների, Հայաստանի Հանրապետության կառավարության 2015 թվականի մարտի 19-ի N 596-Ն որոշման, Արթվյան համայնքի ավագանու 2025 թվականի նոյեմբերի 20-ի 176-Ն որոշման, հիմք ընդունելով «ՄՈՂՈՒԼԵՔՍ ԳՐՈՒՊ» սահմանափակ պատասխանատվությամբ ընկերության կողմից 2026 թվականի մայիսի 05-ին լրամշակված և փոփոխված աշխատանքային նախագիծը, հաշվի առնելով Սիլվա Բմբուլյանի լիազորած անձ Ալբերտ Սարգսյանի դիմումը (մուտք՝ 2026 թվականի հունիսի 04-ի N Բ-4030)։

ՈՐՈՇՈՒՄ ԵՄ՝

1. Համաձայնեցնել Արթվյան համայնքի ղեկավարի 2023 թվականի հունիսի 05-ի N 2139 որոշմամբ հաստատված N 255 շինարարության թույլտվությամբ սահմանված նախագծային փաստաթղթերում կատարված փոփոխությունը և Սիլվա Բմբուլյանին տալ շինարարության թույլտվություն:
2. Սիլվա Բմբուլյանը պարտավոր է Արթվյանի համայնքապետարանի 900105201454 հաշվեհամարին մուծել 15 000 (տասնհինգ հազար) դրամ տեղական տուրք՝ շինարարության թույլտվության համար:
3. Սույն որոշումն ուժի մեջ է մտնում որոշման ընդունման մասին իրազեկելու օրվան հաջորդող օրվանից:

ՀԱՄԱՅՆՔԻ ՂԵԿԱՎԱՐ



Է. ԲԱԲԱՅԱՆ

2026թ. հունիսի 10
ք. Արթվյան



Փաստաթղթի վավերականության ստուգումն ու էլեկտրոնային բնօրինակի ներբեռնումը հնարավոր է իրականացնել <https://verify.e-gov.am> կայքում հետևյալ հսկիչ համարով **PMF3-A3CB-D393-A84D**:

**ՀԱՅԱՍՏԱՆԻ ՀԱՆՐԱՊԵՏՈՒԹՅՈՒՆ
ԿՈՏԱՅԻ ՄԱՐԶ ԱՐՈՎՅԱՆ ՀԱՄԱՅՆՔ
ՇԻՆԱՐԱՐՈՒԹՅԱՆ ԹՈՒՅՆՏՎՈՒԹՅՈՒՆ**

N ՇԹ/752/29895-26 11-06-2026

Տրված է կառուցապատող **ՍԻԼՎԱ ԲՍԲՈՒԼՅԱՆ / 7607580484 / ԵՐԵՎԱՆ, ԶԱՆԱԶԵՆ-ՉԵՅԹՈՒՆ, ՉԱԶԱՐԻԱ ԶԱՆԱԶԵՆՅՈՒ Փ., 84/1Տ**, հողամասի գտնվելու վայրը՝ **Մարզ Կոտայք, համայնք Աբովյան գյուղ Առինջ Ա թաղամասի 4-րդ փողոց 24 հողամաս**

(հրավաքանական անձի անվանումը, պետական գրանցման վկայականի համարը, ֆիզիկական անձի անունը, ազգանունը, հասցեն, հողամասի գտնվելու վայրը)

Օբյեկտի անվանումը՝ **Կառուցում, Բնակելի տուն, զրուցարան, լողավազան և պարիսպ**; Հիմնական շենք **13.2x14մ**, զրուցարան **3.68x8.95մ**, լողավազան **4.2x6.2մ**, պարիսպ **0.2x116.1մ**: Բարձրությունը **7.32մ**, կառուցապատման ընդհանուր մակերեսը **433.2 ք.մ**, օգտակար մակերեսը **340 ք.մ**։ Ռիսկայնության աստիճանը՝ **III**

(օբյեկտի անվանումը, ռիսկայնության աստիճանը (կատեգորիան), հակիրճ բնութագիրը, հիմնական ցուցանիշները)

1. Օբյեկտի նախագծային փաստաթղթերը՝

1) մշակվել են «Աշխատանքային նախագիծ»,

Ճարտարապետական մաս՝ «ՍՈՂՈՒԼԵԶՍ ԳՐՈՒՊ» ՍՊԸ

Կոնստրուկտորական մաս՝ «ՍՈՂՈՒԼԵԶՍ ԳՐՈՒՊ» ՍՊԸ կողմից

(նախագծային փաստաթղթերի փուլը, նախագծային աշխատանքների կատարատուի անվանումը, լիցենզիայի համարը)

2) ստացել է (են)

«ԱՐՏԱԳԵՐԱՏԵՍՉԱԿԱՆ ՓՈՐՁԱԶԵՆՆՈՒԹՅՈՒՆ» (լիցենզիա ԶՊԼ-000215) 31.07.2024թ. N 24-349

«ԱՐՏԱԳԵՐԱՏԵՍՉԱԿԱՆ ՓՈՐՁԱԶԵՆՆՈՒԹՅՈՒՆ» (լիցենզիա ԶՊԼ-000215) 31.07.2024թ. N 24-349

փորձագիտական դրական եզրակացությունը (եզրակացությունները)

(նշել փորձաքննության տեսակը)

կամ

նախագիծը թողարկող պատասխանատու կապալառուի երաշխավորագիրը՝

(նշել նախագիծը թողարկող պատասխանատու կապալառուի երաշխավորության պայմանագրի համարը)

3) սահմանված կարգով համաձայնեցվել են իրավասու մարմնի, օրենքով սահմանված այլ շահագրգիռ մարմինների հետ՝

Նախագծման թույլտվություն (Ճարտարապետահատակագծային առաջադրանք)՝ 11.04.2023թ 180

Աբովյան համայնքի ղեկավարի հետ 2026-06-11 համաձայնեցված հ. 48225 նախագծերը

(նշել մարմինների անվանումները և համաձայնեցման ժամկետները)

2. Շինարարական աշխատանքներն իրականացնել **մինչև 06.06.2027թ.** ընթացքում

(նշել շինարարության նորմատիվային տվյալները)

Ներառյալ ավարտական ակտի տրամադրման համար ավարտված շինարարական օբյեկտն ընդունող հանձնաժողովի աշխատանքի համար նախատեսվող ժամկետը:

2.1. Ապահովել օբյեկտի շահագործման թույլտվության ստացումը՝

ավարտական ակտի տրամադրումից

ավարտական ակտի տրամադրման օրը:

Ներառյալ ավարտված շինարարական օբյեկտն ընդունող հանձնաժողովի աշխատանքի համար նախատեսվող ժամկետը:

3. Շինարարության վարման մատյանը բաղկացած է էջից, կարված և դրոշմակնքված է կողմից:

(իրավասու մարմնի անվանումը)

4. Նախագծային փաստաթղթերը փոփոխվել են (լրացվում է N 1 հավելվածի 108-րդ կետով նախատեսված

դեպքերում) «ՄՈԴՈՒԼԵԶ ՎՐՈՒՂ» ՄՊԸ ընկերության(ընկերությունների) կողմից

(Նախագծային աշխատանքների կապիտալի անվանումը, լիցենզիայի համարը)

և սահմանված կարգով համաձայնեցվել իրավասու մարմնի և այլ շահագրգիռ մարմինների հետ:

(Նշել օրենքով սահմանված համաձայնեցնող մարմինների անվանումները)

5. Հատուկ պայմաններ`

1) կառուցապատողը, Նախքան շինարարությունն սկսելը, ինչպես նաև դրա ընթացքում, պարտավոր է հասցվելիք վնասների փոխհատուցման համար համաձայնության գալ կառուցապատման հետևանքով վնասներ կրող սուբյեկտների հետ.

2) շինարարության թույլտվությամբ սահմանված ժամկետներում կառուցապատումը չավարտելու դեպքում գործում են N 1 հավելվածի 123-126-րդ կետերով սահմանված պահանջները.

3) (լրացվում է N 1 հավելվածի 84-րդ կետով սահմանված դեպքերում) սույն թույլտվությունը տրվել է սահմանված կարգով հաստատված «Նախագիծ» փուլի հիման վրա, որին հաջորդող «Աշխատանքային փաստաթղթեր» փուլը պետք է ապահովի հաստատված փուլով ընդունված լուծումները և աշխատանքների իրականացման հաջորդականությունը

(Նշվում են նախապատահանական, հողային, շինմոնտաժային աշխատանքները և այլ աշխատանքները)

6. (լրացվում է N 1 հավելվածի 116-րդ կետով սահմանված դեպքերում) Հաշվի առնելով, որ կառուցվող օբյեկտի շինարարությունը հնարավոր չէ առանց գլխավոր հատակագծի վրա _____ համարների տակ նշված շենքի (շենքերի) և կամ շինության (շինությունների) քանդման`

(Նշվում են ամբողջությամբ կամ մասամբ քանդման ենթակա օբյեկտները, դրանց հիմնական ցուցանիշները, ընդհանուր մակերեսը, հարկայնությունը, շինանյութերը և այլն)

սեփականատիրոջը (օգտագործողին, պետական գրանցման վկայական` _____) տրված սույն թույլտվությունը նաև քանդման թույլտվություն է: Օբյեկտի քանդման աշխատանքներն իրականացնել նախագծային փաստաթղթերով ամրագրված հաջորդականությամբ:

7. Այլ պայմաններ սույն թույլտվությունը տրված է ի լրումն Արժվյան համայնքի ղեկավարի կողմից տրված 05.06.2023թ. N 255 շինարարության թույլտվության, փոփոխվել է Արժվյան համայնքի ղեկավարի 10.06.2026թ. N 2819 որոշմամբ:

(Նշվում են իրավական ակտերով և (կամ) պայմանագրով նախատեսված այլ պայմանները)

8. Կառուցապատողը շինարարական (քանդման, ապամոնտաժման) աշխատանքներն սկսելուց առնվազն 3 օր առաջ, համաձայն N 5 հավելվածի N 2-5 ձևի, տեղեկացնում է իրավասու մարմնին:

9. Թույլտվության հիման վրա ցանկացած շինարարական և զուգահեռ աշխատանք կարող է իրականացվել բացառապես Հայաստանի Հանրապետության օրենսդրությանը, Նախագծային փաստաթղթերին և Նորմատիվ-տեխնիկական պահանջներին համապատասխան:

(Սույն շինարարության թույլտվությունը տրվում է ի լրումն և ի փոփոխություն 03-06-2026թ., ՇԹ/752/29320-26 շինարարության թույլտվության)

ՀԱՅԱՍՏԱՆԻ ՀԱՆՐԱՊԵՏՈՒԹՅԱՆ Արժվյան համայնքի ղեկավար`

ԷՂՈՒՄՐԴ ԲԱԲԱՅԱՆ

(ստորագրությունը, անունը, ազգանունը)

Կ. Տ. (ձևը փոփ. 16.06.16 N 630-Ն)

11.06.2026 ՀԱՎԱՍՏՎԱԾ Է ԷԼԵԿՏՐՈՆԱՅԻՆ ԱՏՈՐԱԳՐՈՒԹՅԱՄԲ



**ՀԱՅԱՍՏԱՆԻ ՀԱՆՐԱՊԵՏՈՒԹՅԱՆ
ԿՈՏԱՅՔԻ ՄԱՐԶԻ ԱՐՈՎՅԱՆ ՀԱՄԱՅՆՔԻ ՂԵԿԱՎԱՐ**

Ո Ր Ո Շ ՈՒ Մ

10 հունիսի 2026 թվականի N 2818

ԱՐՈՎՅԱՆ ՀԱՄԱՅՆՔԻ ՂԵԿԱՎԱՐԻ 2025 ԹՎԱԿԱՆԻ ՄԱՐՏԻ 18-Ի N 879 ՈՐՈՇՄԱՄԲ ՏՐՎԱԾ N ՆԹ-1447-25 ՆԱԽԱԳԾՄԱՆ ԹՈՒՅԼՏՎՈՒԹՅԱՆ, 2025 ԹՎԱԿԱՆԻ ԱՊՐԻԼԻ 16-Ի N 1494 ՈՐՈՇՄԱՄԲ ՀԱՍՏԱՏՎԱԾ N ՇԹ/752/5648-25 ՇԻՆԱՐԱՐՈՒԹՅԱՆ ԹՈՒՅԼՏՎՈՒԹՅԱՆ ՄԵՋ ՓՈՓՈԽՈՒԹՅՈՒՆՆԵՐ ԿԱՏԱՐԵԼՈՒ, 2025 ԹՎԱԿԱՆԻ ԱՊՐԻԼԻ 16-Ի N 1494 ՈՐՈՇՄԱՄԲ ՀԱՍՏԱՏՎԱԾ N ՇԹ/752/5648-25 ՇԻՆԱՐԱՐՈՒԹՅԱՆ ԹՈՒՅԼՏՎՈՒԹՅԱՄԲ ՍԱՀՄԱՆՎԱԾ ՆԱԽԱԳԾԱՅԻՆ ՓԱՍՏԱԹՂԹԵՐՈՒՄ ԿԱՏԱՐՎԱԾ ՓՈՓՈԽՈՒԹՅՈՒՆԸ ՀԱՄԱՁԱՅՆԵՑՆԵԼՈՒ ԵՎ ՇԻՆԱՐԱՐՈՒԹՅԱՆ ԹՈՒՅԼՏՎՈՒԹՅՈՒՆ ՏԱԼՈՒ ՄԱՍԻՆ

Համաձայն «Նորմատիվ իրավական ակտերի մասին» օրենքի 33-րդ և 34-րդ հոդվածների, Հայաստանի Հանրապետության կառավարության 2015 թվականի մարտի 19-ի N 596-Ն որոշման, Արովյան համայնքի ավագանու 2025 թվականի նոյեմբերի 20-ի 176-Ն որոշման, հիմք ընդունելով «ԷՅՋ ԴԻ ԷՄ» սահմանափակ պատասխանատվությամբ ընկերության կողմից 2026 թվականի մայիսի 07-ին լրամշակված և փոփոխված աշխատանքային նախագիծը, հաշվի առնելով Բաբկեն Մեսրոպյանի լիազորած անձ Հովհաննես Մարտիրոսյանի դիմումը (մուտք՝ 2026 թվականի մայիսի 21-ի N Բ-3615).

ՈՐՈՇՈՒՄ ԵՄ՝

1. Արովյան համայնքի ղեկավարի «Բաբկեն Մեսրոպյանին նախագծման թույլտվություն տալու մասին» 2025 թվականի մարտի 18-ի N 879 որոշման, նույն որոշմամբ տրված N ՆԹ-1447-25 նախագծման թույլտվությունից հանել «ամառային խոհանոցի, հենապատի և պարսպի» բառերը:
2. Արովյան համայնքի ղեկավարի «Բաբկեն Մեսրոպյանին շինարարության թույլտվություն տալու մասին» 2025 թվականի ապրիլի 16-ի N 1494 որոշման, նույն որոշմամբ տրված N ՇԹ/752/5648-25 շինարարության թույլտվությունից հանել «ամառային խոհանոցի, հենապատի և պարսպի» բառերը:
3. Համաձայնեցնել Արովյան համայնքի ղեկավարի 2025 թվականի ապրիլի 16-ի N 1494 որոշմամբ հաստատված N ՇԹ/752/5648-25 շինարարության թույլտվությամբ սահմանված նախագծային փաստաթղթերում կատարված փոփոխությունը և Բաբկեն Մեսրոպյանին տալ շինարարության թույլտվություն:
4. Բաբկեն Մեսրոպյանը պարտավոր է Արովյանի համայնքապետարանի 900105201454 հաշվեհամարին մուծել 15 000 (տասնհինգ հազար) դրամ տեղական տուրք՝ շինարարության թույլտվության համար:
5. Սույն որոշումն ուժի մեջ է մտնում որոշման ընդունման մասին իրազեկելու օրվան հաջորդող օրվանից:

ՀԱՄԱՅՆՔԻ ՂԵԿԱՎԱՐ

Է. ԲԱԲԱՅԱՆ



2026թ. հունիսի 10
ք. Արովյան



Փաստաթղթի վավերականության ստուգումը և էլեկտրոնային բնօրինակի ներքետումը հնարավոր է իրականացնել <https://verify.e-gov.am> կայքում հետևյալ հսկիչ համարով **PM4A-5DE8-973C-DBE9**:



**ՀԱՅԱՍՏԱՆԻ ՀԱՆՐԱՊԵՏՈՒԹՅՈՒՆ
ԿՈՏԱՅՔԻ ՄԱՐԶ ԱՐՈՎՅԱՆ ՀԱՄԱՅՆՔ
ՇՆՆԱՐԱՐՈՒԹՅԱՆ ԹՈՒՅԼՏՎՈՒԹՅՈՒՆ**

N ՇԹ/752/29890-26 11-06-2026

Տրված է կառուցապատող **ԲԱԲԿԵՆ ՄԵՍՐՈՊՅԱՆ / 1101810017 / ԿՈՏԱՅՔ, ԱՐՈՎՅԱՆ, ԱՌԻՆՁ, 27 Փ., 1Տ,** հողամասի գտնվելու վայրը՝ **Մարզ Կոտայք, համայնք Արովյան գյուղ Առինջ Բ թաղամասի 7-րդ փողոց 9 հողամաս**

(իրավաբանական անձի անվանումը, պետական գրանցման վկայականի համարը, ֆիզիկական անձի անունը, ազգանունը, հասցեն, հողամասի գտնվելու վայրը)

Օբյեկտի անվանումը՝ Կառուցում, Բնակելի տուն, ,, Ռիսկայնության աստիճանը՝ II

(օբյեկտի անվանումը, ռիսկայնության աստիճանը (կատեգորիան), հակիրճ բնութագիրը, հիմնական ցուցանիշները)

1. Օբյեկտի նախագծային փաստաթղթերը՝
1) մշակվել են «Աշխատանքային նախագիծ»,
Ճարտարապետական մաս՝ «ԷՅՁ ԴԻ ԷՍ» ՍՊԸ (ԴԱՎԻԹ ՊԱՊԻԿՅԱՆ, ՃԱԴ-Ա1-026, ՆԱԽԱԳԻԾ՝ N 915920)
(արտոնագիր՝ ՃԱԴ-Ա1-026) կողմից

(նախագծային փաստաթղթերի փուլը, նախագծային աշխատանքների կապալառուի անվանումը, լիցենզիայի համարը)

2) ստացել է (են) փորձագիտական դրական եզրակացությունը (եզրակացությունները)

(նշել փորձաքննության տեսակը)

կամ

Նախագիծը թողարկող պատասխանատու կապալառուի երաշխավորագիրը՝ N105/26 «ԷՅՁ ԴԻ ԷՍ» ընկերության կողմից

(նշել նախագիծը թողարկող պատասխանատու կապալառուի երաշխավորության պայմանագրի համարը)

3) սահմանված կարգով համաձայնեցվել են իրավասու մարմնի, օրենքով սահմանված այլ շահագրգիռ մարմինների հետ՝
Նախագծման թույլտվություն (Ճարտարապետահատակագծային առաջադրանք)՝ 18-03-2025թ ՆԹ-1447-25
Արովյան համայնքի ղեկավարի հետ 11-06-2026 համաձայնեցված հ. նախագծերը ի հետ 2025-04-16 համաձայնեցված հ. 193354 նախագծերը

(նշել մարմինների անվանումները և համաձայնեցման ժամկետները)

2. Շինարարական աշխատանքներն իրականացնել **մինչև 16.04.2027թ.** ընթացքում

(նշել շինարարության նորմատիվային տվյալները)

Ներառյալ ավարտական ակտի տրամադրման համար ավարտված շինարարական օբյեկտն ընդունող հանձնաժողովի աշխատանքի համար նախատեսվող ժամկետը:

2.1. Ապահովել օբյեկտի շահագործման թույլտվության ստացումը՝

- ավարտական ակտի տրամադրումից
- ավարտական ակտի տրամադրման օրը:

Ներառյալ ավարտված շինարարական օբյեկտն ընդունող հանձնաժողովի աշխատանքի համար նախատեսվող ժամկետը:

3. Շինարարության վարման մատյանը բաղկացած է էջից, կարված և դրոշմակնքված է կողմից:

(իրավասու մարմնի անվանումը)

4. Նախագծային փաստաթղթերը փոփոխվել են (լրացվում է N 1 հավելվածի 108-րդ կետով նախատեսված դեպքերում) «ԷՅՁ ԴԻ ԷՍ» ՍՊԸ (ԴԱՎԻԹ ՊԱՊԻԿՅԱՆ, ՃԱԴ-Ա1-026, ՆԱԽԱԳԻԾ՝ N 915920) ընկերության(ընկերությունների) կողմից

(նախագծային աշխատանքների կապալառուի անվանումը, լիցենզիայի համարը)

և սահմանված կարգով համաձայնեցվել իրավասու մարմնի և այլ շահագրգիռ մարմինների հետ:

5. Հատուկ պայմաններ՝

1) կառուցապատողը, նախքան շինարարությունն սկսելը, ինչպես նաև դրա ընթացքում, պարտավոր է հասցվելիք վնասների փոխհատուցման համար համաձայնության գալ կառուցապատման հետևանքով վնասներ կրող սուբյեկտների հետ:

2) շինարարության թույլտվությամբ սահմանված ժամկետներում կառուցապատումը չավարտելու դեպքում գործում են N 1 հավելվածի 123-126-րդ կետերով սահմանված պահանջները:

3) (լրացվում է N 1 հավելվածի 84-րդ կետով սահմանված դեպքերում) սույն թույլտվությունը տրվել է սահմանված կարգով հաստատված «Նախագիծ» փուլի հիման վրա, որին հաջորդող «Աշխատանքային փաստաթղթեր» փուլը պետք է ապահովի հաստատված փուլով ընդունված լուծումները և աշխատանքների իրականացման հաջորդականությունը

(նշվում են նախապատրաստական, հողային, շինմոնտաժային աշխատանքները և այլ աշխատանքներ)

6. (լրացվում է N 1 հավելվածի 116-րդ կետով սահմանված դեպքերում) Հաշվի առնելով, որ կառուցվող օբյեկտի շինարարությունը հնարավոր չէ առանց գլխավոր հատակագծի վրա _____ համարների տակ նշված շենքի (շենքերի) և կամ շինության (շինությունների) քանդման՝

(նշվում են ամբողջությամբ կամ մասամբ քանդման ենթակա օբյեկտները, որանց հիմնական ցուցանիշները, ընդհանուր մակերեսը, հարկայնությունը, շինանյութերը և այլն)

սեփականատիրոջը (օգտագործողին, պետական գրանցման վկայական՝ _____) տրված սույն թույլտվությունը նաև քանդման թույլտվություն է: Օբյեկտի քանդման աշխատանքներն իրականացնել նախագծային փաստաթղթերով ամրագրված հաջորդականությամբ:

7. Այլ պայմաններ **սույն թույլտվությունը տրված է ի լրումն Աբովյան համայնքի ղեկավարի կողմից տրված 16.04.2025թ. N ՇԹ/752/5648-25 շինարարության թույլտվության, փոփոխվել է Աբովյան համայնքի ղեկավարի 10.06.2026թ. N 2818 որոշմամբ:**

(նշվում են իրավական անտեղով և (կամ) պայմանագրով նախատեսված այլ պայմանները)

8. Կառուցապատողը շինարարական (քանդման, ապամոնտաժման) աշխատանքներն սկսելուց առնվազն 3 օր առաջ, համաձայն N 5 հավելվածի N 2-5 ձևի, տեղեկացնում է իրավասու մարմնին:

9. Թույլտվության հիման վրա ցանկացած շինարարական և զուգահեռ աշխատանք կարող է իրականացվել բացառապես Հայաստանի Հանրապետության օրենսդրությանը, նախագծային փաստաթղթերին և նորմատիվ-տեխնիկական պահանջներին համապատասխան:

(Սույն շինարարության թույլտվությունը տրվում է ի լրումն և ի փոփոխություն 16-04-2025թ., ՇԹ/752/5648-25 շինարարության թույլտվության)

ՀԱՅԱՍՏԱՆԻ ՀԱՆՐԱՊԵՏՈՒԹՅԱՆ Աբովյան համայնքի ղեկավար՝

ԷՂՈՒԱՐԴ ԲԱԲԱՅԱՆ

(ստորագրությունը, անունը, ազգանունը)

Կ. Տ.
(ծնը փոփ. 16.06.16 N 630-Ն)

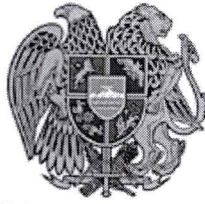

**ՀԱՅԱՍՏԱՆԻ ՀԱՆՐԱՊԵՏՈՒԹՅԱՆ
ԿՈՏԱՅՔԻ ՄԱՐԶԻ ԱՐԹՎՅԱՆ ՀԱՄԱՅՆՔԻ ՂԵԿԱՎԱՐ**

Ո Ր Ո Շ ՈՒ Մ

09 հունիսի 2026 թվականի N 2817

**ԱՐԹՎՅԱՆ ՀԱՄԱՅՆՔԻ ՂԵԿԱՎԱՐԻ 2025 ԹՎԱԿԱՆԻ ՍԵՊՏԵՄԲԵՐԻ 15-Ի N 3606
ՈՐՈՇՄԱՄԲ ՀԱՍՏԱՏՎԱԾ N ՇԹ /741/13979-25 ՇԻՆԱՐԱՐՈՒԹՅԱՆ
ԹՈՒՅԼՏՎՈՒԹՅԱՄԲ ՍԱՀՄԱՆՎԱԾ ՆԱԽԱԳԾԱՅԻՆ ՓԱՍՏԱԹՂԹԵՐՈՒՄ ԿԱՏԱՐՎԱԾ
ՓՈՓՈԽՈՒԹՅՈՒՆԸ ՀԱՄԱՁԱՅՆԵՑՆԵԼՈՒ ԵՎ ՇԻՆԱՐԱՐՈՒԹՅԱՆ
ԹՈՒՅԼՏՎՈՒԹՅՈՒՆ ՏԱԼՈՒ ՄԱՍԻՆ**

Համաձայն «Նորմատիվ իրավական ակտերի մասին» օրենքի 33-րդ և 34-րդ հոդվածների, Հայաստանի Հանրապետության կառավարության 2015 թվականի մարտի 19-ի N 596-Ն որոշման, Արթվյան համայնքի ավագանու 2025 թվականի նոյեմբերի 20-ի 176-Ն որոշման, հիմք ընդունելով անշարժ գույքի նկատմամբ իրավունքների պետական գրանցման 2025 թվականի սեպտեմբերի 12-ի N 12092025-07-0064 վկայականը, «ԲԼԵՔ ԱՐՔԻԹԵԹՍ» սահմանափակ պատասխանատվությամբ ընկերության կողմից 2026 թվականի մայիսի 26-ին լրամշակված և փոփոխված աշխատանքային նախագիծը, հաշվի առնելով Աննա Ասրյանի լիազորած անձ Էդմոնդ Ավետիսյանի դիմումը (մուտք՝ 2026 թվականի հունիսի 04-ի N Բ-4033).

ՈՐՈՇՈՒՄ ԵՄ՝

1. Համաձայնեցնել Արթվյան համայնքի ղեկավարի 2025 թվականի սեպտեմբերի 15-ի N 3606 որոշմամբ հաստատված N ՇԹ/741/13979-25 շինարարության թույլտվությամբ սահմանված նախագծային փաստաթղթերում կատարված փոփոխությունը և Աննա Ասրյանին տալ շինարարության թույլտվություն:
2. Աննա Ասրյանը պարտավոր է Արթվյանի համայնքապետարանի 900105201454 հաշվեհամարին մուծել 15 000 (տասնհինգ հազար) դրամ տեղական տուրք՝ շինարարության թույլտվության համար:
3. Սույն որոշումն ուժի մեջ է մտնում որոշման ընդունման մասին իրազեկելու օրվան հաջորդող օրվանից:

ՀԱՄԱՅՆՔԻ ՂԵԿԱՎԱՐ



Է. ԲԱԲԱՅԱՆ



Փաստաթղթի վավերականության ստուգումն ու էլեկտրոնային բնօրինակի ներքերնույնը հնարավոր է իրականացնել <https://verity.e-gov.am> կայքում հետևյալ հսկիչ համարով **PM1D-421D-67DD-A377**:



**ՀԱՅԱՍՏԱՆԻ ՀԱՆՐԱՊԵՏՈՒԹՅՈՒՆ
ԿՈՏԱՅԻ ՄԱՐԶ ԱՐԿԱՅԱՆ ՀԱՄԱՅՆՔ
ՇԻՆԱՐԱՐՈՒԹՅԱՆ ԹՈՒՅՆՏՎՈՒԹՅՈՒՆ**

N ՇԹ/741/29871-26 10-06-2026

Տրված է կառուցապատող **ԱՆՆԱ ԱՍՐՅԱՆ / 5105970179 / ԿՈՏԱՅԵ, ՀՐԱԶԴԱՆ, ԿԵՆՏՐՈՆ, 37Ծ, 58ԲԼ** հողամասի գտնվելու վայրը՝ **Մարզ Կոտայք, համայնք Արվյան գյուղ Բալահովիտ Ճարչուկնք թաղամասի 2-րդ փողոց 69/31 հողամաս**

(հրավաքանական անձի անվանումը, պետական գրանցման վկայականի համարը, ֆիզիկական անձի անունը, ազգանունը, հասցեն, հողամասի գտնվելու վայրը)

Օբյեկտի անվանումը՝ **Կառուցում, ԲՆԱԿԵԼԻ ՏԱՆ ԵՎ ՀԵՆԱՊԱՏԻ ԿԱՌՈՒՅՄԱՆ ԱՇԽԱՏԱՆՔԱՅԻՆ ՆԱԽԱԳԻԾ, Ռիսկայնության աստիճանը՝ II**

(օբյեկտի անվանումը, ռիսկայնության աստիճանը (կատեգորիան), հակիրճ բնութագիրը, հիմնական ցուցանիշները)

1. Օբյեկտի նախագծային փաստաթղթերը՝

1) մշակվել են **«Աշխատանքային նախագիծ»**,

Ճարտարապետական մաս՝ «ԲԼԵՔ ԱՐՔԻԹԵՔՍ» ՍՊԸ (ՖՐԻԿ ՎԱՂԱՐՇԱԿՅԱՆ, ՃԲԴ-Ա-0175, ՆԱԽԱԳԻԾ՝ N 960828)(արտոնագիր՝ ՃԲԴ-Ա-0175)

Կոնստրուկտորական մաս՝ «ԲԼԵՔ ԱՐՔԻԹԵՔՍ» ՍՊԸ (ԳԵՎՈՐԳ ԲԵԶԻՐՅԱՆ, ԿԱԴ-Ա1-011, ՆԱԽԱԳԻԾ՝ N 960828)(արտոնագիր՝ ԿԱԴ-Ա1-011) կողմից

(նախագծային փաստաթղթերի փուլը, նախագծային աշխատանքների կապալառուի անվանումը, լիցենզիայի համարը)

2) ստացել է (են) փորձագիտական դրական եզրակացությունը (եզրակացությունները)

(նշել փորձաքննության տեսակը)

կամ

նախագիծը թողարկող պատասխանատու կապալառուի երաշխավորագիրը՝ **N25/12-03 «ԲԼԵՔ ԱՐՔԻԹԵՔՍ» ընկերության կողմից**

(նշել նախագիծը թողարկող պատասխանատու կապալառուի երաշխավորության պայմանագրի համարը)

3) սահմանված կարգով համաձայնեցվել են իրավասու մարմնի, օրենքով սահմանված այլ շահագրգիռ մարմինների հետ՝

Նախագծման թույլտվություն (Ճարտարապետահատակագծային առաջադրանք)՝ 11-06-2025թ ՆԹ-4457-25 Արվյան համայնքի ղեկավարի հետ 10-06-2026 համաձայնեցված հ. նախագծերը ի հետ 2025-10-09 վերահամաձայնեցված հ. 494149 նախագծերը ի հետ 2025-09-15 համաձայնեցված հ. 399076 նախագծերը

(նշել մարմինների անվանումները և համաձայնեցման ժամկետները)

2. Շինարարական աշխատանքներն իրականացնել **մինչև 15.09.2027թ.** ընթացքում

(նշել շինարարության նորմատիվային տնօրոգությունը)

Ներառյալ ավարտական ակտի տրամադրման համար ավարտված շինարարական օբյեկտն ընդունող հանձնաժողովի աշխատանքի համար նախատեսվող ժամկետը:

2.1. Ապահովել օբյեկտի շահագործման թույլտվության ստացումը՝

ավարտական ակտի տրամադրումից

ավարտական ակտի տրամադրման օրը:

Ներառյալ ավարտված շինարարական օբյեկտն ընդունող հանձնաժողովի աշխատանքի համար նախատեսվող ժամկետը:

3. Շինարարության վարման մատյանը բաղկացած է էջից, կարված և դրոշմակնքված է կողմից:

(իրավասու մարմնի անվանումը)

4. Նախագծային փաստաթղթերը փոփոխվել են (լրացվում է N 1 հավելվածի 108-րդ կետով նախատեսված դեպքերում) **«ԲԼԵՔ ԱՐՔԻԹԵՔՍ» ՍՊԸ (ՖՐԻԿ ՎԱՂԱՐՇԱԿՅԱՆ, ՃԲԴ-Ա-0175, ՆԱԽԱԳԻԾ՝ N 960828), «ԲԼԵՔ**

(Սահագծային աշխատանքների կապալառուի անվանումը, լիցենզիայի համարը)

և սահմանված կարգով համաձայնեցվել իրավասու մարմնի և այլ շահագրգիռ մարմինների հետ:

(Ընել օրենքով սահմանված համաձայնեցնող մարմինների անվանումները)

5. Հատուկ պայմաններ`

1) կառուցապատողը, Նախքան շինարարությունն սկսելը, ինչպես նաև դրա ընթացքում, պարտավոր է հասցվելիք վնասների փոխհատուցման համար համաձայնության գալ կառուցապատման հետևանքով վնասներ կրող սուբյեկտների հետ.

2) շինարարության թույլտվությամբ սահմանված ժամկետներում կառուցապատումը չավարտելու դեպքում գործում են N 1 հավելվածի 123-126-րդ կետերով սահմանված պահանջները.

3) (լրացվում է N 1 հավելվածի 84-րդ կետով սահմանված դեպքերում) սույն թույլտվությունը տրվել է սահմանված կարգով հաստատված «Նախագիծ» փուլի հիման վրա, որին հաջորդող «Վճիտատանքային փաստաթղթեր» փուլը պետք է ապահովի հաստատված փուլով ընդունված լուծումները և աշխատանքների իրականացման հաջորդականությունը

(Ընվում են Նախապատրաստական, հողային, շինմոնտաժային աշխատանքները և այլ աշխատանքներ)

6. (լրացվում է N 1 հավելվածի 116-րդ կետով սահմանված դեպքերում) Հաշվի առնելով, որ կառուցվող օբյեկտի շինարարությունը հնարավոր չէ առանց գլխավոր հատակագծի վրա _____ համարների տակ նշված շենքի (շենքերի) և կամ շինության (շինությունների) քանդման`

(նշվում են ամբողջությամբ կամ մասամբ քանդման ենթակա օբյեկտները, որանց հիմնական ցուցանիշները, ընդհանուր մակերեսը, հարկայնությունը, շինանյութերը և այլն)

սեփականատիրոջը (օգտագործողին, պետական գրանցման վկայական` _____) տրված սույն թույլտվությունը նաև քանդման թույլտվություն է: Օբյեկտի քանդման աշխատանքներն իրականացնել նախագծային փաստաթղթերով ամրագրված հաջորդականությամբ:

7. Այլ պայմաններ սույն թույլտվությունը տրված է ի լրումն Աբովյան համայնքի ղեկավարի կողմից տրված 15.09.2025թ. N ԾԹ/741/13979-25 շինարարության թույլտվության, փոփոխվել է Աբովյան համայնքի ղեկավարի 09.06.2026թ. N 2817 որոշմամբ:

(նշվում են իրավական ակտերով և (կամ) պայմանագրով Նախատեսված այլ պայմանները)

8. Կառուցապատողը շինարարական (քանդման, ապամոնտաժման) աշխատանքներն սկսելուց առնվազն 3 օր առաջ, համաձայն N 5 հավելվածի N 2-5 ձևի, տեղեկացնում է իրավասու մարմնին:

9. Թույլտվության հիման վրա ցանկացած շինարարական և զուգահեռ աշխատանք կարող է իրականացվել բացառապես Հայաստանի Հանրապետության օրենսդրությունը, Նախագծային փաստաթղթերին և Նորմատիվ-տեխնիկական պահանջներին համապատասխան:

(Սույն շինարարության թույլտվությունը տրվում է ի լրումն և ի փոփոխություն 09-10-2025թ., ԾԹ/741/15585-25 շինարարության թույլտվության)

ՀԱՅԱՍՏԱՆԻ ՀԱՆՐԱՊԵՏՈՒԹՅԱՆ Աբովյան համայնքի ղեկավար`

ԷՂՈՒԿՐԴ ԲԱԲԱՅԱՆ

(ստորագրությունը, անունը, ազգանունը)

Կ. Տ.
(ձևը փոփ. 16.06.16 N 630-Ն)

10.06.2026
ՀԱՎԱՍՏՎԱԾ Է
ԷԼԵԿՏՐՈՆԱՅԻՆ
ՍՏՈՐԱԳՐՈՒԹՅԱՄԲ



ՀԱՅԱՍՏԱՆԻ ՀԱՆՐԱՊԵՏՈՒԹՅԱՆ
ԿՈՏԱՅՔԻ ՄԱՐԶԻ ԱՐՈՎՅԱՆ ՀԱՄԱՅՆՔԻ ՂԵԿԱՎԱՐ

Ո Ր Ո Շ ՈՒ Մ

09 հունիսի 2026 թվականի N 2816

ՄՈՒՇԵՂ ՊԱՊՅԱՆԻՆ ԱՐՈՎՅԱՆ ՀԱՄԱՅՆՔԻ ԱՐՈՎՅԱՆ ՔԱՂԱՔԻ ՕԳՈՍՏՈՍԻ 23-Ի ՓՈՂՈՑԻ 2-ՐԴ ՆՐՔԱՆՑՔԻ ԹԻՎ 34/1 ՀԱՍՑԵՈՒՄ ԳԱԶԱՄԱՏԱԿԱՐԱՐՄԱՆ ՀԱՄԱԿԱՐԳԻ ԿԱՌՈՒՑՄԱՆ ՇԻՆԱՐԱՐՈՒԹՅԱՆ ԹՈՒՅՆՎՈՒԹՅՈՒՆ ՏՐԱՄԱԴՐԵԼՈՒ ՄԱՍԻՆ

Համաձայն «Տեղական ինքնակառավարման մասին» օրենքի 42-րդ հոդվածի 1-ին մասի 6-րդ կետի, Հայաստանի Հանրապետության կառավարության 2015 թվականի մարտի 19-ի N 596-Ն որոշման, Արևմտյան համայնքի ավագանու 2025 թվականի նոյեմբերի 20-ի N 176-Ն և 178-Ն որոշումների, հիմք ընդունելով Մուշեղ Պապյանի դիմումը (մուտք՝ 2026 թվականի հունիսի 03-ի N Բ-3994).

ՈՐՈՇՈՒՄ ԵՄ

- Համաձայնություն տալ Արևմտյան համայնքի Արևմտյան քաղաքի Օգոստոսի 23-ի փողոցի 2-րդ նրբանցքի թիվ 34/1 հասցեում գտնվող Մուշեղ Պապյանին սեփականության իրավունքով պատկանող տարածքի գազատարի գիծը նախագծել «ԳԱԶՊՐՈՍ ԱՐՄԵՆԻԱ» փակ բաժնետիրական ընկերության Արևմտյանի գազաֆիկացման և գազամատակարարման մասնաճյուղի կողմից 2026 թվականի փետրվարի 10-ին տրված տեխնիկական պայմանների ուղեգծով և Մուշեղ Պապյանին տրամադրել գազամատակարարման համակարգի կառուցման շինարարության թույլտվություն (շինարարության թույլտվությունը կցվում է):
- Մուշեղ Պապյանը պարտավոր է.
 - Արևմտյանի համայնքապետարանի 900105201652 հաշվեհամարին վճարել 25 000 (քսանհինգ հազար) դրամ՝ ինժեներական ենթակառուցվածքների մոնտաժման աշխատանքների համաձայնության տրամադրման ծառայության վճար.
 - Արևմտյանի համայնքապետարանի 900105201801 հաշվեհամարին վճարել 9 000 (ինը հազար) դրամ տեղական տուրք՝ շինարարության թույլտվության համար.
 - քանդված հատվածները վերականգնել տասնհինգօրյա ժամկետում.
 - շինարարական աշխատանքները կատարելիս անհրաժեշտ է տեղեկացնել «Արևմտյանի համայնքային կոմունալ տնտեսություն» համայնքային ոչ առևտրային կազմակերպությանը, Հայաստանի Հանրապետության ներքին գործերի նախարարությանը և այլ շահագրգիռ կազմակերպություններին:
- Սույն որոշումն ուժի մեջ է մտնում Մուշեղ Պապյանին որոշման ընդունման մասին իրազեկելու օրվան հաջորդող օրվանից:

ՀԱՄԱՅՆՔԻ ՂԵԿԱՎԱՐ

Է. ԲԱԲԱՅԱՆ



2026թ. հունիսի 09
ք. Արևմյան

PMF5-E3DC-4B78-4633



Փաստաթղթի
վավերականության ստուգում
ու էլեկտրոնային բնօրինակի
ներքինումնը հետապիտ է
իրականացնել <https://verify.e-gov.am> կայքում:

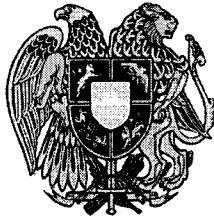

**ՀԱՅԱՍՏԱՆԻ ՀԱՆՐԱՊԵՏՈՒԹՅՈՒՆ
ԿՈՏԱՅԵԻ ՄԱՐԶ ԱՐՈՎՅԱՆ ՀԱՄԱՅՆՔ
ՇԻՆԱՐԱՐՈՒԹՅԱՆ ԹՈՒՅԼՏՎՈՒԹՅՈՒՆ N ՀՇԹ/751/1881-2026
09 Հունիսի 2026թ.**

Տրված է կառուցապատող **Մուշեղ Պապյան ՀՀ, ՍԱՐԱԼԱՆՏ, 26, 23:** հողամասի գտնվելու վայրը՝ քաղաք **Արովյան Օգոստոսի 23-փողոց, 2Արբ, 34/1տուն**

(հրավարանական անձի անվանումը, պետական գրանցման վկայականի համարը, գտնվելու վայրը, հողամասի գտնվելու վայրը)

Բնակելի տան գազաֆիկացում աշխատանքների կատարման համար:

(օբյեկտի անվանումը, հավիրճ բնութագիրը, հիմնական ցուցանիշները)

1. Գծային ինժեներական ենթակառուցվածքների ստեղծման (արդիականացման) հետագիծ-նախագծային փաստաթղթերը մշակվել են **Աշխատանքային նախագիծ, «ՆԱԽԱԳԻԾ ԿՈՄՊԼԵՔՍ», լիցենզիա՝ ՈՔՊԼ-002093** կողմից:

Նախագծային աշխատանքների կապալառուի անվանումը, լիցենզիայի համարը)

2. Շինարարական աշխատանքներն իրականացնել
09 Հունիսի 2026թ. - 11 Օգոստոսի 2026թ. ընթացքում

(նշել շինարարության նորմատիվային տևողությունը)

3. Հատուկ պայմաններ՝

- 1) կառուցապատողը, նախքան շինարարությունն սկսելը, ինչպես նաև դրա ընթացքում, պարտավոր է հասցվելիք վնասների փոխհատուցման համար համաձայնության գալ կառուցապատման հետևանքով վնասներ կրող սուբյեկտների հետ.
- 2) շինարարության թույլտվությամբ սահմանված ժամկետներում կառուցապատումը չավարտելու դեպքում գործում են Հայաստանի Հանրապետության կառավարության 2015 թվականի մարտի 19-ի N 596-Ն որոշման N 1 հավելվածի 123-126-րդ կետերով սահմանված պահանջները:
- 3) **Քանդված հատվածները վերականգնել տասնհինգօրյա ժամկետում:** Շինարարական աշխատանքները կատարելիս անհրաժեշտ է տեղեկացնել «Արովյանի համայնքային կոմունալ տնտեսություն» համայնքային ոչ առևտրային կազմակերպությանը, Հայաստանի Հանրապետության ներքին գործերի նախարարությանը և այլ շահագրգիռ կազմակերպություններին:

4. Թույլտվության հիման վրա ցանկացած շինարարական և զուգահեռ աշխատանք կարող է իրականացվել բացառապես Հայաստանի Հանրապետության օրենսդրությանը, նախագծային փաստաթղթերին և նորմատիվ-տեխնիկական պահանջներին համապատասխան:

**ՀԱՅԱՍՏԱՆԻ ՀԱՆՐԱՊԵՏՈՒԹՅԱՆ
ԱՐՈՎՅԱՆ ՀԱՄԱՅՆՔԻ ՂԵԿԱՎԱՐ՝**

ԷՂՈՒՐԴ ԲԱԲԱՅԱՆ

(ստորագրությունը, անունը, ազգանունը)

(ձևը լրաց. 23.03.17 N 280-Ն)

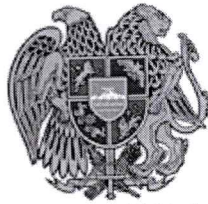

ՀԱՅԱՍՏԱՆԻ ՀԱՆՐԱՊԵՏՈՒԹՅԱՆ
ԿՈՏԱՅՔԻ ՄԱՐԶԻ ԱՐՈՎՅԱՆ ՀԱՄԱՅՆՔԻ ՂԵԿԱՎԱՐ

Ո Ր Ո Շ ՈՒ Մ

09 հունիսի 2026 թվականի N 2815

**ԱՐՈՎՅԱՆ ՀԱՄԱՅՆՔԻ ՂԵԿԱՎԱՐԻ 2025 ԹՎԱԿԱՆԻ ՆՈՅԵՄԲԵՐԻ 11-Ի N 4462
ՈՐՈՇՄԱՄԲ ՀԱՍՏԱՏՎԱԾ N ՇԹ/752/17563-25 ՇԻՆԱՐԱՐՈՒԹՅԱՆ
ԹՈՒՅԼՏՎՈՒԹՅԱՄԲ ՍԱՀՄԱՆՎԱԾ ՆԱԽԱԳԾԱՅԻՆ ՓԱՍՏԱԹՂԹԵՐՈՒՄ ԿԱՏԱՐՎԱԾ
ՓՈՓՈԽՈՒԹՅՈՒՆԸ ՀԱՄԱՁԱՅՆԵՑՆԵԼՈՒ ԵՎ ՇԻՆԱՐԱՐՈՒԹՅԱՆ
ԹՈՒՅԼՏՎՈՒԹՅՈՒՆ ՏԱԼՈՒ ՄԱՍԻՆ**

Համաձայն «Նորմատիվ իրավական ակտերի մասին» օրենքի 33-րդ և 34-րդ հոդվածների, Հայաստանի Հանրապետության կառավարության 2015 թվականի մարտի 19-ի N 596-Ն որոշման, Արովյան համայնքի ավագանու 2025 թվականի նոյեմբերի 20-ի 176-Ն որոշման, հիմք ընդունելով «Լ ԵՎ Ս ՔՈՄՓՆԻ» սահմանափակ պատասխանատվությամբ ընկերության կողմից 2026 թվականի մայիսի 28-ին լրամշակված և փոփոխված աշխատանքային նախագիծը, հաշվի առնելով Գեղամ Փաշայանի լիազորած անձ Լևոն Խաչատրյանի դիմումը (մուտք՝ 2026 թվականի հունիսի 03-ի N Բ-3910)։

ՈՐՈՇՈՒՄ ԵՄ՝

1. Համաձայնեցնել Արովյան համայնքի ղեկավարի 2025 թվականի նոյեմբերի 11-ի N 4462 որոշմամբ հաստատված N ՇԹ/752/17563-25 շինարարության թույլտվությամբ սահմանված նախագծային փաստաթղթերում կատարված փոփոխությունը և Գեղամ Փաշայանին ու Նելլի Խաչատրյանին տալ շինարարության թույլտվություն:
2. Սույն որոշման 1-ին կետում նշված անձինք պարտավոր են Արովյանի համայնքապետարանի 900105201454 հաշվեհամարին մուծել 15 000 (տասնհինգ հազար) դրամ տեղական տուրք՝ շինարարության թույլտվության համար:
3. Սույն որոշումն ուժի մեջ է մտնում որոշման ընդունման մասին իրազեկելու օրվան հաջորդող օրվանից:

ՀԱՄԱՅՆՔԻ ՂԵԿԱՎԱՐ



Է. ԲԱԲԱՅԱՆ

2026թ. հունիսի 09
ք. Արովյան



Փաստաթղթի վավերականության ստուգումն ու էլեկտրոնային բնօրինակի ներքետումը հնարավոր է իրականացնել <https://verify.e-gov.am> կայքում հետևյալ հսկի համարով PM32-C4FB-A7DC-3673:



ՀԱՅԱՍՏԱՆԻ ՀԱՆՐԱՊԵՏՈՒԹՅՈՒՆ
ԿՈՏԱՅՔԻ ՄԱՐԶ ԱՔՈՎԱՅԱՆ ՀԱՄԱՅՆՔ
ՇԻՆԱՐԱՐՈՒԹՅԱՆ ԹՈՒՅՆՎՈՒԹՅՈՒՆ

N ՇԹ/752/29856-26 10-06-2026

Տրված է կառուցապատող **ԳԵՂԱՄ ՓԱՇԱՅԱՆ / 1503920070 / ԱՐԱՐԱՏ, ՄԱՍԻՍ, ԱՐԳԱՎԱՆԴ, ԳԵՏԱՓՆՅԱ Փ., 12ՏԵՆԼԼԻ ԽԱՉԱՏՐՅԱՆ / 5105950895 / ԱՐԱՐԱՏ, ՄԱՍԻՍ, ԱՐԳԱՎԱՆԴ, ԳԵՏԱՓՆՅԱ Փ., 12Տ**, հողամասի գտնվելու վայրը՝ **Մարզ Կոտայք, համայնք Աբովյան գյուղ Առինջ Մ. Մկրտչյան թաղամասի 12-րդ փողոց 1-ին նրբանցք 10**

(իրավարանական անձի անվանումը, պետական գրանցման վկայականի համարը, ֆիզիկական անձի անունը, ազգանունը, հասցեն, հողամասի գտնվելու վայրը)

Օբյեկտի անվանումը՝ **Կառուցում, ԲՆԱԿԵԼԻ ՏԱՆ, ԼՈՂԱՎԱՉԱՆԻ ԵՎ ՊԱՐՄԴԻ ԿԱՌՈՒՑՈՒՄ, 11x7.0մ, Ռիսկայնության աստիճանը՝ II**

(օբյեկտի անվանումը, ռիսկայնության աստիճանը (կատեգորիան), հակիրճ բնութագիրը, հիմնական ցուցանիշները)

1. Օբյեկտի նախագծային փաստաթղթերը՝

1) Վշակվել են «Աշխատանքային նախագիծ»,

Ճարտարապետական մաս՝ «Լ ԵՎ Ս ԶՈՄՓԼԻ» ՍՊԸ (ԼԵՎՈՆ ԽԱՉԱՏՐՅԱՆ, ՃԲԴ-Ա-0367, ՆԱԽԱԳԻԾ՝ N 937069)(արտոնագիր՝ ՃԲԴ-Ա-0367)

Կոնստրուկտորական մաս՝ «Լ ԵՎ Ս ԶՈՄՓԼԻ» ՍՊԸ (ԱԼԵՔՍԱՆԴԻ ՀԱՄԲԱՐՉՈՒՄՅԱՆ, ԿԵԴ-Ա2-050, ՆԱԽԱԳԻԾ՝ N 937069)(արտոնագիր՝ ԿԵԴ-Ա2-050) կողմից

(նախագծային փաստաթղթերի փուլը, նախագծային աշխատանքների կատարողի անվանումը, լիցենզիայի համարը)

2) ստացել է (են) փորձագիտական դրական եզրակացությունը (եզրակացությունները)

(նշել փորձագնության տեսակը)

կամ

Նախագիծը թողարկող պատասխանատու կապալառուի երաշխավորագիրը՝ N477 «Լ ԵՎ Ս ԶՈՄՓԼԻ» ընկերության կողմից

(նշել նախագիծը թողարկող պատասխանատու կապալառուի երաշխավորության պայմանագրի համարը)

3) սահմանված կարգով համաձայնեցվել են իրավասու մարմնի, օրենքով սահմանված այլ շահագրգիռ մարմինների հետ՝

Նախագծման թույլտվություն (Ճարտարապետահատակագծային առաջադրանք)՝ 18-09-2025թ ՆԹ-8325-25

Աբովյան համայնքի ղեկավարի հետ 10-06-2026 համաձայնեցված հ. նախագծերը ի հետ 2025-11-12

համաձայնեցված հ. 573086 նախագծերը

(նշել մարմինների անվանումները և համաձայնեցման ժամկետները)

2. Շինարարական աշխատանքներն իրականացնել **մինչև 12.11.2027թ.** ընթացքում

(նշել շինարարության նորմատիվային տնտեսությունը)

Ներառյալ ավարտական ակտի տրամադրման համար ավարտված շինարարական օբյեկտն ընդունող հանձնաժողովի աշխատանքի համար նախատեսվող ժամկետը:

2.1. Ապահովել օբյեկտի շահագործման թույլտվության ստացումը՝

ավարտական ակտի տրամադրումից 6 ամիս

ավարտական ակտի տրամադրման օրը:

Ներառյալ ավարտված շինարարական օբյեկտն ընդունող հանձնաժողովի աշխատանքի համար նախատեսվող ժամկետը:

3. Շինարարության վարման մատյանը բաղկացած է էջից, կարված և դրոշմակնքված է կողմից:

(իրավասու մարմնի անվանումը)

4. Նախագծային փաստաթղթերը փոփոխվել են (լրացվում է N 1 հավելվածի 108-րդ կետով նախատեսված

դեպքերում) «Լ ԵՎ Ս ԶՈՄՓՆԻ» ՍՊԸ (ԱԼԵՔՍԱՆԴՐ ՀԱՄԱՐԶՈՒՄՅԱՆ, ԿԵԴ-Ա2-050, ՆԱԽԱԳԻԾ՝ N 937069), «Լ ԵՎ Ս ԶՈՄՓՆԻ» ՍՊԸ (ԼԵՎՈՆ ԽԱՉԱՏՐՅԱՆ, ՃԲԴ-Ա-0367, ՆԱԽԱԳԻԾ՝ N 937069) ընկերության(ընկերությունների) կողմից

(Նախագծային աշխատանքների կապալառուի անվանումը, լիցենզիայի համարը)

և սահմանված կարգով համաձայնեցվել իրավասու մարմնի և այլ շահագրգիռ մարմինների հետ:

(Լքել օրենքով սահմանված համաձայնեցնող մարմինների անվանումները)

5. Հատուկ պայմաններ՝

1) կառուցապատողը, Նախքան շինարարությունն սկսելը, ինչպես նաև դրա ընթացքում, պարտավոր է հասցվելիք վնասների փոխհատուցման համար համաձայնության գալ կառուցապատման հետևանքով վնասներ կրող սուբյեկտների հետ.

2) շինարարության թույլտվությամբ սահմանված ժամկետներում կառուցապատումը չավարտելու դեպքում գործում են N 1 հավելվածի 123-126-րդ կետերով սահմանված պահանջները.

3) (լրացվում է N 1 հավելվածի 84-րդ կետով սահմանված դեպքերում) սույն թույլտվությունը տրվել է սահմանված կարգով հաստատված «Նախագիծ» փուլի հիման վրա, որին հաջորդող «Աշխատանքային փաստաթղթեր» փուլը պետք է ապահովի հաստատված փուլով ընդունված լուծումները և աշխատանքների իրականացման հաջորդականությունը

(Ընշվում են նախապատրաստական, հողային, շինմոնտաժային աշխատանքները և այլ աշխատանքներ)

6. (լրացվում է N 1 հավելվածի 116-րդ կետով սահմանված դեպքերում) Հաշվի առնելով, որ կառուցվող օբյեկտի շինարարությունը հնարավոր չէ առանց գլխավոր հատակագծի վրա _____ համարների տակ նշված շենքի (շենքերի) և կամ շինության (շինությունների) քանդման՝

(նշվում են ամբողջությամբ կամ մասամբ քանդման ենթակա օբյեկտները, դրանց հիմնական ցուցանիշները, քնդանուր մակերեսը, հարևանությունը, շինանյութերը և այլն)

սեփականատիրոջը (օգտագործողին, պետական գրանցման վկայական՝ _____) տրված սույն թույլտվությունը նաև քանդման թույլտվություն է: Օբյեկտի քանդման աշխատանքներն իրականացնել նախագծային փաստաթղթերով ամրագրված հաջորդականությամբ:

7. Այլ պայմաններ սույն թույլտվությունը տրված է ի լրումն Աբովյան համայնքի ղեկավարի կողմից տրված 11.11.2025թ. N ԾԹ/752/17563-25 շինարարության թույլտվության, փոփոխվել է Աբովյան համայնքի ղեկավարի 09.06.2026թ. N 2815 որոշմամբ:

(նշվում են իրավական ակտերով և (կամ) պայմանագրով նախատեսված այլ պայմանները)

8. Կառուցապատողը շինարարական (քանդման, ապամոնտաժման) աշխատանքներն սկսելուց առնվազն 3 օր առաջ, համաձայն N 5 հավելվածի N 2-5 ձևի, տեղեկացնում է իրավասու մարմնին:

9. Թույլտվության հիման վրա ցանկացած շինարարական և զուգահեռ աշխատանք կարող է իրականացվել բացառապես Հայաստանի Հանրապետության օրենսդրությանը, նախագծային փաստաթղթերին և նորմատիվ-տեխնիկական պահանջներին համապատասխան:

(Սույն շինարարության թույլտվությունը տրվում է ի լրումն և ի փոփոխություն 12-11-2025թ., ԾԹ/752/17563-25 շինարարության թույլտվության)

ՀԱՅԱՍՏԱՆԻ ՀԱՆՐԱՊԵՏՈՒԹՅԱՆ Աբովյան համայնքի ղեկավար՝

ԷՂՈՒՄԴԴ ԲԱԲԱՅԱՆ

(ստորագրությունը, անունը, ազգանունը)

Կ. Տ.
(ձևը փոփ. 16.06.16 N 630-Ն)

10.06.2026
ՀԱՎԱՍՏԱՄԵ
ԷԼԵԿՏՐՈՆԱՅԻՆ
ՍՏՈՐԱԳՐՈՒԹՅԱՔ



**ՀԱՅԱՍՏԱՆԻ ՀԱՆՐԱՊԵՏՈՒԹՅԱՆ
ԿՈՏԱՅՔԻ ՄԱՐԶԻ ԱՐՈՎՅԱՆ ՀԱՄԱՅՆՔԻ ՂԵԿԱՎԱՐ**

Ո Ր Ո Շ ՈՒ Մ

09 հունիսի 2026 թվականի N 2814

**ԱՐՈՎՅԱՆ ՀԱՄԱՅՆՔԻ ՂԵԿԱՎԱՐԻ 2025 ԹՎԱԿԱՆԻ ՍԵՊՏԵՄԲԵՐԻ 15-Ի N 3602
ՈՐՈՇՄԱՄԲ ՀԱՍՏԱՏՎԱԾ N ՇԹ /752/14001-25 ՇԻՆԱՐԱՐՈՒԹՅԱՆ
ԹՈՒՅԼՏՎՈՒԹՅԱՄԲ ՍԱՀՄԱՆՎԱԾ ՆԱԽԱԳԾԱՅԻՆ ՓԱՍՏԱԹՂԹԵՐՈՒՄ ԿԱՏԱՐՎԱԾ
ՓՈՓՈԽՈՒԹՅՈՒՆԸ ՀԱՄԱՁԱՅՆԵՑՆԵԼՈՒ ԵՎ ՇԻՆԱՐԱՐՈՒԹՅԱՆ
ԹՈՒՅԼՏՎՈՒԹՅՈՒՆ ՏԱԼՈՒ ՄԱՍԻՆ**

Համաձայն «Նորմատիվ իրավական ակտերի մասին» օրենքի 33-րդ և 34-րդ հոդվածների, Հայաստանի Հանրապետության կառավարության 2015 թվականի մարտի 19-ի N 596-Ն որոշման, Արովյան համայնքի ավագանու 2025 թվականի նոյեմբերի 20-ի 176-Ն որոշման, հիմք ընդունելով անշարժ գույքի նկատմամբ իրավունքների պետական գրանցման 2026 թվականի փետրվարի 09-ի N 09022026-07-0055 վկայականը, «ՄԻԴԻՍ ԱՐՔԻԹԵՔՏ» սահմանափակ պատասխանատվությամբ ընկերության կողմից 2026 թվականի մայիսի 15-ին լրամշակված և փոփոխված աշխատանքային նախագիծը, հաշվի առնելով Դավիթ Ենոքյանի լիազորած անձ Սոնա Մանուչարյանի դիմումը (մուտք՝ 2026 թվականի հունիսի 04-ի N Բ-4004).

ՈՐՈՇՈՒՄ ԵՄ՝

1. Համաձայնեցնել Արովյան համայնքի ղեկավարի 2025 թվականի սեպտեմբերի 15-ի N 3602 որոշմամբ հաստատված N ՇԹ/752/14001-25 շինարարության թույլտվությամբ սահմանված նախագծային փաստաթղթերում կատարված փոփոխությունը և Դավիթ Ենոքյանին տալ շինարարության թույլտվություն:
2. Դավիթ Ենոքյանը պարտավոր է Արովյանի համայնքապետարանի 900105201454 հաշվեհամարին մուծել 15 000 (տասնհինգ հազար) դրամ տեղական տուրք՝ շինարարության թույլտվության համար:
3. Սույն որոշումն ուժի մեջ է մտնում որոշման ընդունման մասին իրազեկելու օրվան հաջորդող օրվանից:

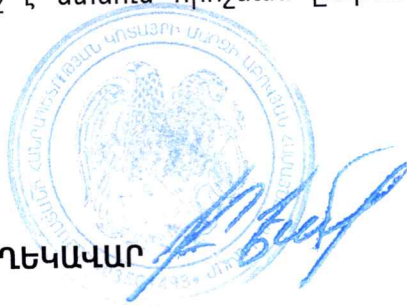

ՀԱՄԱՅՆՔԻ ՂԵԿԱՎԱՐ

Է. ԲԱԲԱՅԱՆ



Փաստաթղթի վավերականության ստուգումը ու էլեկտրոնային բնօրինակի ներքետումը հնարավոր է իրականացնել <https://verify.e-gov.am> կայքում հետևյալ հսկիչ համարով **PM54-1589-2E77-472D**:



**ՀԱՅԱՍՏԱՆԻ ՀԱՆՐԱՊԵՏՈՒԹՅՈՒՆ
ԿՈՏԱՅՔԻ ՄԱՐԶ ԱՐԴՎՅԱՆ ՀԱՄԱՅՆՔ
ՇԻՆԱՐԱՐՈՒԹՅԱՆ ԹՈՒՅՆՎՈՒԹՅՈՒՆ**

N ՇԹ/752/29838-26 10-06-2026

Տրված է կառուցապատող **ԴԱՎԻԹ ԵՆՈՔՅԱՆ / 2002830339 / ԱՐՄԱՎԻՐ, ՎԱՂԱՐՇԱՊԱՏ, ԷԶՄԻԱԾԻՆ, ԲԱՖՅՈՒ Փ., 21Տ**, հողամասի գտնվելու վայրը՝ **Մարզ Կոտայք, համայնք Աբովյան գյուղ Առինջ Վ. Տերյան թաղամասի 7-րդ փողոց 26/1 հողամաս**

(իրավաբանական անձի անվանումը, պետական գրանցման վկայականի համարը, ֆիզիկական անձի անունը, ազգանունը, հասցեն, հողամասի գտնվելու վայրը)

Օբյեկտի անվանումը՝ **Կառուցում, ԲՆԱԿԵԼԻ ՏԱՆ, ՊԱՐԻՍՊԻ ԵՎ ՀԵՆԱՊԱՏԻ ԿԱՌՈՒՑՈՒՄ, ԲՆԱԿԵԼԻ ՏՈՒՆ՝ 9.5X8.35, Պարիսպ՝ 9.925x0.2., Ռիսկայնության աստիճանը՝ II**

(օբյեկտի անվանումը, ռիսկայնության աստիճանը (կատեգորիան), հավիրճ բնութագիրը, հիմնական ցուցանիշները)

1. Օբյեկտի նախագծային փաստաթղթերը՝

1) մշակվել են «Աշխատանքային նախագիծ»,

Ճարտարապետական մաս՝ «ՄԻԴԻՍ ԱՐՔԻԹԵՔՍ» ՍՊԸ (ՄՈՎՍԵՍ ՏԻՏԱՆՅԱՆ, ՃԲԴ-Ա-0108, ՆԱԽԱԳԻԾ՝ N 934889)(արտոնագիր՝ ՃԲԴ-Ա-0108)

Կոնստրուկտորական մաս՝ «ՄԻԴԻՍ ԱՐՔԻԹԵՔՍ» ՍՊԸ (ՏԻԳՐԱՆ ՂԱԶԱՐՅԱՆ, 033, ՆԱԽԱԳԻԾ՝ N 452445)(արտոնագիր՝ 033) կողմից

(նախագծային փաստաթղթերի փուլը, նախագծային աշխատանքների կապալառուի անվանումը, լիցենզիայի համարը)

2) ստացել է (են) փորձագիտական դրական եզրակացությունը (եզրակացությունները)

(նշել փորձաքննության տեսակը)

կամ

նախագիծը թողարկող պատասխանատու կապալառուի երաշխավորագիրը՝ **N18 «ՄԻԴԻՍ ԱՐՔԻԹԵՔՍ»** ընկերության կողմից, **N12 «ՄԻԴԻՍ ԱՐՔԻԹԵՔՍ»** ընկերության կողմից

(նշել նախագիծը թողարկող պատասխանատու կապալառուի երաշխավորության պայմանագրի համարը)

3) սահմանված կարգով համաձայնեցվել են իրավասու մարմնի, օրենքով սահմանված այլ շահագրգիռ մարմինների հետ՝

Նախագծման թույլտվություն (Ճարտարապետահատակագծային առաջադրանք)՝ 22-07-2025թ ՆԹ-6188-25 Աբովյան համայնքի ղեկավարի հետ 10-06-2026 համաձայնեցված հ. նախագծերը ի հետ 2025-09-17 համաձայնեցված հ. 452445 նախագծերը

(նշել մարմինների անվանումները և համաձայնեցման ժամկետները)

2. Շինարարական աշխատանքներն իրականացնել **մինչև 17.09.2027թ.** ընթացքում

(նշել շինարարության նորմատիվային տնօրոգությունը)

Ներառյալ ավարտական ակտի տրամադրման համար ավարտված շինարարական օբյեկտն ընդունող հանձնաժողովի աշխատանքի համար նախատեսվող ժամկետը:

2.1. Ապահովել օբյեկտի շահագործման թույլտվության ստացումը՝

ավարտական ակտի տրամադրումից

ավարտական ակտի տրամադրման օրը:

Ներառյալ ավարտված շինարարական օբյեկտն ընդունող հանձնաժողովի աշխատանքի համար նախատեսվող ժամկետը:

3. Շինարարության վարման մատյանը բաղկացած է էջից, կարված և դրոշմակնքված է կողմից:

(իրավասու մարմնի անվանումը)

4. Նախագծային փաստաթղթերը փոփոխվել են (լրացվում է N 1 հավելվածի 108-րդ կետով նախատեսված դեպքերում) **«ՄԻԴԻՍ ԱՐՔԻԹԵՔՍ» ՍՊԸ (ՄՈՎՍԵՍ ՏԻՏԱՆՅԱՆ, ՃԲԴ-Ա-0108, ՆԱԽԱԳԻԾ՝ N 934889)**

ընկերության(ընկերությունների) կողմից

(Նախագծային աշխատանքների կազմակերպի անվանումը, լիցենզիայի համարը)

և սահմանված կարգով համաձայնեցվել իրավասու մարմնի և այլ շահագրգիռ մարմինների հետ:

(Նշել օրենքով սահմանված համաձայնեցնող մարմինների անվանումները)

5. Հատուկ պայմաններ՝

1) կառուցապատողը, նախքան շինարարությունն սկսելը, ինչպես նաև դրա ընթացքում, պարտավոր է հասցվելիք վնասների փոխհատուցման համար համաձայնության գալ կառուցապատման հետևանքով վնասներ կրող սուբյեկտների հետ.

2) շինարարության թույլտվությամբ սահմանված ժամկետներում կառուցապատումը չավարտելու դեպքում գործում են N 1 հավելվածի 123-126-րդ կետերով սահմանված պահանջները.

3) (լրացվում է N 1 հավելվածի 84-րդ կետով սահմանված դեպքերում) սույն թույլտվությունը տրվել է սահմանված կարգով հաստատված «Նախագիծ» փուլի հիման վրա, որին հաջորդող «Աշխատանքային փաստաթղթեր» փուլը պետք է ապահովի հաստատված փուլով ընդունված լուծումները և աշխատանքների իրականացման հաջորդականությունը

(նշվում են նախապատրաստական, հողային, շինմոնտաժային աշխատանքները և այլ աշխատանքներ)

6. (լրացվում է N 1 հավելվածի 116-րդ կետով սահմանված դեպքերում) Հաշվի առնելով, որ կառուցվող օբյեկտի շինարարությունը հնարավոր չէ առանց գլխավոր հատակագծի վրա _____ համարների տակ նշված շենքի (շենքերի) և կամ շինության (շինությունների) քանդման՝

(նշվում են ամբողջությամբ կամ մասամբ քանդման ենթակա օբյեկտները, դրանց հիմնական ցուցանիշները, ընդհանուր մակերեսը, հարկայնությունը, շինանյութերը և այլն)

սեփականատիրոջը (օգտագործողին, պետական գրանցման վկայական՝ _____) տրված սույն թույլտվությունը նաև քանդման թույլտվություն է: Օբյեկտի քանդման աշխատանքներն իրականացնել նախագծային փաստաթղթերով ամրագրված հաջորդականությամբ:

7. Այլ պայմաններ սույն թույլտվությունը տրված է ի լրումն Աբովյան համայնքի ղեկավարի կողմից տրված 15.09.2025թ. N ՇԹ/752/14001-25 շինարարության թույլտվության, փոփոխվել է Աբովյան համայնքի ղեկավարի 09.06.2026թ. N 2814 որոշմամբ:

(նշվում են իրավական ակտերով և (կամ) պայմանագրով նախատեսված այլ պայմանները)

8. Կառուցապատողը շինարարական (քանդման, ապամոնտաժման) աշխատանքներն սկսելուց առնվազն 3 օր առաջ, համաձայն N 5 հավելվածի N 2-5 ձևի, տեղեկացնում է իրավասու մարմնին:

9. Թույլտվության հիման վրա ցանկացած շինարարական և զուգահեռ աշխատանք կարող է իրականացվել բացառապես Հայաստանի Հանրապետության օրենսդրությանը, նախագծային փաստաթղթերին և նորմատիվ-տեխնիկական պահանջներին համապատասխան:

(Սույն շինարարության թույլտվությունը տրվում է ի լրումն և ի փոփոխություն 17-09-2025թ., ՇԹ/752/14001-25 շինարարության թույլտվության)

ՀԱՅԱՍՏԱՆԻ ՀԱՆՐԱՊԵՏՈՒԹՅԱՆ Աբովյան համայնքի ղեկավար՝

ԷԴՈՒՄՐԴ ԲԱԲԱՅԱՆ

(ստորագրությունը, անունը, ազգանունը)

Կ. Տ. (ձևը փոփ. 16.06.16 N 630-Ն)

10.06.2026
ՀԱՎԱՍՏԱԿԱԾ Է
ԷԼԵԿՏՐՈՆԱՅԻՆ
ՍՏՈՐԱԳՐՈՒԹՅԱՄԲ



ՀԱՅԱՍՏԱՆԻ ՀԱՆՐԱՊԵՏՈՒԹՅԱՆ
ԿՈՏԱՅՔԻ ՄԱՐԶԻ ԱՔՈՎՅԱՆ ՀԱՄԱՅՆՔԻ ՂԵԿԱՎԱՐ

Ո Ր Ո Շ ՈՒ Մ

09 հունիսի 2026 թվականի N 2813

ԱՐՄԵՆ ՀԱՅՐԱՊԵՏՅԱՆԻՆ ՆԱԽԱԳԾՄԱՆ ԹՈՒՅԼՏՎՈՒԹՅՈՒՆ ՏԱԼՈՒ ՄԱՍԻՆ

Համաձայն «Տեղական ինքնակառավարման մասին» օրենքի 42-րդ հոդվածի 1-ին մասի 4-րդ կետի, Հայաստանի Հանրապետության կառավարության 2015 թվականի մարտի 19-ի N 596-Ն որոշման և հիմք ընդունելով Արմեն Հայրապետյանի հայտը (մուտք՝ 2026 թվականի հունիսի 08-ի N Բ-4080).

ՈՐՈՇՈՒՄ ԵՄ

1. Արմեն Հայրապետյանին տալ թվով երկու բազմաբնակարան բնակելի շենքերի կառուցման նախագծման թույլտվություն:
2. Շինարարական աշխատանքները սկսելուց առաջ նախագծային փաստաթղթերը ներկայացնել համաձայնեցման և ստանալ շինարարության թույլտվություն:
3. Սույն որոշումն ուժի մեջ է մտնում Արմեն Հայրապետյանին որոշման ընդունման մասին իրազեկելու օրվան հաջորդող օրվանից:

ՀԱՄԱՅՆՔԻ ՂԵԿԱՎԱՐ



Է. ԲԱԲԱՅԱՆ

2026թ. հունիսի 09

ք. Արովյան

PM99-D7E4-461D-397D



ՀԱՅԱՍՏԱՆԻ ՀԱՆՐԱՊԵՏՈՒԹՅՈՒՆ
ԿՈՏԱՅԵԻ ՄԱՐԶ
ԱՐԴՎՅԱՆ ՀԱՄԱՅՆ
ՆԱԽԱԳԾՄԱՆ ԹՈՒՅԼՏՎՈՒԹՅՈՒՆ
(ՃԱՐՏԱՐԱՊԵՏԱՀԱՏԱԿԱԳԾԱՅԻՆ ԱՌԱՋԱԴՐԱՆՔ)

N ՆԹ-7312-26 10.06.2026թ.

Օբյեկտ **Կառուցում, թվով 2 բազմաբնակարան բնակելի շենքեր,**

(օբյեկտի անվանումը, կառուցում, վերակառուցում, ուժեղացում վերականգնում, գործառնական նշանակության փոփոխություն)

Շինություն 1՝ 1826.6քմ, շինություն 2՝ 764.6քմ:

(հակիրճ բնորոշումը, հզորությունը)

Նախագծման փուլերը՝ աշխատանքային նախագիծ, դիսկալնության աստիճանը՝ III նախագծային փաստաթղթերի մշակման համար:

(դիսկալնության աստիճանը (կատեգորիան) նախագծման փուլերը և այլն)

Գտնվելու վայրը **Մարզ՝ Կոտայք, համայնք՝ Արվյան գյուղ Առինջ Պ. Դուրյան թաղամասի 1-ին փողոց 20 հողամաս, 07-011-0401-0069**

(մարզի, համայնքի, փողոցի անվանումները, շենքի համարը, հողամասի ծածկագիրը)

Կառուցապատող **ԱՐՄԵՆ ՀԱՅՐԱՊԵՏՅԱՆ / 3110750163 / ԵՐԵՎԱՆ, ԱՎԱՆ, ԽՈՒՂՅԱԿՈՎԻ Փ., 81Տ**

(կազմակերպության անվանումը, գտնվելու վայրը, ֆիզիկական անձի անունը, ազգանունը, բնակության վայրը, հեռախոսահամարը, էլեկտրոնային հասցեն)

Առաջադրանքի տրամադրման հիմքը՝ **ԱՆՇԱՐԾ ԳՈՒԹՔԻ ՆԿԱՏՄԱՍԲ ԻՐԱՎՈՒԼՔՆԵՐԻ ՊԵՏԱԿԱՆ ԳՐԱՆՑՄԱՆ ՎԿԱՑԱԿԱՆ՝ ՍԵՓԱԿԱՆՈՒԹՅՈՒՆ ԱՐՄԵՆ ՀԱՅՐԱՊԵՏՅԱՆ 13052025-07-0131**

(կառուցապատման նպատակով ՀՀ օրենսդրությամբ սահմանված կարգով հողամասի տրամադրման, անշարժ գույքի փոփոխման իրավունքը հաստատող անհրաժեշտ փաստաթղթերը)

Առաջադրանքի գործողության ժամկետը **մինչև 10.12.2027թ.**

(N 1 հավելվածի 32-րդ կետին համապատասխան)

Ն Ա Խ Ա Գ Ծ Վ Ո Ղ Հ Ո Ղ Ա Մ Ա Ս Ի Բ Ն ՈՒ Թ Ա Գ Ի Ր Ը
(աստղանիշով (*) նշված դրույթների գրաֆիկական արտացոլումը տրամադրվում է կից ներկայացվող ամփոփ սխեմայով՝ Մ 1:500)

1. Հողամասը գտնվում է

Բնակելի կառուցապատման բնակավայրերի

(հողամասի դիրքը քաղաքաշինական միջավայրում, դրա նպատակային և գործառնական նշանակությունը)

2. (*) Հողամասի չափսերը

0.1897

(հողամասի սահմանները՝ Լոռիիևատային նշահարմար, մակերեսը(հա))

3. Հողամասի առկա վիճակը

Հողամասը ծանրաբեռնված չէ

(ռեյինֆի բնութագիրը, շենքերի (այդ թվում քանդման ենթակա) առկայությունը, (օգտագործումը, նշանակությունը, հարկայնությունը, շինարարական նյութերը և այլն), կանաչապատումը, բարեկարգումը և այլն)

4. (*) Տրանսպորտային պայմանները

Ներհամայնքային նշանակության ճանապարհ

(ճանապարհների առկայությունը, երկաթուղային տրանսպորտի մուտեցումները և այլն)

5. (*) Ինժեներական ցանցեր և սարքավորումներ (ջրամատակարարման, կոյուղու, գազամատակարարման, տաք ջրի մատակարարման, էլեկտրամատակարարման, էլեկտրոնային հաղորդակցության համակարգեր)

Նախագծվող և կից տարածքներով անցնող ինժեներական գծեր և հաղորդակցուղիներ:

(նախագծվող հողամասով կամ կից տարածքով անցնող ինժեներական ենթակառուցվածքները, այդ թվում՝ ստորգետնյա)

6. (*) Կից հողամասեր

Հարևանությամբ գտնվող բնակելի տներ, հողամասեր և տարածքներ

7. Բնության հատուկ պահպանվող և (կամ) պատմամշակութային հուշարձանների տարածքներ (պահպանական գոտիներ)

Առկա չեն

(հուշարձանի անվանումը)

8. (*) Հատակագծային սահմանափակումներ

Հաշվի առնել կից տարածքներում առկա և նախատեսվող կառուցապատումը

(տեղանքում գործող արտադրական, պաշտպանվող օբյեկտների, ինժեներական սպորտային ենթակառուցվածքների և այլ օբյեկտների նկատմամբ սահմանափակումները, այդ թվում՝ սերվիտուտները)

Ն Ա Խ Ա Գ Ծ Ա Յ Ի Ն Պ Ա Հ Ա Ն Ջ Ն Ե Ր Ը

(աստղանիշով (*) նշված դրույթների գրաֆիկական արտացոլումը տրամադրվում է կից ներկայացվող ամփոփ սխեմայով՝ Մ 1:500)

9. Ճարտարապետահատակագծային սախագիծը մշակել անշարժ գույքի նկատմամբ իրավունքների պետական գրանցման վկայականով տրված հողատարածքի սահմաններում:

(ենթեով Հայաստանի Հանրապետության օրենսդրության և նորմատիվատեխնիկական փաստաթղթերի պահանջներից, առկա քաղաքաշինական ծրագրային փաստաթղթերի դրույթներից կամ դրանց բացակայության դեպքում՝ կազմավորված (կազմավորվող) քաղաքաշինական միջավայրի պայմաններից, առաջարկություններ ճակատների ձևավորման, տանիքների, արտաքին դռների, պատուհանների համամասնությունների և գունային լուծումների վերաբերյալ)

9.1.(*) օբյեկտի հեռավորությունը կարմիր գծից (մետր)

քստ նորմերի

9.2.(*) հեռավորությունը հարևան հողակտորներից (օբյեկտներից) (մետր)

ապահովել ՀՀՇՆ 30-01-2023 «Քաղաքաշինություն. քաղաքային և գյուղական բնակավայրերի հատակագծում և կառուցապատումը շինարարական նորմերի առանձնապես՝ 81-րդ կետի 5-րդ ենթակետով սահմանված պահանջները:

9.3.(*) թույլատրելի բարձրությունը (մետր)

մինչև 4 հարկ

սահմանային հարկայնության բարձրությունը գերազանցող շենքերի և շինությունների նախագծման դեպքում՝ ՀՀՇՆ II-6.02-2006 «Սեյսմակայուն շինարարություն. Նախագծման նորմեր» շինարարական նորմերով սահմանված պահանջների ապահովման (հատուկ հաշվարկային մեթոդներ, սեյսմակայունության բարձրացման միջոցառումներ և այլն)

9.4. կառուցապատման խտության գործակիցը (կառույցի, (կառույցների) ընդհանուր մակերեսի հարաբերությունը հողամասի մակերեսին)

քստ նորմերի

9.5. կառուցապատման տոկոսը (կառուցապատվող (անջրանցիկ) տարածքի հարաբերությունը հողամասի տարածքին՝ տոկոսներով) (%)

մինչև 40 % +10 % անջրանցիկ

9.6 կանաչապատման տոկոսը (կանաչապատ տարածքի հարաբերությունը հողամասի մակերեսին՝ տոկոսներով) (%)

50 % և ավելի

• Հատակագծային լուծումները մշակել համաձայն պատվիրատուի առաջադրանքի՝ հաշվի առնելով նորմատիվային պահանջները • Համաձայն Արմյան համայնքի ավագանու 06.12.2022թ. N 174-Ա որոշման՝ շինությունների արտաքին պատերի համար նախատեսել սպիտակ, մոխրագույն, ծիրանագույն երանգները, կապտականաչ հայելային ապակիները, իսկ տանիքների համար՝ շագանակագույն և մուգ կապտականաչ երանգները

9.7 այլ պահանջներ

10. Հողամասում գտնվող շենքերի ու շինությունների քանդման կամ տեղափոխման (ապամոնտաժման) պայմանները և աշխատանքների հերթականությունը

Առկա չէ

11. Ստորգետնյա, կիսանկուղի և առաջին հարկերի տարածքների օգտագործման պայմանները

Համաձայն նորմերի

12. (*) Ինժեներական ցանցեր և սարքավորումներ

Պահանջներ գոյություն ունեցող և նախագծվող ենթակառուցվածքների ու ցանցերի նկատմամբ



**ՀԱՅԱՍՏԱՆԻ ՀԱՆՐԱՊԵՏՈՒԹՅԱՆ
ԿՈՏԱՅՔԻ ՄԱՐԶԻ ԱՐՈՎՅԱՆ ՀԱՄԱՅՆՔԻ ՂԵԿԱՎԱՐ**

Ո Ր Ո Շ ՈՒ Մ

09 հունիսի 2026 թվականի N 2812

**«ԱԿԲԱ ԲԱՆԿ» ԲԱՑ ԲԱԺՆԵՏԻՐԱԿԱՆ ԸՆԿԵՐՈՒԹՅԱՆ ԿՈՂՄԻՑ ԻՐԱԿԱՆԱՑՎԱԾ
ՊԱՏՈՒՀԱՆԻ ԲԱՑՎԱԾՔԸ ԴՌԱՆ ԲԱՑՎԱԾՔԻ ՓՈԽԱՐԻՆՄԱՆ ՎԵՐԱԿԱՌՈՒՑՄԱՆ
ՇԱՀԱԳՈՐԾՄԱՆ ԹՈՒՅԼՏՎՈՒԹՅՈՒՆԸ ՁԵՎԱԿԵՐՊԵԼՈՒ ՄԱՍԻՆ**

Համաձայն «Տեղական ինքնակառավարման մասին» օրենքի 42-րդ հոդվածի 1-ին մասի 7-րդ կետի, Հայաստանի Հանրապետության կառավարության 2015 թվականի մարտի 19-ի N 596-Ն որոշման, ԱրոՎյան համայնքի ավագանու 2025 թվականի նոյեմբերի 20-ի N 177-Ն որոշման, հաշվի առնելով «ԱԿԲԱ ԲԱՆԿ» բաց բաժնետիրական ընկերության տնօրենի դիմումը (մուտք՝ 2026 թվականի մայիսի 13-ի N Տ-1417).

ՈՐՈՇՈՒՄ ԵՄ

1. Ձևակերպել կառուցապատող «ԱԿԲԱ ԲԱՆԿ» բաց բաժնետիրական ընկերության կողմից իրականացված ԱրոՎյան համայնքի ԱրոՎյան քաղաքի Հատիսի փողոցի թիվ 4/2 հասցեում գտնվող պատուհանի բացվածքը դռան բացվածքի փոխարինման վերակառուցման շահագործման թույլտվությունը (շահագործման թույլտվությունը կցվում է):
2. «ԱԿԲԱ ԲԱՆԿ» բաց բաժնետիրական ընկերությունը պարտավոր է ԱրոՎյանի համայնքապետարանի 900105201355 հաշվեհամարին մուծել 14 000 (տասնչորս հազար) դրամ տեղական վճար՝ շահագործման թույլտվություն տրամադրելու համար:
3. Սույն որոշումն ուժի մեջ է մտնում որոշման ընդունման մասին իրազեկելու օրվան հաջորդող օրվանից:

ՀԱՄԱՅՆՔԻ ՂԵԿԱՎԱՐ



Է. ԲԱԲԱՅԱՆ

2026թ. հունիսի 09
ք. ԱրոՎյան

PMD4-13CF-EEC5-FCB9



Փաստաթղթի վավերականության ստուգումն ու էլեկտրոնային բնօրինակի ներքննումը ինտեգրված է իրավասացնել <https://verify.e-gov.am> կայքում:



**ՀԱՅԱՍՏԱՆԻ ՀԱՆՐԱՊԵՏՈՒԹՅՈՒՆ
ԿՈՏԱՅՔԻ ՄԱՐԶ ԱՐԴՎՅԱՆ ՀԱՄԱՅՆՔ**

ՀՀ մարզ, համայնք

ԱՎԱՐՏԱԿԱՆ ԱԿՏ (ՇԱՀԱԳՈՐԾՄԱՆ ԹՈՒՅԼՏՎՈՒԹՅՈՒՆ)

N ԱՇԹԴ/751/6467-26, 09-06-2026թ.

Կառուցապատող «ԱԿԲԱ ԲԱՆԿ» ԲԲԸ 70

(իրավաբանական անձի անվանումը, ֆիզիկական անձի անունը, ազգանունը, հեռախոսահամարը, էլեկտրոնային հասցեն)

Կառուցված Պատուհանի բացվածքը դռան բացվածքի փոխարինման,

(օբյեկտի անվանումը)

որը գտնվում է Մարզ Կոտայք, համայնք Աբովյան Աբովյան ք. Հատիսի փողոց 4/2 հասցեում՝

(օբյեկտի տեղագրությունը, հասցեն)

համարվում է ավարտված և պատրաստ է շահագործման, որի՝

1. նախագծային փաստաթղթերը մշակվել են

1) «ԷՅԶԻԹԻ ՓՐՈՉԵԹԹ» ՍՊԸ-ի կողմից արտոնագիր ՃԲԴ-Ա-0107, ԿԲԴ-Ա-34

կողմից.

2. շինարարությունն սկսվել է Աբովյան համայնքի ղեկավարի կողմից տրված 24-07-2025թ. N ՇԹ/751/11068-25 շինարարության թույլտվության համաձայն.

(շինարարության թույլտվություն տվող մարմնի անվանումը)

3. շինարարությունն իրականացվել է «ԱՐԹ-ԳՐՈՒՊ» ՍՊԸ-ի կողմից

(գլխավոր կապալառուի անվանումը)

4. օբյեկտի հիմնական ցուցանիշներն են՝ Պատուհանի բացվածքը դռան բացվածքի փոխարինման

5. հատուկ պայմանները **Նշված չեն**

ՀԻՄՔԵՐ՝

1) կառուցապատողի դիմումը 11-05-2026թ.

2) ընդունող հանձնաժողովի ակտը ՇԱՏ/751/41954-26, 25-03-2026թ.

3) կատարողական փաստաթղթերի ցանկը, շինության տեխնիկական վիճակի մասին համապատասխան հետազննության դրական եզրակացությունը 6 թերթ:

**ՀԱՅԱՍՏԱՆԻ ՀԱՆՐԱՊԵՏՈՒԹՅԱՆ
ԱՐԴՎՅԱՆ ՀԱՄԱՅՆՔԻ ՂԵԿԱՎԱՐ՝**

ԷՂՈՒՄՐԴ ԲԱՐԱՅԱՆ

(ստորագրությունը, անունը, ազգանունը)

Կ. Տ.

09-06-2026թ.



**ՀԱՅԱՍՏԱՆԻ ՀԱՆՐԱՊԵՏՈՒԹՅԱՆ
ԿՈՏԱՅՔԻ ՄԱՐԶԻ ԱՐՈՎՅԱՆ ՀԱՄԱՅՆՔԻ ՂԵԿԱՎԱՐ**

Ո Ր Ո Շ ՈՒ Մ

09 հունիսի 2026 թվականի N 2811

**ՍԵՐՈԺ ՆՈՎՇԱԴՅԱՆԻ ԿՈՂՄԻՑ ԻՐԱԿԱՆԱՑՎԱԾ ԲՆԱԿԵԼԻ ՏԱՆ, ԱՎՏՈՏՆԱԿԻ ԵՎ
ՊԱՐՄՊԻ ԿԱՌՈՒՑՄԱՆ ՇԱՀԱԳՈՐԾՄԱՆ ԹՈՒՅԼՏՎՈՒԹՅՈՒՆԸ ՁԵՎԱԿԵՐՊԵԼՈՒ
ՄԱՍԻՆ**

Համաձայն «Տեղական ինքնակառավարման մասին» օրենքի 42-րդ հոդվածի 1-ին մասի 7-րդ կետի, Հայաստանի Հանրապետության կառավարության 2015 թվականի մարտի 19-ի N 596-Ն որոշման, Արովյան համայնքի ավագանու 2025 թվականի նոյեմբերի 20-ի N 177-Ն որոշման, հիմք ընդունելով Սերոժ Նովշադյանի դիմումը (մուտք՝ 2026 թվականի հունիսի 05-ի N Բ-4074).

ՈՐՈՇՈՒՄ ԵՄ

1. Ձևակերպել կառուցապատող Սերոժ Նովշադյանի կողմից իրականացված Արովյան համայնքի Առինջ գյուղի Խ. Արովյան թաղամասի 9-րդ փողոցի 1-ին նրբանցքի թիվ 5/1 հասցեում գտնվող բնակելի տան, ավտոտնակի և պարսպի կառուցման շահագործման թույլտվությունը (շահագործման թույլտվությունը կցվում է):
2. Սերոժ Նովշադյանը պարտավոր է Արովյանի համայնքապետարանի 900105201355 հաշվեհամարին մուծել 14 000 (տասնչորս հազար) դրամ տեղական վճար՝ շահագործման թույլտվություն տրամադրելու համար:
3. Սույն որոշումն ուժի մեջ է մտնում Սերոժ Նովշադյանին որոշման ընդունման մասին իրազեկելու օրվան հաջորդող օրվանից:

ՀԱՄԱՅՆՔԻ ՂԵԿԱՎԱՐ



Է. ԲԱԲԱՅԱՆ

2026թ. հունիսի 09
ք. Արովյան

PM99-D659-D6DA-21EB



Փաստաթղթի վավերականության ստուգումն ու էլեկտրոնային բնօրինակի ներբեռնումը հնարավոր է իրականացնել <https://verify.e-gov.am> կայքում:



ՀԱՅԱՍՏԱՆԻ ՀԱՆՐԱՊԵՏՈՒԹՅՈՒՆ
ԿՈՏԱՅՔԻ ՄԱՐԶ ԱՐԽՎՅԱՆ ՀԱՄԱՅՆՔ

ՀՀ մարզ, համայնք

ԱՎԱՐՏԱԿԱՆ ԱԿՏ (ՇԱՀԱԳՈՐԾՄԱՆ ԹՈՒՅԼՏՎՈՒԹՅՈՒՆ)

N ԱՇԹԴ/752/6474-26, 09-06-2026թ.

Կառուցապատող ՍԵՐՈՐԺ ՆՈՎԵԱԴՅԱՆ

(իրավաբանական անձի անվանումը, ֆիզիկական անձի անունը, ազգանունը, հեռախոսահամարը, էլեկտրոնային հասցեն)

Կառուցված Բնակելի տան, ավտոտնակի և պարսպի կառուցում,

(օբյեկտի անվանումը)

որը գտնվում է Մարզ Կոտայք, համայնք Աբովյան գյուղ Առինջ Խ. Աբովյան թաղամասի 9-րդ փողոց 1-ին նրբանցք 5/1 հասցեում՝

(օբյեկտի տեղագրությունը, հասցեն)

համարվում է ավարտված և պատրաստ է շահագործման, որի՝

1. Նախագծային փաստաթղթերը մշակվել են

1) «ՀԱԲՇԻՆ ՆԱԽԱԳԻԾ» ՍՊԸ-ի կողմից արտոնագիր ՃԲԴ-Ա-085

կողմից.

2. շինարարությունն սկսվել է Աբովյան համայնքի ղեկավարի կողմից տրված 30-09-2024թ. N ՇԹ/752/312-24

շինարարության թույլտվության համաձայն.

(շինարարության թույլտվություն տվող մարմնի անվանումը)

3. շինարարությունն իրականացվել է ՍԵՐՈՐԺ ՆՈՎԶԱՊՅԱՆԻ կողմից

(զվխավոր կապալառուի անվանումը)

4. օբյեկտի հիմնական ցուցանիշներն են՝ Բնակելի տուն, ավտոտնակ և պարիսպ

5. հատուկ պայմանները Նշված չեն

ՀԻՄՔԵՐ՝

1) կառուցապատողի դիմումը 05-06-2026թ.

2) ընդունող հանձնաժողովի ակտը ՇՍՍ/752/46729-26, 22-05-2026թ.

3) կատարողական փաստաթղթերի ցանկը, շինության տեխնիկական վիճակի մասին համապատասխան հետազննության դրական եզրակացությունը 7 թերթ:

ՀԱՅԱՍՏԱՆԻ ՀԱՆՐԱՊԵՏՈՒԹՅԱՆ
ԱՐԽՎՅԱՆ ՀԱՄԱՅՆՔԻ ՂԵԿԱԿԱՐ՝

ԷՂՈՒԱՐԴ ԲԱԲԱՅԱՆ

(ստորագրությունը, անունը, ազգանունը)

Կ. Տ.

09-06-2026թ.



ՀԱՅԱՍՏԱՆԻ ՀԱՆՐԱՊԵՏՈՒԹՅԱՆ
ԿՈՏԱՅՔԻ ՄԱՐԶԻ ԱՐՈՎՅԱՆ ՀԱՄԱՅՆՔԻ ՂԵԿԱՎԱՐ

Ո Ր Ո Շ ՈՒ Մ

09 հունիսի 2026 թվականի N 2810

**ՌՈՒԶԱՆՆԱ ԲՐՈՒՏՅԱՆԻ ԿՈՂՄԻՑ ԻՐԱԿԱՆԱՑՎԱԾ ԲՆԱԿԵԼԻ ՏԱՆ ԿԱՌՈՒՑՄԱՆ
ՇԱՀԱԳՈՐԾՄԱՆ ԹՈՒՅԼՏՎՈՒԹՅՈՒՆԸ ՁԵՎԱԿԵՐՊԵԼՈՒ ՄԱՍԻՆ**

Համաձայն «Տեղական ինքնակառավարման մասին» օրենքի 42-րդ հոդվածի 1-ին մասի 7-րդ կետի, Հայաստանի Հանրապետության կառավարության 2015 թվականի մարտի 19-ի N 596-Ն որոշման, Արմվյան համայնքի ավագանու 2025 թվականի նոյեմբերի 20-ի N 177-Ն որոշման, հիմք ընդունելով Ռուզաննա Բրուտյանի դիմումը (մուտք՝ 2026 թվականի հունիսի 05-ի N Ք-4058).

ՈՐՈՇՈՒՄ ԵՄ

1. Ձևակերպել կառուցապատող Ռուզաննա Բրուտյանի կողմից իրականացված Արմվյան համայնքի Արմվյան քաղաքի 5-րդ միկրոշրջանի 1-ին թաղամասի թիվ 66 հասցեում գտնվող բնակելի տան կառուցման շահագործման թույլտվությունը (շահագործման թույլտվությունը կցվում է):
2. Ռուզաննա Բրուտյանը պարտավոր է Արմվյանի համայնքապետարանի 900105201355 հաշվեհամարին մուծել 14 000 (տասնչորս հազար) դրամ տեղական վճար՝ շահագործման թույլտվություն տրամադրելու համար:
3. Սույն որոշումն ուժի մեջ է մտնում Ռուզաննա Բրուտյանին որոշման ընդունման մասին իրազեկելու օրվան հաջորդող օրվանից:

ՀԱՄԱՅՆՔԻ ՂԵԿԱՎԱՐ



Է. ԲԱԲԱՅԱՆ

2026թ. հունիսի 09

ք. Արմվյան

PMA1-B749-C79B-A48C



Փաստաթղթի վավերականության ստուգումն ու էլեկտրոնային բնօրինակի ներքետումը հնարավոր է իրականացնել <https://verify.e-gov.am> կայքում:



ՀԱՅԱՍՏԱՆԻ ՀԱՆՐԱՊԵՏՈՒԹՅՈՒՆ
ԿՈՏԱՅՔԻ ՄԱՐԶ ԱՐՈՎՅԱՆ ՀԱՄԱՅՆՔ

ՀՀ մարզ. համայնք

ԱՎԱՐՏԱԿԱՆ ԱԿՏ (ՇԱՀԱԳՈՐԾՍԱՆ ԹՈՒՅԼՏՎՈՒԹՅՈՒՆ)

N ԱՇԹԴ/751/6476-26, 09-06-2026թ.

Կառուցապատող **ՌՈՒՉԱՆՆԱ ԲՐՈՒՏՅԱՆ**

(իրավաբանական անձի անվանումը, ֆիզիկական անձի անունը, ազգանունը, հեռախոսահամարը, էլեկտրոնային հասցեն)

Կառուցված **Բնակելի տան կառուցում**,

(օբյեկտի անվանումը)

որը գտնվում է **Մարզ Կոտայք, համայնք Արփյան Արփյան ք. 5-րդ միկրոշրջանի 1-ին թաղամաս 66** հասցեում՝

(օբյեկտի տեղագրությունը, հասցեն)

համարվում է ավարտված և պատրաստ է շահագործման, որի՝

1. Նախագծային փաստաթղթերը մշակվել են

1) «ԷՅՁ ԴԻ ԷՍ» ՍՊԸ-ի կողմից արտոնագիր ՃԱԴ-Ա1-026

կողմից.

2. շինարարությունն սկսվել է **Արփյան համայնքի ղեկավարի** կողմից տրված **25-10-2024թ. N ՇԹ/751/808-24**

շինարարության թույլտվության համաձայն.

(շինարարության թույլտվություն տվող մարմնի անվանումը)

3. շինարարությունն իրականացվել է **Ռուզաննա Բրուսյանի** կողմից

(զվճակող կապալառուի անվանումը)

4. օբյեկտի հիմնական ցուցանիշներն են՝ **Բնակելի տուն**

5. հատուկ պայմանները **Նշված չեն**

ՀԻՄՔԵՐ՝

1) կառուցապատողի դիմումը **04-06-2026թ.**

2) ընդունող հանձնաժողովի ակտը **ՇԱՍ/751/45694-26, 12-05-2026թ.**

3) կատարողական փաստաթղթերի ցանկը, շինության տեխնիկական վիճակի մասին համապատասխան հետազննության դրական եզրակացությունը **6** թերթ:

ՀԱՅԱՍՏԱՆԻ ՀԱՆՐԱՊԵՏՈՒԹՅԱՆ
ԱՐՈՎՅԱՆ ՀԱՄԱՅՆՔԻ ՂԵԿԱՎԱՐ՝

ԷՂՈՒԲԱՐԴ ԲԱԲԱՅԱՆ

(ստորագրությունը, անունը, ազգանունը)

Կ. Տ.

09-06-2026թ.

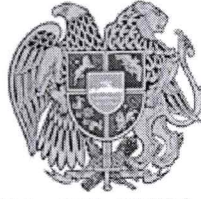

ՀԱՅԱՍՏԱՆԻ ՀԱՆՐԱՊԵՏՈՒԹՅԱՆ
ԿՈՏԱՅՔԻ ՄԱՐԶԻ ԱՐԴՎՅԱՆ ՀԱՄԱՅՆՔԻ ԴԵԿԱՎԱՐ

Ո Ր Ո Շ ՈՒ Մ

09 հունիսի 2026 թվականի N 2809

**ԱՐԴՎՅԱՆ ՀԱՄԱՅՆՔԻ ԳԵՂԱՇԵՆ ԳՅՈՒՂՈՒՄ ԳՏԵՎՈՂ 07-023-0200-0031
ԿԱԴԱՏՐԱՅԻՆ ԾԱԾԿԱԳՐՈՒՄ ԱՎԵԼ ՕԳՏԱԳՈՐԾՎՈՂ ՀՈՂԱՄԱՍԻ ՆԿԱՏՄԱՄԲ ՏԱՐՈՆ,
ԱՆԻ, ԱՆՆԱ ՎԱՐԴԱՆՅԱՆՆԵՐԻ ԵՎ ԹԵՐԵԶԱ ԽԱՀԱՏՐՅԱՆԻ ՍԵՓԱԿԱՆՈՒԹՅԱՆ
ԻՐԱՎՈՒՆՔԸ ՃԱՆԱԶԵԼՈՒ ՄԱՍԻՆ**

Համաձայն Հողային օրենսգրքի 3-րդ հոդվածի, 64-րդ հոդվածի 2-րդ մասի, «Տեղական ինքնակառավարման մասին» օրենքի 35-րդ հոդվածի 1-ին մասի 24-րդ կետի, Արվյան համայնքի ավագանու 2024 թվականի հունվարի 16-ի N 06-Ա և օգոստոսի 13-ի N 111-Ն որոշումների, հաշվի առնելով այն հանգամանքը, որ ավել օգտագործվող հողամասը նախատեսված չէ այլ նպատակային կամ գործառնական նշանակությամբ օգտագործելու համար, հողօգտագործումը չի խոչընդոտում այլ հողամասերի նպատակային կամ գործառնական նշանակությամբ օգտագործմանը, ընդգրկված չէ ինժեներատրանսպորտային օբյեկտների օտարման գոտիներում և սպասարկման համար նախատեսված տարածքներում, հնագիտական, պատմամշակութային հուշարձանների պահպանության գոտիներում, բնապահպանական արժեք ներկայացնող հողամասերում և հիմք ընդունելով Տարոն Վարդանյանի դիմումը (մուտք՝ 2026 թվականի մայիսի 26-ի N Բ-3721)։

1. Տարոն, Անի, Աննա Վարդանյաններին և Թերեզա Խաչատրյանին պատկանող (հիմք՝ «Հայաստանի ազգային արխիվ» պետական ոչ առևտրային կազմակերպության Արվյանի տարածքային ներկայացուցչության կողմից 2026 թվականի փետրվարի 13-ին տրված N Աբ-146/2 արխիվային տեղեկանք, 2006 թվականի փետրվարի 01-ի ըստ օրենքի ժառանգության իրավունքի վկայագիր՝ գրանցված «Կոտայքի մարզի» նոտարական տարածքի նոտարի գրանցամատյանում N 352, 2026 թվականի մարտի 16-ի ըստ օրենքի ժառանգության իրավունքի վկայագրեր՝ գրանցված «Կոտայքի մարզի» նոտարական տարածքի նոտարի գրանցամատյանում N 1843, N 1844, N 1845 N 1846,) Արվյան համայնքի Գեղաշեն գյուղում գտնվող 07-023-0200-0031 կադաստրային ծածկագրում 300 քառակուսի մետր մակերեսով հողամասից մինչև 20 տոկոս ավել օգտագործվող 52.2 քառակուսի մետր մակերեսով հողամասի նկատմամբ ճանաչել Տարոն, Անի, Աննա Վարդանյանների և Թերեզա Խաչատրյանի սեփականության իրավունքը։

2. Սույն որոշումն ուժի մեջ է մտնում որոշման ընդունման մասին իրազեկելու օրվան հաջորդող օրվանից։

ՀԱՄԱՅՆՔԻ ԴԵԿԱՎԱՐ



Է. ԲԱԲԱՅԱՆ

ՀՈՂԱՄԱՍԻ ՀԱՏԱԿԱԳԻԾ

Մարզ Կոտայք, համայնք Արոլյան, գյուղ Գերաշեն
 Մարզ, համայնք, հասցե

Արդիական տեղեկանք, Հստ օրենքի ժառանգության իրավունքի վկայագրեր
 Դրդատուցման փուլ

Ձև 1

Հաստատում են
 Համայնքի ղեկավար,
 Կ.Տ.
 Երվանդ Բաբայան
 ամուսն, ազգանուն, հայրանուն

Սեփականատեր - Տարոն Վարդանյան Վևորգի ՃԷ.
 ՍԻԻ Վարդանյան Վևորգի ՃԷ.
 Ամսա Վարդանյան Վևորգի ՃԷ. Թերեզա Խաչատրյան. Հրաչիկի ՃԷ.
 Պատվիրատու - Տարոն Վարդանյան Վևորգի

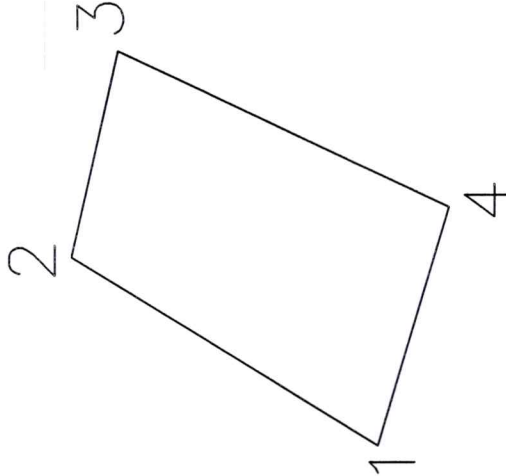

Մակերես հա 0.03522
 Ծածկագիր 07-023-0200-0031
 Նպատակային նշանակություն Գյուղատնտեսական
 Փորձառնական նշանակություն Վարելահող (ջրովի)

Հրատուցիչ նշումներ.

Երթարձային կետեր	Հողամասի կոորդինատներ		Գծային չափերը (մ)
	X	Y	
1	4456182.61	8476869.22	23.69
2	4456202.80	8476881.61	13.94
3	4456199.78	8476895.22	24.14
4	4456177.92	8476884.98	16.44
1	4456182.61	8476869.22	

Մասշտաբ 1:500

Պրակավորում ունեցող անձ ԿԱՐԵՆ ԴԱՆԻԵԼՅԱՆ
 Պրակավորման վկայականի համարը 0343
 Ստորագրություն ԳԳՐԵՆԻՆՆ ՍՊԼ
 Իրավաբանական անձի անվանումը 03540998
 ՀՎԴՀ
 Ստորագրություն
 ամիս 01.04.2026թ.
 անմարտիկ հատակագծի կազմման 04.04.2026թ.



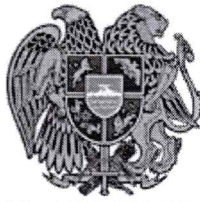

**ՀԱՅԱՍՏԱՆԻ ՀԱՆՐԱՊԵՏՈՒԹՅԱՆ
ԿՈՏԱՅՔԻ ՄԱՐԶԻ ԱՐՈՎՅԱՆ ՀԱՄԱՅՆՔԻ ԴԵԿԱՎԱՐ**

Ո Ր Ո Շ ՈՒ Մ

09 հունիսի 2026 թվականի N 2808

**ԱՐՈՎՅԱՆ ՀԱՄԱՅՆՔԻ ՍԵՓԱԿԱՆՈՒԹՅՈՒՆ ՀԱՆԴԻՍԱՑՈՂ ԱՐՈՎՅԱՆ ՔԱՂԱՔԻ
ՀԱՏԻՍԻ ՓՈՂՈՑԻ ԹԻՎ 9/14 ՀԱՍՑԵՈՒՄ ԳՏԵՎՈՂ ՀԱՍԱՐԱԿԱԿԱՆ ՆՇԱՆԱԿՈՒԹՅԱՆ
ՍՊԱՍԱՐԿՄԱՆ ՕՐՅԵԿՏԸ, ՊԱՐԻՍՊԸ ԵՎ ԴՐԱՆՑ ՊԱՀՊԱՆՄԱՆ ՈՒ ՍՊԱՍԱՐԿՄԱՆ
ՀԱՄԱՐ ԱՌԱՆՁՆԱՑՎԱԾ ՀՈՂԱՄԱՍՆ ՈՒՂԱԿԻ ՎԱՃԱՌՔՈՎ ՕՏԱՐԵԼՈՒ ՄԱՍԻՆ**

Համաձայն Հողային օրենսգրքի 66-րդ հոդվածի 1-ին մասի 4-րդ կետի, «Տեղական ինքնակառավարման մասին» օրենքի 35-րդ հոդվածի 1-ին մասի 24-րդ կետի, «Անշարժ գույքի հարկով հարկման նպատակով անշարժ գույքի շուկայական արժեքին մոտարկված կադաստրային գնահատման կարգը սահմանելու մասին» օրենքի 3-րդ հոդվածի և 4-րդ հոդվածի 2-րդ մասի 6-րդ կետի, Հայաստանի Հանրապետության կառավարության 2006 թվականի մայիսի 18-ի N 912-Ն, 2020 թվականի հունիսի 4-ի N 1023-Ն որոշումների, Արվյան համայնքի ավագանու 2024 թվականի օգոստոսի 13-ի N 111-Ն, 2025 թվականի նոյեմբերի 20-ի N 177-Ն, N 178-Ն և 2026 թվականի մայիսի 21-ի N 92-Ա որոշումների, հաշվի առնելով Վահան Մկրտչյանի դիմումը (մուտք՝ 2026 թվականի փետրվարի 12-ի N Ք-868) և համաձայնությունը.

ՈՐՈՇՈՒՄ ԵՄ

1. Արվյան համայնքի սեփականություն հանդիսացող (հիմք՝ 2026 թվականի մայիսի 12-ի N 12052026-07-0112 վկայական) Արվյան քաղաքի Հատիսի փողոցի թիվ 9/14 հասցեում գտնվող հասարակական նշանակության սպասարկման օբյեկտները՝ 77.7 քառակուսի մետր արտաքին և 63.14 քառակուսի մետր ներքին մակերեսներով, պարիսպը՝ 1.0 քառակուսի մետր մակերեսով և դրանց պահպանման ու սպասարկման համար առանձնացված 189.1 քառակուսի մետր մակերեսով հասարակական կառուցապատման հողամասը գնման նախապատվության իրավունքով ուղղակի վաճառքով օտարել կառույցն իրականացրած Վահան Պավլուշի Մկրտչյանին:
2. Ընդունել ի գիտություն, որ՝
 - 1) շինությունների պահպանումը չի խախտում այլ անձանց իրավունքները և օրենքով պահպանվող շահերը, վտանգ չի սպառնում քաղաքացիների կյանքին ու առողջությանը.
 - 2) շինությունները, համաձայն համայնքի տարածակական պլանավորման փաստաթղթերի, կառուցված չեն Հողային օրենսգրքի 60-րդ հոդվածով սահմանված հողամասերի վրա, ինչպես նաև ինժեներատրանսպորտային օբյեկտների օտարման կամ անվտանգության գոտիներում.
 - 3) շինությունները կառուցված չեն քաղաքաշինական նորմերի և կանոնների էական խախտումներով և չեն առաջացնում հարկադիր սերվիտուտ պահանջելու իրավունք:
3. Ուղղակի վաճառքի գները սահմանված են հետևյալ հաշվարկով.
 - 1) շինությունների 1 քառակուսի մետրի համար՝ 28 854 (քսանութ հազար ութ հարյուր հիսունչորս) դրամ, (տարածագնահատման 8-րդ գոտի, կիրառված գործակիցը՝ 0.3206).

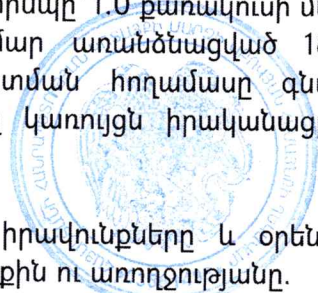

2) առանձնացված հողամասի 1 քառակուսի մետրի կադաստրային արժեքը՝ 16 176.6 (տասնվեց հազար հարյուր յոթանասունվեց ամբողջ վեց) դրամ:

4. Վահան Մկրտչյանը պարտավոր է վճարել.

1) համայնքապետարանի 900105201777 հաշվեհամարին՝ 2 270 810 (երկու միլիոն երկու հարյուր յոթանասուն հազար ութ հարյուր տասը) դրամ՝ շինությունների գինը.

2) համայնքապետարանի 900105201363 հաշվեհամարին՝ 3 059 000 (երեք միլիոն հիսունինը հազար) դրամ՝ հողամասի գինը.

3) համայնքապետարանի 900105201652 հաշվեհամարին ծառայության վճարներ՝ 65 000 (վաթսուհինգ հազար) դրամ՝ համայնքի սեփականություն հանդիսացող անշարժ գույքի օտարման փաստաթղթերի կազմման համար, 10 000 (տասը հազար) դրամ՝ հասցեի տրամադրման համար:

5. Սահմանել, որ սույն որոշումից ծագող գույքային իրավունքների նոտարական ձևակերպման և պետական գրանցման հետ կապված վճարների ու տուրքերի վճարումը կատարվում է Վահան Մկրտչյանի կողմից:

6. Որոշման ընդունման օրվանից օրինականացման համար սահմանված վճարների՝ 60-օրյա ժամկետում չվճարման դեպքում որոշումը կհամարվի ուժը կորցրած:

7. Սույն որոշումն ուժի մեջ է մտնում Վահան Մկրտչյանին որոշման ընդունման մասին իրազեկելու օրվան հաջորդող օրվանից:

ՀԱՄԱՅՆՔԻ ՂԵԿԱՎԱՐ

Է. ԲԱԲԱՅԱՆ

2026թ. հունիսի 09

ք. Աբովյան





**ՀԱՅԱՍՏԱՆԻ ՀԱՆՐԱՊԵՏՈՒԹՅԱՆ
ԿՈՏԱՅՔԻ ՄԱՐԶԻ ԱՐՈՎՅԱՆ ՀԱՄԱՅՆՔԻ ԴԵԿԱՎԱՐ**

Ո Ր Ո Շ ՈՒ Մ

09 հունիսի 2026 թվականի N 2807

**ԱՐՈՎՅԱՆ ՀԱՄԱՅՆՔԻ ՍԵՓԱԿԱՆՈՒԹՅՈՒՆ ՀԱՆԴԻՍԱՑՈՂ ԱՐՈՎՅԱՆ ՔԱՂԱՔԻ 7-ՐԴ
ՄԻԿՐՈՇՐՋԱՆԻ 2-ՐԴ ԹԱՂԱՄԱՍԻ ԹԻՎ 28/1 ՀԱՍՑԵՈՒՄ ԳՏՆՎՈՂ ՋՐԱՎԱՋԱՆԸ,
ԱՎՏՈՏՆԱԿԸ, ԱՄԱՌԱՅԻՆ ԽՈՀԱՆՈՑԸ, ԾԱԾԿԸ, ՊԱՐԻՍՊՈԸ ԵՎ ԴՐԱՆՑ ՊԱՀՊԱՆՄԱՆ
ՈՒ ՍՊԱՍԱՐԿՄԱՆ ՀԱՄԱՐ ԱՌԱՆՁՆԱՑՎԱԾ ՀՈՂԱՄԱՍՆ ՈՒՂԱԿԻ ՎԱՃԱՌՔՈՎ
ՕՏԱՐԵԼՈՒ ՄԱՍԻՆ**

Համաձայն Հոդային օրենսգրքի 66-րդ հոդվածի 1-ին մասի 4-րդ կետի, «Տեղական ինքնակառավարման մասին» օրենքի 35-րդ հոդվածի 1-ին մասի 24-րդ կետի, «Անշարժ գույքի հարկով հարկման նպատակով անշարժ գույքի շուկայական արժեքին մոտարկված կադաստրային գնահատման կարգը սահմանելու մասին» օրենքի 3-րդ հոդվածի և 4-րդ հոդվածի 2-րդ մասի 6-րդ կետի, Հայաստանի Հանրապետության կառավարության 2006 թվականի մայիսի 18-ի N 912-Ն, 2020 թվականի հունիսի 4-ի N 1023-Ն որոշումների, Արովյան համայնքի ավագանու 2024 թվականի օգոստոսի 13-ի N 111-Ն, 2025 թվականի նոյեմբերի 20-ի N 177-Ն, N 178-Ն և 2026 թվականի մայիսի 21-ի N 92-Ա որոշումների, հաշվի առնելով Մարիա Ղազարյանի դիմումը (մուտք՝ 2026 թվականի փետրվարի 11-ի N Բ-826) և համաձայնությունը.

ՈՐՈՇՈՒՄ ԵՄ

1. Արովյան համայնքի սեփականություն հանդիսացող (հիմք՝ 2026 թվականի ապրիլի 07-ի N 07042026-07-0146 վկայական) Արովյան քաղաքի 7-րդ միկրոշրջանի 2-րդ թաղամասի թիվ 28/1 հասցեում գտնվող ջրավազանը՝ 8.67 քառակուսի մետր արտաքին և 6.0 քառակուսի մետր ներքին մակերեսով, ավտոտնակը՝ 21.69 քառակուսի մետր արտաքին և 19.78 քառակուսի մետր ներքին մակերեսով, ամառային խոհանոցը՝ 15.66 քառակուսի մետր արտաքին և 11.87 քառակուսի մետր ներքին, ծածկը՝ 21.85 քառակուսի մետր արտաքին և 18.48 քառակուսի մետր ներքին մակերեսով, պարիսպը՝ 0.9 քառակուսի մետր մակերեսով և դրանց պահպանման ու սպասարկման համար առանձնացված 182.0 քառակուսի մետր մակերեսով բնակելի կառուցապատման հողամասը գնման նախապատվության իրավունքով ուղղակի վաճառքով օտարել կառույցն իրականացրած Մարիա Սուրենի Ղազարյանին:

2. Ընդունել ի գիտություն, որ՝

1) շինությունների պահպանումը չի խախտում այլ անձանց իրավունքները և օրենքով պահպանվող շահերը, վտանգ չի սպառնում քաղաքացիների կյանքին ու առողջությանը.

2) շինությունները, համաձայն համայնքի տարածակական պլանավորման փաստաթղթերի, կառուցված չեն Հոդային օրենսգրքի 60-րդ հոդվածով սահմանված հողամասերի վրա, ինչպես նաև ինժեներատրանսպորտային օբյեկտների օտարման կամ անվտանգության գոտիներում.

3) շինությունները կառուցված չեն քաղաքաշինական նորմերի և կանոնների էական խախտումներով և չեն առաջացնում հարկադիր սերվիտուտ պահանջելու իրավունք:

3. Ուղղակի վաճառքի գները սահմանված են հետևյալ հաշվարկով.

- 1) շինությունների 1 քառակուսի մետրի համար՝ 6 948 (վեց հազար ինը հարյուր քառասունութ) դրամ, (տարածագնահատման 10-րդ գոտի, կիրառված գործակիցը՝ 0.2316).
- 2) առանձնացված հողամասի 1 քառակուսի մետրի կադաստրային արժեքը՝ 6 834.3 (վեց հազար ութ հարյուր երեսունչորս ամբողջ երեք) դրամ:
4. Մարիա Ղազարյանը պարտավոր է վճարել.
 - 1) համայնքապետարանի 900105201777 հաշվեհամարին՝ 477 820 (չորս հարյուր յոթանասունյոթ հազար ութ հարյուր քսան) դրամ՝ շինությունների գինը.
 - 2) համայնքապետարանի 900105201363 հաշվեհամարին՝ 1 243 850 (մեկ միլիոն երկու հարյուր քառասուներեք հազար ութ հարյուր հիսուն) դրամ՝ հողամասի գինը.
 - 3) համայնքապետարանի 900105201652 հաշվեհամարին ծառայության վճարներ՝ 65 000 (վաթսունհինգ հազար) դրամ՝ համայնքի սեփականություն հանդիսացող անշարժ գույքի օտարման փաստաթղթերի կազմման համար, 10 000 (տասը հազար) դրամ՝ հասցեի տրամադրման համար:
5. Սահմանել, որ սույն որոշումից ծագող գույքային իրավունքների նոտարական ձևակերպման և պետական գրանցման հետ կապված վճարների ու տուրքերի վճարումը կատարվում է Մարիա Ղազարյանի կողմից:
6. Որոշման ընդունման օրվանից օրինականացման համար սահմանված վճարների՝ 60-օրյա ժամկետում չվճարման դեպքում որոշումը կհամարվի ուժը կորցրած:
7. Սույն որոշումն ուժի մեջ է մտնում Մարիա Ղազարյանին որոշման ընդունման մասին իրազեկելու օրվան հաջորդող օրվանից:

ՀԱՄԱՅՆՔԻ ՂԵԿԱՎԱՐ



Է. ԲԱԲԱՅԱՆ

2026թ. հունիսի 09
ք. Աբովյան



ՀԱՅԱՍՏԱՆԻ ՀԱՆՐԱՊԵՏՈՒԹՅԱՆ
ԿՈՏԱՅՔԻ ՄԱՐԶԻ ԱՐՈՎՅԱՆ ՀԱՄԱՅՆՔԻ ԴԵԿԱՎԱՐ

Ո Ր Ո Շ ՈՒ Մ

09 հունիսի 2026 թվականի N 2806

**ԱՐՈՎՅԱՆ ՀԱՄԱՅՆՔԻ ԴԵԿԱՎԱՐԻ 2024 ԹՎԱԿԱՆԻ ՓԵՏՐՎԱՐԻ 12-Ի N 701
ՈՐՈՇՄԱՄԲ ՀԱՍՏԱՏՎԱԾ N 67 ՇԻՆԱՐԱՐՈՒԹՅԱՆ ԹՈՒՅԼՏՎՈՒԹՅԱՄԲ ՍԱՀՄԱՆՎԱԾ
ՆԱԽԱԳԾԱՅԻՆ ՓԱՍՏԱԹՂԹԵՐՈՒՄ ԿԱՏԱՐՎԱԾ ՓՈՓՈԽՈՒԹՅՈՒՆԸ
ՀԱՄԱՁԱՅՆԵՑՆԵԼՈՒ ԵՎ ՇԻՆԱՐԱՐՈՒԹՅԱՆ ԹՈՒՅԼՏՎՈՒԹՅՈՒՆ ՏԱԼՈՒ ՄԱՍԻՆ**

Համաձայն «Նորմատիվ իրավական ակտերի մասին» օրենքի 33-րդ և 34-րդ հոդվածների, Հայաստանի Հանրապետության կառավարության 2015 թվականի մարտի 19-ի N 596-Ն որոշման, Արվյան համայնքի ավագանու 2025 թվականի նոյեմբերի 20-ի 176-Ն որոշման, հիմք ընդունելով անշարժ գույքի նկատմամբ իրավունքների պետական գրանցման 2024 թվականի դեկտեմբերի 19-ի N 19122024-07-0040 վկայականը, «Ա-ԷՆ ՔՈՆՍԹՐԱԲՇՆ» սահմանափակ պատասխանատվությամբ ընկերության կողմից 2026 թվականի մարտի 12-ին լրամշակված և փոփոխված աշխատանքային նախագիծը, հաշվի առնելով Մելինե Մակարյանի լիազորած անձ Անդրանիկ Պողոսյանի դիմումը (մուտք՝ 2026 թվականի հունիսի 04-ի N Բ-4035)։

ՈՐՈՇՈՒՄ ԵՄ՝

1. Համաձայնեցնել Արվյան համայնքի ղեկավարի 2024 թվականի փետրվարի 12-ի N 701 որոշմամբ հաստատված N 67 շինարարության թույլտվությամբ սահմանված նախագծային փաստաթղթերում կատարված փոփոխությունը և Արամ Անդրեասյանին ու Մելինե Մակարյանին տալ շինարարության թույլտվություն:
2. Սույն որոշման 1-ին կետում նշված անձինք պարտավոր են Արվյանի համայնքապետարանի 900105201454 հաշվեհամարին մուծել 15 000 (տասնհինգ հազար) դրամ տեղական տուրք՝ շինարարության թույլտվության համար:
3. Սույն որոշումն ուժի մեջ է մտնում որոշման ընդունման մասին իրազեկելու օրվան հաջորդող օրվանից:

ՀԱՄԱՅՆՔԻ ԴԵԿԱՎԱՐ



Է. ԲԱԲԱՅԱՆ

2026թ. հունիսի 09
ք. Արվյան



Փաստաթղթի վավերականության ստուգումն ու էլեկտրոնային բնօրինակի ներքետումը հնարավոր է իրականացնել <https://verify.e-gov.am> կայքում հետևյալ հսկիչ համարով **PM4D-CA95-3835-C8A8**:



**ՀԱՅԱՍՏԱՆԻ ՀԱՆՐԱՊԵՏՈՒԹՅՈՒՆ
ԿՈՏԱՅԻ ՄԱՐԶ ԱՐՈՎՅԱՆ ՀԱՄԱՅՆՔ
ՇԻՆԱՐԱՐՈՒԹՅԱՆ ԹՈՒՅՆՏՎՈՒԹՅՈՒՆ**

N ՇԹ/752/29818-26 10-06-2026

Տրված է կառուցապատող **ԱՐԱՄ ԱՆԴՐԵԱՍՅԱՆ / 3109890143 / ՍՅՈՒՆԻՔ, ԶԱԶԱՐԱՆ, ԱՐՈՎՅԱՆ Փ., 11Ը, 19ԲՆՍԵԼԻՆԵ ՍԱԿԱՐՅԱՆ / 7012890389 / ՍՅՈՒՆԻՔ, ԶԱԶԱՐԱՆ, ԶԱԶԱՐԱՆՑ, 3 Փ., 34ՖԻԼ/ՏՆԱԿ**, հողամասի գտնվելու վայրը՝ **Մարզ Կոտայք, համայնք Աբովյան գյուղ Առինջ Ա թաղամասի 5-րդ փողոց 35/3**

(հրավաքանական անձի անվանումը, պետական գրանցման վկայականի համարը, ֆիզիկական անձի անունը, ազգանունը, հասցեն, հողամասի գտնվելու վայրը)

Օբյեկտի անվանումը՝ **Կառուցում, բնակելի տուն և պարիսպ, 86քմ կառուցապատման մակերես, 120.25քմ շինության ընդ. մակերես, 7.75մ x11մ, Ռիսկայնության աստիճանը՝ II**

(օբյեկտի անվանումը, ռիսկայնության աստիճանը (կատեգորիան), հակիրճ բնութագիրը, հիմնական ցուցանիշները)

1. Օբյեկտի նախագծային փաստաթղթերը՝

1) մշակվել են «Աշխատանքային նախագիծ».

Ճարտարապետական մաս՝ «Ա-ԷՆ ԶՈՆԱԹՐԱՔԵՆ» ՄՊԸ(ՍՈՒՐԵՆ ՀԱՐՈՒԹՅՈՒՆՅԱՆ, արտոնագիր՝ 0156)

կողմից

(նախագծային փաստաթղթերի փուլը, նախագծային աշխատանքների կապալառուի անվանումը, լիցենզիայի համարը)

2) ստացել է (են)

«Ա-ԷՌ ՓՐՈԶԵԿՏ» (լիցենզիա ԶՊԼ-001112) 12.03.2026թ. N 03/06 փորձագիտական դրական

եզրակացությունը (եզրակացությունները)

(նշել փորձաքննության տեսակը)

կամ

նախագիծը թողարկող պատասխանատու կապալառուի երաշխավորագիրը՝

(նշել նախագիծը թողարկող պատասխանատու կապալառուի երաշխավորության պայմանագրի համարը)

3) սահմանված կարգով համաձայնեցվել են իրավասու մարմնի, օրենքով սահմանված այլ շահագրգիռ մարմինների հետ՝

Նախագծման թույլտվություն (Ճարտարապետահատակագծային առաջադրանք)՝ 20.10.2023թ 674

Աբովյան համայնքի ղեկավարի հետ 2026-06-10 համաձայնեցված հ. 801494 նախագծերը

(նշել մարմինների անվանումները և համաձայնեցման ժամկետները)

2. Շինարարական աշխատանքներն իրականացնել **մինչև 14.02.2027թ. ընթացքում**

(նշել շինարարության նորմատիվային տևողությունը)

Ներառյալ ավարտական ակտի տրամադրման համար ավարտված շինարարական օբյեկտն ընդունող հանձնաժողովի աշխատանքի համար նախատեսվող ժամկետը:

2.1. Ապահովել օբյեկտի շահագործման թույլտվության ստացումը՝

ավարտական ակտի տրամադրումից

ավարտական ակտի տրամադրման օրը:

Ներառյալ ավարտված շինարարական օբյեկտն ընդունող հանձնաժողովի աշխատանքի համար նախատեսվող ժամկետը:

3. Շինարարության վարման մատյանը բաղկացած է էջից, կարված և դրոշմակնքված է կողմից:

(իրավասու մարմնի անվանումը)

4. Նախագծային փաստաթղթերը փոփոխվել են (լրացվում է N 1 հավելվածի 108-րդ կետով նախատեսված դեպքերում) «Ա-ԷՆ ԶՈՆԱԹՐԱՔԵՆ» ՄՊԸ ընկերության(ընկերությունների) կողմից

(նախագծային աշխատանքների կապալառուի անվանումը, լիցենզիայի համարը)

և սահմանված կարգով համաձայնեցվել իրավասու մարմնի և այլ շահագրգիռ մարմինների հետ:

5. Հատուկ պայմաններ՝

1) կառուցապատողը, նախքան շինարարությունն սկսելը, ինչպես նաև դրա ընթացքում, պարտավոր է հասցվելիք վնասների փոխհատուցման համար համաձայնության գալ կառուցապատման հետևանքով վնասներ կրող սուբյեկտների հետ:

2) շինարարության թույլտվությամբ սահմանված ժամկետներում կառուցապատումը չավարտելու դեպքում գործում են N 1 հավելվածի 123-126-րդ կետերով սահմանված պահանջները:

3) (լրացվում է N 1 հավելվածի 84-րդ կետով սահմանված դեպքերում) սույն թույլտվությունը տրվել է սահմանված կարգով հաստատված «Նախագիծ» փուլի հիման վրա, որին հաջորդող «Աշխատանքային փաստաթղթեր» փուլը պետք է ապահովի հաստատված փուլով ընդունված լուծումները և աշխատանքների իրականացման հաջորդականությունը

(նշվում են նախապատրաստական, հողային, շինմոնտաժային աշխատանքները և այլ աշխատանքներ)

6. (լրացվում է N 1 հավելվածի 116-րդ կետով սահմանված դեպքերում) Հաշվի առնելով, որ կառուցվող օբյեկտի շինարարությունը հնարավոր չէ առանց գլխավոր հատակագծի վրա _____ համարների տակ նշված շենքի (շենքերի) և կամ շինության (շինությունների) քանդման՝

(նշվում են ամբողջությամբ կամ մասամբ քանդման ենթակա օբյեկտները, դրանց հիմնական ցուցանիշները, ընդհանուր մակերեսը, հարկայնությունը, շինանյութերը և այլն)

սեփականատիրոջը (օգտագործողին, պետական գրանցման վկայական՝ _____) տրված սույն թույլտվությունը նաև քանդման թույլտվություն է: Օբյեկտի քանդման աշխատանքներն իրականացնել նախագծային փաստաթղթերով ամրագրված հաջորդականությամբ:

7. Այլ պայմաններ **սույն թույլտվությունը տրված է ի տրումն Աբովյան համայնքի ղեկավարի կողմից տրված 12.02.2024թ. N 67 շինարարության թույլտվության, փոփոխվել է Աբովյան համայնքի ղեկավարի 09.06.2026թ. N 2806 որոշմամբ:**

(նշվում են իրավական ակտերով և (կամ) պայմանագրով նախատեսված այլ պայմանները)

8. Կառուցապատողը շինարարական (քանդման, ապամոնտաժման) աշխատանքներն սկսելուց առնվազն 3 օր առաջ, համաձայն N 5 հավելվածի N 2-5 ձևի, տեղեկացնում է իրավասու մարմնին:

9. Թույլտվության հիման վրա ցանկացած շինարարական և զուգահեռ աշխատանք կարող է իրականացվել բացառապես Հայաստանի Հանրապետության օրենսդրությանը, նախագծային փաստաթղթերին և նորմատիվ-տեխնիկական պահանջներին համապատասխան:

(Սույն շինարարության թույլտվությունը տրվում է ի տրումն և ի փոփոխություն 14-05-2026թ., ՇՁ/752/27724-26 շինարարության թույլտվության)

ՀԱՅԱՍՏԱՆԻ ՀԱՆՐԱՊԵՏՈՒԹՅԱՆ Աբովյան համայնքի ղեկավար՝

ԷՂՈՒՄՐԴ ԲԱԲԱՅԱՆ

(ստորագրությունը, անունը, ազգանունը)

Կ. Տ.
(ձևը փոփ. 16.06.16 N 630-Ն)

10.06.2026
ՀԱՎԱՍՏՎԱԾ Է
ԷԼԵԿՏՐՈՆԱՅԻՆ
ՍՏՈՐԱԳՐՈՒԹՅԱՄԲ

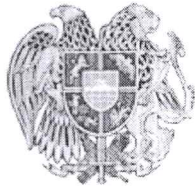

**ՀԱՅԱՍՏԱՆԻ ՀԱՆՐԱՊԵՏՈՒԹՅԱՆ
ԿՈՏԱՅՔԻ ՄԱՐԶԻ ԱՐՈՎՅԱՆ ՀԱՄԱՅՆՔԻ ՂԵԿԱՎԱՐ**

Ո Ր Ո Շ ՈՒ Մ

09 հունիսի 2026 թվականի N 2805

**«ՀԱՅԱՍՏԱՆԻ ԷԼԵԿՏՐՈՎԿԱՆ ՑԱՆՑԵՐ» ՓԱԿ ԲԱԺՆԵՏԻՐԱԿԱՆ ԸՆԿԵՐՈՒԹՅԱՆ ԱՐՈՎՅԱՆ
ՀԱՄԱՅՆՔԻ ԱՌԻՆՋ ԳՅՈՒՂԻ Պ. ԴՈՒՐՅԱՆ ԹԱՂԱՄԱՍԻ 2-ՐԴ ՓՈՂՈՑԻ ԹԻՎ 46-48
ՀԱՍՑԵՈՒՄ ԷԼԵԿՏՐԱՄԱՏԱԿԱՐԱՐՄԱՆ ՀԱՄԱԿԱՐԳԻ ԿԱՌՈՒՑՄԱՆ ՇԻՆԱՐԱՐՈՒԹՅԱՆ
ԹՈՒՅԼՏՎՈՒԹՅՈՒՆ ՏՐԱՄԱԴԻԵԼՈՒ ՄԱՍԻՆ**

Համաձայն «Տեղական ինքնակառավարման մասին» օրենքի 42-րդ հոդվածի 1-ին մասի 6-րդ կետի, Հայաստանի Հանրապետության կառավարության 2015 թվականի մարտի 19-ի N 596-Ն որոշման, Արովյան համայնքի ավագանու 2025 թվականի նոյեմբերի 20-ի N 176-Ն և 178-Ն որոշումների և հիմք ընդունելով «Հայաստանի էլեկտրական ցանցեր» փակ բաժնետիրական ընկերության դիմումը (մուտք՝ 2026 թվականի մարտի 25-ի N S-942).

ՈՐՈՇՈՒՄ ԵՄ

1. Համաձայնություն տալ «ԲԻԼԴԵՐ» սահմանափակ պատասխանատվությամբ ընկերությանը սեփականության իրավունքով պատկանող Արովյան համայնքի Առինջ գյուղի Պ. Դուրյան թաղամասի 2-րդ փողոցի թիվ 46-48 հասցեում գտնվող տարածքի 0.4 կՎ էլեկտրամատակարարման գիծը նախագծել «Հայաստանի էլեկտրական ցանցեր» փակ բաժնետիրական ընկերության կողմից 2025 թվականի մայիսի 26-ին տրված 125670111 (նախագիծ N ԷՑՆ-ՆՄ-1105) տեխնիկական պայմանների ուղեգծով և «Հայաստանի էլեկտրական ցանցեր» փակ բաժնետիրական ընկերությանը տրամադրել 0.4 կՎ հզորությամբ էլեկտրամատակարարման շինարարության թույլտվություն (շինարարության թույլտվությունը կցվում է):
2. «Հայաստանի էլեկտրական ցանցեր» փակ բաժնետիրական ընկերությունը պարտավոր է.
 - 1) Արովյանի համայնքապետարանի 900105201652 հաշվեհամարին մուծել 100 000 (հարյուր հազար) դրամ, որպես ինժեներական ենթակառուցվածքների մոնտաժման աշխատանքների համաձայնության տրամադրման ծառայության վճար.
 - 2) Արովյանի համայնքապետարանի 900105201801 հաշվեհամարին մուծել 3 000 (երեք հազար) դրամ տեղական տուրք՝ շինարարության թույլտվության համար.
 - 3) քանդված հատվածները վերականգնել տասնհինգօրյա ժամկետում.
 - 4) շինարարական աշխատանքները կատարելիս տեղեկացնել Հայաստանի Հանրապետության ներքին գործերի նախարարությանը և այլ շահագրգիռ կազմակերպություններին:
3. Սույն որոշումն ուժի մեջ է մտնում «Հայաստանի էլեկտրական ցանցեր» փակ բաժնետիրական ընկերությանը որոշման ընդունման մասին իրազեկելու օրվան հաջորդող օրվանից:

ՀԱՄԱՅՆՔԻ ՂԵԿԱՎԱՐ

Է. ԲԱԲԱՅԱՆ



PM5A-6C8E-8DDD-DCC9



Փաստաթղթի վավերականության ստուգումն ու էլեկտրոնային քննիչական ներբեռնումը հնարավոր է իրականացնել <https://verify.e-gov.am> կայքում:

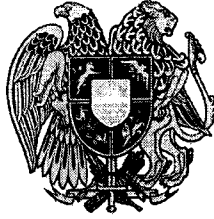

**ՀԱՅԱՍՏԱՆԻ ՀԱՆՐԱՊԵՏՈՒԹՅՈՒՆ
ԿՈՏԱՅՔԻ ՄԱՐԶ ԱՐՈՎՅԱՆ ՀԱՄԱՅՆՔ
ԾԻՆԱՐԱՐՈՒԹՅԱՆ ԹՈՒՅԼՏՎՈՒԹՅՈՒՆ N ՀՇԹ/752/1879-2026
09 Հունիսի 2026թ.**

Տրված է կառուցապատող «ՀԱՅԱՍՏԱՆԻ ԷԼԵԿՏՐԱԿԱՆ ՑԱՆՑԵՐ» ՓԲԸ, պետական գրանցման վկայականի համար՝ 273.140.01857 ՀՀ, Ա. ԱՐՄԵՆԱԿՅԱՆ Փ., 127: հողամասի գտնվելու վայրը՝ ԵՑՆ-ՆՄ-1105 - 125670111 - ՀՀ Կոտայքի մարզ, գ. Առինջ, Պ.Դուրյան թաղ. 2-րդ փող. 46-48 հասցեում, «ԲԻԼԴԵՐ» ՍՊԸ-ին պատկանող բազմաբնակարանային շենքի 0.4կՎ էլեկտրամատակարարում

(իրավաբանական անձի անվանումը, պետական գրանցման վկայականի համարը, գտնվելու վայրը, հողամասի գտնվելու վայրը)

ԵՑՆ-ՆՄ-1105-125670111 - ՀՀ Կոտայքի մարզ, գ. Առինջ, Պ.Դուրյան թաղ. 2-րդ փող. 46-48 հասցեում, «ԲԻԼԴԵՐ» ՍՊԸ-ին պատկանող բազմաբնակարանային շենքի 0.4կՎ էլեկտրամատակարարում
աշխատանքների կատարման համար:

(օբյեկտի անվանումը, հակիրճ բնութագիրը, հիմնական ցուցանիշները)

1. Գծային ինժեներական ենթակառուցվածքների ստեղծման (արդիականացման) հետագիծ-նախագծային փաստաթղթերը մշակվել են **Աշխատանքային նախագիծ, «ԷԼԵԿՏՐԱԿԱՆԱԽԱԳԻԾ ԻՆՍՏԻՏՈՒՏ», լիցենզիա՝ ՌԶՊԼ-000928** կողմից:

(նախագծային աշխատանքների կապալառուի անվանումը, լիցենզիայի համարը)

2. Ծինարարական աշխատանքներն իրականացնել
09 Հունիսի 2026թ. - 09 Հունիսի 2027թ. ընթացքում:

(նշել շինարարության նորմատիվային տեղեկությունը)

3. Հատուկ պայմաններ՝

1) կառուցապատողը, նախքան շինարարությունն սկսելը, ինչպես նաև դրա ընթացքում, պարտավոր է հասցվելիք վնասների փոխհատուցման համար համաձայնության գալ կառուցապատման հետևանքով վնասներ կրող սուբյեկտների հետ.

2) շինարարության թույլտվությամբ սահմանված ժամկետներում կառուցապատումը չավարտելու դեպքում գործում են Հայաստանի Հանրապետության կառավարության 2015 թվականի մարտի 19-ի N 596-Ն որոշման N 1 հավելվածի 123-126-րդ կետերով սահմանված պահանջները:

3) **Քանդված հատվածները վերականգնել տասնհինգօրյա ժամկետում: Ծինարարական աշխատանքները կատարելիս տեղեկացնել Հայաստանի Հանրապետության ներքին գործերի նախարարությանը և այլ շահագրգիռ կազմակերպություններին:**

4. Թույլտվության հիման վրա ցանկացած շինարարական և զուգահեռ աշխատանք կարող է իրականացվել բացառապես Հայաստանի Հանրապետության օրենսդրությանը, նախագծային փաստաթղթերին և նորմատիվ-տեխնիկական պահանջներին համապատասխան:

**ՀԱՅԱՍՏԱՆԻ ՀԱՆՐԱՊԵՏՈՒԹՅԱՆ
ԱՐՈՎՅԱՆ ՀԱՄԱՅՆՔԻ ՂԵԿԱՎԱՐ՝**

ԷՂՈՒՄՐԴ ԲԱԲԱՅԱՆ

(ստորագրությունը, անունը, ազգանունը)

(ձևը լրաց. 23.03.17 N 280-Ն)



**ՀԱՅԱՍՏԱՆԻ ՀԱՆՐԱՊԵՏՈՒԹՅԱՆ
ԿՈՏԱՅՔԻ ՄԱՐԶԻ ԱՐՈՎՅԱՆ ՀԱՄԱՅՆՔԻ ՂԵԿԱՎԱՐ**

Ո Ր Ո Շ ՈՒ Մ

09 հունիսի 2026 թվականի N 2804

**ՀԱԿՈՐ ԳԵՎՈՐԳՅԱՆԻՆ ԱՌԻՆՋ ԳՅՈՒՂԻ Վ. ՏԵՐՅԱՆ ԹԱՂԱՄԱՍԻ 5-ՐԴ ՓՈՂՈՑ
ԹԻՎ 29 ՀԱՍՑԵՈՒՄ ՇԻՆԱՐԱՐՈՒԹՅԱՆ ՏԱԼՈՒ ՄԱՍԻՆ**

Համաձայն «Տեղական ինքնակառավարման մասին» օրենքի 42-րդ հոդվածի 1-ին մասի 6-րդ կետի, Հայաստանի Հանրապետության կառավարության 2015 թվականի մարտի 19-ի N 596-Ն որոշման, Արովյան համայնքի ավագանու 2025 թվականի նոյեմբերի 20-ի N 176-Ն որոշման, հաշվի առնելով Հակոբ Գևորգյանի լիազորած անձ Գարեգին Կնյազյանի դիմումը (մուտք՝ 2026 թվականի մայիսի 29-ի N Բ-3805)։

ՈՐՈՇՈՒՄ ԵՄ՝

1. Հակոբ Գևորգյանին տալ բնակելի տան և պարսպի կառուցման շինարարության թույլտվություն (շինարարության թույլտվությունը կցվում է)։
2. Հակոբ Գևորգյանը պարտավոր է Արովյանի համայնքապետարանի 900105201454 հաշվեհամարին մուծել 15 000 (տասնհինգ հազար) դրամ տեղական տուրք՝ շինարարության թույլտվության համար։
3. Կառուցապատողը շինարարական աշխատանքները սկսելուց առնվազն երեք օր առաջ պարտավոր է Արովյան համայնքի ղեկավարին ներկայացնել N 2-5 ձևի տեղեկանք։
4. Սույն որոշումն ուժի մեջ է մտնում որոշման ընդունման մասին իրազեկելու օրվան հաջորդող օրվանից։

ՀԱՄԱՅՆՔԻ ՂԵԿԱՎԱՐ



Է. ԲԱԲԱՅԱՆ

2026թ. հունիսի 09
ք. Արովյան

PM18-FEC4-D187-FE2C



Փաստաթղթի վավերականության ստուգումն ու էլեկտրոնային բնօրինակի ներբեռնումը հնարավոր է իրականացնել <https://verify.e-gov.am> կայքում:



ՀԱՅԱՍՏԱՆԻ ՀԱՆՐԱՊԵՏՈՒԹՅՈՒՆ
ԿՈՏԱՅԻ ՄԱՐԶ ԱՐԿԱՅԱՆ ՀԱՄԱՅՆՔ
ՇԻՆԱՐԱՐՈՒԹՅԱՆ ԹՈՒՅՆՏՆԱԿՈՒԹՅՈՒՆ

N ՇԹ/752/29877-26 10-06-2026

Տրված է կառուցապատող ՀԱԿՈՒ ԳԵՎՈՐԳՅԱՆ (3703840145, ԵՐԵՎԱՆ, ԶԱՆԱԶԵՆ-ՉԵՅԹՈՒՆ, ԳՈԳՈՒԻ Փ., 43Տ),

հողամասի գտնվելու վայրը՝ Մարզ Կոտայք, համայնք Աբովյան գյուղ Առինջ Վ. Տերյան թաղամասի 5-րդ փողոց 29 հողամաս

(իրավաբանական անձի անվանումը, պետական գրանցման վկայականի համարը, ֆիզիկական անձի անունը, ազգանունը, հասցեն, հողամասի գտնվելու վայրը)

Օբյեկտի անվանումը՝ **Բնակելի տուն և պարիսպ, աշխատանքի տեսակը՝ կառուցում, Ռիսկայնության աստիճանը՝ II**

(օբյեկտի անվանումը, ռիսկայնության աստիճանը (կատեգորիան), հակիրճ բնութագիրը, հիմնական ցուցանիշները)

1. Օբյեկտի նախագծային փաստաթղթերը՝

1) մշակվել են «Աշխատանքային նախագիծ»,

Ճարտարապետական մաս՝ «ԳՈՒՌ» ՍՊԸ(ԳԱՐԵԳԻՆ ԿՆՅԱՉՅԱՆ, արտոնագիր՝ ՃԲԴ-Ա-0313)

Կոնստրուկտորական մաս՝ «ԳՈՒՌ» ՍՊԸ(ԴԱՎԻԹ ԲԱԴԱԼՅԱՆ, արտոնագիր՝ ԿԵԴ-Ա2-048) կողմից

(նախագծային փաստաթղթերի փուլը, նախագծային աշխատանքների կապալառուի անվանումը, լիցենզիայի համարը)

2) ստացել է (են) փորձագիտական դրական եզրակացությունը (եզրակացությունները)

(նշել փորձաքննության տեսակը)

կամ

նախագիծը թողարկող պատասխանատու կապալառուի երաշխավորագիրը՝ NԳ26-45/25-26 «ԳՈՒՌ» ընկերության կողմից

(նշել նախագիծը թողարկող պատասխանատու կապալառուի երաշխավորության պայմանագրի համարը)

3) սահմանված կարգով համաձայնեցվել են իրավասու մարմնի, օրենքով սահմանված այլ շահագրգիռ մարմինների՝

Նախագծման թույլտվություն (ճարտարապետահատակագծային առաջադրանք)՝ 21-05-2026թ ՆԹ-6288-26 Աբովյան համայնքի ղեկավարի հետ համաձայնեցված 10-06-2026թ. հ. 962439 նախագիծը(երը)

(նշել մարմինների անվանումները և համաձայնեցման ժամկետները)

2. Շինարարական աշխատանքներն իրականացնել **24 ամսվա** ընթացքում՝

(նշել շինարարության նորմատիվային տևողությունը)

Ներառյալ ավարտական ակտի տրամադրման համար ավարտված շինարարական օբյեկտն ընդունող հանձնաժողովի աշխատանքի համար նախատեսվող ժամկետը:

2.1. Ապահովել օբյեկտի շահագործման թույլտվության ստացումը՝

ավարտական ակտի տրամադրումից ամիս.

ավարտական ակտի տրամադրման օրը:

Ներառյալ ավարտված շինարարական օբյեկտն ընդունող հանձնաժողովի աշխատանքի համար նախատեսվող ժամկետը:

3. Շինարարության վարման մատյանը բաղկացած է էջից, կարված և դրոշմակնքված է **Աբովյան համայնքի ղեկավարի** կողմից:

(իրավասու մարմնի անվանումը)

4. Նախագծային փաստաթղթերը փոփոխվել են (լրացվում է N 1 հավելվածի 108-րդ կետով նախատեսված դեպքերում)կողմից

(նախագծային աշխատանքների կապալառուի անվանումը, լիցենզիայի համարը)

և սահմանված կարգով համաձայնեցվել իրավասու մարմնի և այլ շահագրգիռ մարմինների հետ:

(Նշել օրենքով սահմանված համաձայնեցնող մարմինների անվանումները)

5. Հատուկ պայմաններ՝

1) կառուցապատողը, նախքան շինարարությունն սկսելը, ինչպես նաև դրա ընթացքում, պարտավոր է հասցվելիք վնասների փոխհատուցման համար համաձայնության գալ կառուցապատման հետևանքով վնասներ կրող սուբյեկտների հետ.

2) շինարարության թույլտվությամբ սահմանված ժամկետներում կառուցապատումը չավարտելու դեպքում գործում են N 1 հավելվածի 123-126-րդ կետերով սահմանված պահանջները.

3) (լրացվում է N 1 հավելվածի 84-րդ կետով սահմանված դեպքերում) սույն թույլտվությունը տրվել է սահմանված կարգով հաստատված «Նախագիծ» փուլի հիման վրա, որին հաջորդող «Աշխատանքային փաստաթղթեր» փուլը պետք է ապահովի հաստատված փուլով ընդունված լուծումները և աշխատանքների իրականացման հաջորդականությունը **1**

(Նշվում են նախապատրաստական, հողային, շինմոնտաժային աշխատանքները և այլ աշխատանքներ)

6. (լրացվում է N 1 հավելվածի 116-րդ կետով սահմանված դեպքերում) Հաշվի առնելով, որ կառուցվող օբյեկտի շինարարությունը հնարավոր չէ առանց գլխավոր հատակագծի վրա _____ համարների տակ նշված շենքի (շենքերի) և կամ շինության (շինությունների) քանդման՝

(Նշվում են ամբողջությամբ կամ մասամբ քանդման ենթակա օբյեկտները, դրանց հիմնական ցուցանիշները, ընդհանուր մակերեսը, հարկայնությունը, շինանյութերը և այլն)

սեփականատիրոջը (օգտագործողին, պետական գրանցման վկայական՝ _____) տրված սույն թույլտվությունը նաև քանդման թույլտվություն է: Օբյեկտի քանդման աշխատանքներն իրականացնել նախագծային փաստաթղթերով ամրագրված հաջորդականությամբ:

7. Այլ պայմաններ շինհրապարակում ապահովել ժամանակավոր ցանկապատի և տեղեկատվական վահանակի առկայությունը:

(Նշվում են իրավական ակտերով և (կամ) պայմանագրով նախատեսված այլ պայմանները)

8. Կառուցապատողը շինարարական (քանդման, ապամոնտաժման) աշխատանքներն սկսելուց առնվազն 3 օր առաջ, համաձայն N 5 հավելվածի N 2-5 ձևի, տեղեկացնում է իրավասու մարմնին:

9. Թույլտվության հիման վրա ցանկացած շինարարական և զուգահեռ աշխատանք կարող է իրականացվել բացառապես Հայաստանի Հանրապետության օրենսդրությանը, նախագծային փաստաթղթերին և նորմատիվ-տեխնիկական պահանջներին համապատասխան:

**ՀԱՅԱՍՏԱՆԻ ՀԱՆՐԱՊԵՏՈՒԹՅԱՆ
ԱՐԽՎՅԱՆ ՀԱՄԱՅՆՔԻ ՂԵԿԱՎԱՐ՝**

ԷՂՈՒՐԴ ԲԱԲԱՅԱՆ

(ստորագրությունը, անունը, ազգանունը)

Կ. Տ.
(ձևը փոփ. 16.06.16 N 630-Ն)

10.06.2026
ՀԱՎԱՍՏՎԱԾ Է
ԷԼԵԿՏՐՈՆԱՅԻՆ
ՏՏՈՐԱԳՐՈՒԹՅԱՄԲ



ՀԱՅԱՍՏԱՆԻ ՀԱՆՐԱՊԵՏՈՒԹՅԱՆ
ԿՈՏԱՅՔԻ ՄԱՐԶԻ ԱՐՈՎՅԱՆ ՀԱՄԱՅՆՔԻ ՂԵԿԱՎԱՐ

Ո Ր Ո Շ ՈՒ Մ

09 հունիսի 2026 թվականի N 2803

**ՀԱԿՈՔ ԳԵՎՈՐԳՅԱՆԻՆ ԱՌԻՆՋ ԳՀՅՈՒՂԻ Վ. ՏԵՐՅԱՆ ԹԱՂԱՄԱՍԻ 5-ՐԴ ՓՈՂՈՑ
ԹԻՎ 29/1 ՀԱՍՑԵՈՒՄ ՇԻՆԱՐԱՐՈՒԹՅԱՆ ՏԱԼՈՒ ՄԱՍԻՆ**

Համաձայն «Տեղական ինքնակառավարման մասին» օրենքի 42-րդ հոդվածի 1-ին մասի 6-րդ կետի, Հայաստանի Հանրապետության կառավարության 2015 թվականի մարտի 19-ի N 596-Ն որոշման, ԱրոՎյան համայնքի ավագանու 2025 թվականի նոյեմբերի 20-ի N 176-Ն որոշման, հաշվի առնելով Հակոբ Գևորգյանի լիազորած անձ Գարեգին Կնյազյանի դիմումը (մուտք՝ 2026 թվականի մայիսի 29-ի N Բ-3806)։

ՈՐՈՇՈՒՄ ԵՄ՝

1. Հակոբ Գևորգյանին տալ բնակելի տան և պարսպի կառուցման շինարարության թույլտվություն (շինարարության թույլտվությունը կցվում է)։
2. Հակոբ Գևորգյանը պարտավոր է ԱրոՎյանի համայնքապետարանի 900105201454 հաշվեհամարին մուծել 15 000 (տասնհինգ հազար) դրամ տեղական տուրք՝ շինարարության թույլտվության համար։
3. Կառուցապատողը շինարարական աշխատանքները սկսելուց առնվազն երեք օր առաջ պարտավոր է ԱրոՎյան համայնքի ղեկավարին ներկայացնել N 2-5 ձևի տեղեկանք։
4. Սույն որոշումն ուժի մեջ է մտնում որոշման ընդունման մասին իրազեկելու օրվան հաջորդող օրվանից։

ՀԱՄԱՅՆՔԻ ՂԵԿԱՎԱՐ



Է. ԲԱԲԱՅԱՆ

2026թ. հունիսի 09
ք. ԱրոՎյան

PMA8-223C-26B5-E9DF



Փաստաթղթի վավերականության ստուգում ու էլեկտրոնային բնօրինակի ներբեռնումը հնարավոր է իրականացնել <https://verify.e-gov.am> կայքում:



ՀԱՅԱՍՏԱՆԻ ՀԱՆՐԱՊԵՏՈՒԹՅՈՒՆ
ԿՈՏԱՅՔԻ ՄԱՐԶ ԱՐԴՎՅԱՆ ՀԱՄԱՅՆՔ
ՇԻՆԱՐԱՐՈՒԹՅԱՆ ԹՈՒՅԼՏՎՈՒԹՅՈՒՆ

N ՇԹ/752/29878-26 10-06-2026

Տրված է կառուցապատող ՀԱԿՈՔ ԳԵՎՈՐԳՅԱՆ (3703840145, ԵՐԵՎԱՆ, ԶԱՆԱԶԵՆ-ՉԵՅԹՈՒՆ, ԳՈԳՈՒԻ Փ., 43Տ),

հողամասի գտնվելու վայրը՝ Մարզ Կոտայք, համայնք Արվյան գյուղ Առինջ Վ. Տերյան թաղամասի 5-րդ փողոց 29/1 հողամաս

(իրավաբանական անձի անվանումը, պետական գրանցման վկայականի համարը, ֆիզիկական անձի անունը, ազգանունը, հասցեն, հողամասի գտնվելու վայրը)

Օբյեկտի անվանումը՝ **Բնակելի տուն և պարիսպ, աշխատանքի տեսակը՝ կառուցում, Ռիսկայնության աստիճանը՝ II**

(օբյեկտի անվանումը, ռիսկայնության աստիճանը (կատեգորիան), հակիրճ բնութագիրը, հիմնական ցուցանիշները)

1. Օբյեկտի նախագծային փաստաթղթերը՝

1) մշակվել են «Աշխատանքային նախագիծ»,

Ճարտարապետական մաս՝ «ԳՈՒՌ» ՍՊԸ(ԳՎՐԵԳԻՆ ԿԼՅԱՉՅԱՆ, արտոնագիր՝ ՃԲԴ-Ա-0313)

Կոնստրուկտորական մաս՝ «ԳՈՒՌ» ՍՊԸ(ԴԱՎԻԹ ԲԱԴԱԼՅԱՆ, արտոնագիր՝ ԿԵԴ-Ա2-048) կողմից

(նախագծային փաստաթղթերի փուլը, նախագծային աշխատանքների կապալառուի անվանումը, լիցենզիայի համարը)

2) ստացել է (են) փորձագիտական դրական եզրակացությունը (եզրակացությունները)

(նշել փորձաքննության տեսակը)

կամ

նախագիծը թողարկող պատասխանատու կապալառուի երաշխավորագիրը՝ NԳ26-46/25-26 «ԳՈՒՌ» ընկերության կողմից

(նշել նախագիծը թողարկող պատասխանատու կապալառուի երաշխավորության պայմանագրի համարը)

3) սահմանված կարգով համաձայնեցվել են իրավասու մարմնի, օրենքով սահմանված այլ շահագրգիռ մարմինների՝

Նախագծման թույլտվություն (ճարտարապետահատակագծային առաջադրանք)՝ 21-05-2026թ ՆԹ-6289-26 Արվյան համայնքի ղեկավարի հետ համաձայնեցված 10-06-2026թ. հ. 962575 նախագիծը(երը)

(նշել մարմինների անվանումները և համաձայնեցման ժամկետները)

2. Շինարարական աշխատանքներն իրականացնել **24 ամսվա ընթացքում**

(նշել շինարարության նորմատիվային տևողությունը)

Ներառյալ ավարտական ակտի տրամադրման համար ավարտված շինարարական օբյեկտն ընդունող հանձնաժողովի աշխատանքի համար նախատեսվող ժամկետը:

2.1. Ապահովել օբյեկտի շահագործման թույլտվության ստացումը՝

ավարտական ակտի տրամադրումից ամիս.

ավարտական ակտի տրամադրման օրը:

Ներառյալ ավարտված շինարարական օբյեկտն ընդունող հանձնաժողովի աշխատանքի համար նախատեսվող ժամկետը:

3. Շինարարության վարման մատյանը բաղկացած է էջից, կարված և դրոշմակնքված է **Արվյան համայնքի ղեկավարի** կողմից:

(իրավասու մարմնի անվանումը)

4. Նախագծային փաստաթղթերը փոփոխվել են (լրացվում է N 1 հավելվածի 108-րդ կետով նախատեսված դեպքերում)կողմից

(նախագծային աշխատանքների կապալառուի անվանումը, լիցենզիայի համարը)

և սահմանված կարգով համաձայնեցվել իրավասու մարմնի և այլ շահագրգիռ մարմինների հետ:

(նշել օրենքով սահմանված համաձայնեցնող մարմինների անվանումները)

5. Հատուկ պայմաններ՝

- 1) կառուցապատողը, նախքան շինարարությունն սկսելը, ինչպես նաև դրա ընթացքում, պարտավոր է հասցվելիք վնասների փոխհատուցման համար համաձայնության գալ կառուցապատման հետևանքով վնասներ կրող սուբյեկտների հետ.
- 2) շինարարության թույլտվությամբ սահմանված ժամկետներում կառուցապատումը չավարտելու դեպքում գործում են N 1 հավելվածի 123-126-րդ կետերով սահմանված պահանջները.
- 3) (լրացվում է N 1 հավելվածի 84-րդ կետով սահմանված դեպքերում) սույն թույլտվությունը տրվել է սահմանված կարգով հաստատված «Նախագիծ» փուլի հիման վրա, որին հաջորդող «Աշխատանքային փաստաթղթեր» փուլը պետք է ապահովի հաստատված փուլով ընդունված լուծումները և աշխատանքների իրականացման հաջորդականությունը **1**

(նշվում են նախապատրաստական, հողային, շինմոնտաժային աշխատանքները և այլ աշխատանքներ)

6. (լրացվում է N 1 հավելվածի 116-րդ կետով սահմանված դեպքերում) Հաշվի առնելով, որ կառուցվող օբյեկտի շինարարությունը հնարավոր չէ առանց գլխավոր հատակագծի վրա _____ համարների տակ նշված շենքի (շենքերի) և կամ շինության (շինությունների) քանդման՝

(նշվում են ամբողջությամբ կամ մասամբ քանդման ենթակա օբյեկտները, որանց հիմնական ցուցանիշները, ընդհանուր մակերեսը, հարկայնությունը, շինանյութերը և այլն)

սեփականատիրոջը (օգտագործողին, պետական գրանցման վկայական՝ _____) տրված սույն թույլտվությունը նաև քանդման թույլտվություն է: Օբյեկտի քանդման աշխատանքներն իրականացնել նախագծային փաստաթղթերով ամրագրված հաջորդականությամբ:

7. Այլ պայմաններ շինհրապարակում ապահովել ժամանակավոր ցանկապատի և տեղեկատվական վահանակի առկայությունը:

(նշվում են իրականացնողը և (կամ) պայմանագրով նախատեսված այլ պայմանները)

8. Կառուցապատողը շինարարական (քանդման, ապամոնտաժման) աշխատանքներն սկսելուց առնվազն 3 օր առաջ, համաձայն N 5 հավելվածի N 2-5 ձևի, տեղեկացնում է իրավասու մարմնին:

9. Թույլտվության հիման վրա ցանկացած շինարարական և զուգահեռ աշխատանք կարող է իրականացվել բացառապես Հայաստանի Հանրապետության օրենսդրությանը, նախագծային փաստաթղթերին և նորմատիվ-տեխնիկական պահանջներին համապատասխան:

**ՀԱՅԱՍՏԱՆԻ ՀԱՆՐԱՊԵՏՈՒԹՅԱՆ
ԱՐԴՎՅԱՆ ՀԱՄԱՅՆՔԻ ՂԵԿԱՎԱՐ՝**

ԷՂՈՒՐԴ ԲԱԲԱՅԱՆ

(ստորագրությունը, անունը, ազգանունը)

Կ. Տ.
(ձևը փոփ. 16.06.16 N 630-Ն)

10.06.2026
ՀԱՎԱՍՏՎԱԾ Է
ԷԼԵԿՏՐՈՆԱՅԻՆ
ՏՈՐՈՎԳՐՈՒԹՅԱՄԲ

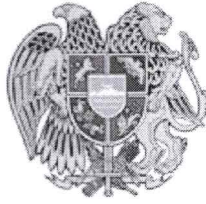

ՀԱՅԱՍՏԱՆԻ ՀԱՆՐԱՊԵՏՈՒԹՅԱՆ
ԿՈՏԱՅՔԻ ՄԱՐԶԻ ԱՔՈՎՅԱՆ ՀԱՄԱՅՆՔԻ ԴԵԿԱՎԱՐ

Ո Ր Ո Շ ՈՒ Մ

09 հունիսի 2026 թվականի N 2802

**«ՍՄԱՐԹ ՍԻՍՏԵՄՍ» ՍԱՀՄԱՆԱՓԱԿ ՊԱՏԱՍԽԱՆԱՏՎՈՒԹՅԱՄԲ ԸՆԿԵՐՈՒԹՅԱՆԸ
ՇԻՆԱՐԱՐՈՒԹՅԱՆ ԹՈՒՅԼՏՎՈՒԹՅՈՒՆ ՏԱԼՈՒ ՄԱՍԻՆ**

Համաձայն «Տեղական ինքնակառավարման մասին» օրենքի 42-րդ հոդվածի 1-ին մասի 6-րդ կետի, Հայաստանի Հանրապետության կառավարության 2015 թվականի մարտի 19-ի N 596-Ն որոշման, Արովյան համայնքի ավագանու 2025 թվականի նոյեմբերի 20-ի N 176-Ն որոշման, հաշվի առնելով «ՍՄԱՐԹ ՍԻՍՏԵՄՍ» սահմանափակ պատասխանատվությամբ ընկերության դիմումը (մուտք՝ 2026 թվականի հունիսի 03-ի N S-1597).

ՈՐՈՇՈՒՄ ԵՄ՝

1. «ՍՄԱՐԹ ՍԻՍՏԵՄՍ» սահմանափակ պատասխանատվությամբ ընկերությանը տալ անավարտ շինությունը որպես բազմաբնակարան բնակելի շենքի վերակառուցման շինարարության թույլտվություն (շինարարության թույլտվությունը կցվում է):
2. «ՍՄԱՐԹ ՍԻՍՏԵՄՍ» սահմանափակ պատասխանատվությամբ ընկերությունը պարտավոր է Արովյանի համայնքապետարանի 900105201454 հաշվեհամարին մուծել 9 000 000 (ինը միլիոն) դրամ տեղական տուրք՝ շինարարության թույլտվության համար:
3. Կառուցապատողը շինարարական աշխատանքները սկսելուց առնվազն երեք օր առաջ պարտավոր է Արովյան համայնքի ղեկավարին ներկայացնել N 2-5 ձևի տեղեկանք:
4. Սույն որոշումն ուժի մեջ է մտնում «ՍՄԱՐԹ ՍԻՍՏԵՄՍ» սահմանափակ պատասխանատվությամբ ընկերությանը որոշման ընդունման մասին իրազեկելու օրվան հաջորդող օրվանից:

ՀԱՄԱՅՆՔԻ ԴԵԿԱՎԱՐ



Է. ԲԱԲԱՅԱՆ

2026թ. հունիսի 09
ք. Արովյան

PME2-11B9-E9E5-97F8



Փաստաթղթի վավերականության ստուգումն ու էլեկտրոնային բնօրինակի ներբեռնումը հնարավոր է իրականացնել <https://verify.e-gov.am> կայքում:



ՀԱՅԱՍՏԱՆԻ ՀԱՆՐԱՊԵՏՈՒԹՅՈՒՆ
ԿՈՏԱՅՔԻ ՄԱՐԶ ԱՐՈՎՅԱՆ ՀԱՄԱՅՆՔ
ՇԻՆԱՐԱՐՈՒԹՅԱՆ ԹՈՒՅՆՎՈՐԹՅՈՒՆ

N ՇԹ/752/29873-26 10-06-2026

Տրված է կառուցապատող «ՍՄԱՐԹ ՍԻՍՏԵՄՍ» ՍՊԸ (03559755, Հայաստան, ԿՈՏԱՅՔ, ԱՌԻՆՁ, Վ.ՏԵՐՅԱՆ ԹԱՂ. 1 Փ., 2, 2210),

հողամասի գտնվելու վայրը՝ Մարզ Կոտայք, համայնք Աբովյան գյուղ Առինջ Վ. Տերյան թաղամասի 1-ին փողոց 2 հողամաս

(իրավաբանական անձի անվանումը, պետական գրանցման վկայականի համարը, ֆիզիկական անձի անունը, ազգանունը, հասցեն, հողամասի գտնվելու վայրը)

Օբյեկտի անվանումը՝ անավարտ շինությունը բազմաբնակարան շենքի վերակառուցում, աշխատանքի տեսակը՝ վերակառուցում, Ռիսկայնության աստիճանը՝ IV

(օբյեկտի անվանումը, ռիսկայնության աստիճանը (կատեգորիան), հակիրճ բնութագիրը, հիմնական ցուցանիշները)

1. Օբյեկտի նախագծային փաստաթղթերը՝

1) մշակվել են «Աշխատանքային նախագիծ»,

- Ճարտարապետական մաս՝ «ԳԼՈՒԲԱԼ ՊՐՈԵԿՏ» ՍՊԸ(ՇԱՀԱՆԵ ԱՐԳԱՐՅԱՆ, արտոնագիր՝ ՃԲԴ-Ա-0376)
- Կոնստրուկտորական մաս՝ «ԳԼՈՒԲԱԼ ՊՐՈԵԿՏ» ՍՊԸ(ԳՈՒՐԳԵՆ ՆԱՍԱԼՅԱՆ, արտոնագիր՝ ԿԱԴ-Ա1-039)
- Էլեկտրամատակարարում՝ «ԳԼՈՒԲԱԼ ՊՐՈԵԿՏ» ՍՊԸ (լիցենզիա՝ ԶՊԼ-000905)
- Կապի համակարգեր՝ «ԳԼՈՒԲԱԼ ՊՐՈԵԿՏ» ՍՊԸ (լիցենզիա՝ ԶՊԼ-000905)
- Ջրամատակարարում և ջրահեռացում՝ «ԳԼՈՒԲԱԼ ՊՐՈԵԿՏ» ՍՊԸ (լիցենզիա՝ ԶՊԼ-000905)
- Զերմագազամատակարարում և օդափոխություն՝ «ԳԼՈՒԲԱԼ ՊՐՈԵԿՏ» ՍՊԸ (լիցենզիա՝ ԶՊԼ-000905)

կողմից

(նախագծային փաստաթղթերի փուլը, նախագծային աշխատանքների կապալառուի անվանումը, լիցենզիայի համարը)

2) ստացել է (են) Քաղաքաշինության կոմիտեի նախագահի 25.11.2025թ. 208-Ա հրամանով ստեղծված հանձնաժողովի 319 եզրակացությունը,

- Էլեկտրամատակարարում «ԼԱՎՈ» ՍՊԸ(լիցենզիա՝ ԶՊԼ N 17060) 03.02.2026թ. N 16-26
- Կապի համակարգեր «ԼԱՎՈ» ՍՊԸ(լիցենզիա՝ ԶՊԼ N 17060) 03.02.2026թ. N 16-26
- Ջրամատակարարում և ջրահեռացում «ԼԱՎՈ» ՍՊԸ(լիցենզիա՝ ԶՊԼ N 17060) 03.02.2026թ. N 16-26
- Զերմագազամատակարարում և օդափոխություն «ԼԱՎՈ» ՍՊԸ(լիցենզիա՝ ԶՊԼ-000479) 03.02.2026թ. N 16-26

Ճարտարապետական մաս «ԱՐՏԱԳԵՐԱՏԵՍՉԱԿԱՆ ՓՈՐՉԱԶԵՆՈՒԹՅՈՒՆ» ՓԲԸ(լիցենզիա՝ ԶՊԼ-000215) 03.02.2026թ. N 26-075

Կոնստրուկտորական մաս «ԱՐՏԱԳԵՐԱՏԵՍՉԱԿԱՆ ՓՈՐՉԱԶԵՆՈՒԹՅՈՒՆ» ՓԲԸ(լիցենզիա՝ ԶՊԼ-000215) 03.02.2026թ. N 26-075 փորձագիտական դրական եզրակացությունը (եզրակացությունները)

(նշել փորձաքննության տեսակը)

կամ

նախագիծը թողարկող պատասխանատու կապալառուի երաշխավորագիրը՝

(նշել նախագիծը թողարկող պատասխանատու կապալառուի երաշխավորության պայմանագրի համարը)

3) սահմանված կարգով համաձայնեցվել են իրավասու մարմնի, օրենքով սահմանված այլ շահագրգիռ մարմինների՝

Նախագծման թույլտվություն (ճարտարապետահատակագծային առաջադրանք)՝ 04-01-2024թ 06 Աբովյան համայնքի ղեկավարի հետ համաձայնեցված 10-06-2026թ. հ. 955947 նախագիծը(երը)

(նշել մարմինների անվանումները և համաձայնեցման ժամկետները)

2. Ծինարարական աշխատանքներն իրականացնել 36 ամսվա ընթացքում

(նշել շինարարության նորմատիվային տնօրոգությունը)

Ներառյալ ավարտական ակտի տրամադրման համար ավարտված շինարարական օբյեկտն ընդունող հանձնաժողովի աշխատանքի համար նախատեսվող ժամկետը:

2.1. Ապահովել օբյեկտի շահագործման թույլտվության ստացումը՝

ավարտական ակտի տրամադրումից 6 ամիս.

ավարտական ակտի տրամադրման օրը:

Ներառյալ ավարտված շինարարական օբյեկտն ընդունող հանձնաժողովի աշխատանքի համար նախատեսվող ժամկետը:

3. Շինարարության վարման մատյանը բաղկացած է 19 էջից, կարված և դրոշմակնքված է **Արմյան համայնքի դեկավարի** կողմից:

(իրավասու մարմնի անվանումը)

4. Նախագծային փաստաթղթերը փոփոխվել են (լրացվում է N 1 հավելվածի 108-րդ կետով նախատեսված դեպքերում) կողմից

(նախագծային աշխատանքների կազմալուծի անվանումը, լիցենզիայի համարը)

և սահմանված կարգով համաձայնեցվել իրավասու մարմնի և այլ շահագրգիռ մարմինների հետ:

(նշել օրենքով սահմանված համաձայնեցնող մարմինների անվանումները)

5. Հատուկ պայմաններ՝

1) կառուցապատողը, նախքան շինարարությունն սկսելը, ինչպես նաև դրա ընթացքում, պարտավոր է հասցվելիք վնասների փոխհատուցման համար համաձայնության գալ կառուցապատման հետևանքով վնասներ կրող սուբյեկտների հետ.

2) շինարարության թույլտվությամբ սահմանված ժամկետներում կառուցապատումը չավարտելու դեպքում գործում են N 1 հավելվածի 123-126-րդ կետերով սահմանված պահանջները.

3) (լրացվում է N 1 հավելվածի 84-րդ կետով սահմանված դեպքերում) սույն թույլտվությունը տրվել է սահմանված կարգով հաստատված «Նախագիծ» փուլի հիման վրա, որին հաջորդող «Աշխատանքային փաստաթղթեր» փուլը պետք է ապահովի հաստատված փուլով ընդունված լուծումները և աշխատանքների իրականացման հաջորդականությունը **1**

(նշվում են նախապատրաստական, հողային, շինմոնտաժային աշխատանքները և այլ աշխատանքները)

6. (լրացվում է N 1 հավելվածի 116-րդ կետով սահմանված դեպքերում) Հաշվի առնելով, որ կառուցվող օբյեկտի շինարարությունը հնարավոր չէ առանց գլխավոր հատակագծի վրա _____ համարների տակ նշված շենքի (շենքերի) և կամ շինության (շինությունների) քանդման՝

(նշվում են ամբողջությամբ կամ մասամբ քանդման ենթակա օբյեկտները, որանց հիմնական ցուցանիշները, ընդհանուր մակերեսը, հարկայնությունը, շինակառուցումը և այլն)

սեփականատիրոջը (օգտագործողին, պետական գրանցման վկայական՝ _____) տրված սույն թույլտվությունը նաև քանդման թույլտվություն է: Օբյեկտի քանդման աշխատանքներն իրականացնել նախագծային փաստաթղթերով ամրագրված հաջորդականությամբ:

7. Այլ պայմաններ **շինիրապարակում ապահովել ժամանակավոր ցանկապատի և տեղեկատվական վահանակի առկայությունը:**

(նշվում են իրավական ակտերով և (կամ) պայմանագրով նախատեսված այլ պայմանները)

8. Կառուցապատողը շինարարական (քանդման, ապամոնտաժման) աշխատանքներն սկսելուց առնվազն 3 օր առաջ, համաձայն N 5 հավելվածի N 2-5 ձևի, տեղեկացնում է իրավասու մարմնին:

9. Թույլտվության հիման վրա ցանկացած շինարարական և զուգահեռ աշխատանք կարող է իրականացվել բացառապես Հայաստանի Հանրապետության օրենսդրությանը, նախագծային փաստաթղթերին և նորմատիվ-տեխնիկական պահանջներին համապատասխան:

Կ. Տ.
(ձևը փոփ. 16.06.16 N 630-Ն)



ՀԱՅԱՍՏԱՆԻ ՀԱՆՐԱՊԵՏՈՒԹՅԱՆ
ԿՈՏԱՅՔԻ ՄԱՐԶԻ ԱՐՈՎՅԱՆ ՀԱՄԱՅՆՔԻ ԴԵԿԱՎԱՐ

Ո Ր Ո Շ ՈՒ Մ

09 հունիսի 2026 թվականի N 2801

**«ԹՈՒՄՕԻԼ» ՍԱՀՄԱՆԱՓՈՎ ԴԱՏԱՍԽԱՆԱՏՎՈՒԹՅԱՄԲ ԸՆԿԵՐՈՒԹՅԱՆԸ ՀԵՂՈՒԿ
ՎԱՌԵԼԻՔԻ ՎԱՃԱՌՔԻ ԹՈՒՅԼՏՎՈՒԹՅՈՒՆ ՏԱԼՈՒ ՄԱՍԻՆ**

Համաձայն «Տեղական ինքնակառավարման մասին» օրենքի 45-րդ հոդվածի 1-ին մասի 8-րդ կետի, Արվյան համայնքի ավագանու 2023 թվականի ապրիլի 13-ի N 52-Ն և 2025 թվականի նոյեմբերի 20-ի N 176-Ն որոշումների, հիմք ընդունելով «ԹՈՒՄՕԻԼ» սահմանափակ պատասխանատվությամբ ընկերության լիազորած անձ Էդուարդ Քոչինյանի հայտը (մուտք՝ 2026 թվականի հունիսի 05-ի N S-1650)։

ՈՐՈՇՈՒՄ ԵՄ՝

1. «ԹՈՒՄՕԻԼ» սահմանափակ պատասխանատվությամբ ընկերությանը տալ 2026 թվականի հունիսի 10-ից դեկտեմբերի 31-ը ներառյալ ժամանակահատվածի համար Արվյան համայնքի Պտղնի գյուղի 23-րդ փողոցի թիվ 8 հասցեում հեղուկ վառելիքի վաճառքի թույլտվություն (Թույլտվություն N 64 կցվում է)։
2. «ԹՈՒՄՕԻԼ» սահմանափակ պատասխանատվությամբ ընկերությունը պարտավոր է Արվյանի համայնքապետարանի 900105225339 հաշվեհամարին վճարել 112 328 (հարյուր տասներկու հազար երեք հարյուր քսանութ) դրամ տեղական տուրք։
3. Սույն որոշումն ուժի մեջ է մտնում որոշման ընդունման մասին իրազեկելու օրվան հաջորդող օրվանից։

ՀԱՄԱՅՆՔԻ ԴԵԿԱՎԱՐ



Է. ԲԱԲԱՅԱՆ

2026թ. հունիսի 09
ք. Արվյան



ՀԱՅԱՍՏԱՆԻ ՀԱՆՐԱՊԵՏՈՒԹՅՈՒՆ
ԿՈՏԱՅՔԻ ՄԱՐԶ
ԱԲՈՎՅԱՆԻ ՀԱՄԱՅՆՔԱՊԵՏԱՐԱՆ

ԹՈՒՅԼՏՎՈՒԹՅՈՒՆ ԹԻՎ ՀՎԳ - 64

**ՀԱՄԱՅՆՔԻ ՎԱՐՉԱԿԱՆ ՏԱՐԱԾՔՈՒՄ ՀԵՂՈՒԿ ՎԱՌԵԼԻՔԻ, ՍԵՂՄՎԱԾ ԲՆԱԿԱՆ
ԿԱՄ ՀԵՂՈՒԿԱՑՎԱԾ ՆԱՎԹԱՅԻՆ ԳԱԶԵՐԻ ՎԱՃԱՌՔԻ**

Տրված՝ **09 հունիսի 2026 թ.**

Թույլատրված գործունեության անվանումը՝

Հեղուկ վառելիքի վաճառք:

Հայտատու իրավաբանական անձի լրիվ անվանումը և գտնվելու վայրը կամ անհատ ձեռնարկատիրոջ անունը, ազգանունը, հաշվառման և (կամ) բնակության վայրը, հարկ վճարողի հաշվառման համարը՝

**«ԹՈՒՄՕԻԼ» ՍԱՀՄԱՆԱՓԱԿ ՊԱՏԱՍԽԱՆԱՏՎՈՒԹՅԱՄԲ ԸՆԿԵՐՈՒԹՅՈՒՆ, ՀՀ ք.
Երևան Կենտրոն Բուզանդ 107 բն. 28, ՀՎՀՀ՝ 02877648:**

Գործունեության իրականացման վայրը՝

ՀՀ Կոտայքի մարզ Աբովյան համայնք Պարզնի գյուղ 23-րդ փողոց թիվ 8:

Շինության տեսակը՝

հիմնական շինություն:

Թույլտվության գործողության ժամկետը՝

10 հունիսի 2026թ.-ից մինչև 01 հունվարի 2027թ.-ը:

ՀԱՄԱՅՆՔԻ ՂԵԿԱՎԱՐ



Է. ԲԱԲԱՅԱՆ

QR կոդի միջոցով կարող էք ստուգել թույլտվության վավերականությունը
համայնքապետարանի կառավարման տեղեկատվական համակարգում





ՀԱՅԱՍՏԱՆԻ ՀԱՆՐԱՊԵՏՈՒԹՅԱՆ
ԿՈՏԱՅՔԻ ՄԱՐԶԻ ԱՐՈՎՅԱՆ ՀԱՄԱՅՆՔԻ ՂԵԿԱՎԱՐ

Ո Ր Ո Շ ՈՒ Մ

09 հունիսի 2026 թվականի N 2800

**«ԹՈՒՄՕԻԼ» ՍԱՀՄԱՆԱՓԱԿ ՊԱՏԱՍԽԱՆԱՏՎՈՒԹՅԱՄԲ ԸՆԿԵՐՈՒԹՅԱՆԸ ՀԵՂՈՒԿ
ԳԱԶԻ ՎԱՃԱՌՔԻ ԹՈՒՅԼՏՎՈՒԹՅՈՒՆ ՏԱԼՈՒ ՄԱՍԻՆ**

Համաձայն «Տեղական ինքնակառավարման մասին» օրենքի 45-րդ հոդվածի 1-ին մասի 8-րդ կետի, Արովյան համայնքի ավագանու 2023 թվականի ապրիլի 13-ի N 52-Ն և 2025 թվականի նոյեմբերի 20-ի N 176-Ն որոշումների, հիմք ընդունելով «ԹՈՒՄՕԻԼ» սահմանափակ պատասխանատվությամբ ընկերության լիազորած անձ Էդուարդ Քոչինյանի հայտը (մուտք՝ 2026 թվականի հունիսի 05-ի N S-1649).

ՈՐՈՇՈՒՄ ԵՄ՝

1. «ԹՈՒՄՕԻԼ» սահմանափակ պատասխանատվությամբ ընկերությանը տալ 2026 թվականի հունիսի 10-ից դեկտեմբերի 31-ը ներառյալ ժամանակահատվածի համար Արովյան համայնքի Պտղնի գյուղի 23-րդ փողոցի թիվ 8 հասցեում հեղուկ գազի վաճառքի թույլտվություն (Թույլտվություն N 63 կցվում է):
2. «ԹՈՒՄՕԻԼ» սահմանափակ պատասխանատվությամբ ընկերությունը պարտավոր է Արովյանի համայնքապետարանի 900105225339 հաշվեհամարին վճարել 112 328 (հարյուր տասներկու հազար երեք հարյուր քսանութ) դրամ տեղական տուրք:
3. Սույն որոշումն ուժի մեջ է մտնում որոշման ընդունման մասին իրազեկելու օրվան հաջորդող օրվանից:

ՀԱՄԱՅՆՔԻ ՂԵԿԱՎԱՐ



Է. ԲԱԲԱՅԱՆ

2026թ. հունիսի 09
ք. Արովյան



ՀԱՅԱՍՏԱՆԻ ՀԱՆՐԱՊԵՏՈՒԹՅՈՒՆ
ԿՈՏԱՅՔԻ ՄԱՐԶ
ԱՐՈՎՅԱՆԻ ՀԱՄԱՅՆՔԱՊԵՏԱՐԱՆ

ԹՈՒՅԼՏՎՈՒԹՅՈՒՆ ԹԻՎ ՀՎԳ - 63

**ՀԱՄԱՅՆՔԻ ՎԱՐՉԱԿԱՆ ՏԱՐԱԾՔՈՒՄ ՀԵՂՈՒԿ ՎԱՌԵԼԻՔԻ, ՍԵՂՄՎԱԾ ԲՆԱԿԱՆ
ԿԱՄ ՀԵՂՈՒԿԱՑՎԱԾ ՆԱՎԹԱՅԻՆ ԳԱԶԵՐԻ ՎԱՃԱՌՔԻ**

Տրված՝ **09 հունիսի 2026 թ.**

Թույլատրված գործունեության անվանումը՝

Հեղուկ գազի վաճառք:

Հայտատու իրավաբանական անձի լրիվ անվանումը և գտնվելու վայրը կամ անհատ ձեռնարկատիրոջ անունը, ազգանունը, հաշվառման և (կամ) բնակության վայրը, հարկ վճարողի հաշվառման համարը՝

**«ԹՈՒՄՕԻԼ» ՍԱՀՄԱՆԱՓԱԿ ՊԱՏԱՍԽԱՆԱՏՎՈՒԹՅԱՄԲ ԸՆԿԵՐՈՒԹՅՈՒՆ, ՀՀ ք.
Երևան Կենտրոն Բուզանյ 107 բն. 28, ՀՎՀՀ՝ 02877648:**

Գործունեության իրականացման վայրը՝

ՀՀ Կոտայքի մարզ Աբովյան համայնք Պարզնի գյուղ 23-րդ փողոց թիվ 8:

Շինության տեսակը՝

հիմնական շինություն:

Թույլտվության գործողության ժամկետը՝

10 հունիսի 2026թ.-ից մինչև 01 հունվարի 2027թ.-ը:

ՀԱՄԱՅՆՔԻ ՂԵԿԱՎԱՐ



Է. ԲԱԲԱՅԱՆ

QR կոդի միջոցով կարող եք ստուգել թույլտվության վավերականությունը
համայնքապետարանի կառավարման տեղեկատվական համակարգում





ՀԱՅԱՍՏԱՆԻ ՀԱՆՐԱՊԵՏՈՒԹՅԱՆ
ԿՈՏԱՅՔԻ ՄԱՐԶԻ ԱՐՈՎՅԱՆ ՀԱՄԱՅՆՔԻ ԴԵԿԱՎԱՐ

Ո Ր Ո Շ ՈՒ Մ

09 հունիսի 2026 թվականի N 2799

**«ԹՈՒՄՕԻԼ» ՍԱՀՄԱՆԱՓԱԿ ՊԱՏԱՍԽԱՆԱՏՎՈՒԹՅԱՄԲ ԸՆԿԵՐՈՒԹՅԱՆԸ ԺԱՄԸ
24:00-ԻՑ ՀԵՏՈ ԱՇԽԱՏԵԼՈՒ ԹՈՒՅԼՏՎՈՒԹՅՈՒՆ ՏԱԼՈՒ ՄԱՍԻՆ**

Համաձայն «Տեղական ինքնակառավարման մասին» օրենքի 45-րդ հոդվածի 1-ին մասի 5-րդ կետի, Արվյան համայնքի ավագանու 2023 թվականի ապրիլի 13-ի N 52-Ն և 2025 թվականի նոյեմբերի 20-ի N 176-Ն որոշումների, հիմք ընդունելով «ԹՈՒՄՕԻԼ» սահմանափակ պատասխանատվությամբ ընկերության լիազորած անձ՝ Էդուարդ Քոչինյանի հայտը (մուտք՝ 2026 թվականի հունիսի 05-ի N S-1651).

ՈՐՈՇՈՒՄ ԵՄ՝

1. «ԹՈՒՄՕԻԼ» սահմանափակ պատասխանատվությամբ ընկերությանը տալ 2026 թվականի հունիսի 10-ից դեկտեմբերի 31-ը ներառյալ ժամանակահատվածի համար Արվյան համայնքի Պտղնի գյուղի 23-րդ փողոցի թիվ 8 հասցեում ժամը 24:00-ից հետո աշխատելու թույլտվություն (Թույլտվություն N 61 կցվում է):
2. «ԹՈՒՄՕԻԼ» սահմանափակ պատասխանատվությամբ ընկերությունը պարտավոր է Արվյանի համայնքապետարանի 900105225404 հաշվեհամարին վճարել 16 438 (տասնվեց հազար չորս հարյուր երեսունութ) դրամ տեղական տուրք:
3. Սույն որոշումն ուժի մեջ է մտնում որոշման ընդունման մասին իրազեկելու օրվան հաջորդող օրվանից:

ՀԱՄԱՅՆՔԻ ԴԵԿԱՎԱՐ

Է. ԲԱԲԱՅԱՆ



2026թ. հունիսի 09
ք. Արվյան



ՀԱՅԱՍՏԱՆԻ ՀԱՆՐԱՊԵՏՈՒԹՅՈՒՆ
ԿՈՏԱՅՔԻ ՄԱՐԶ
ԱԲՈՎՅԱՆԻ ՀԱՄԱՅՆՔԱՊԵՏԱՐԱՆ

ԹՈՒՅԼՏՎՈՒԹՅՈՒՆ

ՀԱՄԱՅՆՔԻ ՎԱՐՉԱԿԱՆ ՏԱՐԱԾՔՈՒՄ ԱՌԵՎՏՐԻ, ՀԱՆՐԱՅԻՆ ՍՆՆԴԻ, ԶՎԱՐՃԱՆՔԻ, ՇԱՀՈՒՄՈՎ ԽԱՂԵՐԻ ԵՎ ՎԻՃԱԿԱԽԱՂԵՐԻ ԿԱԶՄԱԿԵՐՊՄԱՆ ՕԲՅԵԿՏՆԵՐԻՆ, ԽԱՂԱՏՆԵՐԻՆ ԵՎ ԲԱՂՆԻՔՆԵՐԻՆ (ՍԱՌԻՆԱՆԵՐԻՆ), ԺԱՄԸ 24:00-ԻՑ ՀԵՏՈ ԱՇԽԱՏԵԼՈՒ

N Ժ24:00-Թ- 61

Տրված՝ 09 հունիսի 2026 թ.

Թույլատրված գործունեության անվանումը՝

24:00-ից հետո աշխատելու:

Հայտատու իրավաբանական անձի լրիվ անվանումը և գտնվելու վայրը կամ անհատ ձեռնարկատիրոջ անունը, ազգանունը, հաշվառման և (կամ) բնակության վայրը, հարկ վճարողի հաշվառման համարը՝

«ԹՈՒՄՕԻԼ» ՍԱՀՄԱՆԱՓԱԿ ՊԱՏԱՍԽԱՆԱՏՎՈՒԹՅԱՄԲ ԸՆԿԵՐՈՒԹՅՈՒՆ, ՀՀ ք. Երևան Կենտրոն Բուզանդ 107 բն. 28, ՀՎՀՀ՝ 02877648:

Գործունեության իրականացման վայրը՝

ՀՀ Կոպայքի մարզ Աբովյան համայնք Պղղնի գյուղ 23-րդ փողոց թիվ 8:

Շինության տեսակը՝

հիմնական շինություն:

Թույլտվության գործողության ժամկետը՝

10 հունիսի 2026թ.-ից մինչև 01 հունվարի 2027թ.-ը:

ՀԱՄԱՅՆՔԻ ՂԵԿԱՎԱՐ



Է. ԲԱԲԱՅԱՆ

QR կոդի միջոցով կարող եք ստուգել թույլտվության վավերականությունը համայնքապետարանի կառավարման տեղեկատվական համակարգում





ՀԱՅԱՍՏԱՆԻ ՀԱՆՐԱՊԵՏՈՒԹՅԱՆ
ԿՈՏԱՅՔԻ ՄԱՐԶԻ ԱՐՈՎՅԱՆ ՀԱՄԱՅՆՔԻ ՂԵԿԱՎԱՐ

Ո Ր Ո Շ ՈՒ Մ

09 հունիսի 2026 թվականի N 2798

«ԼԻԼԻԹ ՎԱՐԴԱՆՅԱՆ ՀՐԱՆՏԻ» ԱՆՀԱՏ ԶԵՆՆԱՐԿԱՏԻՐՈՋԸ 2026 ԹՎԱԿԱՆԻ ՀԱՄԱՐ ԹԱՆԿԱՐԺԵՔ ՄԵՏԱՂՆԵՐԻՑ ՊԱՏՐԱՍՏՎԱԾ ԻՐԵՐԻ ՄԱՆՐԱԾԱԽ ԱՌՔ ՈՒ ՎԱՃԱՌՔԻ ԹՈՒՅԼՏՎՈՒԹՅՈՒՆ ՏԱԼՈՒ ՄԱՍԻՆ

Համաձայն «Տեղական ինքնակառավարման մասին» օրենքի 45-րդ հոդվածի 1-ին մասի 7-րդ կետի, Արավյան համայնքի ավագանու 2023 թվականի ապրիլի 13-ի N 52-Ն և 2025 թվականի նոյեմբերի 20-ի N 176-Ն որոշումների, հիմք ընդունելով «Լիլիթ Վարդանյան Հրանտի» անհատ ձեռնարկատիրոջ հայտը (մուտք՝ 2026 թվականի հունիսի 05-ի N Բ-4050).

ՈՐՈՇՈՒՄ ԵՄ՝

1. «Լիլիթ Վարդանյան Հրանտի» անհատ ձեռնարկատիրոջը տալ 2026 թվականի համար Արավյան համայնքի Առինջ գյուղի Գ թաղամասի 9-րդ փողոցի թիվ 2 առևտրի սրահում թանկարժեք մետաղներից պատրաստված իրերի մանրածախ առք ու վաճառքի թույլտվություն (Թույլտվություն N 49 կցվում է):
2. «Լիլիթ Վարդանյան Հրանտի» անհատ ձեռնարկատերը պարտավոր է Արավյանի համայնքապետարանի 900105002985 հաշվեհամարին վճարել տեղական տուրք՝ 50 000 (հիսուն հազար) դրամ:
3. Սույն որոշումն ուժի մեջ է մտնում «Լիլիթ Վարդանյան Հրանտի» անհատ ձեռնարկատիրոջը որոշման ընդունման մասին իրազեկելու օրվան հաջորդող օրվանից:

ՀԱՄԱՅՆՔԻ ՂԵԿԱՎԱՐ



Է. ԲԱԲԱՅԱՆ

2026թ. հունիսի 09

ք. Արավյան



ՀԱՅԱՍՏԱՆԻ ՀԱՆՐԱՊԵՏՈՒԹՅՈՒՆ
ԿՈՏԱՅՔԻ ՄԱՐԶ
ԱԲՈՎՅԱՆԻ ՀԱՄԱՅՆՔԱՊԵՏԱՐԱՆ

ԹՈՒՅԼՏՎՈՒԹՅՈՒՆ ԹԻՎ ԹՄԱ - 49

ՀԱՄԱՅՆՔԻ ՎԱՐՉԱԿԱՆ ՏԱՐԱԾՔՈՒՄ ԹԱՆԿԱՐԺԷ ՄԵՏԱՂՆԵՐԻՑ ՊԱՏՐԱՍՏՎԱԾ
ԻՐԵՐԻ
ՈՐՈՇԱԿԻ ՎԱՅՐՈՒՄ ՄԱՆՐԱԾԱՆ ԱՌՔ ՈՒ ՎԱՃԱՌՔ ԻՐԱԿԱՆԱՑՆԵԼՈՒ

Տրված՝ 09 հունիսի 2026 թ.

Թույլատրված գործունեության անվանումը՝

Թանկարժեք մեդալներից պատրաստված իրերի մանրածախ առք ու վաճառք:

Հայտատու իրավաբանական անձի լրիվ անվանումը և գտնվելու վայրը կամ անհատ ձեռնարկատիրոջ անունը, ազգանունը, հաշվառման և (կամ) բնակության վայրը, հարկ վճարողի հաշվառման համարը՝

«ԼԻԼԻԹ ՎԱՐԴԱՆՅԱՆ ՀՐԱՆՏԻ» ԱՆՀԱՏ ՁԵՌՆԱՐԿԱՏԵՐ, ՀՀ ք. Երևան Նոր Նորք 8 զնգվ. 25 շ. 7 բն., ՀՎՀՀ՝ 25432105:

Գործունեության իրականացման վայրը՝

ՀՀ Կոտայքի մարզ Աբովյան համայնք Առինջ գյուղ Գ թաղամաս 9-րդ փողոց թիվ 2, առևտրի սրահ:

Թույլտվության գործողության ժամկետը՝

01 հունվարի 2026թ.-ից մինչև 01 հունվարի 2027թ.-ը:

ՀԱՄԱՅՆՔԻ ՂԵԿԱՎԱՐ



Է. ԲԱԲԱՅԱՆ

QR կոդի միջոցով կարող եք ստուգել թույլտվության վավերականությունը համայնքապետարանի կառավարման տեղեկատվական համակարգում





ՀԱՅԱՍՏԱՆԻ ՀԱՆՐԱՊԵՏՈՒԹՅԱՆ
ԿՈՏԱՅՔԻ ՄԱՐԶԻ ԱՐՈՎՅԱՆ ՀԱՄԱՅՆՔԻ ՂԵԿԱՎԱՐ

Ո Ր Ո Շ ՈՒ Մ

08 հունիսի 2026 թվականի N 2797

**ՍՈՖՅԱ ԲԱՂՂԱՍԱՐՅԱՆԻՆ ՊԱՏԿԱՆՈՂ ՇԻՆՈՒԹՅԱՆ ԳՈՐԾԱՌԱԿԱՆ
ՆՇԱՆԱԿՈՒԹՅՈՒՆԸ ՓՈՓՈԽԵԼՈՒ ԹՈՒՅԼՏՎՈՒԹՅՈՒՆ ՏԱԼՈՒ ՄԱՍԻՆ**

Համաձայն «Տեղական ինքնակառավարման մասին» օրենքի 35-րդ հոդվածի 1-ին մասի 24-րդ կետի, Հայաստանի Հանրապետության կառավարության 2002 թվականի փետրվարի 02-ի N 88 որոշման, Արևյան համայնքի ավագանու 2025 թվականի նոյեմբերի 20-ի N 178-Ն որոշման և հաշվի առնելով Սոֆյա Բաղդասարյանի դիմումը (մուտք՝ 2026 թվականի հունիսի 01-ի N Բ-3830).

ՈՐՈՇՈՒՄ ԵՄ՝

1. Թույլատրել փոփոխել Սոֆյա Բաղդասարյանին պատկանող (հիմք՝ 2025 թվականի դեկտեմբերի 11-ի N 11122025-07-0012 վկայական) Արևյան համայնքի Արևյան քաղաքի Գառնու փողոցի 10/1/4 հասցեում գտնվող 72.1 քառակուսի մետր մակերեսով արտադրական նշանակության կարի արտադրամասի գործառական նշանակությունը և առանց ճարտարապետահատակագծային առաջադրանքի ու նախագծային փաստաթղթերի ներքին հարդարման աշխատանքներն ավարտելուց հետո այն օգտագործել որպես բնակելի նշանակության բնակարան:
2. Կարի Արտադրամասի գործառական նշանակությունը որպես բնակարան փոփոխելուց հետո այն ընդգրկել Արևյան համայնքի բնակարանային ֆոնդում:
3. Սոֆյա Բաղդասարյանը պարտավոր է Արևյանի համայնքապետարանի 900105201652 հաշվեհամարին վճարել 23 030 (քսաներեք հազար երեսուն) դրամ՝ որպես անշարժ գույքի գործառական նշանակության փոփոխության ծառայության վճար:
4. Սույն որոշումն ուժի մեջ է մտնում Սոֆյա Բաղդասարյանին որոշման ընդունման մասին իրազեկելու օրվան հաջորդող օրվանից:

ՀԱՄԱՅՆՔԻ ՂԵԿԱՎԱՐ



Է. ԲԱԲԱՅԱՆ

2026թ. հունիսի 08
ք. Արևյան



ՀԱՅԱՍՏԱՆԻ ՀԱՆՐԱՊԵՏՈՒԹՅԱՆ
ԿՈՏԱՅՔԻ ՄԱՐԶԻ ԱՐՈՎՅԱՆ ՀԱՄԱՅՆՔԻ ՂԵԿԱՎԱՐ

Ո Ր Ո Շ ՈՒ Մ

08 հունիսի 2026 թվականի N 2796

**ԼՈՒԻՏԱ ՂԱԶԱՐՅԱՆԻ ԿՈՂՄԻՑ ԻՐԱԿԱՆԱՑՎԱԾ ԽԱՆՈՒԹ ՍՐԱՀԻ ԵՎ
ԱՎՏՈԿԱՅԱՆԱՏԵՂԻԻ ԿԱՌՈՒՑՄԱՆ ՇԱՀԱԳՈՐԾՄԱՆ ԹՈՒՅԼՏՎՈՒԹՅՈՒՆԸ
ՁԵՎԱԿԵՐՊԵԼՈՒ ՄԱՍԻՆ**

Համաձայն «Տեղական ինքնակառավարման մասին» օրենքի 42-րդ հոդվածի 1-ին մասի 7-րդ կետի, Հայաստանի Հանրապետության կառավարության 2015 թվականի մարտի 19-ի N 596-Ն որոշման, Արովյան համայնքի ավագանու 2025 թվականի նոյեմբերի 20-ի N 177-Ն որոշման, հիմք ընդունելով Լոլիտա Ղազարյանի դիմումը (մուտք՝ 2026 թվականի հունիսի 05-ի N Ք-4073).

ՈՐՈՇՈՒՄ ԵՄ

1. Ձևակերպել կառուցապատող Լոլիտա Ղազարյանի կողմից իրականացված Արովյան համայնքի Գետարգել գյուղի 1-ին փողոցի թիվ 11 հասցեում գտնվող խանութ սրահի և ավտոկայանատեղիի կառուցման շահագործման թույլտվությունը (շահագործման թույլտվությունը կցվում է):
2. Լոլիտա Ղազարյանը պարտավոր է Արովյանի համայնքապետարանի 900105201355 հաշվեհամարին մուծել 14 000 (տասնչորս հազար) դրամ տեղական վճար՝ շահագործման թույլտվություն տրամադրելու համար:
3. Սույն որոշումն ուժի մեջ է մտնում Լոլիտա Ղազարյանին որոշման ընդունման մասին իրազեկելու օրվան հաջորդող օրվանից:

ՀԱՄԱՅՆՔԻ ՂԵԿԱՎԱՐ



Է. ԲԱԲԱՅԱՆ

2026թ. հունիսի 08

ք. Արովյան

PM98-18D7-A797-133C



Փաստաթղթի վավերականության ստուգումն ու էլեկտրոնային բնօրինակի ներքենումը հնարավոր է իրականացնել <https://verify.e-gov.am> կայքում:



ՀԱՅԱՍՏԱՆԻ ՀԱՆՐԱՊԵՏՈՒԹՅՈՒՆ
ԿՈՏԱՅՔԻ ՄԱՐԶ ԱՐԽՎՅԱՆ ՀԱՄԱՅՆՔ

ՀՀ մարզ, համայնք

ԱՎԱՐՏԱԿԱՆ ԱԿՏ (ՇԱՀԱԳՈՐԾՄԱՆ ԹՈՒՅԼՏՎՈՒԹՅՈՒՆ)

N ԱՇԹԴ/763/6420-26, 08-06-2026թ.

Կառուցապատող **ԼՈՒԻՏԱ ՂԱՉԱՐՅԱՆ**

(իրավաբանական անձի անվանումը, ֆիզիկական անձի անունը, ազգանունը, հեռախոսահամարը, էլեկտրոնային հասցեն)

Կառուցված **Խանութ սրահի և ավտոկայանատեղիի կառուցում**,

(օբյեկտի անվանումը)

որը գտնվում է **Մարզ Կոտայք, համայնք Արուսյան գյուղ Գետարգել 1-ին փողոց 11**, հասցեում

(օբյեկտի տեղագրությունը, հասցեն)

համարվում է ավարտված և պատրաստ է շահագործման, որի`

1. նախագծային փաստաթղթերը մշակվել են

1) «ԷՅՏԻԹԻ ՓՐՈՉԵՔՔ» ՍՊԸ-ի կողմից լիցենզիա ՔՊԼ 000081

կողմից.

2. շինարարությունն սկսվել է կողմից տրված **26-06-2023թ. N 310** շինարարության թույլտվության համաձայն.

(շինարարության թույլտվություն տվող մարմնի անվանումը)

3. շինարարությունն իրականացվել է **Կառուցապատողի** կողմից

(զինավոր կապալառուի անվանումը)

4. օբյեկտի հիմնական ցուցանիշներն են` **խանութ սրահ և ավտոկայանատեղի**

5. հատուկ պայմանները **Նշված չեն**

ՀԻՄՔԵՐ`

1) կառուցապատողի դիմումը **05-06-2026թ.**

2) ընդունող հանձնաժողովի ակտը **ՇԱՍ/763/44831-26, 29-04-2026թ.**

3) կատարողական փաստաթղթերի ցանկը, շինության տեխնիկական վիճակի մասին համապատասխան հետազննության դրական եզրակացությունը կամ ճարտարապետի կողմից տրված երաշխավորագիր **6** թերթ:

ՀԱՅԱՍՏԱՆԻ ՀԱՆՐԱՊԵՏՈՒԹՅԱՆ
ԱՐԽՎՅԱՆ ՀԱՄԱՅՆՔԻ ՂԵԿԱՎԱՐ`

ԵՂՈՒՐԴ ԲԱԲԱՅԱՆ

(ստորագրությունը, անունը, ազգանունը)

Կ. Տ.

08-06-2026թ.



ՀԱՅԱՍՏԱՆԻ ՀԱՆՐԱՊԵՏՈՒԹՅԱՆ
ԿՈՏԱՅՔԻ ՄԱՐԶԻ ԱՐՈՎՅԱՆ ՀԱՄԱՅՆՔԻ ՂԵԿԱՎԱՐ

Ո Ր Ո Շ ՈՒ Մ

08 հունիսի 2026 թվականի N 2795

**«ՄԻԼՈՆ ՄԱՅՆԻՆԳ» ՍԱՀՄԱՆԱՓԱԿ ՊԱՏԱՍԽԱՆԱՏՎՈՒԹՅԱՄԲ ԸՆԿԵՐՈՒԹՅԱՆ
ԿՈՂՄԻՑ ԻՐԱԿԱՆԱՑՎԱԾ ԲԱԶՄԱՖՈՒՆԿՑԻՈՆԱԼ ԲԱԶՄԱԲՆԱԿԱՐԱՆ ԲՆԱԿԵԼԻ
ՇԵՆՔԻ ԿԱՌՈՒՑՄԱՆ ԱՎԱՐՏԱԿԱՆ ԱԿՏԸ ԶԵՎԱԿԵՐՊԵԼՈՒ ՄԱՍԻՆ**

Համաձայն «Տեղական ինքնակառավարման մասին» օրենքի 42-րդ հոդվածի 1-ին մասի 7-րդ կետի, Հայաստանի Հանրապետության կառավարության 2015 թվականի մարտի 19-ի N 596-Ն որոշման, Արովյան համայնքի ավագանու 2025 թվականի նոյեմբերի 20-ի N 177-Ն որոշման, հաշվի առնելով «ՄԻԼՈՆ ՄԱՅՆԻՆԳ» սահմանափակ պատասխանատվությամբ ընկերության տնօրենի դիմումը (մուտք՝ 2026 թվականի հունիսի 05-ի N Տ-1645)։

Որոշում էմ

1. Ձևակերպել կառուցապատող «ՄԻԼՈՆ ՄԱՅՆԻՆԳ» սահմանափակ պատասխանատվությամբ ընկերության կողմից իրականացված Արովյան համայնքի Արովյան քաղաքի Օգոստոսի 23-ի փողոցի թիվ 5 հասցեում գտնվող բազմաֆունկցիոնալ բազմաբնակարան բնակելի շենքի կառուցման ավարտական ակտը (ավարտական ակտը կցվում է)։
2. «ՄԻԼՈՆ ՄԱՅՆԻՆԳ» սահմանափակ պատասխանատվությամբ ընկերությունը պարտավոր է Արովյանի համայնքապետարանի 900105201355 հաշվեհամարին մուծել 14 000 (տասնչորս հազար) դրամ տեղական վճար՝ ավարտական ակտ ձևակերպելու համար։
3. Սույն որոշումն ուժի մեջ է մտնում որոշման ընդունման մասին իրազեկելու օրվան հաջորդող օրվանից։

ՀԱՄԱՅՆՔԻ ՂԵԿԱՎԱՐ



Է. ԲԱԲԱՅԱՆ

2026թ. հունիսի 08
ք. Արովյան

PM1D-4EC4-EB26-C88D



Փաստաթղթի վավերականության ստուգումն ու շնչնորոային բերրիակի ներթնտումը հնարավոր է իրականացնել <https://verify.e-gov.am> կայքում:



**ՀԱՅԱՍՏԱՆԻ ՀԱՆՐԱՊԵՏՈՒԹՅՈՒՆ
ԿՈՏԱՅՔԻ ՄԱՐԶ ԱՐՈՎՅԱՆ ՀԱՄԱՅՆՔ**

ՀՀ մարզ, համայնք

ԱՎԱՐՏԱԿԱՆ ԱԿՏ

N ԱԱՏ/751/38-26, 08.06.2026թ.

Կառուցապատող «ՄԻՆՆ ՄԱՅՆԻԼԳ» ՍՊԸ, +37499-673-700, hdarchitecting@gmail.com կողմից

(իրավաբանական անձի անվանումը, ֆիզիկական անձի անունը, ազգանունը, հեռախոսահամարը, էլեկտրոնային հասցեն)

կառուցված **Բազմաֆունկցիոնալ բազմաբնակարան բնակելի շենքի կառուցում,**

(օբյեկտի անվանումը)

որը գտնվում է **Մարզ Կոտայք, համայնք Աբովյան Աբովյան ք. Օգոստոսի 23-ի փողոց 5** հասցեում՝

(օբյեկտի տեղագրությունը, հասցեն)

համարվում է ավարտված, որի՝

1. Նախագծային փաստաթղթերը մշակվել են

1) «ԷՅՁ ԴԻ ԷՄ» ՍՊԸ-ի կողմից ՃԲԴ-Ա-0304

կողմից.

(նախագծային կազմակերպության անվանումը, օրենքով սահմանված դեպքերում՝ լիցենզիայի համարը, անհատ ձեռնարկատիրոջ անունը, ազգանունը, լիցենզիայի համարը)

2. շինարարությունն սկսվել է **ԱՐՈՎՅԱՆ ՀԱՄԱՅՆՔԻ ՂԵԿԱՎԱՐԻ** կողմից տրված **06-09-2022թ. N 302**

շինարարության թույլտվության համաձայն.

(շինարարության թույլտվություն տվող մարմնի անվանումը)

3. շինարարությունն իրականացվել է **Կառուցապատողի** կողմից

(գլխավոր կապալառուի անվանումը)

4. օբյեկտի հիմնական ցուցանիշներն են՝ **Բազմաֆունկցիոնալ բազմաբնակարան բնակելի շենք**

5. հատուկ պայմանները **Նշված չեն**

6. Սույն վարչական ակտը հիմք է հանդիսանում բազմաբնակարան (կամ ստորաբաժանված) շենքի կառուցման ավարտը՝ Հայաստանի Հանրապետության կառավարությանն առընթեր կադաստրի պետական կոմիտեում գրանցելու համար:

ՀԻՄՔԵՐ՝

1) կառուցապատողի դիմումը **04-06-2026թ.**

2) ընդունող հանձնաժողովի ակտը **ՇԱՏ/751/42842-26,**

3) կատարողական փաստաթղթերի ցանկը կամ շինության տեխնիկական վիճակի մասին համապատասխան հետազննության դրական եզրակացությունը **69** թերթ:

**ՀԱՅԱՍՏԱՆԻ ՀԱՆՐԱՊԵՏՈՒԹՅԱՆ
ՀԱՄԱՅՆՔԻ ՂԵԿԱՎԱՐ**

ԷՂՈՒՄԴ ԲԱԲԱՅԱՆ

(ստորագրությունը, անունը, ազգանունը)

Կ. Տ.

08.06.2026
ՀԱՎԱՏՏԱԿԱՑ Է
ԷԼԵԿՏՐՈՆԱՅԻՆ
ՏՈՐԱԳՐՈՒԹՅԱՄԲ



**ՀԱՅԱՍՏԱՆԻ ՀԱՆՐԱՊԵՏՈՒԹՅԱՆ
ԿՈՏԱՅՔԻ ՄԱՐԶԻ ԱՐՈՎՅԱՆ ՀԱՄԱՅՆՔԻ ՂԵԿԱՎԱՐ**

Ո Ր Ո Շ ՈՒ Մ

08 հունիսի 2026 թվականի N 2794

**ՍԵՎԱԿ ՀՈՎՀԱՆՆԻՍՅԱՆԻ ԿՈՂՄԻՑ ԻՐԱԿԱՆԱՑՎԱԾ ՊԱՐՄՊԻ ԿԱՌՈՒՑՄԱՆ
ՇԱՀԱԳՈՐԾՄԱՆ ԹՈՒՅԼՏՎՈՒԹՅՈՒՆԸ ՁԵՎԱԿԵՐՊԵԼՈՒ ՄԱՍԻՆ**

Համաձայն «Տեղական ինքնակառավարման մասին» օրենքի 42-րդ հոդվածի 1-ին մասի 7-րդ կետի, Հայաստանի Հանրապետության կառավարության 2015 թվականի մարտի 19-ի N 596-Ն որոշման, Արվյան համայնքի ավագանու 2025 թվականի նոյեմբերի 20-ի N 177-Ն որոշման, հիմք ընդունելով Սևակ Հովհաննիսյանի դիմումը (մուտք՝ 2026 թվականի հունիսի 01-ի N Բ-3853).

ՈՐՈՇՈՒՄ ԵՄ

1. Ձևակերպել կառուցապատող Սևակ Հովհաննիսյանի կողմից իրականացված Արվյան համայնքի Արվյան քաղաքի 8-րդ միկրոշրջանի 2-րդ թաղամասի թիվ 78/1 հասցեում գտնվող պարսպի կառուցման շահագործման թույլտվությունը (շահագործման թույլտվությունը կցվում է):
2. Սևակ Հովհաննիսյանը պարտավոր է Արվյանի համայնքապետարանի 900105201355 հաշվեհամարին մուծել 14 000 (տասնչորս հազար) դրամ տեղական վճար՝ շահագործման թույլտվություն տրամադրելու համար:
3. Սույն որոշումն ուժի մեջ է մտնում Սևակ Հովհաննիսյանին որոշման ընդունման մասին իրազեկելու օրվան հաջորդող օրվանից:

ՀԱՄԱՅՆՔԻ ՂԵԿԱՎԱՐ



Է. ԲԱԲԱՅԱՆ

2026թ. հունիսի 08
ք. Արվյան

PMF8-D2A3-2E72-4D3B



Փաստաթղթի վավերությունը ստուգելու և էլեկտրոնային բնօրինակի ներքինումը հետաքննելու համար կիրառվեցին <https://verify.e-gov.am> կայքը:



ՀԱՅԱՍՏԱՆԻ ՀԱՆՐԱՊԵՏՈՒԹՅՈՒՆ
ԿՈՏԱՅԻ ՄԱՐԶ ԱՐՈՎՅԱՆ ՀԱՄԱՅՆՔ

ՀՀ մարզ, համայնք

ԱՎԱՐՏԱԿԱՆ ԱԿՏ (ՇԱՀԱԳՈՐԾՄԱՆ ԹՈՒՅԼՏՎՈՒԹՅՈՒՆ)

N ԱՇԹԴ/751/6421-26, 08-06-2026թ.

Կառուցապատող ՍԵՎԱԿ ՀՈՎՀԱՆՆԻՍՅԱՆ

(իրավաբանական անձի անվանումը, ֆիզիկական անձի անունը, ազգանունը, հետախոսահամարը, էլեկտրոնային հասցեն)

Կառուցված Պարսպի կառուցում,

(օբյեկտի անվանումը)

որը գտնվում է Մարզ Կոտայք, համայնք Աբովյան Աբովյան ք. 8-րդ միկրոշրջան 2-րդ թաղամաս 78/1 հասցեում՝

(օբյեկտի տեղադրությունը, հասցեն)

համարվում է ավարտված և պատրաստ է շահագործման, որի՝

1. նախագծային փաստաթղթերը մշակվել են

1) «ԷՅՏ ԴԻ ԷՄ» ՍՊԸ-ի կողմից արտոնագիր ՃԲԴ-Ա-0135, ԿԵԴ Ա2-029

կողմից.

2. շինարարությունն սկսվել է Աբովյան համայնքի ղեկավարի կողմից տրված 01-10-2024թ. N ՇԹ/751/344-24 շինարարության թույլտվության համաձայն.

(շինարարության թույլտվություն տվող մարմնի անվանումը)

3. շինարարությունն իրականացվել է Կառուցապատողի կողմից

(զլխավոր կապագառուի անվանումը)

4. օբյեկտի հիմնական ցուցանիշներն են՝ Պարիսպ

5. հատուկ պայմանները Նշված չեն

ՀԻՄՔԵՐ՝

1) կառուցապատողի դիմումը 29-05-2026թ.

2) ընդունող հանձնաժողովի ակտը ՇԱՍ/751/45645-26, 12-05-2026թ.

3) կատարողական փաստաթղթերի ցանկը, շինության տեխնիկական վիճակի մասին համապատասխան հետազննության դրական եզրակացությունը 1 թերթ:

ՀԱՅԱՍՏԱՆԻ ՀԱՆՐԱՊԵՏՈՒԹՅԱՆ
ԱՐՈՎՅԱՆ ՀԱՄԱՅՆՔԻ ՂԵԿԱՎԱՐ՝

ԷՂՈՒՐԴ ԲԱԲԱՅԱՆ

(ստորագրությունը, անունը, ազգանունը)

Կ. Տ.

08-06-2026թ.

08.06.2026
ՀԱՎԱՏՏԱԾ Է
ԷԼԵԿՏՐՈՆԱՅԻՆ
ՍՏՈՐԱԳՐՈՒԹՅԱՄԲ



**ՀԱՅԱՍՏԱՆԻ ՀԱՆՐԱՊԵՏՈՒԹՅԱՆ
ԿՈՏԱՅՔԻ ՄԱՐԶԻ ԱՐՈՎՅԱՆ ՀԱՄԱՅՆՔԻ ՂԵԿԱՎԱՐ**

Ո Ր Ո Շ ՈՒ Մ

08 հունիսի 2026 թվականի N 2793

**ՍԱՀԱԿ ԲԻԶՈՅԱՆԻ ԿՈՂՄԻՑ ԻՐԱԿԱՆԱՑՎԱԾ ԲՆԱԿԵԼԻ ՏԱՆ ԿԱՌՈՒՑՄԱՆ
ՇԱՀԱԳՈՐԾՄԱՆ ԹՈՒՅԼՏՎՈՒԹՅՈՒՆԸ ՁԵՎԱԿԵՐՊԵԼՈՒ ՄԱՍԻՆ**

Համաձայն «Տեղական ինքնակառավարման մասին» օրենքի 42-րդ հոդվածի 1-ին մասի 7-րդ կետի, Հայաստանի Հանրապետության կառավարության 2015 թվականի մարտի 19-ի N 596-Ն որոշման, Արովյան համայնքի ավագանու 2025 թվականի նոյեմբերի 20-ի N 177-Ն որոշման, հիմք ընդունելով Սահակ Բիջոյանի դիմումը (մուտք՝ 2026 թվականի հունիսի 04-ի N Բ-4021).

ՈՐՈՇՈՒՄ ԵՄ

1. Ձևակերպել կառուցապատող Սահակ Բիջոյանի կողմից իրականացված Արովյան համայնքի Պտղնի գյուղի 3-րդ փողոցի թիվ 19 հասցեում գտնվող բնակելի տան կառուցման շահագործման թույլտվությունը (շահագործման թույլտվությունը կցվում է):
2. Սահակ Բիջոյանը պարտավոր է Արովյանի համայնքապետարանի 900105201355 հաշվեհամարին մուծել 14 000 (տասնչորս հազար) դրամ տեղական վճար՝ շահագործման թույլտվություն տրամադրելու համար:
3. Սույն որոշումն ուժի մեջ է մտնում Սահակ Բիջոյանին որոշման ընդունման մասին իրազեկելու օրվան հաջորդող օրվանից:

ՀԱՄԱՅՆՔԻ ՂԵԿԱՎԱՐ



Է. ԲԱԲԱՅԱՆ

2026թ. հունիսի 08
ք. Արովյան

PMDA-B67C-7946-1F7F



Փաստաթղթի վավերականության ստուգումն ու էլեկտրոնային բնօրինակի սերբեռնումը հնարավոր է իրականացնել <https://verify.e-gov.am> կայքում:



ՀԱՅԱՍՏԱՆԻ ՀԱՆՐԱՊԵՏՈՒԹՅՈՒՆ
ԿՈՏԱՅԻ ՄԱՐԶ ԱՐՈՎՅԱՆ ՀԱՄԱՅՆԸ

ՀՀ մարզ, համայնք

ԱՎԱՐՏԱԿԱՆ ԱԿՏ (ՇԱՀԱԳՈՐԾՄԱՆ ԹՈՒՅԼՏՎՈՒԹՅՈՒՆ)

N ԱՇԹԴ/758/6424-26, 08-06-2026թ.

Կառուցապատող **ՍԱՀԱԿ ԲԻԶՈՅԱՆ**

(իրավաբանական անձի անվանումը, ֆիզիկական անձի անունը, ազգանունը, հեռախոսահամարը, էլեկտրոնային հասցեն)

Կառուցված **Բնակելի տան կառուցում**,

(օբյեկտի անվանումը)

որը գտնվում է **Մարզ Կոտայք, համայնք Աբովյան գյուղ Պողոսի 3-րդ փողոց 19 հողամաս**, հասցեում՝

(օբյեկտի տեղագրությունը, հասցեն)

համարվում է ավարտված և պատրաստ է շահագործման, որի՝

1. նախագծային փաստաթղթերը մշակվել են

1) «ԲԱՂԵՇ» ՍՊԸ-ի կողմից արտոնագիր ՃԲԴ-Ա1-008, ԿԵԴ-Ա3-002

կողմից.

2. շինարարությունն սկսվել է կողմից տրված **28-03-2024թ. N 157** շինարարության թույլտվության համաձայն.

(շինարարության թույլտվություն տվող մարմնի անվանումը)

3. շինարարությունն իրականացվել է **Սահակ Բիշոյանի կողմից**

(գլխավոր կապալառուի անվանումը)

4. օբյեկտի հիմնական ցուցանիշներն են՝ **Բնակելի տուն**

5. հատուկ պայմանները **Նշված չեն**

ՀԻՍՔԵՐ՝

1) կառուցապատողի դիմումը **30-05-2026թ.**

2) ընդունող հանձնաժողովի ակտը **ՇԱՍ/758/43281-26, 10-04-2026թ.**

3) կատարողական փաստաթղթերի ցանկը, շինության տեխնիկական վիճակի մասին համապատասխան հետազննության դրական եզրակացությունը կամ ճարտարապետի կողմից տրված երաշխավորագիր **13** թերթ:

ՀԱՅԱՍՏԱՆԻ ՀԱՆՐԱՊԵՏՈՒԹՅԱՆ
ԱՐՈՎՅԱՆ ՀԱՄԱՅՆԻ ԴԵԿԱՎԱՐ՝

ԷՐՈՒԻՐԴ ԲԱԲԱՅԱՆ

(ստորագրությունը, անունը, ազգանունը)

Կ. Տ.

08-06-2026թ.



**ՀԱՅԱՍՏԱՆԻ ՀԱՆՐԱՊԵՏՈՒԹՅԱՆ
ԿՈՏԱՅՔԻ ՄԱՐԶԻ ԱՐՈՎՅԱՆ ՀԱՄԱՅՆՔԻ ՂԵԿԱՎԱՐ**

Ո Ր Ո Շ ՈՒ Մ

08 հունիսի 2026 թվականի N 2792

**ԼՅՈՎԱ ՄԻՔԱՅԵԼՅԱՆԻ ԿՈՂՄԻՑ ԻՐԱԿԱՆԱՑՎԱԾ ԲՆԱԿԵԼԻ ՏԱՆ ՎԵՐԱԿԱՌՈՒՅՄԱՆ
ՇԱՀԱԳՈՐԾՄԱՆ ԹՈՒՅԼՏՎՈՒԹՅՈՒՆԸ ՁԵՎԱԿԵՐՊԵԼՈՒ ՄԱՍԻՆ**

Համաձայն «Տեղական ինքնակառավարման մասին» օրենքի 42-րդ հոդվածի 1-ին մասի 7-րդ կետի, Հայաստանի Հանրապետության կառավարության 2015 թվականի մարտի 19-ի N 596-Ն որոշման, Արովյան համայնքի ավագանու 2025 թվականի նոյեմբերի 20-ի N 177-Ն որոշման, հիմք ընդունելով Լյովա Միքայելյանի դիմումը (մուտք՝ 2026 թվականի հունիսի 03-ի N Ք-3980).

ՈՐՈՇՈՒՄ ԵՄ

1. Ձևակերպել կառուցապատող Լյովա Միքայելյանի կողմից իրականացված Արովյան համայնքի Բալահովիտ գյուղի 3-րդ փողոցի թիվ 5 հասցեում գտնվող բնակելի տան վերակառուցման շահագործման թույլտվությունը (շահագործման թույլտվությունը կցվում է):
2. Լյովա Միքայելյանը պարտավոր է Արովյանի համայնքապետարանի 900105201355 հաշվեհամարին մուծել 14 000 (տասնչորս հազար) դրամ տեղական վճար՝ շահագործման թույլտվություն տրամադրելու համար:
3. Սույն որոշումն ուժի մեջ է մտնում Լյովա Միքայելյանին որոշման ընդունման մասին իրազեկելու օրվան հաջորդող օրվանից:

ՀԱՄԱՅՆՔԻ ՂԵԿԱՎԱՐ



Է. ԲԱԲԱՅԱՆ

2026թ. հունիսի 08
ք. Արովյան

PMB7-1BC1-ECB5-A742



Փաստաթղթի վավերականության ստուգումն ու էլեկտրոնային բնօրինակի ներքնումը հնարավոր է իրականացնել <https://verify.e-gov.am> կայքում:



**ՀԱՅԱՍՏԱՆԻ ՀԱՆՐԱՊԵՏՈՒԹՅՈՒՆ
ԿՈՏԱՅՔԻ ՄԱՐԶ ԱՐՈՎՅԱՆ ՀԱՄԱՅՆՔ**

ՀՀ մարզ, համայնք

ԱՎԱՐՏԱԿԱՆ ԱԿՏ (ՇԱՀԱԳՈՐԾՄԱՆ ԹՈՒՅԼՏՎՈՒԹՅՈՒՆ)

N ԱՇԹԴ/741/6425-26, 08-06-2026թ.

Կառուցապատող ԼՅՈՎԱ ՄԻՔԱՅԵԼՅԱՆ

(իրավաբանական անձի անվանումը, ֆիզիկական անձի անունը, ազգանունը, հեռախոսահամարը, էլեկտրոնային հասցեն)

Կառուցված Բնակելի տան վերակառուցում,

(օբյեկտի անվանումը)

որը գտնվում է **Մարզ Կոտայք, համայնք Աբովյան գյուղ Բալախովիտ 3-րդ փողոց թիվ 5 բնակելի տուն**, հասցեում՝

(օբյեկտի տեղադրությունը, հասցեն)

համարվում է ավարտված և պատրաստ է շահագործման, որի՝

1. նախագծային փաստաթղթերը մշակվել են

1) «ԿՈՏԱՅՔԵՆԱԽԱԳԻԾ» ՍՊԸ-ի կողմից լիցենզիա 8795

կողմից.

2. շինարարությունն սկսվել է կողմից տրված **18-09-2023թ. N 502** շինարարության թույլտվության համաձայն.

(շինարարության թույլտվություն տվող մարմնի անվանումը)

3. շինարարությունն իրականացվել է **Լյովա Միքայելյանի կողմից**

(զվխավոր կապալառուի անվանումը)

4. օբյեկտի հիմնական ցուցանիշներն են՝ **Բնակելի տուն**

5. հատուկ պայմանները **Նշված չեն**

ՀԻՄՁԵՐ՝

1) կառուցապատողի դիմումը **02-06-2026թ.**

2) ընդունող հանձնաժողովի ակտը **ԳՍ/741/45968-26, 14-05-2026թ.**

3) կատարողական փաստաթղթերի ցանկը, շինության տեխնիկական վիճակի մասին համապատասխան հետազննության դրական եզրակացությունը կամ ճարտարապետի կողմից տրված երաշխավորագիր **8** թերթ:

**ՀԱՅԱՍՏԱՆԻ ՀԱՆՐԱՊԵՏՈՒԹՅԱՆ
ԱՐՈՎՅԱՆ ՀԱՄԱՅՆՔԻ ՂԵԿԱԿԱՐ՝**

ԷՂՈՒՄՐԴ ԲԱՐԱՅԱՆ

(ստորագրությունը, անունը, ազգանունը)

Կ. Տ.

08-06-2026թ.

09.06.2026
ՀԱՎԱՍՏԱԿԱՑ Է
ԷԼԵԿՏՐՈՆԱՅԻՆ
ԱՏՈՐԱԳՐՈՒԹՅԱՄԲ



ՀԱՅԱՍՏԱՆԻ ՀԱՆՐԱՊԵՏՈՒԹՅԱՆ
ԿՈՏԱՅՔԻ ՄԱՐԶԻ ԱՔՈՎՅԱՆ ՀԱՄԱՅՆՔԻ ՂԵԿԱՎԱՐ

Ո Ր Ո Շ ՈՒ Մ

08 հունիսի 2026 թվականի N 2791

**ԼԻԱՆԱ ԱՆՏՈՆՅԱՆԻ ԵՎ ԿԱՐԵՆ ԹԱՄԵՅԱՆԻ ԿՈՂՄԻՑ ԻՐԱԿԱՆԱՑՎԱԾ ԲՆԱԿԵԼԻ
ՏԱՆ ԵՎ ՊԱՐՄՊԻ ԿԱՌՈՒՑՄԱՆ ՇԱՀԱԳՈՐԾՄԱՆ ԹՈՒՅԼՏՎՈՒԹՅՈՒՆԸ
ԶԵՎԱԿԵՐՊԵԼՈՒ ՄԱՍԻՆ**

Համաձայն «Տեղական ինքնակառավարման մասին» օրենքի 42-րդ հոդվածի 1-ին մասի 7-րդ կետի, Հայաստանի Հանրապետության կառավարության 2015 թվականի մարտի 19-ի N 596-Ն որոշման, Արմվյան համայնքի ավագանու 2025 թվականի նոյեմբերի 20-ի N 177-Ն որոշման, հիմք ընդունելով Լիանա Անտոնյանի դիմումը (մուտք՝ 2026 թվականի հունիսի 03-ի N Բ-3916)։

ՈՐՈՇՈՒՄ ԵՄ

1. Ձևակերպել կառուցապատողներ Լիանա Անտոնյանի և Կարեն Թամեյանի կողմից իրականացված Արմվյան համայնքի Առինջ գյուղի Ա թաղամասի 2-րդ փողոցի թիվ 31 հասցեում գտնվող բնակելի տան և պարսպի կառուցման շահագործման թույլտվությունը (շահագործման թույլտվությունը կցվում է)։
2. Սույն որոշման 1-ին կետում նշված անձինք պարտավոր են Արմվյանի համայնքապետարանի 900105201355 հաշվեհամարին մուծել 14 000 (տասնչորս հազար) դրամ տեղական վճար՝ շահագործման թույլտվություն տրամադրելու համար։
3. Սույն որոշումն ուժի մեջ է մտնում որոշման ընդունման մասին իրազեկելու օրվան հաջորդող օրվանից։

ՀԱՄԱՅՆՔԻ ՂԵԿԱՎԱՐ

Է. ԲԱԲԱՅԱՆ



2026թ. հունիսի 08
ք. Արմվյան

PM4F-317F-5CCD-7B5C



Փաստաթղթի վավերականության ստուգումն ու էլեկտրոնային բնօրինակի ներքնառձևի հնարավոր է իրավաստացնել <https://verify.e-gov.am> կայքում:



ՀԱՅԱՍՏԱՆԻ ՀԱՆՐԱՊԵՏՈՒԹՅՈՒՆ
ԿՈՏԱՅՔԻ ՄԱՐԶ ԱՐԿԱՅԱՆ ՀԱՄԱՅՆՔ

ՀՀ մարզ, համայնք

ԱՎԱՐՏԱԿԱՆ ԱԿՏ (ՇԱՀԱԳՈՐԾՄԱՆ ԹՈՒՅԼՏՎՈՒԹՅՈՒՆ)

N ԱՇԹԴ/752/6413-26, 08-06-2026թ.

Կառուցապատող **ԼԻԱՆ ԱՆՏՈՆՅԱՆ, ԿԱՐԵՆ ԹԱՄԵՅԱՆ**

(իրավաբանական անձի անվանումը, ֆիզիկական անձի անունը, ազգանունը, հեռախոսահամարը, էլեկտրոնային հասցեն)

Կառուցված **Բնակելի տան և պարսպի կառուցում,**

(օբյեկտի անվանումը)

որը գտնվում է **Մարզ Կոտայք, համայնք Աբովյան գյուղ Առինջ Ա թաղամասի 2-րդ փողոց 31 հողամաս ,**
հասցեում՝

(օբյեկտի տեղադրությունը, հասցեն)

համարվում է ավարտված և պատրաստ է շահագործման, որի՝

1. նախագծային փաստաթղթերը մշակվել են

- 1) «ԷՅ ԶԻ ԹԻ ՓՐՈՑԵԶԹ» ՄՊԸ-ի կողմից արտոնագիր **ՃԲԴ-Ա-0107**
- 2) «ԷՅ ԶԻ ԹԻ ՓՐՈՑԵԶԹ» ՄՊԸ-ի կողմից արտոնագիր **ԿԱԴ-Ա1-009**

կողմից.

2. շինարարությունն սկսվել է կողմից տրված **22-04-2024թ. N 214** շինարարության թույլտվության համաձայն.

(շինարարության թույլտվություն տվող մարմնի անվանումը)

3. շինարարությունն իրականացվել է **Կառուցապատողների** կողմից

(գլխավոր կապալառուի անվանումը)

4. օբյեկտի հիմնական ցուցանիշներն են՝ **Բնակելի տուն և պարիսպ**

5. հատուկ պայմանները **Նշված չեն**

ՀԻՄՔԵՐ՝

- 1) կառուցապատողի դիմումը **02-06-2026թ.**
- 2) ընդունող հանձնաժողովի ակտը **ՇԱՍ/752/46039-26, 14-05-2026թ.**
- 3) կատարողական փաստաթղթերի ցանկը, շինության տեխնիկական վիճակի մասին համապատասխան հետազննության դրական եզրակացությունը կամ ճարտարապետի կողմից տրված երաշխավորագիր **4** թերթ:

ՀԱՅԱՍՏԱՆԻ ՀԱՆՐԱՊԵՏՈՒԹՅԱՆ
ԱՐԿԱՅԱՆ ՀԱՄԱՅՆՔԻ ՂԵԿԱՎԱՐ՝

ԷՂՈՒՐԴ ԲԱԲԱՅԱՆ

(ստորագրությունը, անունը, ազգանունը)

Կ. Տ.

08-06-2026թ.



ՀԱՅԱՍՏԱՆԻ ՀԱՆՐԱՊԵՏՈՒԹՅԱՆ
ԿՈՏԱՅՔԻ ՄԱՐԶԻ ԱՐՈՎՅԱՆ ՀԱՄԱՅՆՔԻ ՂԵԿԱՎԱՐ

Ո Ր Ո Շ ՈՒ Մ

08 հունիսի 2026 թվականի N 2790

**ԳՐԻԳՈՐ ԳՐԻԳՈՐՅԱՆԻՆ ՏՐՎԱԾ ԵՎ ԱՐԿԱԴԻ ԱՍԼԱՆՅԱՆԻՆ ՓՈԽԱՆՑՎԱԾ
ՇԻՆԱՐԱՐՈՒԹՅԱՆ ԹՈՒՅԼՏՎՈՒԹՅԱՄԲ ՍԱՀՄԱՆՎԱԾ ԺԱՄԿԵՏԸ ԵՐԿԱՐԱԶԳԵԼՈՒ
ՄԱՍԻՆ**

Համաձայն «Տեղական ինքնակառավարման մասին» օրենքի 42-րդ հոդվածի 1-ին մասի 6-րդ կետի, Հայաստանի Հանրապետության կառավարության 2015 թվականի մարտի 19-ի N 596-Ն որոշման, ԱրոՎյան համայնքի ավագանու 2025 թվականի նոյեմբերի 20-ի N 176-Ն որոշման, հիմք ընդունելով անշարժ գույքի նկատմամբ իրավունքների պետական գրանցման 2025 թվականի մարտի 04-ի N 04032025-07-0154 վկայականը, հաշվի առնելով Արկադի Ասլանյանի լիազորած անձ Տիգրան Պետրոսյանի դիմումը (մուտք՝ 2026 թվականի հունիսի 05-ի N Բ-4068)։

ՈՐՈՇՈՒՄ ԵՄ՝

1. ԱրոՎյան համայնքի ղեկավարի 2024 թվականի մայիսի 20-ի N 2342 որոշմամբ տրված N 283 շինարարության թույլտվությամբ սահմանված ժամկետը երկարաձգել մինչև 2027 թվականի մայիսի 20-ը:
2. Սույն որոշումն ուժի մեջ է մտնում որոշման ընդունման մասին իրազեկելու օրվան հաջորդող օրվանից:

ՀԱՄԱՅՆՔԻ ՂԵԿԱՎԱՐ



Է. ԲԱԲԱՅԱՆ

2026թ. հունիսի 08
ք. ԱրոՎյան



Փաստաթղթի վավերականության ստուգումը ու էլեկտրոնային բնօրինակի ներբեռնումը հնարավոր է իրականացնել <https://verify.e-gov.am> կայքում հետևյալ հսկիչ համարով **PM79-C661-9B15-537E**:



ՀԱՅԱՍՏԱՆԻ ՀԱՆՐԱՊԵՏՈՒԹՅՈՒՆ
ԿՈՏԱՅՔԻ ՄԱՐԶ ԱՐՈՎՅԱՆ ՀԱՄԱՅՆՔ
ՇԻՆԱՐԱՐՈՒԹՅԱՆ ԹՈՒՅԼՏՎՈՒԹՅՈՒՆ

N ՇԹ/752/29733-26 09-06-2026

Տրված է կառուցապատող ԱՐԿԱԴԻ ԱՍԼԱՆՅԱՆ / 2714790429 / ԵՐԵՎԱՆ, ԱՎԱՆ, ՉԱՐԵՆՑ ԹՂՄ., 14Ծ, 29ԲՆ, հողամասի գտնվելու վայրը՝ Մարզ Կոտայք, համայնք Արովյան գյուղ Առինջ Պ. Դուրյան թաղամասի 4-րդ փողոց 13/1 հողամաս

(իրավաբանական անձի անվանումը, պետական գրանցման վկայականի համարը, ֆիզիկական անձի անունը, ազգանունը, հասցեն, հողամասի գտնվելու վայրը)

Օբյեկտի անվանումը՝ Կառուցում, Բնակելի տուն և պարիսպ, Ռիսկայնության աստիճանը՝ II

(օբյեկտի անվանումը, ռիսկայնության աստիճանը (կատեգորիան), հակիրճ բնութագիրը, հիմնական ցուցանիշները)

1. Օբյեկտի նախագծային փաստաթղթերը՝

1) մշակվել են **Աշխատանքային նախագիծ** փուլով ընկերության(ընկերությունների) կողմից.

(նախագծային փաստաթղթերի փուլը, նախագծային աշխատանքների կապալառուի անվանումը, լիցենզիայի համարը)

2) ստացել է (են) փորձագիտական դրական եզրակացությունը (եզրակացությունները)

(նշել փորձաքննության տեսակը)

կողմից

(նշել փորձաքննության մարմնի (մարմինների) անվանումը, լիցենզիայի համարը)

կամ

Նախագիծը թողարկող պատասխանատու կապալառուի երաշխավորագիրը՝

(նշել նախագիծը թողարկող պատասխանատու կապալառուի երաշխավորության պայմանագրի համարը)

3) սահմանված կարգով համաձայնեցվել են իրավասու մարմնի, օրենքով սահմանված այլ շահագրգիռ մարմինների հետ՝

Նախագծման թույլտվություն (Ճարտարապետահատակագծային առաջադրանք)՝ 30-04-2024թ 305

(նշել մարմինների անվանումները և համաձայնեցման ծանուցանիշները)

2. Շինարարական աշխատանքներն իրականացնել **346 օրվա** ընթացքում

(նշել շինարարության նորմատիվային սուբյեկտները)

Ներառյալ ավարտական ակտի տրամադրման համար ավարտված շինարարական օբյեկտն ընդունող հանձնաժողովի աշխատանքի համար նախատեսվող ժամկետը:

2.1. Ապահովել օբյեկտի շահագործման թույլտվության ստացումը՝

- ավարտական ակտի տրամադրումից
- ավարտական ակտի տրամադրման օրը:

Ներառյալ ավարտված շինարարական օբյեկտն ընդունող հանձնաժողովի աշխատանքի համար նախատեսվող ժամկետը:

3. Շինարարության վարման մատյանը բաղկացած է էջից, կարված և դրոշմակնքված է կողմից:

(իրավասու մարմնի անվանումը)

4. Նախագծային փաստաթղթերը փոփոխվել են (յրացվում է N 1 հավելվածի 108-րդ կետով նախատեսված դեպքերում) «», ընկերության(ընկերությունների) կողմից

(նախագծային աշխատանքների կապալառուի անվանումը, լիցենզիայի համարը)

և սահմանված կարգով համաձայնեցվել իրավասու մարմնի և այլ շահագրգիռ մարմինների հետ:

(նշել օրենքով սահմանված համաձայնեցնող մարմինների անվանումները)

5. Հատուկ պայմաններ՝

1) կառուցապատողը, նախքան շինարարությունն սկսելը, ինչպես նաև դրա ընթացքում, պարտավոր է

հասցվելիք վնասների փոխհատուցման համար համաձայնության գալ կառուցապատման հետևանքով վնասներ կրող սուբյեկտների հետ.

2) շինարարության թույլտվությամբ սահմանված ժամկետներում կառուցապատումը չավարտելու դեպքում գործում են N 1 հավելվածի 123-126-րդ կետերով սահմանված պահանջները.

3) (լրացվում է N 1 հավելվածի 84-րդ կետով սահմանված դեպքերում) սույն թույլտվությունը տրվել է սահմանված կարգով հաստատված «Նախագիծ» փուլի հիման վրա, որին հաջորդող «Աշխատանքային փաստաթղթեր» փուլը պետք է ապահովի հաստատված փուլով ընդունված լուծումները և աշխատանքների իրականացման հաջորդականությունը

(նշվում են նախապատրաստական, հողային, շինմուտածային աշխատանքները և այլ աշխատանքներ)

6. (լրացվում է N 1 հավելվածի 116-րդ կետով սահմանված դեպքերում) Հաշվի առնելով, որ կառուցվող օբյեկտի շինարարությունը հնարավոր չէ առանց գլխավոր հատակագծի վրա _____ համարների տակ նշված շենքի (շենքերի) և կամ շինության (շինությունների) քանդման`

(նշվում են ամբողջությամբ կամ մասամբ քանդման ենթակա օբյեկտները, դրանց հիմնական ցուցանիշները, ընդհանուր մակերեսը, հարկայնությունը, շինանյութերը և այլն)

սեփականատիրոջը (օգտագործողին, պետական գրանցման վկայական` _____) տրված սույն թույլտվությունը նաև քանդման թույլտվություն է: Օբյեկտի քանդման աշխատանքներն իրականացնել նախագծային փաստաթղթերով ամրագրված հաջորդականությամբ:

7. Այլ պայմաններ սույն թույլտվությունը տրված է ի լրումն Աբովյան համայնքի ղեկավարի կողմից տրված **20.05.2024թ. N 283** շինարարության թույլտվության, երկարաձգվել է Աբովյան համայնքի ղեկավարի **08.06.2026թ. N 2790** որոշմամբ:

(նշվում են իրավական ակտերով և (կամ) պայմանագրով նախատեսված այլ պայմանները)

8. Կառուցապատողը շինարարական (քանդման, ապամոնտաժման) աշխատանքներն սկսելուց առնվազն 3 օր առաջ, համաձայն N 5 հավելվածի N 2-5 ձևի, տեղեկացնում է իրավասու մարմնին:

9. Թույլտվության հիման վրա ցանկացած շինարարական և զուգահեռ աշխատանք կարող է իրականացվել բացառապես Հայաստանի Հանրապետության օրենսդրությանը, նախագծային փաստաթղթերին և նորմատիվ-տեխնիկական պահանջներին համապատասխան:

(Սույն շինարարության թույլտվությամբ երկարաձգվում է 20-05-2024թ. տրված 283 շինարարության թույլտվության ժամկետը)

ՀԱՅԱՍՏԱՆԻ ՀԱՆՐԱՊԵՏՈՒԹՅԱՆ Աբովյան համայնքի ղեկավար`

ԷՂՈՒԱՐԴ ԲԱԲԱՅԱՆ

(ստորագրությունը, անունը, ազգանունը)

Կ. Տ.
(ձևը փոփ. 16.06.16 N 630-Ն)

09.06.2026
ՀԱՎԱՍՏԱԿԱՆ Է
ԷԼԵԿՏՐՈՆԱՅԻՆ
ՏՏՈՐԱԳՐՈՒԹՅԱՄԲ



**ՀԱՅԱՍՏԱՆԻ ՀԱՆՐԱՊԵՏՈՒԹՅԱՆ
ԿՈՏԱՅՔԻ ՄԱՐԶԻ ԱՐՈՎՅԱՆ ՀԱՄԱՅՆՔԻ ՂԵԿԱՎԱՐ**

Ո Ր Ո Շ ՈՒ Մ

08 հունիսի 2026 թվականի N 2789

**ՍԵՎԱԿ ՍԱՐԳՍՅԱՆԻՆ ԵՎ ՄԱՆՈՒՇԱԿ ՄՈՎՍԻՍՅԱՆԻՆ ՏՐՎԱԾ ՇԻՆԱՐԱՐՈՒԹՅԱՆ
ԹՈՒՅԼՏՎՈՒԹՅԱՄԲ ՍԱՀՄԱՆՎԱԾ ԺԱՄԿԵՏԸ ԵՐԿԱՐԱԶԳԵԼՈՒ ՄԱՍԻՆ**

Համաձայն «Տեղական ինքնակառավարման մասին» օրենքի 42-րդ հոդվածի 1-ին մասի 6-րդ կետի, Հայաստանի Հանրապետության կառավարության 2015 թվականի մարտի 19-ի N 596-Ն որոշման, ԱրոՎյան համայնքի ավագանու 2025 թվականի նոյեմբերի 20-ի N 176-Ն որոշման, հաշվի առնելով Սևակ Սարգսյանի լիազորած անձ Գայանե Բարսեղյանի դիմումը (մուտք՝ 2026 թվականի հունիսի 04-ի N Բ-4031)։

ՈՐՈՇՈՒՄ ԵՄ՝

1. Սևակ Սարգսյանին և Մանուշակ Մովսիսյանին ԱրոՎյան համայնքի ղեկավարի 2022 թվականի ապրիլի 19-ի N 777 որոշմամբ տրված N 51 շինարարության թույլտվությամբ սահմանված ժամկետը երկարաձգել մինչև 2026 թվականի հոկտեմբերի 19-ը։
2. Սույն որոշումն ուժի մեջ է մտնում որոշման ընդունման մասին իրազեկելու օրվան հաջորդող օրվանից։

ՀԱՄԱՅՆՔԻ ՂԵԿԱՎԱՐ



Է. ԲԱԲԱՅԱՆ

2026թ. հունիսի 08
ք. ԱրոՎյան



Փաստաթղթի վավերականության ստուգումն ու էլեկտրոնային բեթիխակի ներդրումային հասարակոր է իրականացնել <https://verify.e-gov.am> կայքում հետևյալ հսկիչ համարով **PMFC-6EEA-6C2B-1985**:



ՀԱՅԱՍՏԱՆԻ ՀԱՆՐԱՊԵՏՈՒԹՅՈՒՆ
ԿՈՏԱՅՔԻ ՄԱՐԾ ԱՐՈՎՅԱՆ ՀԱՄԱՅՆՔ
ՇԽՆԱՐԱՐՈՒԹՅԱՆ ԹՈՒՅՆՏՎՈՒԹՅՈՒՆ

N ՇԹ/752/29729-26 09-06-2026

Տրված է կառուցապատող ՄԱՆՈՒՇԱԿ ՄՈՎՍԻՍՅԱՆ / 7807730172 / ԵՐԵՎԱՆ, ԱՎԱՆ, ՀՈՎՀ. ՀՈՎՀԱՆՆԻՍՅԱՆ ԹՐՄ., 50Ծ, 23ԲՆԵՎԱԿ ԱՐԳԱՅԱՆ / 1610700252 / ԳԵՂԱՐՔՈՒՆԻՔ, ՍԵՎԱՆ, ԼՃԱԾԵՆ, 20 Փ., 21Տ, հողամասի գտնվելու վայրը՝ Մարզ Կոտայք, համայնք Աբովյան գյուղ Առինջ Դուրյան թաղամաս 5-րդ փողոց 52/2

(իրավաբանական անձի անվանումը, պետական գրանցման վկայականի համարը, ֆիզիկական անձի անունը, ազգանունը, հասցեն, հողամասի գտնվելու վայրը)

Օբյեկտի անվանումը՝ Կառուցում, Պարիսպ, Ռիսկայնության աստիճանը՝ II

(օբյեկտի անվանումը, ռիսկայնության աստիճանը (կատեգորիան), հակիրճ բնութագիրը, հիմնական ցուցանիշները)

1. Օբյեկտի նախագծային փաստաթղթերը՝

1) մշակվել են **Աշխատանքային նախագիծ** փուլով ընկերության(ընկերությունների) կողմից.

(նախագծային փաստաթղթերի փուլը, նախագծային աշխատանքների կատարողի անվանումը, լիցենզիայի համարը)

2) ստացել է (են) փորձագիտական դրական եզրակացությունը (եզրակացությունները)

(նշել փորձաքննության տեսակը)

կողմից

(նշել փորձաքննության մարմնի (մարմինների) անվանումը, լիցենզիայի համարը)

կամ

Նախագիծը թողարկող պատասխանատու կապալառուի երաշխավորագիրը՝

(նշել նախագիծը թողարկող պատասխանատու կապալառուի երաշխավորության պայմանագրի համարը)

3) սահմանված կարգով համաձայնեցվել են իրավասու մարմնի, օրենքով սահմանված այլ շահագրգիռ մարմինների հետ՝

Նախագծման թույլտվություն (Ճարտարապետահատակագծային առաջադրանք)՝ 15-03-2022թ 42

(նշել մարմինների անվանումները և համաձայնեցման ժամկետները)

2. Շինարարական աշխատանքներն իրականացնել **133 օրվա** ընթացքում

(նշել շինարարության նորմատիվային սուտղությունը)

Ներառյալ ավարտական ակտի տրամադրման համար ավարտված շինարարական օբյեկտն ընդունող հանձնաժողովի աշխատանքի համար նախատեսվող ժամկետը:

2.1. Այսպիսով օբյեկտի շահագործման թույլտվության ստացումը՝

ավարտական ակտի տրամադրումից

ավարտական ակտի տրամադրման օրը:

Ներառյալ ավարտված շինարարական օբյեկտն ընդունող հանձնաժողովի աշխատանքի համար նախատեսվող ժամկետը:

3. Շինարարության վարման մատյանը բաղկացած է էջից, կարված և դրոշմակնքված է կողմից:

(իրավասու մարմնի անվանումը)

4. Նախագծային փաստաթղթերը փոփոխվել են (յրացվում է N 1 հավելվածի 108-րդ կետով նախատեսված դեպքերում) «», ընկերության(ընկերությունների) կողմից

(նախագծային աշխատանքների կապալառուի անվանումը, լիցենզիայի համարը)

և սահմանված կարգով համաձայնեցվել իրավասու մարմնի և այլ շահագրգիռ մարմինների հետ:

(նշել օրենքով սահմանված համաձայնեցնող մարմինների անվանումները)

5. Հատուկ պայմաններ՝

1) կառուցապատողը, նախքան շինարարությունն սկսելը, ինչպես նաև դրա ընթացքում, պարտավոր է

հասցվելիք վնասների փոխհատուցման համար համաձայնության գալ կառուցապատման հետևանքով վնասներ կրող սուբյեկտների հետ.

2) շինարարության թույլտվությամբ սահմանված ժամկետներում կառուցապատումը չավարտելու դեպքում գործում են N 1 հավելվածի 123-126-րդ կետերով սահմանված պահանջները.

3) (լրացվում է N 1 հավելվածի 84-րդ կետով սահմանված դեպքերում) սույն թույլտվությունը տրվել է սահմանված կարգով հաստատված «Նախագիծ» փուլի հիման վրա, որին հաջորդող «Աշխատանքային փաստաթղթեր» փուլը պետք է ապահովի հաստատված փուլով ընդունված լուծումները և աշխատանքների իրականացման հաջորդականությունը

(նշվում են նախապատրաստական, հողային, շինմոնտաժային աշխատանքները և այլ աշխատանքներ)

6. (լրացվում է N 1 հավելվածի 116-րդ կետով սահմանված դեպքերում) Հաշվի առնելով, որ կառուցվող օբյեկտի շինարարությունը հնարավոր չէ առանց գլխավոր հատակագծի վրա _____ համարների տակ նշված շենքի (շենքերի) և կամ շինության (շինությունների) քանդման`

(նշվում են ամբողջությամբ կամ մասամբ քանդման ենթակա օբյեկտները, որանց հիմնական ցուցանիշները, ընդհանուր մակերեսը, հարկայնությունը, շինանյութերը և այլն)

սեփականատիրոջը (օգտագործողին, պետական գրանցման վկայական` _____) տրված սույն թույլտվությունը նաև քանդման թույլտվություն է: Օբյեկտի քանդման աշխատանքներն իրականացնել նախագծային փաստաթղթերով ամրագրված հաջորդականությամբ:

7. Այլ պայմաններ սույն թույլտվությունը տրված է ի լրումն Աբովյան համայնքի ղեկավարի կողմից տրված 19.04.2022թ. N 51 շինարարության թույլտվության, երկարաձգվել է Աբովյան համայնքի ղեկավարի 08.06.2026թ. N 2789 որոշմամբ:

(նշվում են իրավական ակտերով և (կամ) պայմանագրով նախատեսված այլ պայմանները)

8. Կառուցապատողը շինարարական (քանդման, ապամոնտաժման) աշխատանքներն սկսելուց առնվազն 3 օր առաջ, համաձայն N 5 հավելվածի N 2-5 ձևի, տեղեկացնում է իրավասու մարմնին:

9. Թույլտվության հիման վրա ցանկացած շինարարական և զուգահեռ աշխատանք կարող է իրականացվել բացառապես Հայաստանի Հանրապետության օրենսդրությանը, նախագծային փաստաթղթերին և Նորմատիվ-տեխնիկական պահանջներին համապատասխան:

(Սույն շինարարության թույլտվությամբ երկարաձգվում է 19-04-2022թ. տրված 51 շինարարության թույլտվության ժամկետը)

**ՀԱՅԱՍՏԱՆԻ ՀԱՆՐԱՊԵՏՈՒԹՅԱՆ Աբովյան
համայնքի ղեկավար`**

ԷՂՈՒԲՈՂ ԲԱԲԱՅԱՆ

(ստորագրությունը, անունը, ազգանունը)

Կ. Տ.
(ծնւր փոփ. 16.06.16 N 630-Ն)

09.06.2026
ՀԱՎԱՍՏՎԱԾ Է
ԷԼԵԿՏՐՈՆԱՅԻՆ
ՍՏՈՐԱԳՐՈՒԹՅԱՄԲ



ՀԱՅԱՍՏԱՆԻ ՀԱՆՐԱՊԵՏՈՒԹՅԱՆ
ԿՈՏԱՅՔԻ ՄԱՐԶԻ ԱՐՈՎՅԱՆ ՀԱՄԱՅՆՔԻ ՂԵԿԱՎԱՐ

Ո Ր Ո Շ ՈՒ Մ

08 հունիսի 2026 թվականի N 2788

**«ՀԱՅԱՍՏԱՆԻ ՀԱՆՐԱՊԵՏՈՒԹՅԱՆ ԿՈՏԱՅՔԻ ՄԱՐԶԻ ԱՐՈՎՅԱՆԻ
ՀԱՄԱՅՆՔԱՊԵՏԱՐԱՆԻ ԱՇԽԱՏԱԿԱԶՄ» ՀԱՄԱՅՆՔԱՅԻՆ ԿԱՌԱՎԱՐՉԱԿԱՆ
ՀԻՄՆԱՐԿԻՆ ՇԻՆԱՐԱՐՈՒԹՅԱՆ ԹՈՒՅԼՏՎՈՒԹՅՈՒՆ ՏԱԼՈՒ ՄԱՍԻՆ**

Համաձայն «Տեղական ինքնակառավարման մասին» օրենքի 42-րդ հոդվածի 1-ին մասի 6-րդ կետի, Հայաստանի Հանրապետության կառավարության 2015 թվականի մարտի 19-ի N 596-Ն որոշման, Արմավյան համայնքի ավագանու 2025 թվականի նոյեմբերի 20-ի N 179-Ն որոշման, հաշվի առնելով «Հայաստանի Հանրապետության Կոտայքի մարզի Արմավյանի համայնքապետարանի աշխատակազմ» համայնքային կառավարչական հիմնարկի ղեկավար Վանիկ Բաբաջանյանի դիմումը (մուտք՝ 2026 թվականի հունիսի 05-ի N Պ-1869).

ՈՐՈՇՈՒՄ ԵՄ՝

1. «Հայաստանի Հանրապետության Կոտայքի մարզի Արմավյանի համայնքապետարանի աշխատակազմ» համայնքային կառավարչական հիմնարկին տալ Արմավյան համայնքի Պտղնի գյուղի 3-րդ զանգվածի 6-րդ թաղամասում միջին ճնշման գազատարի խողովակի կառուցման շինարարության թույլտվություն (շինարարության թույլտվությունը կցվում է):
2. Կառուցապատողը շինարարական աշխատանքները սկսելուց առնվազն երեք օր առաջ պարտավոր է Արմավյան համայնքի ղեկավարին ներկայացնել N 2-5 ձևի տեղեկանք:
3. Սույն որոշումն ուժի մեջ է մտնում որոշման ընդունման մասին իրազեկելու օրվան հաջորդող օրվանից:

ՀԱՄԱՅՆՔԻ ՂԵԿԱՎԱՐ

Է. ԲԱԲԱՅԱՆ



2026թ. հունիսի 08
ք. Արմավյան

PM92-5C28-1416-94CD



Փաստաթղթի վավերականության ստուգումն ու էլեկտրոնային բնօրինակի ներքենումը հնարավոր է իրականացնել <https://verify.e-gov.am> կայքում:



ՀԱՅԱՍՏԱՆԻ ՀԱՆՐԱՊԵՏՈՒԹՅՈՒՆ
ԿՈՏԱՅՔԻ ՄԱՐԶ ԱՐՈՎՅԱՆ ՀԱՄԱՅՆՔ
ՇԻՆԱՐԱՐՈՒԹՅԱՆ ԹՈՒՅՆՏՆՎՈՒԹՅՈՒՆ

N ՇԹ/758/29720-26 09-06-2026

Տրված է կառուցապատող ՀԱՅԱՍՏԱՆԻ ՀԱՆՐԱՊԵՏՈՒԹՅԱՆ ԿՈՏԱՅՔԻ ՄԱՐԶԻ ԱՐՈՎՅԱՆԻ ՀԱՄԱՅՆՔԱԴԵՏԱՐԱՆԻ ԱՇԽԱՏԱԿԱԶՄ»,

հողամասի գտնվելու վայրը՝

(իրավաբանական անձի անվանումը, պետական գրանցման վկայականի համարը, ֆիզիկական անձի անունը, ազգանունը, հասցեն, հողամասի գտնվելու վայրը)

Օբյեկտի անվանումը՝ Աբովյան համայնքի Պողոսի գյուղի 3-րդ գանգվածի 6-րդ թաղամասում միջին ճնշման գազատարի խողովակի կառուցում, աշխատանքի տեսակը՝ կառուցում, Ընդհանուր երկարությունը՝ 2800մ, Ռիսկայնության աստիճանը՝ III

(օբյեկտի անվանումը, ռիսկայնության աստիճանը (կատեգորիան), հակիրճ բնութագիրը, հիմնական ցուցանիշները)

1. Օբյեկտի նախագծային փաստաթղթերը՝

1) մշակվել են «Աշխատանքային նախագիծ»,

Ձերմագագամատակարարում և օդափոխություն՝ «ԲԻԳ ՊՐՈՁԵԿՏ» ՍՊԸ (լիցենզիա՝ ԶՊԼ-003043)

կողմից

(նախագծային փաստաթղթերի փուլը, նախագծային աշխատանքների կապալառուի անվանումը, լիցենզիայի համարը)

2) ստացել է (են)

Ձերմագագամատակարարում և օդափոխություն «ԱՐԽԻՏԵԿՏ» ՍՊԸ(լիցենզիա՝ ԶՊԼ-000164)

24.06.2025թ. N 092-25 փորձագիտական դրական եզրակացությունը (եզրակացությունները)

(նշել փորձաքննության տեսակը)

կամ

Նախագիծը թողարկող պատասխանատու կապալառուի երաշխավորագիրը՝

(նշել նախագիծը թողարկող պատասխանատու կապալառուի երաշխավորության պայմանագրի համարը)

3) սահմանված կարգով համաձայնեցվել են իրավասու մարմնի, օրենքով սահմանված այլ շահագրգիռ մարմինների՝

Նախագծման թույլտվություն (ճարտարապետահատակագծային առաջադրանք)՝ 23-04-2025թ ՆԹ-2592-25

Աբովյան համայնքի ղեկավարի հետ համաձայնեցված 09-06-2026թ. հ. 937117 նախագիծը(երը)

(նշել մարմինների անվանումները և համաձայնեցման ժամկետները)

2. Շինարարական աշխատանքներն իրականացնել 6 ամսվա ընթացքում՝

(նշել շինարարության նորմատիվային տնօրոթյունը)

Ներառյալ ավարտական ակտի տրամադրման համար ավարտված շինարարական օբյեկտն ընդունող հանձնաժողովի աշխատանքի համար նախատեսվող ժամկետը:

2.1. Ապահովել օբյեկտի շահագործման թույլտվության ստացումը՝

- ավարտական ակտի տրամադրումից ամիս.
- ավարտական ակտի տրամադրման օրը:

Ներառյալ ավարտված շինարարական օբյեկտն ընդունող հանձնաժողովի աշխատանքի համար նախատեսվող ժամկետը:

3. Շինարարության վարման մատյանը բաղկացած է 19 էջից, կարված և դրոշմակնքված է Աբովյան համայնքի ղեկավարի կողմից:

(իրավասու մարմնի անվանումը)

4. Նախագծային փաստաթղթերը փոփոխվել են (լրացվում է N 1 հավելվածի 108-րդ կետով նախատեսված դեպքերում)կողմից

և սահմանված կարգով համաձայնեցվել իրավասու մարմնի և այլ շահագրգիռ մարմինների հետ:

(նշել օրենքով սահմանված համաձայնեցնող մարմինների անվանումները)

5. Հատուկ պայմաններ՝

1) կառուցապատողը, նախքան շինարարությունն սկսելը, ինչպես նաև դրա ընթացքում, պարտավոր է հասցվելիք վնասների փոխհատուցման համար համաձայնության գալ կառուցապատման հետևանքով վնասներ կրող սուբյեկտների հետ:

2) շինարարության թույլտվությամբ սահմանված ժամկետներում կառուցապատումը չավարտելու դեպքում գործում են N 1 հավելվածի 123-126-րդ կետերով սահմանված պահանջները:

3) (լրացվում է N 1 հավելվածի 84-րդ կետով սահմանված դեպքերում) սույն թույլտվությունը տրվել է սահմանված կարգով հաստատված «Նախագիծ» փուլի հիման վրա, որին հաջորդող «Աշխատանքային փաստաթղթեր» փուլը պետք է ապահովի հաստատված փուլով ընդունված լուծումները և աշխատանքների իրականացման հաջորդականությունը **1**

(նշվում են նախատարատեսական, հողային, շինմոնտաժային աշխատանքները և այլ աշխատանքներ)

6. (լրացվում է N 1 հավելվածի 116-րդ կետով սահմանված դեպքերում) Հաշվի առնելով, որ կառուցվող օբյեկտի շինարարությունը հնարավոր չէ առանց գլխավոր հատակագծի վրա _____ համարների տակ նշված շենքի (շենքերի) և կամ շինության (շինությունների) քանդման՝

(նշվում են ամբողջությամբ կամ մասամբ քանդման ենթակա օբյեկտները, որանց հիմնական ցուցանիշները, ընդհանուր մակերեսը, հարկայնությունը, շինանյութերը և այլն)

սեփականատիրոջը (օգտագործողին, պետական գրանցման վկայական՝ _____) տրված սույն թույլտվությունը նաև քանդման թույլտվություն է: Օբյեկտի քանդման աշխատանքներն իրականացնել նախագծային փաստաթղթերով ամրագրված հաջորդականությամբ:

7. Այլ պայմաններ **Մինչև նախագծային աշխատանքները սկսելը համաձայնություն ձեռք բերել տվյալ ինժեներական ենթակառուցվածքների սեփականատերերի (օգտագործողների) հետ:**

(նշվում են իրավական ակտերով և (կամ) պայմանագրով նախատեսված այլ պայմանները)

8. Կառուցապատողը շինարարական (քանդման, ապամոնտաժման) աշխատանքներն սկսելուց առնվազն 3 օր առաջ, համաձայն N 5 հավելվածի N 2-5 ձևի, տեղեկացնում է իրավասու մարմնին:

9. Թույլտվության հիման վրա ցանկացած շինարարական և զուգահեռ աշխատանք կարող է իրականացվել բացառապես Հայաստանի Հանրապետության օրենսդրությանը, նախագծային փաստաթղթերին և նորմատիվ-տեխնիկական պահանջներին համապատասխան:

**ՀԱՅԱՍՏԱՆԻ ՀԱՆՐԱՊԵՏՈՒԹՅԱՆ
ԱՐԴԱՅԱՆ ՀԱՄԱՅՆՔԻ ՂԵԿԱՎԱՐ՝**

ԷՂՈՒԱՐԴ ԲԱԲԱՅԱՆ

(ստորագրությունը, անունը, ազգանունը)

Կ. Տ.
(ծևը փոփ. 16.06.16 N 630-Ն)



ՀԱՅԱՍՏԱՆԻ ՀԱՆՐԱՊԵՏՈՒԹՅԱՆ
ԿՈՏԱՅՔԻ ՄԱՐԶԻ ԱՐՈՎՅԱՆ ՀԱՄԱՅՆՔԻ ՂԵԿԱՎԱՐ

Ո Ր Ո Շ ՈՒ Մ

08 հունիսի 2026 թվականի N 2787

**ԱՐՄԵՆ ՄԱՐԿՈՍՅԱՆԻՆ ՍԵՓԱԿԱՆՈՒԹՅԱՆ ԻՐԱՎՈՒՆՔՈՎ ՊԱՏԿԱՆՈՂ ԱՆՇԱՐԺ
ԳՈՒՅՔԻ ԲԱԺԱՆՎԱԾ ՄԱՍԵՐԻՆ ՀԱՍՑԵՆԵՐ ՏՐԱՄԱԴԻԵԼՈՒ ՄԱՍԻՆ**

Համաձայն «Տեղական ինքնակառավարման մասին» օրենքի 35-րդ հոդվածի 1-ին մասի 22-րդ և 24-րդ կետերի, Հայաստանի Հանրապետության կառավարության 2005 թվականի դեկտեմբերի 29-ի N 2387-Ն որոշմամբ հաստատված կարգի 29-րդ, 50-րդ, 51-րդ և 55-րդ կետերի, Արվյան համայնքի ավագանու 2025 թվականի նոյեմբերի 20-ի N 177-Ն որոշման, հիմք ընդունելով Արմեն Մարկոսյանի դիմումը (մուտք՝ 2026 թվականի մայիսի 21-ի N Բ-3611)։

ՈՐՈՇՈՒՄ ԵՄ՝

1. Արմեն Մարկոսյանին սեփականության իրավունքով պատկանող (հիմք՝ 2003 թվականի օգոստոսի 05-ի N 894503 վկայական) Արվյան համայնքի Գետարգել գյուղի 3-րդ փողոցի թիվ 8 հասցեում գտնվող անշարժ գույքի բաժանված մասերին՝ «Մելկար» սահմանափակ պատասխանատվությամբ ընկերության կողմից 2023 թվականի դեկտեմբերի 11-ին կազմված բաժանման սխեմայի (կցվում է) համաձայն՝ տրամադրել հասցեներ՝ առանձնացվող հատվածին՝ (22.0 քառակուսի մետր մակերես)՝ համայնք Արվյան, գյուղ Գետարգել, 3-րդ փողոց, 8, մնացող հատվածին՝ (1068.0 քառակուսի մետր մակերես)՝ համայնք Արվյան, գյուղ Գետարգել, 3-րդ փողոց, 10:
2. Արմեն Մարկոսյանը պարտավոր է Արվյանի համայնքապետարանի 900105201652 հաշվեհամարին մուծել 20 000 (քսան հազար) դրամ տեղական վճար՝ հասցեների տրամադրման համար:
3. Սույն որոշումն ուժի մեջ է մտնում Արմեն Մարկոսյանին որոշման ընդունման մասին իրազեկելու օրվան հաջորդող օրվանից:

ՀԱՄԱՅՆՔԻ ՂԵԿԱՎԱՐ



Է. ԲԱԲԱՅԱՆ

2026թ. հունիսի 08
ք. Արվյան

ՀՈՂԱՄԱՍԻ ԲԱԺԱՆՄԱՆ ԱԽԵՆՄԱ

Կրտայք, Համայնք Արթուրյան գյուղ Չետարճիկ 3-րդ փողոց թիվ 8 բնակելի տուն

Սարգ, Խաճախք, Խաչք

Սեփականատեր

Արմեն Մարկոսյան

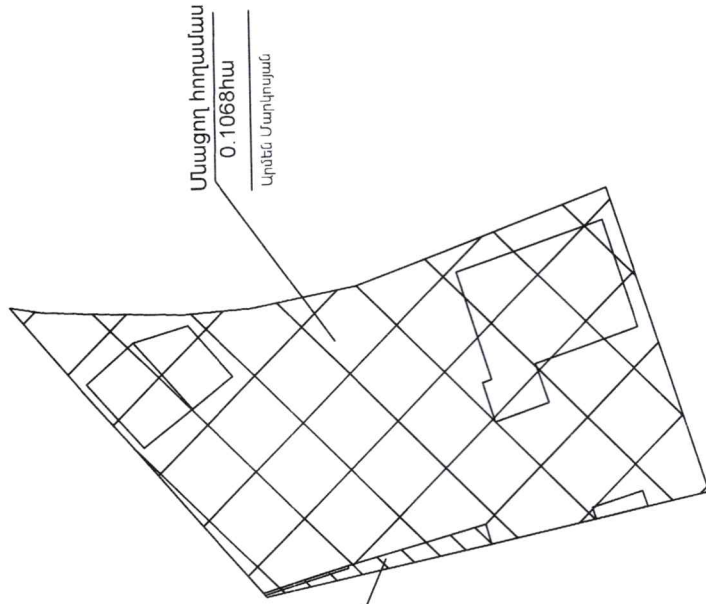

Առանձնացվող հողամաս

0.0022 հա

Արամայր Հակոբյան
Ռուզաննա Ալեքանյան

Միավորում է Կրտայք,
Համայնք Արթուրյան գյուղ Չետարճիկ
3-րդ փողոց թիվ 6 հասցեի հետ

Մասցող հողամաս

0.1068 հա

Արմեն Մարկոսյան

Մակերես հա	0.1090
Ծածկագիր	07-058-0013-0001
Նպատակային նշանակություն	Բնակավայրերի
Չորժառնական նշանակություն	բնակելի կառուցապատման

Լրացրու՞մի՞չ նշումները.

Որակավորում ունեցող անձ	Մելիք Կարապետյան
Որակավորման վկայականի համարը	00368
Ստորագրություն	<<Սեփյախ>> ՍԻՐԸ
Իրավաբանական անձի անվանումը	08422053
<ԿԿԿ	08422053
Ստորագրություն	ՄԵԼԿԱՐ ԿԱՐԱՊԵՏՅԱՆ
Հավագրության ամիս ամսաթիվ	02.11.2023թ.
Կազմման ամիս ամսաթիվ	11.12.2023թ.



Կ.Տ.

ՀՈՒՍԱՍԱՍԻ ՀԱՏԱԿԱԳԻԾ

Կոտայք, Համայնք Արթուրյան գյուղի Չեխուրզեղի 3-րդ փողոց թիվ 8 բնակելի տուն

Մարզ, համայնք, հասցե

Հողատիրական իրավունք

Ձև 1

Հաստատում են
Կ.Տ. 08.06.2023 թ.

ամուն ազգանուն, ապրանքանուն

Արմեն Մարկրայան

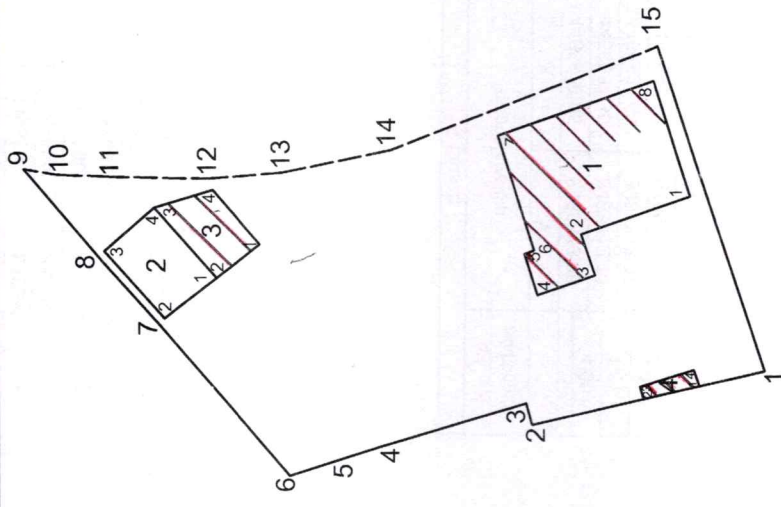

Մակերես հա	0.1068	
Ծածկագիր	07-058-0013-0001	
Նպատակային նշանակություն	Բնակավայրերի	
Գործառնական նշանակություն	բնակելի կառուցապատման	
Ըրացուցիչ նշումներ		
Շրջանային (բնակման) կետեր	Հողամասի	Գծային չափերը (մ)
	Կողմերի երկարություն	
	Մասշտաբ 1:1000	
	Որակավորում ունեցող ամծ	Սերից Կվարտալների
	Որակավորման վկայականի համարը	09569
	Ստորագրություն	
	Իրավաբանական անձի անվանումը	<<ՍԵԼԿԻՆ>> ՍՊԸ 76.110.1056608
	ՀՎԳԴ	08422053
	Ստորագրություն	LLC
	Հափագրության	02.11.2023թ.
	Հատակագծի կազմման	11.12.2023թ.
	Կ.Տ.	



Հողամասի

Երթուղաբաժնի (բեկնամ) կետեր	Կողողիմատներ		Գծային չափերը (մ)
	X	Y	
1	4456621.84	8465314.17	18.75
2	4456640.16	8465310.18	1.75
3	4456640.61	8465311.87	12.11
4	4456652.26	8465308.56	3.94
5	4456656.03	8465307.41	3.43
6	4456659.30	8465306.39	15.75
7	4456669.54	8465318.34	7.51
8	4456674.51	8465323.97	8.66
9	4456680.06	8465330.62	2.68
10	4456677.42	8465330.15	4.32
11	4456673.10	8465329.94	7.48
12	4456665.62	8465329.73	5.76
13	4456659.88	8465330.15	8.80
14	4456651.24	8465331.83	22.57
15	4456630.07	8465339.65	26.77
1	4456621.84	8465314.17	

1. բնակելի տուն

Երթուղաբաժնի (բեկնամ) կետեր	Կողողիմատներ		Գծային չափերը (մ)
	X	Y	
1	4456627.61	8465327.95	9.08
2	4456636.23	8465325.08	3.42
3	4456635.14	8465321.83	4.78
4	4456639.68	8465320.32	3.42
5	4456640.70	8465323.58	0.80
6	4456639.94	8465323.84	9.46
7	4456642.76	8465332.86	13.00
8	4456630.43	8465336.97	9.45
1	4456627.61	8465327.95	

2. գույ

Երթուղաբաժնի (բեկնամ) կետեր	Կողողիմատներ		Գծային չափերը (մ)
	X	Y	
1	4456664.99	8465321.88	5.14
2	4456669.07	8465318.74	7.09
3	4456673.75	8465324.06	5.20
4	4456669.83	8465327.48	7.40
1	4456664.99	8465321.88	

3. Ծածկ

Երթուղաբաժնի (բեկնամ) կետեր	Կողողիմատներ		Գծային չափերը (մ)
	X	Y	
1	4456661.60	8465324.50	4.29
2	4456664.99	8465321.88	7.40
3	4456669.83	8465327.48	4.77
4	4456665.26	8465328.83	5.67
1	4456661.60	8465324.50	

4. Ծածկ

Երթուղաբաժնի (բեկնամ) կետեր	Կողողիմատներ		Գծային չափերը (մ)
	X	Y	
1	4456626.95	8465313.06	4.50
2	4456631.35	8465312.10	1.01
3	4456631.64	8465313.07	4.44
4	4456627.39	8465314.34	1.35
1	4456626.95	8465313.06	

Մեծեր Կարապետյան

Ռոպակոտում ունեցող անձ
Ռոպակոտման վկայականի համարը
Ստորագրություն
Իրականացրած անձի անվանումը
<<Մեկար>> ՍՊԸ ԱՊՁ ԴԵ. 110 1055608

ՀՎՀՀ

Ստորագրություն

ամիս	չափազորության	02.11.2023թ.
ամսաթիվ	հատակագծի կազմման	11.12.2023թ.



Ձև 1

ՀՈՂԱՄԱՍԻ ՀԱՏԱԿԱԳԻՐ

Կոտայք, Համայնք Արուսյան գյուղ Չետարձեղ 3-րդ փողոց թիվ 8 բնակելի տուն
Սարգ, համայնք, հասցե

Հողատեղեկացումն իրիմը

Հաստատում ենմ 08.11.2023թ.
Կ.Տ.
ամուն՝ ազգանուն, հայրանուն



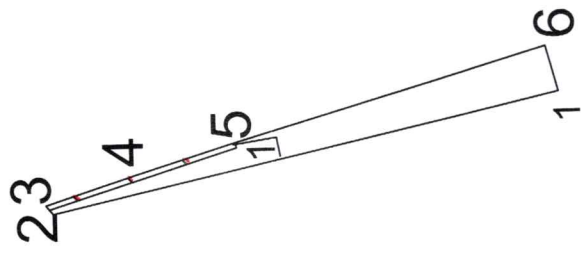

Սակերես հա	0.0022
Ծածկագիր	07-058-0013-0001-ից
Նպատակային նշանակություն	Բնակավայրերի
Գործառնական նշանակություն	բնակելի կառուցապատման
Լրացուցիչ նշումներ.	

Մասշտաբ 1:1000

Ռեկվազիտում ունեցող անձ	Մելիք	Կարապետյան
Ռեկվազիտման վկայականի համարը	0369	
Ստորագրություն	<<Մելիք>> ՄԵԼԻՔ	
Իրավաբանական անձի անվանումը	ՀԿԴԴ	08422053
Ստորագրություն	Ստորագրություն	
ամիս	Հափագրության	02.11.2023թ.
ամսաթիվ	հատակագծի կազմման	11.12.2023թ.

Հողամասի			Գծային չափերը (մ)
Տրոստարանի (բնկան) կետեր	Կոորդինատներ		
	X	Y	
1	4456640.16	8465310.18	19.31
2	4456659.02	8465306.06	0.43
3	4456659.30	8465306.39	3.43
4	4456656.03	8465307.41	3.94
5	4456652.26	8465308.56	12.11
1	4456640.16	8465310.18	1.75

1. Պարիսպ			Գծային չափերը (մ)
Տրոստարանի (բնկան) կետեր	Կոորդինատներ		
	X	Y	
1	4456652.20	8465308.37	7.29
2	4456659.16	8465306.23	0.21
3	4456659.30	8465306.39	3.43
4	4456656.03	8465307.41	3.94
5	4456652.26	8465308.56	0.20
1	4456652.20	8465308.37	

Որակավորում ունեցող անձ	Մելիք Կարապետյան
Որակավորման վկայականի համարը	0969
Ստորագրություն	
Իրավաբանական անձի անվանումը	<<Մելիք>> ՍՊԸ 76-110-105608
ՀՎԳԳ	08422053
Ստորագրություն	000
ամիս	11.0
ամսաթիվ	08422053
կազմման	11.12.2023թ.

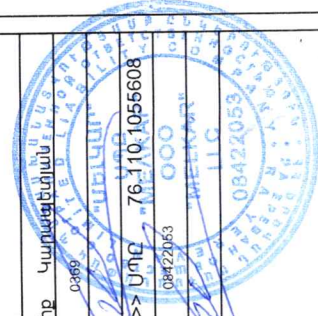

ՇԻՆՈՒԹՅՈՒՆՆԵՐԻ ՀԱՏԱԿԱԳԻԾ

Ձև 3

Կոտայք, Համայն Արմենի գյուղ Վեստարգել 3-րդ փողոց թիվ 8 բնակելի տուն

Մարզ, համայնք, հասցե

Սեփականատեր

Արմեն Մարկոսյան

1.Ակունդ
H=3.0
h=2.8
D=0.4

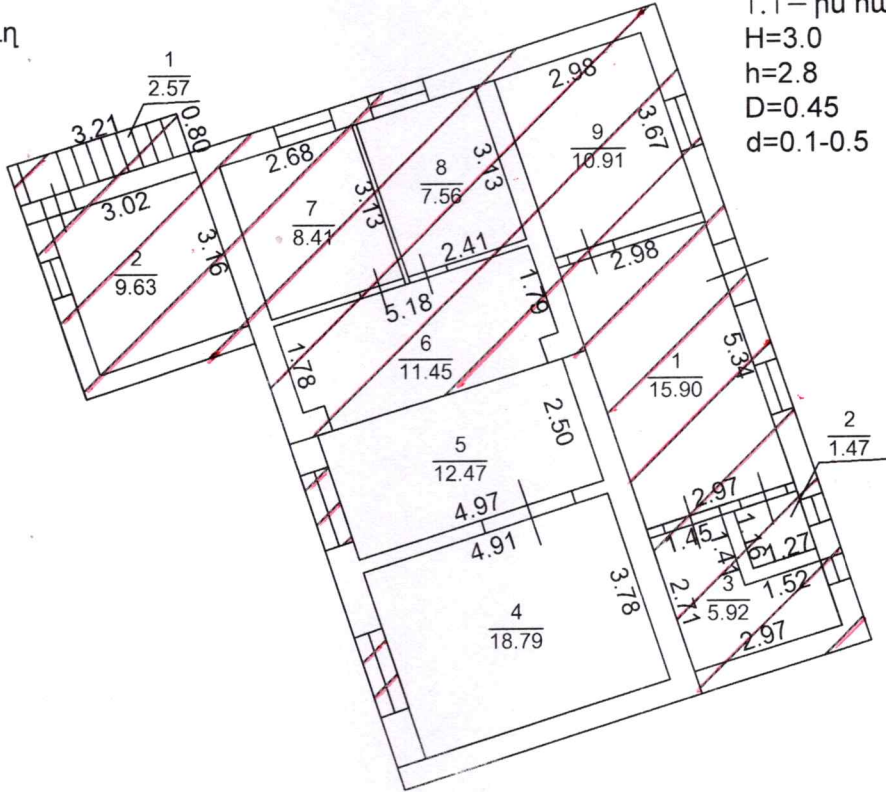

1.1 – 1-ին հարկ
H=3.0
h=2.8
D=0.45
d=0.1-0.5

2.1 – 1-ին հարկ
H=2.7
h=2.5
D=0.45

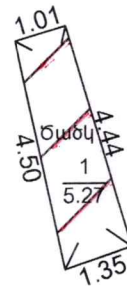
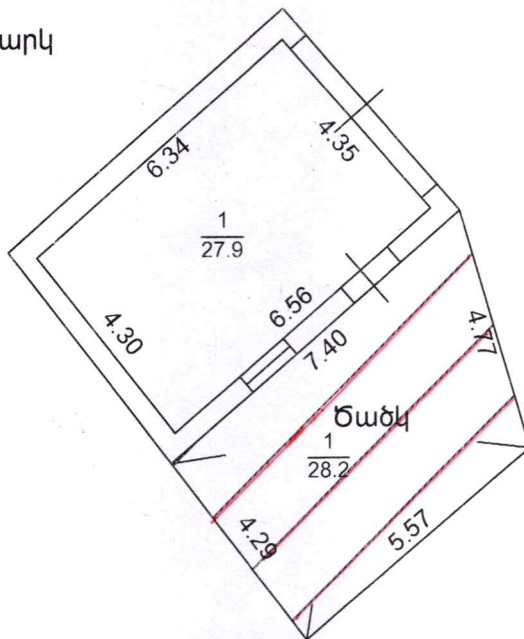

Լրացուցիչ նշումներ.

Մասշտաբ 1:1000

Որակավորում ունեցող անձ		Մեխր Կարապետյան
Որակավորման վկայականի համարը		0389
Ստորագրություն		
Իրավաբանական անձի անվանումը		<<Սեփակա>> ՍՊԸ 76.110.1055608
ՀՎՀՀ		08422053
Ստորագրություն		
ամիս	չափագրության	02.11.2023թ.
ամսաթիվ	հատակագծի կազմման	11.12.2023թ.

Կ.Տ.



ՀԱՅԱՍՏԱՆԻ ՀԱՆՐԱՊԵՏՈՒԹՅԱՆ
ԿՈՏԱՅՔԻ ՄԱՐԶԻ ԱՐՈՎՅԱՆ ՀԱՄԱՅՆՔԻ ՂԵԿԱՎԱՐ

Ո Ր Ո Շ ՈՒ Մ

08 հունիսի 2026 թվականի N 2786

**ԱՐԹՈՒՐ ԶԻՐՈՅԱՆԻՆ ՍԵՓԱԿԱՆՈՒԹՅԱՆ ԻՐԱՎՈՒՆՔՈՎ ՊԱՏԿԱՆՈՂ ԱՆՇԱՐԺ
ԳՈՒՅՔԸ ՎԵՐԱՀԱՍՑԵԱՎՈՐԵԼՈՒ ՄԱՍԻՆ**

Համաձայն «Տեղական ինքնակառավարման մասին» օրենքի 35-րդ հոդվածի 1-ին մասի 22-րդ և 24-րդ կետերի, Հայաստանի Հանրապետության կառավարության 2005 թվականի դեկտեմբերի 29-ի N 2387-Ն որոշմամբ հաստատված կարգի 29-րդ, 50-րդ, 51-րդ, 55-րդ և 62-րդ կետերի, Արժույթի համայնքի ավագանու 2025 թվականի նոյեմբերի 20-ի N 177-Ն որոշման և հիմք ընդունելով Արթուր Զիրոյանի դիմումը (մուտք՝ 2026 թվականի մայիսի 15-ի N Ք-3429)։

ՈՐՈՇՈՒՄ ԵՄ՝

1. Արթուր Զիրոյանին սեփականության իրավունքով պատկանող (հիմք՝ 2025 թվականի հունիսի 24-ի N 24062025-07-0267 վկայական) Արժույթի համայնքի Արժույթի քաղաքի 5-րդ միկրոշրջանի թիվ 1/2/2 հասցեում գտնվող անշարժ գույքը վերահասցեավորել՝ համայնք Արժույթի, քաղաք Արժույթի, Հադրութ թաղամասի 1-ին փողոց, 2/1:
2. Արթուր Զիրոյանը պարտավոր է Արժույթի համայնքապետարանի 900105201652 հաշվեհամարին մուծել 10 000 (տասը հազար) դրամ տեղական վճար՝ հասցեի տրամադրման համար:
3. Սույն որոշումն ուժի մեջ է մտնում Արթուր Զիրոյանին որոշման ընդունման մասին իրազեկելու օրվան հաջորդող օրվանից:

ՀԱՄԱՅՆՔԻ ՂԵԿԱՎԱՐ



Է. ԲԱԲԱՅԱՆ

2026թ. հունիսի 08

ք. Արժույթի



ՀԱՅԱՍՏԱՆԻ ՀԱՆՐԱՊԵՏՈՒԹՅԱՆ
ԿՈՏԱՅՔԻ ՄԱՐԶԻ ԱՔՈՎՅԱՆ ՀԱՄԱՅՆՔԻ ՂԵԿԱՎԱՐ

Ո Ր Ո Շ ՈՒ Մ

08 հունիսի 2026 թվականի N 2785

**ՏԻԳՐԱՆ ԱՆՏԻՆՅԱՆԻՆ ՍԵՓԱԿԱՆՈՒԹՅԱՆ ԻՐԱՎՈՒՆՔՈՎ ՊԱՏԿԱՆՈՂ ԱՆՇԱՐԺ ԳՈՒՅՔԻ
ԲԱԺԱՆՎԱԾ ՄԱՍԵՐԻՆ ՀԱՍՑԵՆԵՐ ՏՐԱՄԱԴԻԵԼՈՒ ՄԱՍԻՆ**

Համաձայն «Տեղական ինքնակառավարման մասին» օրենքի 35-րդ հոդվածի 1-ին մասի 22-րդ և 24-րդ կետերի, Հայաստանի Հանրապետության կառավարության 2005 թվականի դեկտեմբերի 29-ի N 2387-Ն որոշմամբ հաստատված կարգի 29-րդ, 50-րդ, 51-րդ և 55-րդ կետերի, Արմվյան համայնքի ավագանու 2025 թվականի նոյեմբերի 20-ի N 177-Ն որոշման, հիմք ընդունելով Տիգրան Անտինյանի լիազորած անձ Հռիփսիմե Պետրոսյանի դիմումը (մուտք՝ 2026 թվականի մայիսի 18-ի N S-1447).

ՈՐՈՇՈՒՄ ԵՄ՝

1. Տիգրան Անտինյանին սեփականության իրավունքով պատկանող (հիմք՝ 2026 թվականի մայիսի 13-ի N 13052026-07-0095 վկայական) Արմվյան համայնքի Առինջ գյուղի Պ. Դուրյան թաղամասի 10-րդ փողոցի թիվ 16 հասցեում գտնվող անշարժ գույքի բաժանված մասերին՝ «ՊԱՐԱՄԵՏՐ» սահմանափակ պատասխանատվությամբ ընկերության կողմից 2026 թվականի մայիսի 14-ին կազմված բաժանման սխեմայի (կցվում է) համաձայն՝ տրամադրել հասցեներ՝ 1-ին առանձնացվող հատվածին՝ (404.0 քառակուսի մետր մակերես)՝ համայնք Արմվյան, գյուղ Առինջ, Պ. Դուրյան թաղամասի 10-րդ փողոց, 16, 2-րդ առանձնացվող հատվածին՝ (261.7 քառակուսի մետր մակերես)՝ համայնք Արմվյան, գյուղ Առինջ, Պ. Դուրյան թաղամասի 10-րդ փողոց, 18:
2. Տիգրան Անտինյանը պարտավոր է Արմվյանի համայնքապետարանի 900105201652 հաշվեհամարին մուծել 20 000 (քսան հազար) դրամ տեղական վճար՝ հասցեների տրամադրման համար:
3. Սույն որոշումն ուժի մեջ է մտնում Տիգրան Անտինյանին որոշման ընդունման մասին իրազեկելու օրվան հաջորդող օրվանից:

ՀԱՄԱՅՆՔԻ ՂԵԿԱՎԱՐ

Է. ԲԱԲԱՅԱՆ



2026թ. հունիսի 08
ք. Արմվյան

ՀՈՂԱՃԱՍԻ ԲԱԺԱՆՆԱՄԱՆ /ՄԻԱԿՈՂՄԱՆ/ ՄԻՆԵՆԱ

Կոտայքի մարզ, համայնք Աբովյան, գյուղ Առիկ, Դ, Ղուբյան թաղամասի 10-րդ փողոց 16 հողամաս

Մարզ, համայնք, հասցե

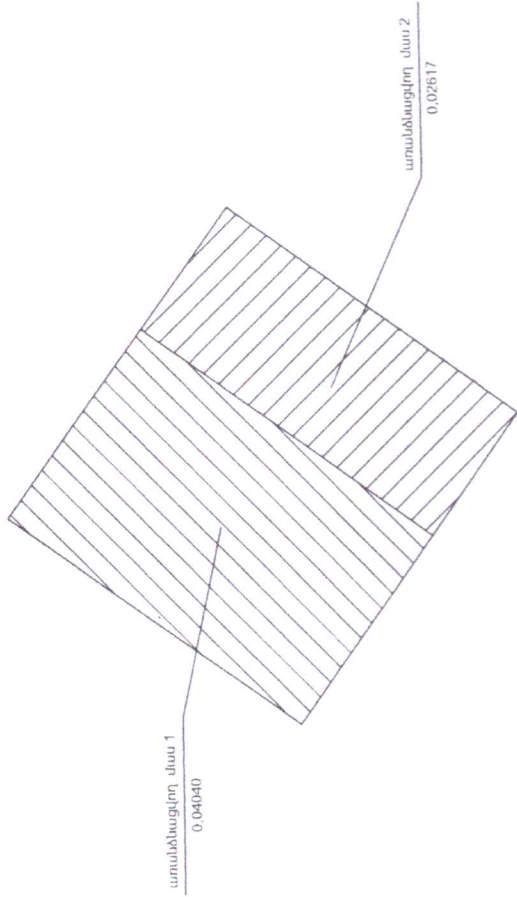

Մակերես հա	0.06657	Մասշտաբ 1:500								
Ծածկագիր	07-011-0965-0034	Կարեն Տոնյան								
Սպատակային նշանակություն	բնակավայրերի	417								
Գործառնական նշանակություն	բնակելի կառուցապատման	ՊԱՐԱՄԵՏՐ ԿՐԸ								
<u>Լրացրելիք նշումներ</u>		3562106								
<table border="1"> <tr> <td>Ստորագրություն</td> <td>ՀԿԴԴ</td> </tr> <tr> <td>ամիս</td> <td>հունիս</td> </tr> <tr> <td>ամսաթիվ</td> <td>13.05.2026</td> </tr> <tr> <td>կազմման</td> <td>14.05.2026</td> </tr> </table>			Ստորագրություն	ՀԿԴԴ	ամիս	հունիս	ամսաթիվ	13.05.2026	կազմման	14.05.2026
Ստորագրություն	ՀԿԴԴ									
ամիս	հունիս									
ամսաթիվ	13.05.2026									
կազմման	14.05.2026									

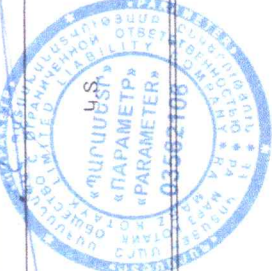

ՀՈՂԱՄԱՍԻ ՀԱՏԱԿԱԳԻԾ

Կոտայքի մարզ, համայնք Վերայան, գյուղ Առիթ, "Պ" ՊԵՐՏՆԱԿԱՆ ԹԵՐԱԿՈՄՔԻ ԿՈՄՊԼԵԿՏԻ ԿՈՂԱՄԱՍ

Մարզ, համայնք, հասցե

Հողատիրության իրերը

Հաստատում են
Համայնքի ղեկավարը

02.05.2026 թ.
Կ.Տ.

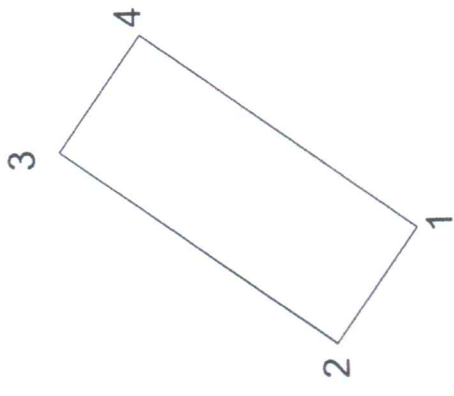

առանձնացվող մաս 2

Մակերես հա	0.02617	Հողամասի		Մասշտաբ 1:500
Ծածկագիր	07-011-0965-0034-ից	Կտրողիստներ		Որակավորում ունեցող անձ
Նպատակային նշանակություն	բնակավայրերի	X	Y	Որակավորման վկայականի համարը
Գործարանական նշանակություն	բնակելի կառուցապատման	1	4453491.09	8465548.02
<i>Լրացրել է նշանակողը</i>		2	4453497.12	8465539.46
		3	4453517.56	8465553.88
		4	4453511.53	8465562.43
		1	4453491.09	8465548.02
				Ստորագրություն
				Իրավաբանական անձի անվանումը
				ՀՎՀՀ
				Ստորագրություն
				Իսնութագրման
				ամսաթիվ
				հատվածի
				կազմման
				13.05.2026
				14.05.2026
				Վարեն Տոնոյան
				417
				ՊԵՐՏՆԱԿԱՆ ԹԵՐԱԿՈՄՔԻ ԿՈՄՊԼԵԿՏԻ
				3662106
				ՊԱՐԱՄԵՏՐ
				ՊԱՐԱՄԵՏՐ
				03562108

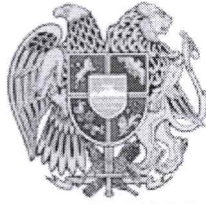

ՀԱՅԱՍՏԱՆԻ ՀԱՆՐԱՊԵՏՈՒԹՅԱՆ
ԿՈՏԱՅՔԻ ՄԱՐԶԻ ԱՐԴՎՅԱՆ ՀԱՄԱՅՆՔԻ ՂԵԿԱՎԱՐ

Ո Ր Ո Շ ՈՒ Մ

08 հունիսի 2026 թվականի N 2784

**ՍԻԼՎԱ ԶԹՉՅԱՆԻՆ, ՍՎԵՏԼԱՆԱ ԵՎ ԳԱԳԻԿ ԱԶՈՅԱՆՆԵՐԻՆ ՇԻՆԱՐԱՐՈՒԹՅԱՆ
ԹՈՒՅԼՏՎՈՒԹՅՈՒՆ ՏԱԼՈՒ ՄԱՍԻՆ**

Համաձայն «Տեղական ինքնակառավարման մասին» օրենքի 42-րդ հոդվածի 1-ին մասի 6-րդ կետի, Հայաստանի Հանրապետության կառավարության 2015 թվականի մարտի 19-ի N 596-Ն որոշման, Արմավյան համայնքի ավագանու 2025 թվականի նոյեմբերի 20-ի N 176-Ն որոշման, հաշվի առնելով Սիլվա Զթյանի դիմումը (մուտք՝ 2026 թվականի մայիսի 27-ի N Ք-3753)։

ՈՐՈՇՈՒՄ ԵՄ՝

1. Սիլվա Զթյանին, Սվետլանա և Գագիկ Ազոյաններին տալ բնակելի տան և պարսպի կառուցման շինարարության թույլտվություն (շինարարության թույլտվությունը կցվում է)։
2. Սույն որոշման 1-ին կետում նշված անձինք պարտավոր են Արմավյանի համայնքապետարանի 900105201454 հաշվեհամարին մուծել 45 000 (քառասունհինգ հազար) դրամ տեղական տուրք՝ շինարարության թույլտվության համար։
3. Կառուցապատողները շինարարական աշխատանքները սկսելուց առնվազն երեք օր առաջ պարտավոր են Արմավյան համայնքի ղեկավարին ներկայացնել N 2-5 ձևի տեղեկանք։
4. Սույն որոշումն ուժի մեջ է մտնում որոշման ընդունման մասին իրազեկելու օրվան հաջորդող օրվանից։

ՀԱՄԱՅՆՔԻ ՂԵԿԱՎԱՐ



Է. ԲԱԲՅԱՆ

2026թ. հունիսի 08
ք. Արմավյան

PM16-EF6A-6D81-FEBD



Փաստաթղթի վավերականության ստուգումն ու էլեկտրոնային բնօրինակի ներքենումը հնարավոր է իրականացնել <https://verify.e-gov.am> կայքում:



ՀԱՅԱՍՏԱՆԻ ՀԱՆՐԱՊԵՏՈՒԹՅՈՒՆ
ԿՈՏԱՅՔԻ ՄԱՐԶ ԱՐՈՎՅԱՆ ՀԱՄԱՅՆՔ
ՇԻՆԱՐԱՐՈՒԹՅԱՆ ԹՈՒՅԼՏՎՈՒԹՅՈՒՆ

N ՇԹ/751/29727-26 09-06-2026

Տրված է կառուցապատող **ՍԿԵՏԼԱՆԱ ԱՉՈՅԱՆ (7921020224, ԿՈՏԱՅՔ, ԱՐՈՎՅԱՆ, ԳԱՌՆԻ Փ., 6Շ, 37ԲՆ), ԳԱԳԻՎ ԱՉՈՅԱՆ (3014770655, ԿՈՏԱՅՔ, ԱՐՈՎՅԱՆ, ԳԱՌՆԻ Փ., 6Շ, 37ԲՆ), ՍԻԼՎԱ ԳՉՉՅԱՆ (6504790558, ԿՈՏԱՅՔ, ԱՐՈՎՅԱՆ, ԳԱՌՆԻ Փ., 6Շ, 37ԲՆ),** հողամասի գտնվելու վայրը՝ **Մարզ Կոտայք, համայնք Աբովյան Աբովյան ք. 5-րդ միկրոշրջանի 1-ին թաղամաս 81**

(իրավաբանական անձի անվանումը, պետական գրանցման վկայականի համարը, ֆիզիկական անձի անունը, ազգանունը, հասցեն, հողամասի գտնվելու վայրը)

Օբյեկտի անվանումը՝ **Բնակելի տան և պարսպի կառուցում, աշխատանքի տեսակը՝ կառուցում, Բնակելի տան և պարսպի կառուցում, Ռիսկայնության աստիճանը՝ II**

(օբյեկտի անվանումը, ռիսկայնության աստիճանը (կատեգորիան), հակիրճ բնութագիրը, հիմնական ցուցանիշները)

1. Օբյեկտի նախագծային փաստաթղթերը՝

1) մշակվել են «Աշխատանքային նախագիծ»,

Ճարտարապետական մաս՝ «ՇՈՂ-Ք» ՄՊԸ(ՍԵՐԳԵՅ ՍԱՐԳՍՅԱՆ, արտոնագիր՝ 0339)

Կոնստրուկտորական մաս՝ «ՇՈՂ-Ք» ՄՊԸ(ՏԻԳՐԱՆ ՆԱՀԱՊԵՏՅԱՆ, արտոնագիր՝ ԿԵԴ-ԱՅ-034) կողմից

(նախագծային փաստաթղթերի փուլը, նախագծային աշխատանքների կապալառուի անվանումը, լիցենզիայի համարը)

2) ստացել է (են) փորձագիտական դրական եզրակացությունը (եզրակացությունները)

(նշել փորձաքննության տեսակը)

կամ

նախագիծը թողարկող պատասխանատու կապալառուի երաշխավորագիրը՝ N10-26 «ՇՈՂ-Ք» ընկերության կողմից

(նշել նախագիծը թողարկող պատասխանատու կապալառուի երաշխավորության պայմանագրի համարը)

3) սահմանված կարգով համաձայնեցվել են իրավասու մարմնի, օրենքով սահմանված այլ շահագրգիռ մարմինների՝

Նախագծման թույլտվություն (ճարտարապետահատակագծային առաջադրանք)՝ 22-04-2026թ ՆԹ-4966-26 Աբովյան համայնքի ղեկավարի հետ համաձայնեցված 09-06-2026թ. հ. 959468 նախագիծը(երը)

(նշել մարմինների անվանումները և համաձայնեցման ժամկետները)

2. Շինարարական աշխատանքներն իրականացնել **24 ամսվա** ընթացքում՝

(նշել շինարարության նորմատիվային տևողությունը)

Ներառյալ ավարտական ակտի տրամադրման համար ավարտված շինարարական օբյեկտն ընդունող հանձնաժողովի աշխատանքի համար նախատեսվող ժամկետը:

2.1. Ապահովել օբյեկտի շահագործման թույլտվության ստացումը՝

ավարտական ակտի տրամադրումից ամիս.

ավարտական ակտի տրամադրման օրը:

Ներառյալ ավարտված շինարարական օբյեկտն ընդունող հանձնաժողովի աշխատանքի համար նախատեսվող ժամկետը:

3. Շինարարության վարման մատյանը բաղկացած է **19** էջից, կարված և դրոշմակնքված է **Աբովյան համայնքի ղեկավարի** կողմից:

(իրավասու մարմնի անվանումը)

4. Նախագծային փաստաթղթերը փոփոխվել են (լրացվում է N 1 հավելվածի 108-րդ կետով նախատեսված դեպքերում)կողմից

և սահմանված կարգով համաձայնեցվել իրավասու մարմնի և այլ շահագրգիռ մարմինների հետ:

(նշել օրենքով սահմանված համաձայնեցնող մարմինների անվանումները)

5. Հատուկ պայմաններ`

1) կառուցապատողը, նախքան շինարարությունն սկսելը, ինչպես նաև դրա ընթացքում, պարտավոր է հասցվելիք վնասների փոխհատուցման համար համաձայնության գալ կառուցապատման հետևանքով վնասներ կրող սուբյեկտների հետ.

2) շինարարության թույլտվությամբ սահմանված ժամկետներում կառուցապատումը չավարտելու դեպքում գործում են N 1 հավելվածի 123-126-րդ կետերով սահմանված պահանջները.

3) (լրացվում է N 1 հավելվածի 84-րդ կետով սահմանված դեպքերում) սույն թույլտվությունը տրվել է սահմանված կարգով հաստատված «Նախագիծ» փուլի հիման վրա, որին հաջորդող «Աշխատանքային փաստաթղթեր» փուլը պետք է ապահովի հաստատված փուլով ընդունված լուծումները և աշխատանքների իրականացման հաջորդականությունը **1**

(նշվում են նախապատրաստական, հողային, շինմոնտաժային աշխատանքները և այլ աշխատանքներ)

6. (լրացվում է N 1 հավելվածի 116-րդ կետով սահմանված դեպքերում) Հաշվի առնելով, որ կառուցվող օբյեկտի շինարարությունը հնարավոր չէ առանց գլխավոր հատակագծի վրա _____ համարների տակ նշված շենքի (շենքերի) և կամ շինության (շինությունների) քանդման`



(նշվում են ամբողջությամբ կամ մասամբ քանդման ենթակա օբյեկտները, որոնց հիմնական ցուցանիշները, ընդհանուր մակերեսը, հարկայնությունը, շինակյությունը և այլն)

սեփականատիրոջը (օգտագործողին, պետական գրանցման վկայական` _____) տրված սույն թույլտվությունը նաև քանդման թույլտվություն է: Օբյեկտի քանդման աշխատանքներն իրականացնել նախագծային փաստաթղթերով ամրագրված հաջորդականությամբ:

7. Այլ պայմաններ շինհրապարակում ապահովել ժամանակավոր ցանկապատի և տեղեկատվական վահանակի առկայությունը:

(նշվում են իրավական ակտերով և (կամ) պայմանագրով նախատեսված այլ պայմանները)

8. Կառուցապատողը շինարարական (քանդման, ապամոնտաժման) աշխատանքներն սկսելուց առնվազն 3 օր առաջ, համաձայն N 5 հավելվածի N 2-5 ձևի, տեղեկացնում է իրավասու մարմնին:

9. Թույլտվության հիման վրա ցանկացած շինարարական և զուգահեռ աշխատանք կարող է իրականացվել բացառապես Հայաստանի Հանրապետության օրենսդրությանը, նախագծային փաստաթղթերին և Նորմատիվ-տեխնիկական պահանջներին համապատասխան:



**ՀԱՅԱՍՏԱՆԻ ՀԱՆՐԱՊԵՏՈՒԹՅԱՆ
ՄԲՈՎՅԱՆ ՀԱՄԱՅՆՔԻ ԴԵՎՎԱՐ`**

ԷՂՈՒՄՐԴ ԲԱԲԱՅԱՆ

(ստորագրությունը, անունը, ազգանունը)

Կ. Տ.
(ձևը փոփ. 16.06.16 N 630-Ն)

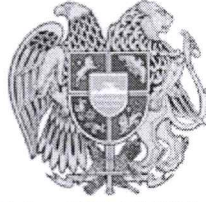

ՀԱՅԱՍՏԱՆԻ ՀԱՆՐԱՊԵՏՈՒԹՅԱՆ
ԿՈՏԱՅՔԻ ՄԱՐԶԻ ԱՔՈՎՅԱՆ ՀԱՄԱՅՆՔԻ ԴԵԿԱՎԱՐ

Ո Ր Ո Շ ՈՒ Մ

08 հունիսի 2026 թվականի N 2783

ՍՈՒՐԵՆ ԴԱԼԼԱՔՅԱՆԻՆ ՇԻՆԱՐԱՐՈՒԹՅԱՆ ԹՈՒՅԼՏՎՈՒԹՅՈՒՆ ՏԱԼՈՒ ՄԱՍԻՆ

Համաձայն «Տեղական ինքնակառավարման մասին» օրենքի 42-րդ հոդվածի 1-ին մասի 6-րդ կետի, Հայաստանի Հանրապետության կառավարության 2015 թվականի մարտի 19-ի N 596-Ն որոշման, Աբովյան համայնքի ավագանու 2025 թվականի նոյեմբերի 20-ի N 176-Ն որոշման, հաշվի առնելով Սուրեն Դալլաքյանի լիազորած անձ Հովհաննես Արտիրոսյանի դիմումը (մուտք՝ 2026 թվականի հունիսի 03-ի N Ք-3999).

ՈՐՈՇՈՒՄ ԵՄ՝

1. Սուրեն Դալլաքյանին տալ բնակելի տան, հենապատի և պարսպի կառուցման շինարարության թույլտվություն (շինարարության թույլտվությունը կցվում է):
2. Սուրեն Դալլաքյանը պարտավոր է Աբովյանի համայնքապետարանի 900105201454 հաշվեհամարին մուծել 45 000 (քառասունհինգ հազար) դրամ տեղական տուրք՝ շինարարության թույլտվության համար:
3. Կառուցապատողը շինարարական աշխատանքները սկսելուց առնվազն երեք օր առաջ պարտավոր է Աբովյան համայնքի ղեկավարին ներկայացնել N 2-5 ձևի տեղեկանք:
4. Սույն որոշումն ուժի մեջ է մտնում որոշման ընդունման մասին իրազեկելու օրվան հաջորդող օրվանից:

ՀԱՄԱՅՆՔԻ ԴԵԿԱՎԱՐ



Է. ԲԱԲԱՅԱՆ

2026թ. հունիսի 08

ք. Աբովյան

PMBB-7A6A-74EA-84C3



Փաստաթղթի վավերականության ստուգում ու էլեկտրոնային բնօրինակի ներբեռնումը հնարավոր է իրականացնել <https://verify.e-gov.am> կայքում:



ՀԱՅԱՍՏԱՆԻ ՀԱՆՐԱՊԵՏՈՒԹՅՈՒՆ
ԿՈՏԱՅՔԻ ՄԱՐԶ ԱՐՈՎՅԱՆ ՀԱՄԱՅՆՔ
ՇԻՆԱՐԱՐՈՒԹՅԱՆ ԹՈՒՅՆՏՆՎՈՒԹՅՈՒՆ

N ՇՐ/751/29781-26 10-06-2026

Տրված է կառուցապատող **ՍՈՒՐԵՆ ԴԱԼԼԱԶՅԱՆ (3404840739, ԿՈՏԱՅՔ, ԱՐՈՎՅԱՆ, 3 ՄԿՐՇ., 21ԱՇ, 32ԲՆ),** հողամասի գտնվելու վայրը՝ **Մարզ Կոտայք, համայնք Աբովյան Աբովյան ք. 5-րդ միկրոշրջանի 2-րդ թաղամաս 2 հողամաս**

(հրավաթանական անձի անվանումը, պետական գրանցման վկայականի համարը, ֆիզիկական անձի անունը, ազգանունը, հասցեն, հողամասի գտնվելու վայրը)

Օբյեկտի անվանումը՝ **Բնակելի տուն, հենապատ, պարիսպ, աշխատանքի տեսակը՝ կառուցում, ., Ռիսկայնության աստիճանը՝ II**

(օբյեկտի անվանումը, ռիսկայնության աստիճանը (կատեգորիան), հակիրճ բնութագիրը, հիմնական ցուցանիշները)

1. Օբյեկտի նախագծային փաստաթղթերը՝

1) մշակվել են «Աշխատանքային նախագիծ»,

Ճարտարապետական մաս՝ «ԷՅՁ ԴԻ ԷՍ» ՍՊԸ(ԴԱՎԻԹ ՊԱՊԻԿՅԱՆ, արտոնագիր՝ ՃԱԴ-Ա1-026)

Կոնստրուկտորական մաս՝ «ԷՅՁ ԴԻ ԷՍ» ՍՊԸ(ՉՈՀՐԱԲ ԴՈՒՐՅԱՆ, արտոնագիր՝ ԿԵԴ-Ա2-060) կողմից

(նախագծային փաստաթղթերի տիպը, նախագծային աշխատանքների կապալառուի անվանումը, լիցենզիայի համարը)

2) ստացել է (են) փորձագիտական դրական եզրակացությունը (եզրակացությունները)

(նշել փորձաքննության տեսակը)

կամ

նախագիծը թողարկող պատասխանատու կապալառուի երաշխավորագիրը՝ N131/26 «ԷՅՁ ԴԻ ԷՍ» ընկերության կողմից

(նշել նախագիծը թողարկող պատասխանատու կապալառուի երաշխավորության պայմանագրի համարը)

3) սահմանված կարգով համաձայնեցվել են իրավասու մարմնի, օրենքով սահմանված այլ շահագրգիռ մարմինների՝

նախագծման թույլտվություն (ճարտարապետահատակագծային առաջադրանք)՝ 15-05-2026թ ՆԹ-6002-26 Աբովյան համայնքի ղեկավարի հետ համաձայնեցված 10-06-2026թ. հ. 975039 նախագիծը(երը)

(նշել մարմինների անվանումները և համաձայնեցման ժամկետները)

2. Շինարարական աշխատանքներն իրականացնել **24 ամսվա** ընթացքում՝

(նշել շինարարության նորմատիվային տևողությունը)

Ներառյալ ավարտական ակտի տրամադրման համար ավարտված շինարարական օբյեկտն ընդունող հանձնաժողովի աշխատանքի համար նախատեսվող ժամկետը:

2.1. Ապահովել օբյեկտի շահագործման թույլտվության ստացումը՝

- ավարտական ակտի տրամադրումից ամիս.
- ավարտական ակտի տրամադրման օրը:

Ներառյալ ավարտված շինարարական օբյեկտն ընդունող հանձնաժողովի աշխատանքի համար նախատեսվող ժամկետը:

3. Շինարարության վարման մատյանը բաղկացած է **19** էջից, կարված և դրոշմակնքված է **Աբովյան համայնքի ղեկավարի** կողմից:

(իրավասու մարմնի անվանումը)

4. Նախագծային փաստաթղթերը փոփոխվել են (լրացվում է N 1 հավելվածի 108-րդ կետով նախատեսված դեպքերում) կողմից

(նախագծային աշխատանքների կապալառուի անվանումը, լիցենզիայի համարը)

և սահմանված կարգով համաձայնեցվել իրավասու մարմնի և այլ շահագրգիռ մարմինների հետ:

5. Հատուկ պայմաններ՝

1) կառուցապատողը, նախքան շինարարությունն սկսելը, ինչպես նաև դրա ընթացքում, պարտավոր է հասցվելիք վնասների փոխհատուցման համար համաձայնության գալ կառուցապատման հետևանքով վնասներ կրող սուբյեկտների հետ.

2) շինարարության թույլտվությամբ սահմանված ժամկետներում կառուցապատումը չավարտելու դեպքում գործում են N 1 հավելվածի 123-126-րդ կետերով սահմանված պահանջները.

3) (լրացվում է N 1 հավելվածի 84-րդ կետով սահմանված դեպքերում) սույն թույլտվությունը տրվել է սահմանված կարգով հաստատված «Նախագիծ» փուլի հիման վրա, որին հաջորդող «Աշխատանքային փաստաթղթեր» փուլը պետք է ապահովի հաստատված փուլով ընդունված լուծումները և աշխատանքների իրականացման հաջորդականությունը **1**

(նշվում են նախապատրաստական, հողային, շինմոտաժային աշխատանքները և այլ աշխատանքներ)

6. (լրացվում է N 1 հավելվածի 116-րդ կետով սահմանված դեպքերում) Հաշվի առնելով, որ կառուցվող օբյեկտի շինարարությունը հնարավոր չէ առանց գլխավոր հատակագծի վրա _____ համարների տակ նշված շենքի (շենքերի) և կամ շինության (շինությունների) քանդման՝

(նշվում են ամբողջությամբ կամ մասամբ քանդման ենթակա օբյեկտները, դրանց հիմնական ցուցանիշները, ընդհանուր մակերեսը, հարկայնությունը, շինանյութերը և այլն)

սեփականատիրոջը (օգտագործողին, պետական գրանցման վկայական՝ _____) տրված սույն թույլտվությունը նաև քանդման թույլտվություն է: Օբյեկտի քանդման աշխատանքներն իրականացնել նախագծային փաստաթղթերով ամրագրված հաջորդականությամբ:

7. Այլ պայմաններ **շինհրապարակում ապահովել ժամանակավոր ցանկապատի և տեղեկատվական վահանակի առկայությունը:**

(նշվում են իրավական անտեղով և (կամ) պայմանագրով նախատեսված այլ պայմանները)

8. Կառուցապատողը շինարարական (քանդման, ապամոնտաժման) աշխատանքներն սկսելուց առնվազն 3 օր առաջ, համաձայն N 5 հավելվածի N 2-5 ձևի, տեղեկացնում է իրավասու մարմնին:

9. Թույլտվության հիման վրա ցանկացած շինարարական և զուգահեռ աշխատանք կարող է իրականացվել բացառապես Հայաստանի Հանրապետության օրենսդրությանը, նախագծային փաստաթղթերին և նորմատիվ-տեխնիկական պահանջներին համապատասխան:

**ՀԱՅԱՍՏԱՆԻ ՀԱՆՐԱՊԵՏՈՒԹՅԱՆ
ԱԲՈՎՅԱՆ ՀԱՄԱՅՆՔԻ ԴԵԿՎԱՄԻՐ՝**

ԷՂՈՒՄԴ ԲԱԲԱՅԱՆ

(ստորագրությունը, անունը, ազգանունը)

Կ. Տ.
(ձևը փոփ. 16.06.16 N 630-Ն)



ՀԱՅԱՍՏԱՆԻ ՀԱՆՐԱՊԵՏՈՒԹՅԱՆ
ԿՈՏԱՅՔԻ ՄԱՐԶԻ ԱՐՈՎՅԱՆ ՀԱՄԱՅՆՔԻ ՂԵԿԱՎԱՐ

Ո Ր Ո Շ ՈՒ Մ

08 հունիսի 2026 թվականի N 2782

**ԱՐՈՎՅԱՆ ՀԱՄԱՅՆՔԻ ՂԵԿԱՎԱՐԻ 2024 ԹՎԱԿԱՆԻ ԴԵԿՏԵՄԲԵՐԻ 12-Ի N 4991 ՈՐՈՇՄԱՄԲ
ՀԱՍՏԱՏՎԱԾ N ՇԹ/751/1906-24 ՇԻՆԱՐԱՐՈՒԹՅԱՆ ԹՈՒՅԼՏՎՈՒԹՅԱՄԲ ՍԱՀՄԱՆՎԱԾ
ՆԱԽԱԳԾԱՅԻՆ ՓԱՍՏԱԹՂԹԵՐՈՒՄ ԿԱՏԱՐՎԱԾ ՓՈՓՈԽՈՒԹՅՈՒՆԸ ՀԱՄԱՁԱՅՆԵՑՆԵԼՈՒ
ԵՎ ՇԻՆԱՐԱՐՈՒԹՅԱՆ ԹՈՒՅԼՏՎՈՒԹՅՈՒՆ ՏԱԼՈՒ ՄԱՍԻՆ**

Համաձայն «Նորմատիվ իրավական ակտերի մասին» օրենքի 33-րդ և 34-րդ հոդվածների, Հայաստանի Հանրապետության կառավարության 2015 թվականի մարտի 19-ի N 596-Ն որոշման, Արովյան համայնքի ավագանու 2025 թվականի նոյեմբերի 20-ի 176-Ն որոշման, հիմք ընդունելով «ԷՅՋ ԴԻ ԷՄ» սահմանափակ պատասխանատվությամբ ընկերության կողմից 2026 թվականի մայիսի 14-ին լրամշակված և փոփոխված աշխատանքային նախագիծը, հաշվի առնելով Հայկ Գալստյանի դիմումը (մուտք՝ 2026 թվականի հունիսի 01-ի N Բ-3862).

ՈՐՈՇՈՒՄ ԵՄ՝

1. Համաձայնեցնել Արովյան համայնքի ղեկավարի 2024 թվականի դեկտեմբերի 12-ի N 4991 որոշմամբ հաստատված N ՇԹ/751/1906-24 շինարարության թույլտվությամբ սահմանված նախագծային փաստաթղթերում կատարված փոփոխությունը և Հայկ Գալստյանին տալ շինարարության թույլտվություն:
2. Հայկ Գալստյանը պարտավոր է Արովյանի համայնքապետարանի 900105201454 հաշվեհամարին մուծել 45 000 (քառասունհինգ հազար) դրամ տեղական տուրք՝ շինարարության թույլտվության համար:
3. Սույն որոշումն ուժի մեջ է մտնում Հայկ Գալստյանին որոշման ընդունման մասին իրազեկելու օրվան հաջորդող օրվանից:

ՀԱՄԱՅՆՔԻ ՂԵԿԱՎԱՐ



Է. ԲԱԲԱՅԱՆ

2026թ. հունիսի 08
ք. Արովյան



Փաստաթղթի վավերականության ստուգումն ու հեկտորնային բնօրինակի ներքեռնումը հնարավոր է իրականացնել <https://verify.e-gov.am> կայքում հետևյալ հսկիչ համարով PM2E-87AF-6F1A-6CA3:



ՀԱՅԱՍՏԱՆԻ ՀԱՆՐԱՊԵՏՈՒԹՅՈՒՆ
ԿՈՏԱՅՔԻ ՄԱՐԶ ԱՐՈՎՅԱՆ ՀԱՄԱՅՆՔ
ՇԻՆԱՐԱՐՈՒԹՅԱՆ ԹՈՒՅԼՏՎՈՒԹՅՈՒՆ

N ՇԹ/751/29812-26 10-06-2026

Տրված է կառուցապատող ՀԱՅԿ ԳԱԼՍՏՅԱՆ / 2012910363 / ԿՈՏԱՅՔ, ԱՐՈՎՅԱՆ, 8 ՄԿՐՇ. 1 ԹՂՄ., 81Տ հողամասի գտնվելու վայրը՝ Մարզ Կոտայք, համայնք Աբովյան Աբովյան ք. 7-րդ միկրոշրջանի 3-րդ թաղամաս 42

(իրավաբանական անձի անվանումը, պետական գրանցման վկայականի համարը, ֆիզիկական անձի անունը, ազգանունը, հասցեն, հողամասի գտնվելու վայրը)

Օբյեկտի անվանումը՝ **Վերակառուցում, Լկուղը բնակելի տան վերակառուցում և պարսպի կառուցում, ,, Ռիսկայնության աստիճանը՝ II**

(օբյեկտի անվանումը, ռիսկայնության աստիճանը (կատեգորիան), հակիրճ բնութագիրը, հիմնական ցուցանիշները)

1. Օբյեկտի նախագծային փաստաթղթերը՝

1) մշակվել են «Աշխատանքային նախագիծ»,

Ճարտարապետական մաս՝ «ԷՅՁ ԴԻ ԷՄ» ՍՊԸ (ԴԱՎԻԹ ՊԱՊԻԿՅԱՆ, ՃԱԴ-Ա1-026, ՆԱԽԱԳԻԾ՝ N 914386) (արտոնագիր՝ ՃԱԴ-Ա1-026) կողմից

(նախագծային փաստաթղթերի փուլը, նախագծային աշխատանքների կապալառուի անվանումը, լիցենզիայի համարը)

2) ստացել է (են) փորձագիտական դրական եզրակացությունը (եզրակացությունները)

(նշել փորձաքննության տեսակը)

կամ

Նախագիծը թողարկող պատասխանատու կապալառուի երաշխավորագիրը՝ N106/26 «ԷՅՁ ԴԻ ԷՄ» ընկերության կողմից

(նշել նախագիծը թողարկող պատասխանատու կապալառուի երաշխավորության պայմանագրի համարը)

3) սահմանված կարգով համաձայնեցվել են իրավասու մարմնի, օրենքով սահմանված այլ շահագրգիռ մարմինների հետ՝

Նախագծման թույլտվություն (Ճարտարապետահատակագծային առաջադրանք)՝ 29-08-2024թ ՆԹ-0247-24

Աբովյան համայնքի ղեկավարի հետ 10-06-2026 համաձայնեցված հ. նախագծերը ի հետ 2024-12-12 համաձայնեցված հ. 60506 նախագծերը

(նշել մարմինների անվանումները և համաձայնեցման ժամկետները)

2. Շինարարական աշխատանքներն իրականացնել **մինչև 12.12.2026թ.** ընթացքում

(նշել շինարարության նորմատիվային տևողությունը)

Ներառյալ ավարտական ակտի տրամադրման համար ավարտված շինարարական օբյեկտն ընդունող հանձնաժողովի աշխատանքի համար նախատեսվող ժամկետը:

2.1. Ապահովել օբյեկտի շահագործման թույլտվության ստացումը՝

- ավարտական ակտի տրամադրումից
- ավարտական ակտի տրամադրման օրը:

Ներառյալ ավարտված շինարարական օբյեկտն ընդունող հանձնաժողովի աշխատանքի համար նախատեսվող ժամկետը:

3. Շինարարության վարման մատյանը բաղկացած է էջից, կարված և դրոշմակնքված է կողմից:

(իրավասու մարմնի անվանումը)

4. Նախագծային փաստաթղթերը փոփոխվել են (լրացվում է N 1 հավելվածի 108-րդ կետով նախատեսված դեպքերում) «ԷՅՁ ԴԻ ԷՄ» ՍՊԸ (ԴԱՎԻԹ ՊԱՊԻԿՅԱՆ, ՃԱԴ-Ա1-026, ՆԱԽԱԳԻԾ՝ N 914386)

ընկերության(ընկերությունների) կողմից

(նախագծային աշխատանքների կապալառուի անվանումը, լիցենզիայի համարը)

և սահմանված կարգով համաձայնեցվել իրավասու մարմնի և այլ շահագրգիռ մարմինների հետ:

(նշել օրենքով սահմանված համաձայնեցնող մարմինների անվանումները)

5. Հատուկ պայմաններ՝

- 1) կառուցապատողը, նախքան շինարարությունն սկսելը, ինչպես նաև դրա ընթացքում, պարտավոր է հասցվելիք վնասների փոխհատուցման համար համաձայնության գալ կառուցապատման հետևանքով վնասներ կրող սուբյեկտների հետ.
- 2) շինարարության թույլտվությամբ սահմանված ժամկետներում կառուցապատումը չավարտելու դեպքում գործում են N 1 հավելվածի 123-126-րդ կետերով սահմանված պահանջները.
- 3) (լրացվում է N 1 հավելվածի 84-րդ կետով սահմանված դեպքերում) սույն թույլտվությունը տրվել է սահմանված կարգով հաստատված «Նախագիծ» փուլի հիման վրա, որին հաջորդող «Աշխատանքային փաստաթղթեր» փուլը պետք է ապահովի հաստատված փուլով ընդունված լուծումները և աշխատանքների իրականացման հաջորդականությունը

(նշվում են նախապատրաստական, հողային, շինմոնտաժային աշխատանքները և այլ աշխատանքներ)

6. (լրացվում է N 1 հավելվածի 116-րդ կետով սահմանված դեպքերում) Հաշվի առնելով, որ կառուցվող օբյեկտի շինարարությունը հնարավոր չէ առանց գլխավոր հատակագծի վրա _____ համարների տակ նշված շենքի (շենքերի) և կամ շինության (շինությունների) քանդման՝

(նշվում են ամբողջությամբ կամ մասամբ քանդման ենթակա օբյեկտները, դրանց հիմնական ցուցանիշները, ընդհանուր մակերեսը, հարկայնությունը, շինանյութերը և այլն)

սեփականատիրոջը (օգտագործողին, պետական գրանցման վկայական՝ _____) տրված սույն թույլտվությունը նաև քանդման թույլտվություն է: Օբյեկտի քանդման աշխատանքներն իրականացնել նախագծային փաստաթղթերով ամրագրված հաջորդականությամբ:

7. Այլ պայմաններ **սույն թույլտվությունը տրված է ի լրումն Աբովյան համայնքի ղեկավարի կողմից տրված 12.12.2024թ. N ՇԹ/751/1906-24 շինարարության թույլտվության, փոփոխվել է Աբովյան համայնքի ղեկավարի 08.06.2026թ. N 2782 որոշմամբ:**

(նշվում են իրավական ակտերով և (կամ) պայմանագրով նախատեսված այլ պայմանները)

8. Կառուցապատողը շինարարական (քանդման, ապամոնտաժման) աշխատանքներն սկսելուց առնվազն 3 օր առաջ, համաձայն N 5 հավելվածի N 2-5 ձևի, տեղեկացնում է իրավասու մարմնին:

9. Թույլտվության հիման վրա ցանկացած շինարարական և զուգահեռ աշխատանք կարող է իրականացվել բացառապես Հայաստանի Հանրապետության օրենսդրությանը, նախագծային փաստաթղթերին և նորմատիվ-տեխնիկական պահանջներին համապատասխան:

(Սույն շինարարության թույլտվությունը տրվում է ի լրումն և ի փոփոխություն 12-12-2024թ., ՇԹ/751/1906-24 շինարարության թույլտվության)

ՀԱՅԱՍՏԱՆԻ ՀԱՆՐԱՊԵՏՈՒԹՅԱՆ Աբովյան համայնքի ղեկավար՝

ԷՂՈՒՄՐԴ ԲԱԲԱՅԱՆ

(ստորագրությունը, անունը, ազգանունը)

Կ. Տ.
(ձևը փոփ. 16.06.16 N 630-Ն)

10.06.2026
ՀԱՎԱՍՏՎԱԾ Է
ԷԼԵԿՏՐՈՆԱՅԻՆ
ՍՏՈՐԱԳՐՈՒԹՅԱՄԲ



ՀԱՅԱՍՏԱՆԻ ՀԱՆՐԱՊԵՏՈՒԹՅԱՆ
ԿՈՏԱՅՔԻ ՄԱՐԶԻ ԱՐԹՎՅԱՆ ՀԱՄԱՅՆՔԻ ՂԵԿԱՎԱՐ

Ո Ր Ո Շ ՈՒ Մ

08 հունիսի 2026 թվականի N 2781

**ԱՐԹՎՅԱՆ ՀԱՄԱՅՆՔԻ ՂԵԿԱՎԱՐԻ 2025 ԹՎԱԿԱՆԻ ՍԵՊՏԵՄԲԵՐԻ 22-Ի N 3704 ՈՐՈՇՄԱՄԲ
ՀԱՍՏԱՏՎԱԾ N ՇԹ/751/14458-25 ՇԻՆԱՐԱՐՈՒԹՅԱՆ ԹՈՒՅԼՏՎՈՒԹՅԱՄԲ ՍԱՀՄԱՆՎԱԾ
ՆԱԽԱԳԾԱՅԻՆ ՓԱՍՏԱԹՂԹԵՐՈՒՄ ԿԱՏԱՐՎԱԾ ՓՈՓՈԽՈՒԹՅՈՒՆԸ ՀԱՄԱՁԱՅՆԵՑՆԵԼՈՒ
ԵՎ ՇԻՆԱՐԱՐՈՒԹՅԱՆ ԹՈՒՅԼՏՎՈՒԹՅՈՒՆ ՏԱԼՈՒ ՄԱՍԻՆ**

Համաձայն «Նորմատիվ իրավական ակտերի մասին» օրենքի 33-րդ և 34-րդ հոդվածների, Հայաստանի Հանրապետության կառավարության 2015 թվականի մարտի 19-ի N 596-Ն որոշման, Արովյան համայնքի ավագանու 2025 թվականի նոյեմբերի 20-ի 176-Ն որոշման, հիմք ընդունելով «ԷՅՋ ԴԻ ԷՄ» սահմանափակ պատասխանատվությամբ ընկերության կողմից 2026 թվականի մայիսի 13-ին լրամշակված և փոփոխված աշխատանքային նախագիծը, հաշվի առնելով Վարդան Վարդազարյանի դիմումը (մուտք՝ 2026 թվականի հունիսի 01-ի N Բ-3825).

ՈՐՈՇՈՒՄ ԵՄ՝

1. Համաձայնեցնել Արովյան համայնքի ղեկավարի 2025 թվականի սեպտեմբերի 22-ի N 3704 որոշմամբ հաստատված N ՇԹ/751/14458-25 շինարարության թույլտվությամբ սահմանված նախագծային փաստաթղթերում կատարված փոփոխությունը և Վարդան Վարդազարյանին տալ շինարարության թույլտվություն:
2. Վարդան Վարդազարյանը պարտավոր է Արովյանի համայնքապետարանի 900105201454 հաշվեհամարին մուծել 45 000 (քառասունհինգ հազար) դրամ տեղական տուրք՝ շինարարության թույլտվության համար:
3. Սույն որոշումն ուժի մեջ է մտնում Վարդան Վարդազարյանին որոշման ընդունման մասին իրազեկելու օրվան հաջորդող օրվանից:

ՀԱՄԱՅՆՔԻ ՂԵԿԱՎԱՐ

Է. ԲԱԲԱՅԱՆ



2026թ. հունիսի 08
ք. Արովյան



Փաստաթղթի վավերականության ստուգումը ու էլեկտրոնային բնօրինակի ներքնումը հնարավոր է իրականացնել <https://verify.e-gov.am/> կայքում հետևյալ հսկիչ համարով PM41-F579-1457-833A:



ՀԱՅԱՍՏԱՆԻ ՀԱՆՐԱՊԵՏՈՒԹՅՈՒՆ
ԿՈՏԱՅՔԻ ՄԱՐԶ ԱՐՈՎՅԱՆ ՀԱՄԱՅՆՔ
ՇՆՆԱՐԱՐՈՒԹՅԱՆ ԹՈՒՅՆՏՎՈՒԹՅՈՒՆ

N ՇԹ/751/29804-26 10-06-2026

Տրված է կառուցապատող ՎԱՐԴԱՆ ՎԱՐԴԱԶԱՐՅԱՆ / 2004890010 / ԿՈՏԱՅՔ, ԱՐՈՎՅԱՆ, ՌՈՍԻԱՅԻ Փ., 14Ծ, 35ԲՆ, հողամասի գտնվելու վայրը՝ Մարզ Կոտայք, համայնք Աբովյան Աբովյան ք. Ռոսիայի փողոց 14/12 հողամաս

(իրավաբանական անձի անվանումը, պետական գրանցման վկայականի համարը, ֆիզիկական անձի անունը, ազգանունը, հասցեն, հողամասի գտնվելու վայրը)

Օբյեկտի անվանումը՝ Կառուցում, Ավտոտնակ, ., Ռիսկայնության աստիճանը՝ II

(օբյեկտի անվանումը, ռիսկայնության աստիճանը (կատեգորիան), հանդիժ ընտրագիրը, հիմնական ցուցանիշները)

1. Օբյեկտի նախագծային փաստաթղթերը՝

1) մշակվել են «Աշխատանքային նախագիծ».

Ճարտարապետական մաս՝ «ԷՅՑ ԴԻ ԷՄ» ՍՊԸ (ԴԱՎԻԹ ՊԱՊԻԿՅԱՆ, ՃԱԴ-Ա1-026, ՆԱԽԱԳԻԾ՝ N 929989) (արտոնագիր՝ ՃԱԴ-Ա1-026) կողմից

(նախագծային փաստաթղթերի փուլը, նախագծային աշխատանքների կապալառուի անվանումը, լիցենզիայի համարը)

2) ստացել է (են) փորձագիտական դրական եզրակացությունը (եզրակացությունները)

(նշել փորձաքննության տեսակը)

կամ

նախագիծը թողարկող պատասխանատու կապալառուի երաշխավորագիրը՝ N113/26 «ԷՅՑ ԴԻ ԷՄ» ընկերության կողմից

(նշել նախագիծը թողարկող պատասխանատու կապալառուի երաշխավորության պայմանագրի համարը)

3) սահմանված կարգով համաձայնեցվել են իրավասու մարմնի, օրենքով սահմանված այլ շահագրգիռ մարմինների հետ՝

Նախագծման թույլտվություն (Ճարտարապետահատակագծային առաջադրանք)՝ 26-08-2025թ ՆԹ-7435-25 Աբովյան համայնքի ղեկավարի հետ 10-06-2026 համաձայնեցված հ. նախագծերը ի հետ 2025-09-24 համաձայնեցված հ. 462969 նախագծերը

(նշել մարմինների անվանումները և համաձայնեցման ժամկետները)

2. Շինարարական աշխատանքներն իրականացնել մինչև 24.09.2027թ. ընթացքում

(նշել շինարարության նորմատիվային տևողությունը)

Ներառյալ ավարտական ակտի տրամադրման համար ավարտված շինարարական օբյեկտն ընդունող հանձնաժողովի աշխատանքի համար նախատեսվող ժամկետը:

2.1. Ապահովել օբյեկտի շահագործման թույլտվության ստացումը՝

ավարտական ակտի տրամադրումից

ավարտական ակտի տրամադրման օրը:

Ներառյալ ավարտված շինարարական օբյեկտն ընդունող հանձնաժողովի աշխատանքի համար նախատեսվող ժամկետը:

3. Շինարարության վարման մատյանը բաղկացած է էջից, կարված և դրոշմակնքված է կողմից:

(իրավասու մարմնի անվանումը)

4. Նախագծային փաստաթղթերը փոփոխվել են (լրացվում է N 1 հավելվածի 108-րդ կետով նախատեսված դեպքերում) «ԷՅՑ ԴԻ ԷՄ» ՍՊԸ (ԴԱՎԻԹ ՊԱՊԻԿՅԱՆ, ՃԱԴ-Ա1-026, ՆԱԽԱԳԻԾ՝ N 929989) ընկերության(ընկերությունների) կողմից

(նախագծային աշխատանքների կապալառուի անվանումը, լիցենզիայի համարը)

և սահմանված կարգով համաձայնեցվել իրավասու մարմնի և այլ շահագրգիռ մարմինների հետ:

5. Հատուկ պայմաններ՝

1) կառուցապատողը, նախքան շինարարությունն սկսելը, ինչպես նաև դրա ընթացքում, պարտավոր է հասցվելիք վնասների փոխհատուցման համար համաձայնության գալ կառուցապատման հետևանքով վնասներ կրող սուբյեկտների հետ.

2) շինարարության թույլտվությամբ սահմանված ժամկետներում կառուցապատումը չավարտելու դեպքում գործում են N 1 հավելվածի 123-126-րդ կետերով սահմանված պահանջները.

3) (լրացվում է N 1 հավելվածի 84-րդ կետով սահմանված դեպքերում) սույն թույլտվությունը տրվել է սահմանված կարգով հաստատված «Նախագիծ» փուլի հիման վրա, որին հաջորդող «Աշխատանքային փաստաթղթեր» փուլը պետք է ապահովի հաստատված փուլով ընդունված լուծումները և աշխատանքների իրականացման հաջորդականությունը

(նշվում են նախապատրաստական, ոռոգային, շինմոնտաժային աշխատանքները և այլ աշխատանքներ)

6. (լրացվում է N 1 հավելվածի 116-րդ կետով սահմանված դեպքերում) Հաշվի առնելով, որ կառուցվող օբյեկտի շինարարությունը հնարավոր չէ առանց գլխավոր հատակագծի վրա _____ համարների տակ նշված շենքի (շենքերի) և կամ շինության (շինությունների) քանդման՝

(նշվում են ամբողջությամբ կամ մասամբ քանդման ենթակա օբյեկտները, դրանց հիմնական ցուցանիշները, ընդհանուր մակերեսը, հարկայնությունը, շինանյութերը և այլն)

սեփականատիրոջը (օգտագործողին, պետական գրանցման վկայական՝ _____) տրված սույն թույլտվությունը նաև քանդման թույլտվություն է: Օբյեկտի քանդման աշխատանքներն իրականացնել նախագծային փաստաթղթերով ամրագրված հաջորդականությամբ:

7. Այլ պայմաններ սույն թույլտվությունը տրված է ի լրումն Աբովյան համայնքի ղեկավարի կողմից տրված **22.09.2025թ. N ՇԹ/751/14458-25 շինարարության թույլտվության, փոփոխվել է Աբովյան համայնքի ղեկավարի 08.06.2026թ. N 2781 որոշմամբ:**

(նշվում են իրավական ակտերով և (կամ) պայմանագրով նախատեսված այլ պայմանները)

8. Կառուցապատողը շինարարական (քանդման, ապամոնտաժման) աշխատանքներն սկսելուց առնվազն 3 օր առաջ, համաձայն N 5 հավելվածի N 2-5 ձևի, տեղեկացնում է իրավասու մարմնին:

9. Թույլտվության հիման վրա ցանկացած շինարարական և զուգահեռ աշխատանք կարող է իրականացվել բացառապես Հայաստանի Հանրապետության օրենսդրությանը, նախագծային փաստաթղթերին և նորմատիվ-տեխնիկական պահանջներին համապատասխան:

(Սույն շինարարության թույլտվությունը տրվում է ի լրումն և ի փոփոխություն 24-09-2025թ., ՇԹ/751/14458-25 շինարարության թույլտվության)

ՀԱՅԱՍՏԱՆԻ ՀԱՆՐԱՊԵՏՈՒԹՅԱՆ Աբովյան համայնքի ղեկավար՝

ԷՂՈՒՄՐԴ ԲԱԲԱՅԱՆ

(ստորագրությունը, անունը, ազգանունը)

Կ. Տ.
(ձևը փոփ. 16.06.16 N 630-Ն)



**ՀԱՅԱՍՏԱՆԻ ՀԱՆՐԱՊԵՏՈՒԹՅԱՆ
ԿՈՏԱՅՔԻ ՄԱՐԶԻ ԱՐՈՎՅԱՆ ՀԱՄԱՅՆՔԻ ՂԵԿԱՎԱՐ**

Ո Ր Ո Շ ՈՒ Մ

08 հունիսի 2026 թվականի N 2780

**ԱՐՈՎՅԱՆ ՀԱՄԱՅՆՔԻ ՂԵԿԱՎԱՐԻ 2025 ԹՎԱԿԱՆԻ ՀՈՒՆԻՍԻ 17-Ի N 2361 ՈՐՈՇՄԱՄԲ
ՀԱՍՏԱՏՎԱԾ N ՇԹ/752/8796-25 ՇԻՆԱՐԱՐՈՒԹՅԱՆ ԹՈՒՅՆՎՈՒԹՅԱՄԲ ՍԱՀՄԱՆՎԱԾ
ՆԱԽԱԳԾԱՅԻՆ ՓԱՏԱԹՂԹԵՐՈՒՄ ԿԱՏԱՐՎԱԾ ՓՈՓՈԽՈՒԹՅՈՒՆԸ ՀԱՄԱՁԱՅՆԵՑՆԵԼՈՒ
ԵՎ ՇԻՆԱՐԱՐՈՒԹՅԱՆ ԹՈՒՅՆՎՈՒԹՅՈՒՆ ՏԱԼՈՒ ՄԱՍԻՆ**

Համաձայն «Նորմատիվ իրավական ակտերի մասին» օրենքի 33-րդ և 34-րդ հոդվածների, Հայաստանի Հանրապետության կառավարության 2015 թվականի մարտի 19-ի N 596-Ն որոշման, Արովյան համայնքի ավագանու 2025 թվականի նոյեմբերի 20-ի 176-Ն որոշման, հիմք ընդունելով «ԿՈՏԱՅՔՆԱԽԱԳԻԾ» սահմանափակ պատասխանատվությամբ ընկերության կողմից 2026 թվականի ապրիլի 14-ին լրամշակված և փոփոխված աշխատանքային նախագիծը, հաշվի առնելով Ղազար Ղազարյանի լիազորած անձ Ստեփան Ղազարյանի դիմումը (մուտք՝ 2026 թվականի ապրիլի 18-ի N Բ-2644)։

ՈՐՈՇՈՒՄ ԵՄ՝

1. Համաձայնեցնել «Ղազար Ղազարյանին շինարարության թույլտվություն տալու մասին» Արովյան համայնքի ղեկավարի 2025 թվականի հունիսի 17-ի N 2361 որոշմամբ հաստատված N ՇԹ/752/8796-25 շինարարության թույլտվությամբ սահմանված նախագծային փաստաթղթերում կատարված փոփոխությունը և Ղազար Ղազարյանին տալ շինարարության թույլտվություն:
2. Ղազար Ղազարյանը պարտավոր է Արովյանի համայնքապետարանի 900105201454 հաշվեհամարին մուծել 15 000 (տասնհինգ հազար) դրամ տեղական տուրք՝ շինարարության թույլտվության համար:
3. Սույն որոշումն ուժի մեջ է մտնում որոշման ընդունման մասին իրազեկելու օրվան հաջորդող օրվանից:

ՀԱՄԱՅՆՔԻ ՂԵԿԱՎԱՐ



Է. ԲԱԲԱՅԱՆ

2026թ. հունիսի 08
ք. Արովյան



Փաստաթղթի վավերականության ստուգումն ու էլեկտրոնային բնօրինակի ներքերևումը հնարավոր է իրականացնել <https://verify.e-gov.am> կայքում հետևյալ հսկի համարով **PM16-C81A-31A3-1CDB**:

**ՀԱՅԱՍՏԱՆԻ ՀԱՆՐԱՊԵՏՈՒԹՅՈՒՆ
ԿՈՏԱՅՔԻ ՄԱՐԶ ԱՐՈՎՅԱՆ ՀԱՄԱՅՆՔ
ՇԻՆԱՐԱՐՈՒԹՅԱՆ ԹՈՒՅՆՏՎՈՒԹՅՈՒՆ**

N ՇԹ/752/29793-26 10-06-2026

Տրված է կառուցապատող **ՂԱԶԱՐ ՂԱԶԱՐՅԱՆ / 1201622433 / ԿՈՏԱՅՔ, ԱՐՈՎՅԱՆ, ԱՌԻՆՉ, 25 Փ., 19Տ** հողամասի գտնվելու վայրը՝ **Մարզ Կոտայք, համայնք Աբովյան գյուղ Առինչ 25-րդ փողոց 19 բնակելի տուն**

(հրավաքանական անձի անվանումը, պետական գրանցման վկայականի համարը, ֆիզիկական անձու անունը, ազգանունը, հասցեն, հողամասի գտնվելու վայրը)

Օբյեկտի անվանումը՝ **Կառուցում, Բնակելի տուն, Բնակելի տուն-11.1*13.1մ, Ռիսկայնության աստիճանը՝ II**

(օբյեկտի անվանումը, ռիսկայնության աստիճանը (կատեգորիան), հակիրճ բնութագրող, հիմնական ցուցանիշները)

1. Օբյեկտի նախագծային փաստաթղթերը՝

1) մշակվել են «Աշխատանքային նախագիծ».

Ճարտարապետական մաս՝ «ԿՈՏԱՅՔԼԱՍԱԳԻԾ» ՍՊԸ (ՏԻԳՐԱՆ ՂԱԶԱՐՅԱՆ, ՃԲԴ-Ա-0103, ՆԱԽԱԳԻԾ՝ N 868637)(արտոնագիր՝ ՃԲԴ-Ա-0103) կողմից

(նախագծային փաստաթղթերի փուլը, նախագծային աշխատանքների կապալառուի անվանումը, լիցենզիայի համարը)

2) ստացել է (են) փորձագիտական դրական եզրակացությունը (եզրակացությունները)

(նշել փորձաքննության տեսակը)

կամ

նախագիծը թողարկող պատասխանատու կապալառուի երաշխավորագիրը՝ **NU26/41 «ԿՈՏԱՅՔԼԱՍԱԳԻԾ»** ընկերության կողմից

(նշել նախագիծը թողարկող պատասխանատու կապալառուի երաշխավորության պայմանագրի համարը)

3) սահմանված կարգով համաձայնեցվել են իրավասու մարմնի, օրենքով սահմանված այլ շահագրգիռ մարմինների հետ՝

Նախագծման թույլտվություն (Ճարտարապետահատակագծային առաջադրանք)՝ 15-04-2025թ ՆԹ-2434-25 Աբովյան համայնքի ղեկավարի հետ 10-06-2026 համաձայնեցված հ. նախագծերը ի հետ 2025-06-18 համաձայնեցված հ. 272488 նախագծերը

(նշել մարմինների անվանումները և համաձայնեցման ժամկետները)

2. Շինարարական աշխատանքներն իրականացնել **մինչև 18.06.2027թ.** ընթացքում

(նշել շինարարության նորմատիվային տևողությունը)

Ներառյալ ավարտական ակտի տրամադրման համար ավարտված շինարարական օբյեկտն ընդունող հանձնաժողովի աշխատանքի համար նախատեսվող ժամկետը:

2.1. Ապահովել օբյեկտի շահագործման թույլտվության ստացումը՝

ավարտական ակտի տրամադրումից

ավարտական ակտի տրամադրման օրը:

Ներառյալ ավարտված շինարարական օբյեկտն ընդունող հանձնաժողովի աշխատանքի համար նախատեսվող ժամկետը:

3. Շինարարության վարման մատյանը բաղկացած է էջից, կարված և դրոշմակնքված է կողմից:

(իրավասու մարմնի անվանումը)

4. Նախագծային փաստաթղթերը փոփոխվել են (լրացվում է N 1 հավելվածի 108-րդ կետով նախատեսված դեպքերում) «ԿՈՏԱՅՔԼԱՍԱԳԻԾ» ՍՊԸ (ՏԻԳՐԱՆ ՂԱԶԱՐՅԱՆ, ՃԲԴ-Ա-0103, ՆԱԽԱԳԻԾ՝ N 868637) ընկերության(ընկերությունների) կողմից

(նախագծային աշխատանքների կապալառուի անվանումը, լիցենզիայի համարը)

և սահմանված կարգով համաձայնեցվել իրավասու մարմնի և այլ շահագրգիռ մարմինների հետ:

(նշել օրենքով սահմանված համաձայնեցնող մարմինների անվանումները)

5. Հատուկ պայմաններ`

1) կառուցապատողը, նախքան շինարարությունն սկսելը, ինչպես նաև դրա ընթացքում, պարտավոր է հասցվելիք վնասների փոխհատուցման համար համաձայնության գալ կառուցապատման հետևանքով վնասներ կրող սուբյեկտների հետ.

2) շինարարության թույլտվությամբ սահմանված ժամկետներում կառուցապատումը չավարտելու դեպքում գործում են N 1 հավելվածի 123-126-րդ կետերով սահմանված պահանջները.

3) (լրացվում է N 1 հավելվածի 84-րդ կետով սահմանված դեպքերում) սույն թույլտվությունը տրվել է սահմանված կարգով հաստատված «Նախագիծ» փուլի հիման վրա, որին հաջորդող «Աշխատանքային փաստաթղթեր» փուլը պետք է ապահովի հաստատված փուլով ընդունված լուծումները և աշխատանքների իրականացման հաջորդականությունը

(նշվում են նախապատրաստական, հողային, շինմոնտաժային աշխատանքները և այլ աշխատանքներ)

6. (լրացվում է N 1 հավելվածի 116-րդ կետով սահմանված դեպքերում) Հաշվի առնելով, որ կառուցվող օբյեկտի շինարարությունը հնարավոր չէ առանց գլխավոր հատակագծի վրա _____ համարների տակ նշված շենքի (շենքերի) և կամ շինության (շինությունների) քանդման`

(նշվում են ամբողջությամբ կամ մասամբ քանդման ենթակա օբյեկտները, որանց հիմնական ցուցանիշները, ընդհանուր մակերեսը, հարկայնությունը, շինանյութերը և այլն)

սեփականատիրոջը (օգտագործողին, պետական գրանցման վկայական` _____) տրված սույն թույլտվությունը նաև քանդման թույլտվություն է: Օբյեկտի քանդման աշխատանքներն իրականացնել նախագծային փաստաթղթերով ամրագրված հաջորդականությամբ:

7. Այլ պայմաններ սույն թույլտվությունը տրված է ի լրումն Աբովյան համայնքի ղեկավարի կողմից տրված **17.06.2025թ. N ՇԹ/752/8796-25 շինարարության թույլտվության, փոփոխվել է Աբովյան համայնքի ղեկավարի 08.06.2026թ. N 2780 որոշմամբ:**

(նշվում են իրավական անտերով և (կամ) ապրանքագրով նախատեսված այլ պայմանները)

8. Կառուցապատողը շինարարական (քանդման, ապամոնտաժման) աշխատանքներն սկսելուց առնվազն 3 օր առաջ, համաձայն N 5 հավելվածի N 2-5 ձևի, տեղեկացնում է իրավասու մարմնին:

9. Թույլտվության հիման վրա ցանկացած շինարարական և զուգահեռ աշխատանք կարող է իրականացվել բացառապես Հայաստանի Հանրապետության օրենսդրությանը, նախագծային փաստաթղթերին և նորմատիվ-տեխնիկական պահանջներին համապատասխան:

(Սույն շինարարության թույլտվությունը տրվում է ի լրումն և ի փոփոխություն, և երկարաձգում է 18-06-2025թ., ՇԹ/752/8796-25 շինարարության թույլտվությունը)

ՀԱՅԱՍՏԱՆԻ ՀԱՆՐԱՊԵՏՈՒԹՅԱՆ Աբովյան համայնքի ղեկավար`

ԷՂՈՒՄՐԴ ԲԱԲԱՅԱՆ

(ստորագրությունը, անունը, ազգանունը)

Կ. Տ.
(ծևը փոփ. 16.06.16 N 630-Ն)

10.06.2026
ՀԱՎԱՍՏՎԱԾ Է
ԷԼԵԿՏՐՈՆԱՅԻՆ
ԱՏՈՐԱԳՐՈՒԹՅԱՄԲ

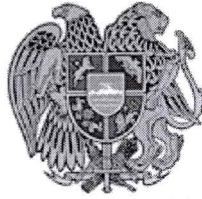

**ՀԱՅԱՍՏԱՆԻ ՀԱՆՐԱՊԵՏՈՒԹՅԱՆ
ԿՈՏԱՅՔԻ ՄԱՐԶԻ ԱՐԴՎՅԱՆ ՀԱՄԱՅՆՔԻ ՂԵԿԱՎԱՐ**

Ո Ր Ո Շ ՈՒ Մ

08 հունիսի 2026 թվականի N 2779

**ԱՐԴՎՅԱՆ ՀԱՄԱՅՆՔԻ ՂԵԿԱՎԱՐԻ 2023 ԹՎԱԿԱՆԻ ՀՈԿՏԵՄԲԵՐԻ 18-Ի N 4010
ՈՐՈՇՄԱՄԲ ՀԱՍՏԱՏՎԱԾ N 541 ՇԻՆԱՐԱՐՈՒԹՅԱՆ ԹՈՒՅԼՏՎՈՒԹՅԱՄԲ ՍԱՀՄԱՆՎԱԾ
ՆԱԽԱԳԾԱՅԻՆ ՓԱՍՏԱԹՂԹԵՐՈՒՄ ԿԱՏԱՐՎԱԾ ՓՈՓՈԽՈՒԹՅՈՒՆԸ
ՀԱՄԱՁԱՅՆԵՑՆԵԼՈՒ ԵՎ ՇԻՆԱՐԱՐՈՒԹՅԱՆ ԹՈՒՅԼՏՎՈՒԹՅՈՒՆ ՏԱԼՈՒ ՄԱՍԻՆ**

Համաձայն «Նորմատիվ իրավական ակտերի մասին» օրենքի 33-րդ և 34-րդ հոդվածների, Հայաստանի Հանրապետության կառավարության 2015 թվականի մարտի 19-ի N 596-Ն որոշման, Արվյան համայնքի ավագանու 2025 թվականի նոյեմբերի 20-ի 176-Ն որոշման, հիմք ընդունելով անշարժ գույքի նկատմամբ իրավունքների պետական գրանցման 2025 թվականի փետրվարի 20-ի N 20022025-07-0148 վկայականը, «ԿՈՏԱՅՔՆԱԽԱԳԻԾ» սահմանափակ պատասխանատվությամբ ընկերության կողմից 2026 թվականի մայիսի 13-ին լրամշակված և փոփոխված աշխատանքային նախագիծը, հաշվի առնելով Արթուր Հովհաննիսյանի լիազորած անձ Ստեփան Ղազարյանի դիմումը (մուտք՝ 2026 թվականի մայիսի 25-ի N Բ-3647)։

ՈՐՈՇՈՒՄ ԵՄ՝

1. Համաձայնեցնել Արվյան համայնքի ղեկավարի 2023 թվականի հոկտեմբերի 18-ի N 4010 որոշմամբ հաստատված N 541 շինարարության թույլտվությամբ սահմանված նախագծային փաստաթղթերում կատարված փոփոխությունը և Արթուր Հովհաննիսյանին տալ շինարարության թույլտվություն:
2. Արթուր Հովհաննիսյանը պարտավոր է Արվյանի համայնքապետարանի 900105201454 հաշվեհամարին մուծել 45 000 (քառասունհինգ հազար) դրամ տեղական տուրք՝ շինարարության թույլտվության համար:
3. Սույն որոշումն ուժի մեջ է մտնում որոշման ընդունման մասին իրազեկելու օրվան հաջորդող օրվանից:

ՀԱՄԱՅՆՔԻ ՂԵԿԱՎԱՐ



Է. ԲԱԲԱՅԱՆ

2026թ. հունիսի 08

ք. Արվյան



Փաստաթղթի վավերականության ստուգումն ու էլեկտրոնային բնօրինակի ներքինումը հնարավոր է իրականացնել <https://verify.e-gov.am> կայքում հետևյալ հսկիչ համարով՝ **PMAE-82F9-14AE-BFA2**:



**ՀԱՅԱՍՏԱՆԻ ՀԱՆՐԱՊԵՏՈՒԹՅՈՒՆ
ԿՈՏԱՅՔԻ ՄԱՐԶ ԱՐՈՎՅԱՆ ՀԱՄԱՅՆՔ
ՇԻՆԱՐԱՐՈՒԹՅԱՆ ԹՈՒՅՆՏՎՈՒԹՅՈՒՆ**

N ՇԹ/751/29917-26 10-06-2026

Տրված է կառուցապատող **ԱՐԹՈՒՐ ՀՈՎՀԱՆՆԻՍՅԱՆ / 1901820254 / ԿՈՏԱՅՔ, ԱՐՈՎՅԱՆ, 2 ՄԿՐԸ., 23Ը, 30ԲԼ** հողամասի գտնվելու վայրը՝ **Մարզ Կոտայք, համայնք Աբովյան Աբովյան ք. Օգոստոսի 23-ի փողոց 1-ին Արբանյակ 1/4 հողամաս**

(հրավաքանական անձի անվանումը, պետական գրանցման վկայականի համարը, ֆիզիկական անձի անունը, ազգանունը, հասցեն, հողամասի գտնվելու վայրը)

Օբյեկտի անվանումը՝ **Կառուցում, Սպասարկման օբյեկտ, Սպասարկման օբյեկտ-12.456*8.197մ, Ռիսկայնության աստիճանը՝ II**

(օբյեկտի անվանումը, ռիսկայնության աստիճանը (կատեգորիան), հակիրճ բնութագիրը, հիմնական ցուցանիշները)

1. Օբյեկտի նախագծային փաստաթղթերը՝

1) մշակվել են «**Աշխատանքային նախագիծ**»,

Ճարտարապետական մաս՝ «ԿՈՏԱՅՔԼԱԽԱԳԻԾ» ՍՊԸ(ՏԻԳՐԱՆ ՂԱՉԱՐՅԱՆ, արտոնագիր՝ ՃԲԴ-Ա-0103)

կողմից

(նախագծային փաստաթղթերի փուլը, նախագծային աշխատանքների կապալառուի անվանումը, լիցենզիայի համարը)

2) ստացել է (են) փորձագիտական դրական եզրակացությունը (եզրակացությունները)

(նշել փորձաքննության տեսակը)

կամ

նախագիծը թողարկող պատասխանատու կապալառուի երաշխավորագիրը՝ **ՈԱ26/50 «ԿՈՏԱՅՔԼԱԽԱԳԻԾ»** ընկերության կողմից

(նշել նախագիծը թողարկող պատասխանատու կապալառուի երաշխավորության պայմանագրի համարը)

3) սահմանված կարգով համաձայնեցվել են իրավասու մարմնի, օրենքով սահմանված այլ շահագրգիռ մարմինների հետ՝

Նախագծման թույլտվություն (Ճարտարապետահատկագծային առաջադրանք)՝ 02.10.2023թ 613

Աբովյան համայնքի ղեկավարի հետ 2026-06-10 համաձայնեցված հ. 928129 նախագծերը

(նշել մարմինների անվանումները և համաձայնեցման ժամկետները)

2. Շինարարական աշխատանքներն իրականացնել **մինչև 19.07.2026թ.** ընթացքում

(նշել շինարարության նորմատիվային տուժությունը)

Ներառյալ ավարտական ակտի տրամադրման համար ավարտված շինարարական օբյեկտն ընդունող հանձնաժողովի աշխատանքի համար նախատեսվող ժամկետը:

2.1. Ապահովել օբյեկտի շահագործման թույլտվության ստացումը՝

ավարտական ակտի տրամադրումից

ավարտական ակտի տրամադրման օրը:

Ներառյալ ավարտված շինարարական օբյեկտն ընդունող հանձնաժողովի աշխատանքի համար նախատեսվող ժամկետը:

3. Շինարարության վարման մատյանը բաղկացած է էջից, կարված և դրոշմակնքված է կողմից:

(իրավասու մարմնի անվանումը)

4. Նախագծային փաստաթղթերը փոփոխվել են (լրացվում է N 1 հավելվածի 108-րդ կետով նախատեսված դեպքերում) «**ԿՈՏԱՅՔԼԱԽԱԳԻԾ**» ՍՊԸ ընկերության(ընկերությունների) կողմից

(նախագծային աշխատանքների կապալառուի անվանումը, լիցենզիայի համարը)

և սահմանված կարգով համաձայնեցվել իրավասու մարմնի և այլ շահագրգիռ մարմինների հետ:

(նշել օրենքով սահմանված համաձայնեցնող մարմինների անվանումները)

5. Հատուկ պայմաններ՝

1) կառուցապատողը, նախքան շինարարությունն սկսելը, ինչպես նաև դրա ընթացքում, պարտավոր է հասցվելիք վնասների փոխհատուցման համար համաձայնության գալ կառուցապատման հետևանքով վնասներ կրող սուբյեկտների հետ.

2) շինարարության թույլտվությամբ սահմանված ժամկետներում կառուցապատումը չավարտելու դեպքում գործում են N 1 հավելվածի 123-126-րդ կետերով սահմանված պահանջները.

3) (լրացվում է N 1 հավելվածի 84-րդ կետով սահմանված դեպքերում) սույն թույլտվությունը տրվել է սահմանված կարգով հաստատված «Նախագիծ» փուլի հիման վրա, որին հաջորդող «Աշխատանքային փաստաթղթեր» փուլը պետք է ապահովի հաստատված փուլով ընդունված լուծումները և աշխատանքների իրականացման հաջորդականությունը

(Նշվում են նախապատրաստական, հողային, շինմոնտաժային աշխատանքները և այլ աշխատանքներ)

6. (լրացվում է N 1 հավելվածի 116-րդ կետով սահմանված դեպքերում) Հաշվի առնելով, որ կառուցվող օբյեկտի շինարարությունը հնարավոր չէ առանց գլխավոր հատակագծի վրա _____ համարների տակ նշված շենքի (շենքերի) և կամ շինության (շինությունների) քանդման՝

(Նշվում են ամբողջությամբ կամ մասամբ քանդման ենթակա օբյեկտները, որանց հիմնական ցուցանիշները, ընդհանուր մակերեսը, հարկայնությունը, շինանյութերը և այլն)

սեփականատիրոջը (օգտագործողին, պետական գրանցման վկայական՝ _____) տրված սույն թույլտվությունը նաև քանդման թույլտվություն է: Օբյեկտի քանդման աշխատանքներն իրականացնել նախագծային փաստաթղթերով ամրագրված հաջորդականությամբ:

7. Այլ պայմաններ **սույն թույլտվությունը տրված է ի լրումն Աբովյան համայնքի ղեկավարի կողմից տրված 18.10.2023թ. N 541 շինարարության թույլտվության, փոփոխվել է Աբովյան համայնքի ղեկավարի 08.06.2026թ. N 2779 որոշմամբ:**

(Նշվում են իրավական անտերով և (կամ) պայմանագրով նահատեցված այլ պայմանները)

8. Կառուցապատողը շինարարական (քանդման, ապամոնտաժման) աշխատանքներն սկսելուց առնվազն 3 օր առաջ, համաձայն N 5 հավելվածի N 2-5 ձևի, տեղեկացնում է իրավասու մարմնին:

9. Թույլտվության հիման վրա ցանկացած շինարարական և զուգահեռ աշխատանք կարող է իրականացվել բացառապես Հայաստանի Հանրապետության օրենսդրությանը, նախագծային փաստաթղթերին և նորմատիվ-տեխնիկական պահանջներին համապատասխան:

(Սույն շինարարության թույլտվությունը տրվում է ի լրումն և ի փոփոխություն 22-05-2026թ., ՇՁ/751/28578-26 շինարարության թույլտվության)

ՀԱՅԱՍՏԱՆԻ ՀԱՆՐԱՊԵՏՈՒԹՅԱՆ Աբովյան համայնքի ղեկավար՝

ԷԴՈՒՄՐԴ ԲԱԲԱՅԱՆ

(ստորագրությունը, անունը, ազգանունը)

Կ. Տ.
(ձևը փոփ. 16.06.16 N 630-Ն)

10.06.2026
ՀԱՎԱՍՏՎԱԾ Է
ԷԼԵԿՏՐՈՆԱՅԻՆ
ՍՏՈՐԱԳՐՈՒԹՅԱՄԲ



**ՀԱՅԱՍՏԱՆԻ ՀԱՆՐԱՊԵՏՈՒԹՅԱՆ
ԿՈՏԱՅՔԻ ՄԱՐԶԻ ԱՐՈՎՅԱՆ ՀԱՄԱՅՆՔԻ ՂԵԿԱՎԱՐ**

Ո Ր Ո Շ ՈՒ Մ

08 հունիսի 2026 թվականի N 2778

**ԱՐՈՎՅԱՆ ՀԱՄԱՅՆՔԻ ՂԵԿԱՎԱՐԻ 2025 ԹՎԱԿԱՆԻ ՓԵՏՐՎԱՐԻ 18-Ի N 487
ՈՐՈՇՄԱՄԲ ՀԱՍՏԱՏՎԱԾ N ՇԹ/741/3291-25 ՇԻՆԱՐԱՐՈՒԹՅԱՆ ԹՈՒՅԼՏՎՈՒԹՅԱՄԲ
ՍԱՀՄԱՆՎԱԾ ՆԱԽԱԳԾԱՅԻՆ ՓԱՍՏԱԹՂԹԵՐՈՒՄ ԿԱՏԱՐՎԱԾ ՓՈՓՈԽՈՒԹՅՈՒՆԸ
ՀԱՄԱՁԱՅՆԵՑՆԵԼՈՒ ԵՎ ՇԻՆԱՐԱՐՈՒԹՅԱՆ ԹՈՒՅԼՏՎՈՒԹՅՈՒՆ ՏԱԼՈՒ ՄԱՍԻՆ**

Համաձայն «Նորմատիվ իրավական ակտերի մասին» օրենքի 33-րդ և 34-րդ հոդվածների, Հայաստանի Հանրապետության կառավարության 2015 թվականի մարտի 19-ի N 596-Ն որոշման, Արվյան համայնքի ավագանու 2025 թվականի նոյեմբերի 20-ի 176-Ն որոշման, հիմք ընդունելով «ԹԵՐՄՈՇԻՆԹԵԼ» սահմանափակ պատասխանատվությամբ ընկերության կողմից 2026 թվականի մայիսի 19-ին լրամշակված և փոփոխված աշխատանքային նախագիծը, հաշվի առնելով Արթուր Նիկողոսյանի լիազորած անձ Արմեն Գրիգորյանի դիմումը (մուտք՝ 2026 թվականի հունիսի 01-ի N Բ-3826).

ՈՐՈՇՈՒՄ ԵՄ՝

1. Համաձայնեցնել Արվյան համայնքի ղեկավարի 2025 թվականի փետրվարի 18-ի N 487 որոշմամբ հաստատված N ՇԹ/741/3291-25 շինարարության թույլտվությամբ սահմանված նախագծային փաստաթղթերում կատարված փոփոխությունը և Արթուր Նիկողոսյանին տալ շինարարության թույլտվություն:
2. Արթուր Նիկողոսյանը պարտավոր է Արվյանի համայնքապետարանի 900105201454 հաշվեհամարին մուծել 15 000 (տասնհինգ հազար) դրամ տեղական տուրք՝ շինարարության թույլտվության համար:
3. Սույն որոշումն ուժի մեջ է մտնում որոշման ընդունման մասին իրազեկելու օրվան հաջորդող օրվանից:



ՀԱՄԱՅՆՔԻ ՂԵԿԱՎԱՐ

Է. ԲԱՐԱՅԱՆ

2026թ. հունիսի 08

ք. Արվյան



Փաստաթղթի վավերականության ստուգումն ու էլեկտրոնային բնօրինակի ներքետումը հնարավոր է իրականացնել <https://verify.e-gov.am> կայքում հետևյալ հսկիչ համարով **PM83-1872-F583-A6E6**:

**ՀԱՅԱՍՏԱՆԻ ՀԱՆՐԱՊԵՏՈՒԹՅՈՒՆ
ԿՈՏԱՅՔԻ ՄԱՐԶ ԱՐՈՎՅԱՆ ՀԱՄԱՅՆՔ
ՇԻՆԱՐԱՐՈՒԹՅԱՆ ԹՈՒՅՆՎՈՒԹՅՈՒՆ**

N ՇՐ/741/29790-26 10-06-2026

Տրված է կառուցապատող **ԱՐԹՈՒՐ ՆԻԿՈՂՈՍՅԱՆ / 1904700276 / ԳԵՂԱՐՔՈՒՆԻՔ, ՎԱՐԴԵՆԻՍ, ՍՈՒՔ, 2/1 Փ., 3Տ**, հողամասի գտնվելու վայրը՝ **Մարզ Կոտայք, համայնք Աբովյան գյուղ Բալահովիտ 2-րդ փողոց 4-րդ կրթանցք 1/1 հողամաս**

(իրավաբանական անձի անվանումը, պետական գրանցման վկայականի համարը, ֆիզիկական անձի անունը, ազգանունը, հասցեն, հողամասի գտնվելու վայրը)

Օբյեկտի անվանումը՝ **Կառուցում, բնակելի տուն և պարիսպ, մեկ հարկանի բնակելի տուն՝11x12.7մ,բաց պատշգամբ՝3x10մ,պարիսպ 0.2x124մ, Ռիսկայնության աստիճանը՝ II**

(օբյեկտի անվանումը, ռիսկայնության աստիճանը (կատեգորիան), հակիրճ բնութագիրը, հիմնական ցուցանիշները)

1. Օբյեկտի նախագծային փաստաթղթերը՝

1) մշակվել են «**Աշխատանքային նախագիծ**».

Ճարտարապետական մաս՝ «ԹԵՐՄՈՇԻՆԹԵԼ» ՍՊԸ (ՍՈՒՇԵՂ ԳՈՆՉՈՅԱՆ, ՃԲԴ-Ա-0344, ՆԱԽԱԳԻԾ՝ N 941878)(արտոնագիր՝ ՃԲԴ-Ա-0344) կողմից

(նախագծային փաստաթղթերի փուլը, նախագծային աշխատանքների կապալառուի անվանումը, լիցենզիայի համարը)

2) ստացել է (են) փորձագիտական դրական եզրակացությունը (եզրակացությունները)

(նշել փորձաքննության տեսակը)

կամ

նախագիծը թողարկող պատասխանատու կապալառուի երաշխավորագիրը՝ **N01/26.05 «ԹԵՐՄՈՇԻՆԹԵԼ»** ընկերության կողմից

(նշել նախագիծը թողարկող պատասխանատու կապալառուի երաշխավորության պայմանագրի համարը)

3) սահմանված կարգով համաձայնեցվել են իրավասու մարմնի, օրենքով սահմանված այլ շահագրգիռ մարմինների հետ՝

Նախագծման թույլտվություն (Ճարտարապետահատակագծային առաջադրանք)՝ 23-12-2024թ ՆԹ-2269-24

Աբովյան համայնքի ղեկավարի հետ 10-06-2026 համաձայնեցված հ. նախագծերը ի հետ 2025-02-18 համաձայնեցված հ. 100636 նախագծերը

(նշել մարմինների անվանումները և համաձայնեցման ժամկետները)

2. Շինարարական աշխատանքներն իրականացնել **մինչև 18.02.2027թ.** ընթացքում

(նշել շինարարության նորմատիվային տևողությունը)

Ներառյալ ավարտական ակտի տրամադրման համար ավարտված շինարարական օբյեկտն ընդունող հանձնաժողովի աշխատանքի համար նախատեսվող ժամկետը:

2.1. Ապահովել օբյեկտի շահագործման թույլտվության ստացումը՝

ավարտական ակտի տրամադրումից 12

ավարտական ակտի տրամադրման օրը:

Ներառյալ ավարտված շինարարական օբյեկտն ընդունող հանձնաժողովի աշխատանքի համար նախատեսվող ժամկետը:

3. Շինարարության վարման մատյանը բաղկացած է էջից, կարված և դրոշմակնքված է կողմից:

(իրավասու մարմնի անվանումը)

4. Նախագծային փաստաթղթերը փոփոխվել են (լրացվում է N 1 հավելվածի 108-րդ կետով նախատեսված դեպքերում) «**ԹԵՐՄՈՇԻՆԹԵԼ» ՍՊԸ (ՍՈՒՇԵՂ ԳՈՆՉՈՅԱՆ, ՃԲԴ-Ա-0344, ՆԱԽԱԳԻԾ՝ N 941878)** ընկերության(ընկերությունների) կողմից

(նախագծային աշխատանքների կապալառուի անվանումը, լիցենզիայի համարը)

և սահմանված կարգով համաձայնեցվել իրավասու մարմնի և այլ շահագրգիռ մարմինների հետ:

(նշել օրենքով սահմանված համաձայնեցնող մարմինների անվանումները)

5. Հատուկ պայմաններ՝

1) կառուցապատողը, նախքան շինարարությունն սկսելը, ինչպես նաև դրա ընթացքում, պարտավոր է հասցվելիք վնասների փոխհատուցման համար համաձայնության գալ կառուցապատման հետևանքով վնասներ կրող սուբյեկտների հետ:

2) շինարարության թույլտվությամբ սահմանված ժամկետներում կառուցապատումը չավարտելու դեպքում գործում են N 1 հավելվածի 123-126-րդ կետերով սահմանված պահանջները:

3) (լրացվում է N 1 հավելվածի 84-րդ կետով սահմանված դեպքերում) սույն թույլտվությունը տրվել է սահմանված կարգով հաստատված «Նախագիծ» փուլի հիման վրա, որին հաջորդող «Աշխատանքային փաստաթղթեր» փուլը պետք է ապահովի հաստատված փուլով ընդունված լուծումները և աշխատանքների իրականացման հաջորդականությունը

(նշվում են նախապատրաստական, հողային, շինմոնտաժային աշխատանքները և այլ աշխատանքներ)

6. (լրացվում է N 1 հավելվածի 116-րդ կետով սահմանված դեպքերում) Հաշվի առնելով, որ կառուցվող օբյեկտի շինարարությունը հնարավոր չէ առանց գլխավոր հատակագծի վրա _____ համարների տակ նշված շենքի (շենքերի) և կամ շինության (շինությունների) քանդման՝

(նշվում են ամբողջությամբ կամ մասամբ քանդման ենթակա օբյեկտները, դրանց հիմնական ցուցանիշները, ընդհանուր մակերեսը, հարկայնությունը, շինանյութերը և այլն)

սեփականատիրոջը (օգտագործողին, պետական գրանցման վկայական՝ _____) տրված սույն թույլտվությունը նաև քանդման թույլտվություն է: Օբյեկտի քանդման աշխատանքներն իրականացնել նախագծային փաստաթղթերով ամրագրված հաջորդականությամբ:

7. Այլ պայմաններ սույն թույլտվությունը տրված է ի լրումն Աբովյան համայնքի ղեկավարի կողմից տրված **18.02.2025թ. N ՇԹ/741/3291-25 շինարարության թույլտվության, փոփոխվել է Աբովյան համայնքի ղեկավարի 08.06.2026թ. N 2778 որոշմամբ:**

(նշվում են իրավական ակտերով և (կամ) պայմանագրով նախատեսված այլ պայմանները)

8. Կառուցապատողը շինարարական (քանդման, ապամոնտաժման) աշխատանքներն սկսելուց առնվազն 3 օր առաջ, համաձայն N 5 հավելվածի N 2-5 ձևի, տեղեկացնում է իրավասու մարմնին:

9. Թույլտվության հիման վրա ցանկացած շինարարական և զուգահեռ աշխատանք կարող է իրականացվել բացառապես Հայաստանի Հանրապետության օրենսդրությանը, նախագծային փաստաթղթերին և նորմատիվ-տեխնիկական պահանջներին համապատասխան:

(Սույն շինարարության թույլտվությունը տրվում է ի լրումն և ի փոփոխություն 18-02-2025թ., ՇԹ/741/3291-25 շինարարության թույլտվության)

ՀԱՅԱՍՏԱՆԻ ՀԱՆՐԱՊԵՏՈՒԹՅԱՆ Աբովյան համայնքի ղեկավար՝

ԷՂՈՒԱՐԴ ԲԱԲԱՅԱՆ

(ստորագրությունը, անունը, ազգանունը)

Կ. Տ.
(ձևը փոփ. 16.06.16 N 630-Ն)

10.06.2026
ՀԱՎԱՍՏՎԱԾ Է
ԷԼԵԿՏՐՈՆԱՅԻՆ
ՍՏՈՐԱԳՐՈՒԹՅԱՄԲ



ՀԱՅԱՍՏԱՆԻ ՀԱՆՐԱՊԵՏՈՒԹՅԱՆ
ԿՈՏԱՅՔԻ ՄԱՐԶԻ ԱՐԴՎՅԱՆ ՀԱՄԱՅՆՔԻ ԴԵԿԱՎԱՐ

Ո Ր Ո Շ ՈՒ Մ

08 հունիսի 2026 թվականի N 2777

**«ՕԱԶԻՍ ՖՈՒԴ» ՍԱՀՄԱՆԱՓԱԿ ՊԱՏԱՍԽԱՆԱՏՎՈՒԹՅԱՄԲ ԸՆԿԵՐՈՒԹՅԱՆԸ
ՀԱՆՐԱՅԻՆ ՍՆՆԴԻ ԿԱԶՄԱԿԵՐՊՄԱՆ ԵՎ ԻՐԱԿԱՆԱՑՄԱՆ ԹՈՒՅԼՏՎՈՒԹՅՈՒՆ
ՏԱԼՈՒ ՄԱՍԻՆ**

Համաձայն «Տեղական ինքնակառավարման մասին» օրենքի 45-րդ հոդվածի 1-ին մասի 4-րդ կետի, Արմվյան համայնքի ավագանու 2022 թվականի սեպտեմբերի 29-ի N 110-Ն, 2023 թվականի ապրիլի 13-ի N 52-Ն և 2025 թվականի նոյեմբերի 20-ի N 176-Ն որոշումների, հիմք ընդունելով «ՕԱԶԻՍ ՖՈՒԴ» սահմանափակ պատասխանատվությամբ ընկերության տնօրենի հայտը (մուտք՝ 2026 թվականի հունիսի 04-ի N S-1635)։

ՈՐՈՇՈՒՄ ԵՄ՝

1. «ՕԱԶԻՍ ՖՈՒԴ» սահմանափակ պատասխանատվությամբ ընկերությանը տալ 2026 թվականի հունիսի 01-ից հոկտեմբերի 01-ն ընկած ժամանակահատվածի համար Արմվյան համայնքի Պտղնի գյուղի 21-րդ փողոցի թիվ 2/1 հասցեում գտնվող 500 և ավելի քառակուսի մետր մակերեսով ռեստորանում հանրային սննդի կազմակերպման և իրականացման թույլտվություն (Թույլտվություն N 133 կցվում է)։
2. «ՕԱԶԻՍ ՖՈՒԴ» սահմանափակ պատասխանատվությամբ ընկերությունը պարտավոր է Արմվյանի համայնքապետարանի 900105225479 հաշվեհամարին վճարել 66 670 (վաթսուվեց հազար վեց հարյուր յոթանասուն) դրամ տեղական տուրք։
3. Սույն որոշումն ուժի մեջ է մտնում «ՕԱԶԻՍ ՖՈՒԴ» սահմանափակ պատասխանատվությամբ ընկերությանը որոշման ընդունման մասին իրազեկելու օրվան հաջորդող օրվանից։

ՀԱՄԱՅՆՔԻ ԴԵԿԱՎԱՐ

Է. ԲԱԲԱՅԱՆ

2026թ. հունիսի 08
ք. Արմվյան



ՀԱՅԱՍՏԱՆԻ ՀԱՆՐԱՊԵՏՈՒԹՅՈՒՆ
ԿՈՏԱՅՔԻ ՄԱՐԶ
ԱՐՈՎՅԱՆԻ ՀԱՄԱՅՆՔԱՊԵՏԱՐԱՆ

ԹՈՒՅԼՏՎՈՒԹՅՈՒՆ ԹԻՎ ՀՍԿ-Ի - 133

ՀԱՄԱՅՆՔԻ ՎԱՐՉԱԿԱՆ ՏԱՐԱԾՔՈՒՄ ՀԱՆՐԱՅԻՆ ՍՆՆԴԻ
ԿԱԶՄԱԿԵՐՊՄԱՆ ԵՎ ԻՐԱԿԱՆԱՑՄԱՆ

Տրված՝ **08 հունիսի 2026 թ.**

Թույլատրված գործունեության անվանումը՝
Հանրային սննդի կազմակերպում և իրականացում:

Հայտատու իրավաբանական անձի լրիվ անվանումը և գտնվելու վայրը կամ անհատ ձեռնարկատիրոջ անունը, ազգանունը, հաշվառման և (կամ) բնակության վայրը, հարկ վճարողի հաշվառման համարը՝

«ՕԱԶԻՍ ՖՈՒԴ» ՍԱՀՄԱՆԱՓԱԿ ՊԱՏԱՍԽԱՆԱՏՎՈՒԹՅԱՄԲ ԸՆԿԵՐՈՒԹՅՈՒՆ, ՀՀ Կոտայքի մարզ Աբովյան համայնք Պարզնի գյուղ 21 փողոց.թիվ 2/1, ՀՎՀՀ՝ 03544466:

Գործունեության իրականացման վայրը,
ՀՀ Կոտայքի մարզ Աբովյան համայնք Պարզնի գյուղ 21-րդ փողոց.թիվ 2/1, ռեստորան:

Շինության տեսակը՝
հիմնական շինություն:

Թույլտվության գործողության ժամկետը՝
01 հունիսի 2026թ.-ից մինչև 01 հոկտեմբերի 2026թ.-ը:

ՀԱՄԱՅՆՔԻ ՂԵԿԱՎԱՐ



Է. ԲԱԲԱՅԱՆ

QR կոդի միջոցով կարող եք ստուգել թույլտվության վավերականությունը համայնքապետարանի կառավարման փեդեկարվական համակարգում





ՀԱՅԱՍՏԱՆԻ ՀԱՆՐԱՊԵՏՈՒԹՅԱՆ
ԿՈՏԱՅՔԻ ՄԱՐԶԻ ԱՐԴՎՅԱՆ ՀԱՄԱՅՆՔԻ ՂԵԿԱՎԱՐ

Ո Ր Ո Շ ՈՒ Մ

08 հունիսի 2026 թվականի N 2776

**«ՕԱԶԻՍ ՖՈՒԴ» ՍԱՀՄԱՆԱՓԱԿ ՊԱՏԱՍԽԱՆԱՏՎՈՒԹՅԱՄԲ ԸՆԿԵՐՈՒԹՅԱՆԸ
ՈԳԵԼԻՑ ԵՎ ԱԼԿՈՆՈԼԱՅԻՆ ԽՄԻՉՔՆԵՐԻ ՎԱՃԱՌՔԻ ԹՈՒՅԼՏՎՈՒԹՅՈՒՆ ՏԱԼՈՒ
ՄԱՍԻՆ**

Համաձայն «Տեղական ինքնակառավարման մասին» օրենքի 45-րդ հոդվածի 1-ին մասի 2-րդ կետի, Արմավյան համայնքի ավագանու 2023 թվականի ապրիլի 13-ի N 52-Ն և 2025 թվականի նոյեմբերի 20-ի N 176-Ն որոշումների, հիմք ընդունելով «ՕԱԶԻՍ ՖՈՒԴ» սահմանափակ պատասխանատվությամբ ընկերության տնօրենի հայտը (մուտք՝ 2026 թվականի հունիսի 04-ի N S-1634).

ՈՐՈՇՈՒՄ ԵՄ՝

1. «ՕԱԶԻՍ ՖՈՒԴ» սահմանափակ պատասխանատվությամբ ընկերությանը տալ 2026 թվականի հունիսի 01-ից հոկտեմբերի 01-ն ընկած ժամանակահատվածի համար Արմավյան համայնքի Պտղնի գյուղի 21-րդ փողոցի թիվ 2/1 հասցեում գտնվող 500 և ավելի քառակուսի մետր մակերեսով ռեստորանում ոգելից և ալկոհոլային խմիչքների վաճառքի թույլտվություն (Թույլտվություն N 180 կցվում է):
2. «ՕԱԶԻՍ ՖՈՒԴ» սահմանափակ պատասխանատվությամբ ընկերությունը պարտավոր է Արմավյանի համայնքապետարանի 900105225040 հաշվեհամարին վճարել 60 670 (վաթսուն հազար վեց հարյուր յոթանասուն) դրամ տեղական տուրք:
3. Սույն որոշումն ուժի մեջ է մտնում «ՕԱԶԻՍ ՖՈՒԴ» սահմանափակ պատասխանատվությամբ ընկերությանը որոշման ընդունման մասին իրազեկելու օրվան հաջորդող օրվանից:

ՀԱՄԱՅՆՔԻ ՂԵԿԱՎԱՐ



Է. ԲԱԲԱՅԱՆ

2026թ. հունիսի 08

ք. Արմավյան



**ՀԱՅԱՍՏԱՆԻ ՀԱՆՐԱՊԵՏՈՒԹՅՈՒՆ
ԿՈՏԱՅՔԻ ՄԱՐԶ
ԱՐՈՎՅԱՆԻ ՀԱՄԱՅՆՔԱՊԵՏԱՐԱՆ**

ԹՈՒՅԼՏՎՈՒԹՅՈՒՆ N ՈԱԽԾ - 180

ՀԱՄԱՅՆՔԻ ՎԱՐՉԱԿԱՆ ՏԱՐԱԾՔՈՒՄ ՈԳԵԼԻՑ ԵՎ ԱԼԿՈՇՈՒՄԻՆ ԽՄԻՉՔՆԵՐԻ ԿԱՄ ԾԽԱԽՈՏԱՅԻՆ ԱՐՏԱԴՐԱՏԵՍԱԿՆԵՐԻ ԿԱՄ ԾԽԱԽՈՏԱՅԻՆ ԱՐՏԱԴՐԱՏԵՍԱԿՆԵՐԻ ՓՈԽԱՐԻՆԻՉՆԵՐԻ (ԲԱՑԱՌՈՒԹՅԱՄԲ ԲԺՇԿԱԿԱՆ ՆՇԱՆԱԿՈՒԹՅԱՆ ԾԽԱԽՈՏԱՅԻՆ ԱՐՏԱԴՐԱՏԵՍԱԿՆԵՐԻ ՓՈԽԱՐԻՆԻՉՆԵՐԻ) ԿԱՄ ԾԽԱԽՈՏԱՅԻՆ ԱՐՏԱԴՐԱՏԵՍԱԿՆԵՐԻ ՆՄԱՆԱԿՆԵՐԻ ՎԱՃԱՌՔԻ

Տրված՝ 08 հունիսի 2026 թ.

Թույլատրված գործունեության անվանումը՝

Ոգելից և ալկոհոլային խմիչքների վաճառք:

Հայտատու իրավաբանական անձի լրիվ անվանումը և գտնվելու վայրը կամ անհատ ձեռնարկատիրոջ անունը, ազգանունը, հաշվառման և (կամ) բնակության վայրը, հարկ վճարողի հաշվառման համարը՝

«ՕԱԶԻՍ ՖՈՒԴ» ՍԱՀՄԱՆԱՓԱԿ ՊԱՏԱՍԽԱՆԱՏՎՈՒԹՅԱՄԲ ԸՆԿԵՐՈՒԹՅՈՒՆ, ՀՀ Կոտայքի մարզ Աբովյան համայնք Պարզնի գյուղ 21 փողոց թիվ 2/1, ՀՎՀՀ՝ 03544466:

Գործունեության իրականացման վայրը՝

ՀՀ Կոտայքի մարզ Աբովյան համայնք Պարզնի գյուղ 21-րդ փողոց թիվ 2/1, ռեսպորան:

Շինության տեսակը՝

հիմնական շինություն:

Թույլտվության գործողության ժամկետը՝

01 հունիսի 2026թ.-ից մինչև 01 հոկտեմբերի 2026թ.-ը:

ՀԱՄԱՅՆՔԻ ՂԵԿԱՎԱՐ

Է. ԲԱԲԱՅԱՆ



QR կոդի միջոցով կարող եք ստուգել թույլտվության վավերականությունը համայնքապետարանի կառավարման տեղեկատվական համակարգում





ՀԱՅԱՍՏԱՆԻ ՀԱՆՐԱՊԵՏՈՒԹՅԱՆ
ԿՈՏԱՅՔԻ ՄԱՐԶԻ ԱՐՈՎՅԱՆ ՀԱՄԱՅՆՔԻ ԴԵԿԱՎԱՐ

Ո Ր Ո Շ ՈՒ Մ

08 հունիսի 2026 թվականի N 2775

**«ԿԻՆԳ ԴԵԼՅՈՒՔՍԵ» ՍԱՀՄԱՆԱՓՈՒԿ ՊԱՏԱՍԽԱՆԱՏՎՈՒԹՅԱՄԲ ԸՆԿԵՐՈՒԹՅԱՆ
ԱՐՏԱՔԻՆ ԳՈՎԱԶԴ ՏԵՂԱԴՐԵԼՈՒ ԹՈՒՅԼՏՎՈՒԹՅՈՒՆ ՏԱԼՈՒ ՄԱՍԻՆ**

Համաձայն «Տեղական ինքնակառավարման մասին» օրենքի 45-րդ հոդվածի 1-ին մասի 12-րդ կետի, Արմավյան համայնքի ավագանու 2022 թվականի սեպտեմբերի 29-ի N 113-Ն, 2023 թվականի ապրիլի 13-ի N 52-Ն և 2025 թվականի նոյեմբերի 20-ի N 176-Ն որոշումների, հիմք ընդունելով «ԿԻՆԳ ԴԵԼՅՈՒՔՍԵ» սահմանափակ պատասխանատվությամբ ընկերության տնօրենի հայտը (մուտք՝ 2026 թվականի հունիսի 03-ի N S-1611).

ՈՐՈՇՈՒՄ ԵՄ՝

1. Թույլատրել «ԿԻՆԳ ԴԵԼՅՈՒՔՍԵ» սահմանափակ պատասխանատվությամբ ընկերությանը 2026 թվականի հունիսի 01-ից հունիսի 16-ն ընկած ժամանակահատվածի համար Արմավյան համայնքի Արմավյան քաղաքի Հանրապետության պողոտայի թիվ 9/15 հասցեում տեղադրել արտաքին գովազդ (Թույլտվություն N 114 կցվում է)
2. Հաստատել արտաքին գովազդի էքսիզները՝ համաձայն հավելվածի:
3. «ԿԻՆԳ ԴԵԼՅՈՒՔՍԵ» սահմանափակ պատասխանատվությամբ ընկերությունը պարտավոր է Արմավյանի համայնքապետարանի 900105201611 հաշվեհամարին վճարել 27 000 (քսանյոթ հազար) դրամ տեղական տուրք՝ այլ արտաքին գովազդ տեղադրելու թույլտվության համար:
4. Սույն որոշումն ուժի մեջ է մտնում «ԿԻՆԳ ԴԵԼՅՈՒՔՍԵ» սահմանափակ պատասխանատվությամբ ընկերությանը որոշման ընդունման մասին իրազեկելու օրվան հաջորդող օրվանից:

ՀԱՄԱՅՆՔԻ ԴԵԿԱՎԱՐ



Է. ԲԱԲԱՅԱՆ

2026թ. հունիսի 08
ք. Արմավյան



ՀԱՅԱՍՏԱՆԻ ՀԱՆՐԱՊԵՏՈՒԹՅՈՒՆ
ԿՈՏԱՅՔԻ ՄԱՐԶ
ԱՐՈՎՅԱՆԻ ՀԱՄԱՅՆՔԱՊԵՏԱՐԱՆ

ԹՈՒՅԼՏՎՈՒԹՅՈՒՆ ԹԻՎ ԱԳ - 114

ՀԱՄԱՅՆՔԻ ՎԱՐՉԱԿԱՆ ՏԱՐԱԾՔՈՒՄ ԱՐՏԱՔԻՆ ԳՈՎԱԶԴ ՏԵՂԱԴՐԵԼՈՒ

Տրված՝ 08 հունիսի 2026 թ.

Թույլատրված գործունեության անվանումը՝

Այլ արտաքին գովազդ:

Հայտատու իրավաբանական անձի լրիվ անվանումը և գտնվելու վայրը կամ անհատ ձեռնարկատիրոջ անունը, ազգանունը, հաշվառման և (կամ) բնակության վայրը, հարկ վճարողի հաշվառման համարը՝

**«ԿԻՆԳ ԴԵԼՅՈՒՔՍԵ» ՍԱՀՄԱՆԱՓԱԿ ՊԱՏԱՍԽԱՆԱՏՎՈՒԹՅԱՄԲ ԸՆԿԵՐՈՒԹՅՈՒՆ,
ՀՀ Կոտայքի մարզ Արուսյան համայնք Արուսյան քաղաք 2-րդ միկրոշրջան թիվ 29/2,
ՀՎՀՀ՝ 03548491:**

Գովազդի տեղադրման վայրը/վայրերը և չափերը (քմ)՝

**ՀՀ Կոտայքի մարզ Արուսյան համայնք Արուսյան քաղաք Հանրապետության պողոտա
թիվ 9/15, 36 քմ:**

Թույլտվության գործողության ժամկետը՝

01 հունիսի 2026թ.-ից մինչև 16 հունիսի 2026թ.-ը:

ՀԱՄԱՅՆՔԻ ՂԵԿԱՎԱՐ



Է. ԲԱԲԱՅԱՆ

QR կոդի միջոցով կարող եք ստուգել թույլտվության վավերականությունը
համայնքապետարանի կառավարման տեղեկատվական համակարգում





ԱՐՏԱՔԻՆ ԳՈՎԱԶԴԻ ԷՍՔԻԶՆԵՐ

6 մ

3 մ



**DREAM
REALTY**

dreamrealityarm@gmail.com

093 09 98 97

077 09 94 97

044 44 49 04

ք. Արույան Բարեկամության 1

200 մետր



6 մ

3 մ



**DREAM
REALTY**

dreamrealityarm@gmail.com

093 09 98 97

077 09 94 97

044 44 49 04

ք. Արույան Բարեկամության 1

200 մետր







ՀԱՅԱՍՏԱՆԻ ՀԱՆՐԱՊԵՏՈՒԹՅԱՆ
ԿՈՏԱՅՔԻ ՄԱՐԶԻ ԱՐԴՎՅԱՆ ՀԱՄԱՅՆՔԻ ՂԵԿԱՎԱՐ

Ո Ր Ո Շ ՈՒ Մ

08 հունիսի 2026 թվականի N 2774

**«ԷՂՎԱՐԴ ՀՈՎՀԱՆՆԻՍՅԱՆ ԳՐԻԳՈՐԻ» ԱՆՀԱՏ ԶԵՌՆԱՐԿԱՏԻՐՈՋԸ 2026 ԹՎԱԿԱՆԻ
ՀԱՄԱՐ ԹԱՆԿԱՐԺԵՔ ՄԵՏԱՂՆԵՐԻՑ ՊԱՏՐԱՍՏՎԱԾ ԻՐԵՐԻ ՄԱՆՐԱԾԱԽ ԱՌՔ ՈՒ
ՎԱՃԱՌՔԻ ԹՈՒՅԼՏՎՈՒԹՅՈՒՆ ՏԱԼՈՒ ՄԱՍԻՆ**

Համաձայն «Տեղական ինքնակառավարման մասին» օրենքի 45-րդ հոդվածի 1-ին մասի 7-րդ կետի, Արմվյան համայնքի ավագանու 2023 թվականի ապրիլի 13-ի N 52-Ն և 2025 թվականի նոյեմբերի 20-ի N 176-Ն որոշումների, հիմք ընդունելով «Էղվարդ Հովհաննիսյան Գրիգորի» անհատ ձեռնարկատիրոջ հայտը (մուտք՝ 2026 թվականի հունիսի 02-ի N Բ-3901).

ՈՐՈՇՈՒՄ ԵՄ՝

1. «Էղվարդ Հովհաննիսյան Գրիգորի» անհատ ձեռնարկատիրոջը տալ 2026 թվականի համար Արմվյան համայնքի Առինջ գյուղի Գ թաղամասի 9-րդ փողոցի թիվ 2 առևտրի սրահի վաճառատեղում թանկարժեք մետաղներից պատրաստված իրերի մանրածախ առք ու վաճառքի թույլտվություն (Թույլտվություն N 48 կցվում է):
2. «Էղվարդ Հովհաննիսյան Գրիգորի» անհատ ձեռնարկատերը պարտավոր է Արմվյանի համայնքապետարանի 900105002985 հաշվեհամարին վճարել տեղական տուրք՝ 50 000 (հիսուն հազար) դրամ:
3. Սույն որոշումն ուժի մեջ է մտնում «Էղվարդ Հովհաննիսյան Գրիգորի» անհատ ձեռնարկատիրոջը որոշման ընդունման մասին իրազեկելու օրվան հաջորդող օրվանից:

ՀԱՄԱՅՆՔԻ ՂԵԿԱՎԱՐ

Է. ԲԱԲԱՅԱՆ

2026թ. հունիսի 08

ք. Արմվյան





ՀԱՅԱՍՏԱՆԻ ՀԱՆՐԱՊԵՏՈՒԹՅՈՒՆ
ԿՈՏԱՅՔԻ ՄԱՐԶ
ԱՐՈՎՅԱՆԻ ՀԱՄԱՅՆՔԱՊԵՏԱՐԱՆ

ԹՈՒՅԼՏՎՈՒԹՅՈՒՆ ԹԻՎ ԹՄԱ - 48

ՀԱՄԱՅՆՔԻ ՎԱՐՉԱԿԱՆ ՏԱՐԱԾՔՈՒՄ ԹԱՆԿԱՐԺԷՔ ՄԵՏԱՂՆԵՐԻՑ ՊԱՏՐԱՍՏՎԱԾ
ԻՐԵՐԻ
ՈՐՈՇԱԿԻ ՎԱՅՐՈՒՄ ՄԱՆՐԱԾԱԽ ԱՌՔ ՈՒ ՎԱՃԱՌՔ ԻՐԱԿԱՆԱՑՆԵԼՈՒ

Տրված՝ 08 հունիսի 2026 թ.

Թույլատրված գործունեության անվանումը՝

Թանկարժեք մեդալներից պատրաստված իրերի մանրածախ առք ու վաճառք:

Հայտատու իրավաբանական անձի լրիվ անվանումը և գտնվելու վայրը կամ անհատ ձեռնարկատիրոջ անունը, ազգանունը, հաշվառման և (կամ) բնակության վայրը, հարկ վճարողի հաշվառման համարը՝

«ԷԴԱՐԴ ՀՈՎՀԱՆՆԻՅԱՆ ԳՐԻԳՈՐԻ» ԱՆՀԱՏ ՁԵՌՆԱՐԿԱՏԵՐ, ՀՀ ք. Երևան Նոր Նորք Գյուլիքեխվյան նրբ. շ. 11 բն. 6, ՀՎՀՀ՝ 32496235:

Գործունեության իրականացման վայրը՝

ՀՀ Կոտայքի մարզ Արովյան համայնք Առինջ գյուղ Գ թաղամաս 9-րդ փողոց թիվ 2, առևտրի սրահ:

Թույլտվության գործողության ժամկետը՝

01 հունվարի 2026թ.-ից մինչև 01 հունվարի 2027թ.-ը:

ՀԱՄԱՅՆՔԻ ՂԵԿԱՎԱՐ



Է. ԲԱԲԱՅԱՆ

QR կոդի միջոցով կարող եք ստուգել թույլտվության վավերականությունը համայնքապետարանի կառավարման տեղեկատվական համակարգում





ՀԱՅԱՍՏԱՆԻ ՀԱՆՐԱՊԵՏՈՒԹՅԱՆ
ԿՈՏԱՅՔԻ ՄԱՐԶԻ ԱՐԴՎՅԱՆ ՀԱՄԱՅՆՔԻ ՂԵԿԱՎԱՐ

Ո Ր Ո Շ ՈՒ Մ

08 հունիսի 2026 թվականի N 2773

**«ՎԱՆԻԿ ՇԱՀՂԱԴՅԱՆ ԱՇՈՏԻ» ԱՆՀԱՏ ԶԵՌՆԱՐԿԱՏԻՐՈՋԸ 2026 ԹՎԱԿԱՆԻ ՀԱՄԱՐ
ԹԱՆԿԱՐԺԵՔ ՄԵՏԱԴՆԵՐԻՑ ՊԱՏՐԱՍՏՎԱԾ ԻՐԵՐԻ ՄԱՆՐԱԾԱՆ ԱՌՔ ՈՒ ՎԱՃԱՌՔԻ
ԹՈՒՅԼՏՎՈՒԹՅՈՒՆ ՏԱԼՈՒ ՄԱՍԻՆ**

Համաձայն «Տեղական ինքնակառավարման մասին» օրենքի 45-րդ հոդվածի 1-ին մասի 7-րդ կետի, Արմվյան համայնքի ավագանու 2023 թվականի ապրիլի 13-ի N 52-Ն և 2025 թվականի նոյեմբերի 20-ի N 176-Ն որոշումների, հիմք ընդունելով «Վանիկ Շահգաղյան Աշոտի» անհատ ձեռնարկատիրոջ հայտը (մուտք՝ 2026 թվականի հունիսի 03-ի N Ք-4001).

ՈՐՈՇՈՒՄ ԵՄ՝

1. «Վանիկ Շահգաղյան Աշոտի» անհատ ձեռնարկատիրոջը տալ 2026 թվականի համար Արմվյան համայնքի Առինջ գյուղի Գ թաղամասի 9-րդ փողոցի թիվ 2 առևտրի սրահի վաճառատեղում թանկարժեք մետաղներից պատրաստված իրերի մանրածախ առք ու վաճառքի թույլտվություն (Թույլտվություն N 47 կցվում է):
2. «Վանիկ Շահգաղյան Աշոտի» անհատ ձեռնարկատերը պարտավոր է Արմվյանի համայնքապետարանի 900105002985 հաշվեհամարին վճարել տեղական տուրք՝ 50 000 (հիսուն հազար) դրամ:
3. Սույն որոշումն ուժի մեջ է մտնում «Վանիկ Շահգաղյան Աշոտի» անհատ ձեռնարկատիրոջը որոշման ընդունման մասին իրազեկելու օրվան հաջորդող օրվանից:

ՀԱՄԱՅՆՔԻ ՂԵԿԱՎԱՐ

Է. ԲԱԲԱՅԱՆ

2026թ. հունիսի 08
ք. Արմվյան



ՀԱՅԱՍՏԱՆԻ ՀԱՆՐԱՊԵՏՈՒԹՅՈՒՆ
ԿՈՏԱՅՔԻ ՄԱՐԶ
ԱՐՈՎՅԱՆԻ ՀԱՄԱՅՆՔԱՊԵՏԱՐԱՆ

ԹՈՒՅԼՏՎՈՒԹՅՈՒՆ ԹԻՎ ԹՄԱ - 47

ՀԱՄԱՅՆՔԻ ՎԱՐՉԱԿԱՆ ՏԱՐԱԾՔՈՒՄ ԹԱՆԿԱՐԺԷՔ ՄԵՏԱՂՆԵՐԻՑ ՊԱՏՐԱՍՏՎԱԾ
ԻՐԵՐԻ
ՈՐՈՇԱԿԻ ՎԱՅՐՈՒՄ ՄԱՆՐԱԾԱՆ ԱՌՔ ՈՒ ՎԱՃԱՌՔ ԻՐԱԿԱՆԱՑՆԵԼՈՒ

Տրված՝ 08 հունիսի 2026 թ.

Թույլատրված գործունեության անվանումը՝

Թանկարժեք մեքաղեններից պատրաստված իրերի մանրածախ առք ու վաճառք:

Հայտատու իրավաբանական անձի լրիվ անվանումը և գտնվելու վայրը կամ անհատ ձեռնարկատիրոջ անունը, ազգանունը, հաշվառման և (կամ) բնակության վայրը, հարկ վճարողի հաշվառման համարը՝

«ՎԱՆԻԿ ՇԱՀՉԱԴՅԱՆ ԱՇՈՏԻ» ԱՆՀԱՏ ՁԵՌՆԱՐԿԱՏԵՐ, ՀՀ ք. Երևան Ավան Հր. Աճառյան փ. շ. 20/3 2 բն., ՀՎՀՀ՝ 26593974:

Գործունեության իրականացման վայրը՝

ՀՀ Կոտայքի մարզ Արուսյան համայնք Առինջ գյուղ Գ թաղամաս 9-րդ փողոց թիվ 2, առևտրի սրահ:

Թույլտվության գործողության ժամկետը՝

01 հունվարի 2026թ.-ից մինչև 01 հունվարի 2027թ.-ը:

ՀԱՄԱՅՆՔԻ ՂԵԿԱՎԱՐ



Է. ԲԱԲԱՅԱՆ

QR կոդի միջոցով կարող եք ստուգել թույլտվության վավերականությունը համայնքապետարանի կառավարման փեղեկագրական համակարգում





ՀԱՅԱՍՏԱՆԻ ՀԱՆՐԱՊԵՏՈՒԹՅԱՆ
ԿՈՏԱՅՔԻ ՄԱՐԶԻ ԱՐԴՎՅԱՆ ՀԱՄԱՅՆՔԻ ԴԵԿԱՎԱՐ

Ո Ր Ո Շ ՈՒ Մ

08 հունիսի 2026 թվականի N 2772

«ԳՈԼԴՇԻՆ» ՍԱՀՄԱՆԱՓԱԿ ՊԱՏԱՍԽԱՆԱՏՎՈՒԹՅԱՄԲ ԸՆԿԵՐՈՒԹՅԱՆԸ ՊԱՏԿԱՆՈՂ ՀՈՂԱՄԱՍԻ ՆՊԱՏԱԿԱՅԻՆ ՆՇԱՆԱԿՈՒԹՅՈՒՆԸ ՓՈՓՈԽԵԼՈՒ ԵՎ ՀԱՍՑԵ ՏՐԱՄԱԴԻԵԼՈՒ ՄԱՍԻՆ

Համաձայն Հողային օրենսգրքի 3-րդ և 7-րդ հոդվածների, «Տեղական ինքնակառավարման մասին» օրենքի 35-րդ հոդվածի 1-ին մասի 22-րդ և 24-րդ կետերի, Հայաստանի Հանրապետության կառավարության 2005 թվականի դեկտեմբերի 29-ի N 2387-Ն որոշմամբ հաստատված կարգի 29-րդ, 50-րդ, 51-րդ և 55-րդ կետերի, 2011 թվականի դեկտեմբերի 29-ի N 1920-Ն որոշման հավելված 1-ով հաստատված կարգի 25-րդ կետի 1-ին ենթակետի, Արմվյան համայնքի ավագանու 2025 թվականի նոյեմբերի 20-ի N 177-Ն և 2026 թվականի մայիսի 21-ի N 84-Ն որոշումների, հաշվի առնելով «ԳՈԼԴՇԻՆ» սահմանափակ պատասխանատվությամբ ընկերության լիազորած անձ Գևորգ Գրիգորյանի դիմումը (մուտք՝ 2026 թվականի հունվարի 16-ի N Տ-197).

ՈՐՈՇՈՒՄ ԵՄ՝

- Արմվյան համայնքի Պտղնի գյուղում գտնվող «ԳՈԼԴՇԻՆ» սահմանափակ պատասխանատվությամբ ընկերությանը պատկանող (հիմք՝ 2023 թվականի օգոստոսի 29-ի N 29082023-07-0158 վկայական) 07-054-0332-0021 կադաստրային ծածկագրով 0.29258 հեկտար մակերեսով գյուղատնտեսական նշանակության հողամասի (այլ հողատեսք) նպատակային նշանակությունը փոփոխել որպես արդյունաբերության, ընդերքօգտագործման և այլ արտադրական նպատակային նշանակության արդյունաբերական օբյեկտների հողամաս:
- Սույն որոշման 1-ին կետում նշված հողամասին տրամադրել հասցե՝ համայնք Արմվյան, գյուղ Պտղնի, 5:
- «ԳՈԼԴՇԻՆ» սահմանափակ պատասխանատվությամբ ընկերությունը պարտավոր է.
 - հողամասի նպատակային նշանակության փոփոխության համար Արմվյանի համայնքապետարանի 900105201363 հաշվեհամարին վճարել հողամասի տվյալ պահին գործող կադաստրային արժեքների տարբերությունը, որը կազմում է 8 448 248 (ութ միլիոն չորս հարյուր քառասունութ հազար երկու հարյուր քառասունութ) դրամ,
 - Արմվյանի համայնքապետարանի 900105201652 հաշվեհամարին վճարել 10 000 (տասը հազար) դրամ տեղական վճար՝ հասցեի տրամադրման համար:
- Սույն որոշումն ուժի մեջ է մտնում որոշման ընդունման մասին իրազեկելու օրվան հաջորդող օրվանից:

ՀԱՄԱՅՆՔԻ ԴԵԿԱՎԱՐ



Է. ԲԱԲԱՅԱՆ

2026թ. հունիսի 08
ք. Արմվյան



**ՀԱՅԱՍՏԱՆԻ ՀԱՆՐԱՊԵՏՈՒԹՅԱՆ
ԿՈՏԱՅՔԻ ՄԱՐԶԻ ԱՐՈՎՅԱՆ ՀԱՄԱՅՆՔԻ ՂԵԿԱՎԱՐ**

Ո Ր Ո Շ ՈՒ Մ

08 հունիսի 2026 թվականի N 2771

**«Զ-ԿԱՊԻՏԱԼ» ՍԱՀՄԱՆԱՓԱԿ ՊԱՏԱՍԽԱՆԱՏՎՈՒԹՅԱՄԲ ԸՆԿԵՐՈՒԹՅԱՆԸ
ՍԵՓԱԿԱՆՈՒԹՅԱՆ ԻՐԱՎՈՒՆՔՈՎ ՊԱՏԿԱՆՈՂ ԱՆՇԱՐԺ ԳՈՒՅՔԻ ԲԱԺԱՆԿԱԾ ՄԱՍԵՐԻՆ
ՀԱՍՑԵՆԵՐ ՏՐԱՄԱԴՐԵԼՈՒ ՄԱՍԻՆ**

Համաձայն «Տեղական ինքնակառավարման մասին» օրենքի 35-րդ հոդվածի 1-ին մասի 22-րդ և 24-րդ կետերի, Հայաստանի Հանրապետության կառավարության 2005 թվականի դեկտեմբերի 29-ի N 2387-Ն որոշմամբ հաստատված կարգի 29-րդ, 50-րդ, 51-րդ և 55-րդ կետերի, Արմվյան համայնքի ավագանու 2025 թվականի նոյեմբերի 20-ի N 177-Ն որոշման, հիմք ընդունելով «Զ-ԿԱՊԻՏԱԼ» սահմանափակ պատասխանատվությամբ ընկերության տնօրեն Գարիկ Գրիգորյանի դիմումը (մուտք՝ 2026 թվականի մայիսի 12-ի N Ս-1404).

ՈՐՈՇՈՒՄ ԵՄ՝

1. «Զ-ԿԱՊԻՏԱԼ» սահմանափակ պատասխանատվությամբ ընկերությանը սեփականության իրավունքով պատկանող (հիմք՝ 2026 թվականի մայիսի 08-ի N 08052026-07-0090 վկայական) Արմվյան համայնքի Առինջ գյուղի Պ. Դուրյան թաղամասի 7-րդ փողոցի թիվ 34 հասցեում գտնվող անշարժ գույքի բաժանված մասերին՝ «Բելլա Խաչատրյան» անհատ ձեռնարկատիրոջ կողմից 2026 թվականի մայիսի 09-ին կազմված բաժանման սխեմայի (կցվում է) համաձայն՝ տրամադրել հասցեներ՝ 1-ին առանձնացվող հատվածին՝ (210.8 քառակուսի մետր մակերես)՝ համայնք Արմվյան, գյուղ Առինջ, Պ. Դուրյան թաղամասի 12-րդ փողոց, 11, 2-րդ առանձնացվող հատվածին՝ (187.8 քառակուսի մետր մակերես)՝ համայնք Արմվյան, գյուղ Առինջ, Պ. Դուրյան թաղամասի 12-րդ փողոց, 13, 3-րդ առանձնացվող հատվածին՝ (188.3 քառակուսի մետր մակերես)՝ համայնք Արմվյան, գյուղ Առինջ, Պ. Դուրյան թաղամասի 12-րդ փողոց, 15, 4-րդ առանձնացվող հատվածին՝ (206.9 քառակուսի մետր մակերես)՝ համայնք Արմվյան, գյուղ Առինջ, Պ. Դուրյան թաղամասի 12-րդ փողոց, 17:
2. «Զ-ԿԱՊԻՏԱԼ» սահմանափակ պատասխանատվությամբ ընկերությունը պարտավոր է Արմվյանի համայնքապետարանի 900105201652 հաշվեհամարին մուծել 40 000 (քառասուն հազար) դրամ տեղական վճար՝ հասցեների տրամադրման համար:
3. Սույն որոշումն ուժի մեջ է մտնում որոշման ընդունման մասին իրազեկելու օրվան հաջորդող օրվանից:

ՀԱՄԱՅՆՔԻ ՂԵԿԱՎԱՐ



Է. ԲԱԲԱՅԱՆ

2026թ. հունիսի 08
ք. Արմվյան

ՀՈՂԱՄԱԻ ԲԱԺԱՆԱԿԱՆ ՍԽԵՄԱ

Մարզ Կոտայք, համայնք Աբովյան, գյուղ Արինջ, Պ. Դուրյան թաղամասի 7-րդ փողոց 34 բնակելի տուն

Մարզ. հասցեագր. հասցե

Եփականատեր - «Ջ.ԿԱՊԻՏԱԼ» ՍՊԸ

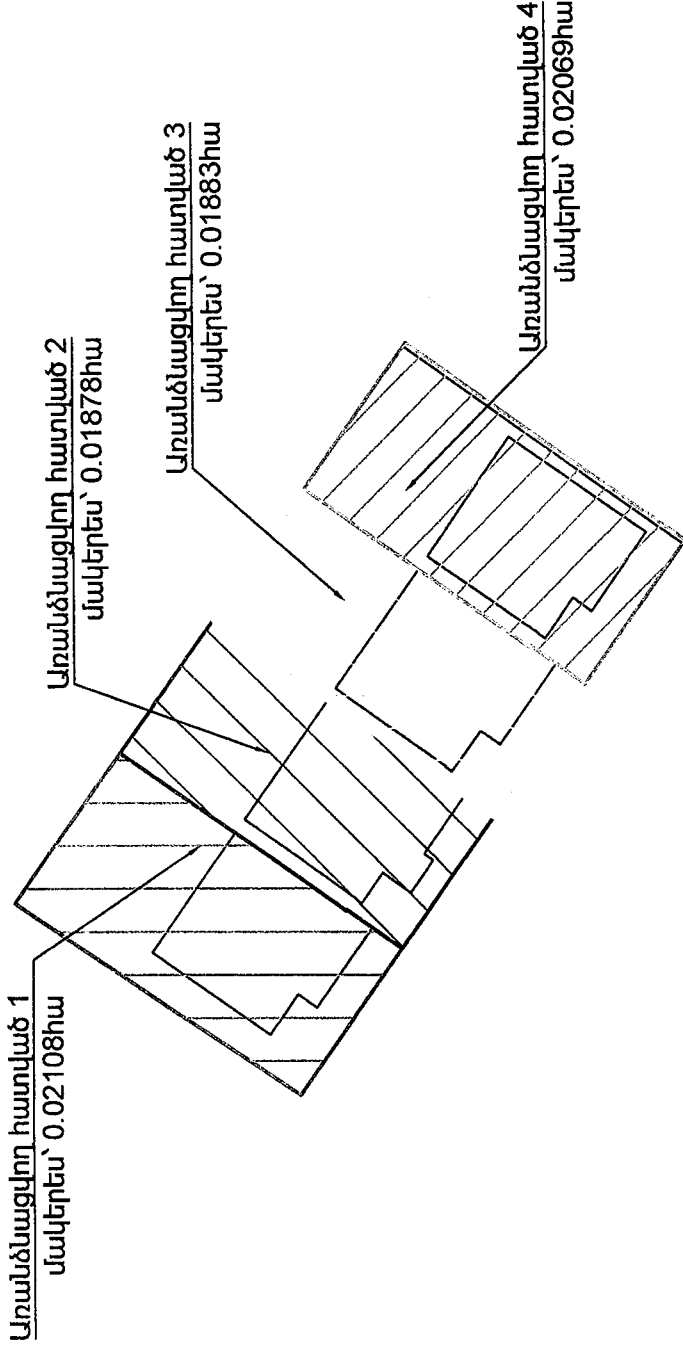

ակերես հա	0.07938	Մասշտաբ 1:500
ածկագիր	07-011-0409-0009	Լիլիթ Պետրոսյան
պատակալին նշանակություն	Բնակավայրերի	Որակավորում ունեցող անձ
որժառանակում նշանակություն	Բնակելի կառուցապատման	Որակավորման վիսյակամի համարը
<i>Ուսումնասիրելու համար</i>		Ստորագրություն
		Իրավաբանական անձի/ՎՋ-ի անվանումը
		ԳՎԳԳ
		Ստորագրություն
ամիս	10.03.2026	Խմբութագրման
անմաթիվ	09.05.2026	հատկագրի կազմման

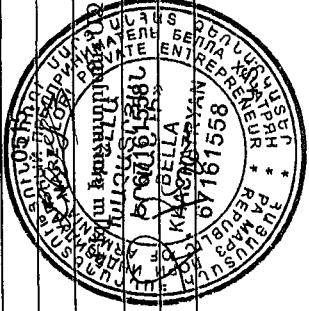

ՀՈՂՈՍԱՍԻ ՀԱՏԱԿԱՌԻՃ

Սարգ Կոտայք, համայնք Արթվան, գյուղ Առինջ, մ. Դուրյան թաղամասի 7-րդ փողոց 34
 Բնակելի տուն
 Սարգ, համայնք, հասցե

Հողամասնակցման դիմելը

Հաստատում են **08.06.2026**թ.

Համայնքի ղեկավար **Կ.Տ.**

ամուս. ազգանուն, հայրանուն

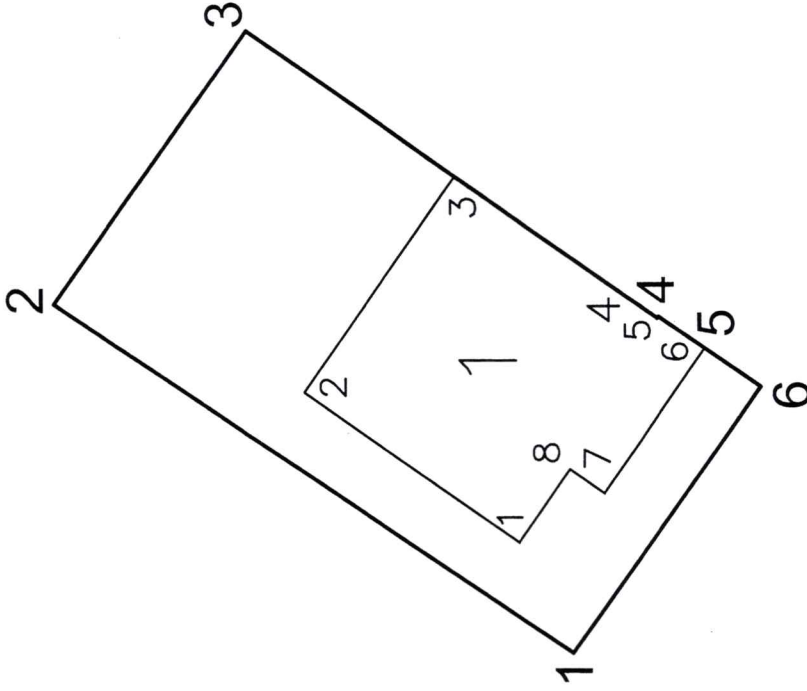

Մակերես հա	0.02108	Մասշտաբ 1:200
Ծածկագիր	07-011-0409-0009-ից	Լիլիթ Պետրոսյան
Նպատակային նշանակություն	Բնակավայրերի	Որակավորում ունեցող անձ
Գործառնական նշանակություն	Բնակելի կառուցապատման	Որակավորման վկայականի համարը
<i>Հրատարակելու նշումներ:</i>		
Հողամասի		Ստորագրություն
Ջրատարային կետեր	Կոորդինատներ	Իրավարանական անձի/ԱՀ-ի անվանումը
1	X	ԳՂԴԴ
2	Y	Ստորագրություն
3	8465245.4737	ամիս
4	8465256.6639	հատակագծի
5	8465265.3906	կազմման
6	8465256.2277	10.03.2026
1	8465256.2852	09.05.2026
2	8465254.0174	
3	8465260.0441	
4		
5		
6		
7		
8		
9		
10		
11		
12		
13		
14		
15		
16		
17		
18		
19		
20		
21		
22		
23		
24		
25		
26		
27		
28		
29		
30		
31		
32		
33		
34		
35		
36		
37		
38		
39		
40		
41		
42		
43		
44		
45		
46		
47		
48		
49		
50		
51		
52		
53		
54		
55		
56		
57		
58		
59		
60		
61		
62		
63		
64		
65		
66		
67		
68		
69		
70		
71		
72		
73		
74		
75		
76		
77		
78		
79		
80		
81		
82		
83		
84		
85		
86		
87		
88		
89		
90		
91		
92		
93		
94		
95		
96		
97		
98		
99		
100		

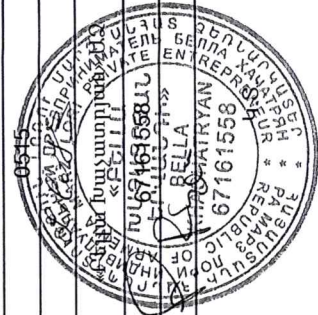

1. Բնակելի տուն			
Երեսուցականի (բեկված) կետեր	Կոորդինատներ	Գծային չափերը (մ)	
	X	Y	
1	4453261.7774	8465249.0447	8.36
2	4453268.6393	8465253.8236	8.44
3	4453263.8158	8465260.7495	7.91
4	4453257.3232	8465256.2277	0.07
5	4453257.2832	8465256.2852	1.80
6	4453255.8061	8465255.2564	5.65
7	4453259.0351	8465250.6201	1.35
8	4453260.1429	8465251.3916	
1	4453261.7774	8465249.0447	2.86

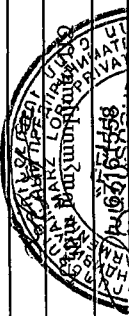
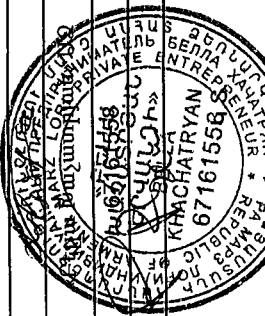
Որակավորում ունեցող անձ	Լիլիթ Պետրոսյան	
Որակավորման վկայականի համարը	0515	
Ստորագրություն		
Իրավաբանական անձի/ՎՋ-ի անվանումը	ՀԿԴԴ	
Ստորագրություն		
ամիս	հանրազգրման	10.03.2026
անաթիվ	հատակագծի կազմման	09.05.2026

ՀՈՂԱՍԱՍԻ ՀԱՏԱԿԱԴԻՏ

Մարզ գոտայք համայնք Արթուրյան, գյուղ Արինջ, Պ. Դեղիյան թաղամասի 7-րդ փողոց 34 բնակելի տուն

Մարզ, համայնք, հասցե
 Գողթատուցան հիմքը

Հաստատում են
 Համայնքի ղեկավար
 Կ.Տ.
 08.09.2026թ.

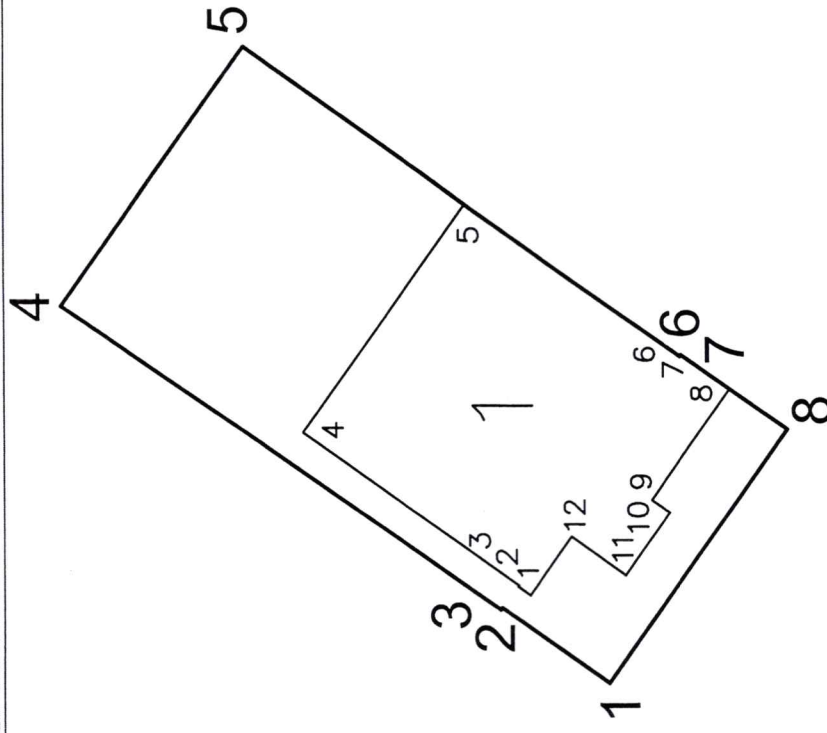

Սեփականատեր - «Ջ-ԿԱՊԻՏԱԼ» ՍՊԸ

Մարզ, համայնք, հասցե

Գողթատուցան հիմքը

Մակերես հա	0.01878	Մասշտաբ 1:200																																							
Ծածկագիր	07-011-0409-0009-ից	Լիլիթ Պետրոսյան																																							
Նպատակային նշանակություն	Բնակավայրերի	Որակավորում ունեցող անձ																																							
Գործառնական նշանակություն	Բնակելի կառուցապատման	Որակավորման վկայականի համարը																																							
<i>Հրահրողից նշումներ</i>																																									
<table border="1"> <thead> <tr> <th>Չորսարժանի (բնօրինակ) կետեր</th> <th>Հողամասի կոորդինատներ</th> <th>Գծային չափերը (մ)</th> </tr> </thead> <tbody> <tr> <td>1</td> <td>4453254.0270</td> <td>8465254.0174</td> <td>3.97</td> </tr> <tr> <td>2</td> <td>4453257.2832</td> <td>8465256.2852</td> <td>0.07</td> </tr> <tr> <td>3</td> <td>4453257.3232</td> <td>8465256.2277</td> <td>16.03</td> </tr> <tr> <td>4</td> <td>4453270.4797</td> <td>8465265.3906</td> <td>9.47</td> </tr> <tr> <td>5</td> <td>4453265.0263</td> <td>8465273.1339</td> <td>16.09</td> </tr> <tr> <td>6</td> <td>4453251.8975</td> <td>8465263.8366</td> <td>0.06</td> </tr> <tr> <td>7</td> <td>4453251.8628</td> <td>8465263.8856</td> <td>3.91</td> </tr> <tr> <td>8</td> <td>4453248.6697</td> <td>8465261.6243</td> <td>9.30</td> </tr> <tr> <td>1</td> <td>4453254.0270</td> <td>8465254.0174</td> <td></td> </tr> </tbody> </table>			Չորսարժանի (բնօրինակ) կետեր	Հողամասի կոորդինատներ	Գծային չափերը (մ)	1	4453254.0270	8465254.0174	3.97	2	4453257.2832	8465256.2852	0.07	3	4453257.3232	8465256.2277	16.03	4	4453270.4797	8465265.3906	9.47	5	4453265.0263	8465273.1339	16.09	6	4453251.8975	8465263.8366	0.06	7	4453251.8628	8465263.8856	3.91	8	4453248.6697	8465261.6243	9.30	1	4453254.0270	8465254.0174	
Չորսարժանի (բնօրինակ) կետեր	Հողամասի կոորդինատներ	Գծային չափերը (մ)																																							
1	4453254.0270	8465254.0174	3.97																																						
2	4453257.2832	8465256.2852	0.07																																						
3	4453257.3232	8465256.2277	16.03																																						
4	4453270.4797	8465265.3906	9.47																																						
5	4453265.0263	8465273.1339	16.09																																						
6	4453251.8975	8465263.8366	0.06																																						
7	4453251.8628	8465263.8856	3.91																																						
8	4453248.6697	8465261.6243	9.30																																						
1	4453254.0270	8465254.0174																																							
Ստորագրություն	Ստորագրություն	Ստորագրություն																																							
ամիս	ամիս	ամիս																																							
հատակագծի կազմման	հատակագծի կազմման	հատակագրման																																							
10.03.2026	09.05.2026	10.03.2026																																							
09.05.2026																																									

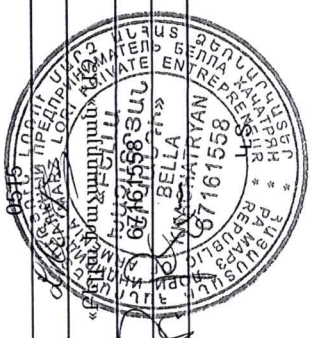

ՀՈՂՈՄԱՍԻ ՀԱՏԱԿԱԳԻՏ

Մարզ հոտայք, համայնք Աբովյան, գյուղ Արինջ, Պ. Դուրյան թաղամասի 7-րդ փողոց 34 բնակելի տուն
 Սարգ, համայնք, Խասթե

Հողամտավագանու Իրանը

Հաստատում են
 Համայնքի ղեկավար
 4.8
 ամսում, ազգանուն, հայրանուն

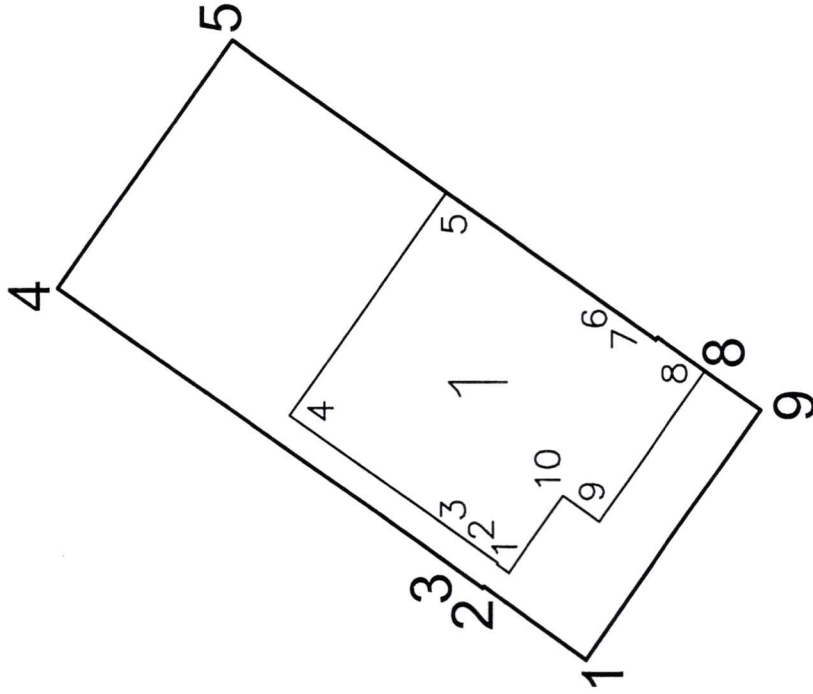

Մակերես հա	0.01883	Տեսակ	Հողամասի	Գծային չափերը (մ)	Մասշտաբ	1:200		
Ծածկագիր	07-011-0409-0009-ից	Կտորի/բնամասեր	X Y	3.91	Որակավորում ունեցող անձ	Լիլիթ Պետրոսյան		
Եկատակային նշանակություն	Բնակավայրերի	1 4453248.6697 8465261.6243		0.06	Որակավորման վկայականի համարը	0545		
Գործառնական նշանակություն	Բնակելի կառուցապատման	2 4453251.8628 8465263.8856		16.09	Ստորագրություն			
<p><i>Լրացուցիչ նշումներ:</i></p>				9 4.0	Իրավաբանական անձի/ԱԶ-ի անվանումը	ՀԿԴԴ		
				8 8.12	Ստորագրություն		Ստորագրություն	
				7 7.97	ամիս	10.03.2026	հատակագծի կազմման	09.05.2026
				6 0.10	ամիս		հատակագծի կազմման	
				5 3.91	ամիս		հատակագծի կազմման	

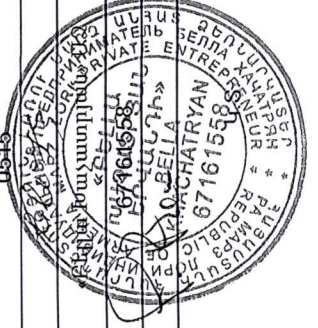

Հողատասի		
Տրամադրված (եզեման) կետեր	Կոորդինատներ	Գծային չափերը (մ)
	X	Y
9	4453243.2251	8465269.3551
1	4453248.6697	8465261.6243
		9.46

1. Բնակելի տուն			
Տրամադրված (եզեման) կետեր	X	Y	Գծային չափերը (մ)
1	4453251.0755	8465264.3101	0.47
2	4453251.4589	8465264.5810	0.05
3	4453251.4301	8465264.6219	7.91
4	4453257.8907	8465269.1856	8.50
5	4453252.9866	8465276.1281	7.97
6	4453246.4769	8465271.5297	0.10
7	4453246.4192	8465271.6114	1.80
8	4453244.9491	8465270.5729	5.73
9	4453248.2550	8465265.8928	1.39
10	4453249.3904	8465266.6948	2.92
1	4453251.0755	8465264.3101	

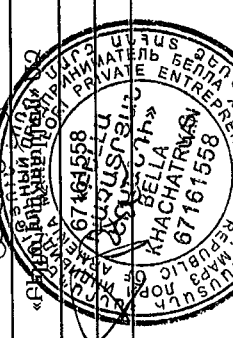
Որակավորում ունեցող անձ	Լիլիթ Պետրոսյան
Որակավորման վկայականի համարը	0515
Ստորագրություն	
Իրավաբանական անձի/ԱԶ-ի անվանումը	«ՉԻՆԱԲԵՆԻՍ ՓԲԸ»
ՀՎԳՅ	67463558
Ստորագրություն	
ամիս ամսաթիվ	հանրագրության կազմման
	10.03.2026
	09.05.2026



**ՀԱՅԱՍՏԱՆԻ ՀԱՆՐԱՊԵՏՈՒԹՅԱՆ
ԿՈՏԱՅՔԻ ՄԱՐԶԻ ԱՐՈՎՅԱՆ ՀԱՄԱՅՆՔԻ ՂԵԿԱՎԱՐ**

Ո Ր Ո Շ ՈՒ Մ

08 հունիսի 2026 թվականի N 2770

**ՍԵՐԺԻԿ ՍԱՐԳՍՅԱՆԻՆ ՍԵՓԱԿԱՆՈՒԹՅԱՆ ԻՐԱՎՈՒՆՔՈՎ ՊԱՏԿԱՆՈՂ ԱՆՇԱՐԺ
ԳՈՒՅՔԸ ՎԵՐԱՀԱՍՑԵԱՎՈՐԵԼՈՒ ՄԱՍԻՆ**

Համաձայն «Տեղական ինքնակառավարման մասին» օրենքի 35-րդ հոդվածի 1-ին մասի 22-րդ և 24-րդ կետերի, Հայաստանի Հանրապետության կառավարության 2005 թվականի դեկտեմբերի 29-ի N 2387-Ն որոշմամբ հաստատված կարգի 29-րդ, 50-րդ, 51-րդ, 55-րդ և 62-րդ կետերի, Արովյան համայնքի ավագանու 2025 թվականի նոյեմբերի 20-ի N 177-Ն որոշման և հիմք ընդունելով Սերժիկ Սարգսյանի դիմումը (մուտք՝ 2026 թվականի մայիսի 26-ի N Բ-3713)։

ՈՐՈՇՈՒՄ ԵՄ՝

1. Սերժիկ Սարգսյանին սեփականության իրավունքով պատկանող (հիմք՝ 2006 թվականի մարտի 01-ի N 2121295 վկայական) Արովյան համայնքի Արովյան քաղաքի 4-րդ միկրոշրջանի թիվ 47 շենքի մոտ գտնվող անշարժ գույքը վերահասցեավորել՝ համայնք Արովյան, քաղաք Արովյան, 4-րդ միկրոշրջան, 47/18:
2. Սերժիկ Սարգսյանը պարտավոր է Արովյանի համայնքապետարանի 900105201652 հաշվեհամարին մուծել 10 000 (տասը հազար) դրամ տեղական վճար՝ հասցեի տրամադրման համար:
3. Սույն որոշումն ուժի մեջ է մտնում Սերժիկ Սարգսյանին որոշման ընդունման մասին իրազեկելու օրվան հաջորդող օրվանից:

ՀԱՄԱՅՆՔԻ ՂԵԿԱՎԱՐ



Է. ԲԱԲԱՅԱՆ

2026թ. հունիսի 08
ք. Արովյան



**ՀԱՅԱՍՏԱՆԻ ՀԱՆՐԱՊԵՏՈՒԹՅԱՆ
ԿՈՏԱՅՔԻ ՄԱՐԶԻ ԱՐՈՎՅԱՆ ՀԱՄԱՅՆՔԻ ՂԵԿԱՎԱՐ**

Ո Ր Ո Շ ՈՒ Մ

08 հունիսի 2026 թվականի N 2769

ԳՐԻԳՈՐԻ ՊԱՊՅԱՆԻՆ ՆԱԽԱԳԾՄԱՆ ԹՈՒՅԼՏՎՈՒԹՅՈՒՆ ՏԱԼՈՒ ՄԱՍԻՆ

Համաձայն «Տեղական ինքնակառավարման մասին» օրենքի 42-րդ հոդվածի 1-ին մասի 4-րդ կետի, Հայաստանի Հանրապետության կառավարության 2015 թվականի մարտի 19-ի N 596-Ն որոշման և հիմք ընդունելով Գրիգորի Պապյանի հայտը (մուտք՝ 2026 թվականի հունիսի 04-ի N Բ-4013)։

ՈՐՈՇՈՒՄ ԵՄ

1. Գրիգորի Պապյանին տալ բնակելի տան և պարսպի կառուցման նախագծման թույլտվություն:
2. Շինարարական աշխատանքները սկսելուց առաջ նախագծային փաստաթղթերը ներկայացնել համաձայնեցման և ստանալ շինարարության թույլտվություն:
3. Սույն որոշումն ուժի մեջ է մտնում Գրիգորի Պապյանին որոշման ընդունման մասին իրազեկելու օրվան հաջորդող օրվանից:

ՀԱՄԱՅՆՔԻ ՂԵԿԱՎԱՐ



Է. ԲԱԲԱՅԱՆ

2026թ. հունիսի 08
ք. Արովյան

PM69-7B89-621A-A495



Փաստաթղթի վավերականության ստուգումն ու էլեկտրոնային բնօրինակի ներքնաշերտից հետապնդը է հրապարակվում հետևյալ հասցեով: <https://verify.e-gov.am> կայքում:



ՀԱՅԱՍՏԱՆԻ ՀԱՆՐԱՊԵՏՈՒԹՅՈՒՆ
ԿՈՏԱՅՔԻ ՄԱՐԶ
ԱՐԴՎՅԱՆ ՀԱՄԱՅՆՔ
ՆԱԽԱԳԾՄԱՆ ԹՈՒՅԼՏՎՈՒԹՅՈՒՆ
(ՃԱՐՏԱՐԱՊԵՏԱՀԱՏԱԿԱԳԾԱՅԻՆ ԱՌԱՋԱԴՐԱԼՔ)

N ՆԹ-7264-26 09.06.2026թ.

Օբյեկտ Կառուցում, ԲՆԱԿԵԼԻ ՏԱՆ ԵՎ ՊԱՐԻՍՊԻ ԿԱՌՈՒՅՈՒՄ,

(օբյեկտի անվանումը, կառուցում, վերակառուցում, ուժեղացում վերականգնում, գործարանական նշանակության փոփոխություն)

(հակիրճ բնորոշումը, հզորությունը)

Նախագծման փուլերը՝ աշխատանքային նախագիծ, ռիսկայնության աստիճանը՝ II նախագծային փաստաթղթերի մշակման համար:

(ռիսկայնության աստիճանը (կատեգորիան) նախագծման փուլերը և այլն)

Գտնվելու վայրը Մարզ՝ Կոտայք, համայնք՝ Աբովյան գյուղ Առինջ Վ. Տերյան թաղամասի 4-րդ փողոց 1/3 հողամաս, 07-011-0166-0017

(մարզի, համայնքի, փողոցի անվանումները, շենքի համարը, հողամասի ծածկագիրը)

Կառուցապատող ԳՐԻԳՈՐԻ ՊԱՊՅԱՆ / 1103880748 / ԵՐԵՎԱՆ, ԱՎԱՆ, ԱՎԱՆ ԱՌԻՆՋ 1 ՄԿՐԸ., 2/8Ը, 31ԲՆ

(կազմակերպության անվանումը, գտնվելու վայրը, ֆիզիկական անձի անունը, ազգանունը, բնակության վայրը, հեռախոսահամարը, էլեկտրոնային հասցեն)

Առաջադրանքի տրամադրման հիմքը՝ ԱՆՇԱՐԺ ԳՈՒՅՔԻ ՆԿԱՏԱՍՄԲ ԻՐԱՎՈՒՆՔՆԵՐԻ ՊԵՏԱԿԱՆ ԳՐԱՆՑՄԱՆ ՎԿԱՅԱԿԱՆ՝ ՍԵՓԱԿԱՆՈՒԹՅՈՒՆ ԳՐԻԳՈՐԻ ՊԱՊՅԱՆ 13052026-07-0284

(կառուցապատման նպատակով ՀՀ օրենսդրությամբ սահմանված կարգով հողամասի տրամադրման, անշարժ գույքի փոփոխման իրավունքը հաստատող անհրաժեշտ փաստաթղթերը)

(փաստաթղթերը)

Առաջադրանքի գործողության ժամկետը մինչև 09.06.2027թ.

(N 1 հավելվածի 32-րդ կետին համապատասխան)

Ն Ա Ն Ա Գ Ծ Վ Ո Ղ Հ Ո Ղ Ա Մ Ա Ս Ի Բ Ն ՈՒ Թ Ա Գ Ի Ր Ը

(աստղանիշով (*) նշված դրույթների գրաֆիկական արտացոլումը տրամադրվում է կից ներկայացվող ամփոփ սխեմայով՝ Մ 1:500)

1. Հողամասը գտնվում է

Բնակելի կառուցապատման բնակավայրերի

(հողամասի դիրքը քաղաքաշինական միջավայրում, որն նվազագույնի և գործարանական նշանակությունը)

2. (*) Հողամասի չափսերը

0.02

(հողամասի սահմանները կոորդինատային նշահարմամբ, մակերեսը(հա))

3. Հողամասի առկա վիճակը

Հողամասը ծանրաբեռնված չէ

(ռեյնֆի բնութագիրը, շենքերի (այդ թվում՝ քանդված ենթակա) առկայությունը, (օգտագործումը, նշանակությունը, հարկայնությունը, շինարարական նյութերը և այլն), կանաչապատումը, բարեկարգումը և այլն)

4. (*) Տրանսպորտային պայմանները

Ներհամայնքային նշանակության ճանապարհ

(ճանապարհների առկայությունը, երկաթուղային տրանսպորտի մոտեցումները և այլն)

5. (*) Ինժեներական ցանցեր և սարքավորումներ (ջրամատակարարման, կոյուղու, գազամատակարարման, տաք ջրի մատակարարման, էլեկտրամատակարարման, էլեկտրոնային հաղորդակցության համակարգեր)

Նախագծվող և կից տարածքներով անցնող ինժեներական գծեր և հաղորդակցուղիներ:

(Նախագծվող հողամասով կամ կից տարածքով անցնող ինժեներական ենթակառուցվածքները, այդ թվում՝ ստորգետնյա)

6. (*) Կից հողամասեր

Հարևանությամբ գտնվող բնակելի տներ, հողամասեր և տարածքներ

7. Բնության հատուկ պահպանվող և (կամ) պատմամշակույթային հուշարձանների տարածքներ (պահպանական գոտիներ)

Առկա չեն

(հուշարձանի անվանումը)

8. (*) Հատակագծային սահմանափակումներ

Հաշվի առնել կից տարածքներում առկա և նախատեսվող կառուցապատումը

(տեղանքում գործող արտադրական, պաշտպանվող օբյեկտների, ինժեներարանսպորտային ենթակառուցվածքների և այլ օբյեկտների նկատմամբ սահմանափակումները, այդ թվում՝ սերվիտուտները)

Ն Ա Տ Ա Գ Ծ Ա Յ Ի Ն Պ Ա Հ Ա Ն Ջ Ն Ե Ր Ը

(աստղանիշով (*) նշված դրույթների գրաֆիկական արտացոլումը տրամադրվում է կից ներկայացվող ամփոփ սխեմայով՝ Մ 1:500)

9. Ճարտարապետահատակագծային պահանջներ

Նախագիծը մշակել անշարժ գույքի նկատմամբ իրավունքների պետական գրանցման վկայականով տրված հողատարածքի սահմաններում:

(Ելնելով Հայաստանի Հանրապետության օրենսդրության և նորմատիվատեխնիկական փաստաթղթերի պահանջներից, առկա քաղաքաշինական ծրագրային փաստաթղթերի դրույթներից կամ դրանց բացակայության դեպքում՝ կազմավորված (կազմավորվող) քաղաքաշինական միջավայրի պահանջներից, առաջանություններ ճակատների ձևավորման, տանիքների, արտաքին դռների, պատուհանների համամասնությունների և գույնային լուծումների վերաբերյալ)

9.1. (*) օբյեկտի հեռավորությունը կարմիր գծից (մետր)

ըստ նորմերի

9.2. (*) հեռավորությունը հարևան հողակտորներից (օբյեկտներից) (մետր)

ըստ նորմերի

9.3. (*) թույլատրելի բարձրությունը (մետր)

Համաձայն գլխավոր հատակագծի

սահմանային հարկայնության բարձրությունը գերազանցող շենքերի և շինությունների նախագծման դեպքում՝ ՀՀԸՆ ՈՒ-6.02-2006 «Սեյսմակայուն շինարարություն. Նախագծման նորմեր» շինարարական նորմերով սահմանված պահանջների ապահովման (հատուկ հաշվարկային մեթոդներ, սեյսմակայունության բարձրացման միջոցառումներ և այլն)

9.4. կառուցապատման խտության գործակիցը (կառույցի, (կառույցների) ընդհանուր մակերեսի հարաբերությունը հողամասի մակերեսին)

ըստ նորմերի

9.5. կառուցապատման տոկոսը (կառուցապատվող (անջրանցիկ) տարածքի հարաբերությունը հողամասի տարածքին՝ տոկոսներով) (%)

մինչև 40 % +10 % անջրանցիկ

9.6 կանաչապատման տոկոսը (կանաչապատ տարածքի հարաբերությունը հողամասի մակերեսին՝ տոկոսներով) (%)

50 % և ավելի

• Հատակագծային լուծումները մշակել համաձայն պատվիրատուի առաջադրանքի՝ հաշվի առնելով նորմատիվային պահանջները • Համաձայն Աբովյան համայնքի ավագանու 06.12.2022թ. N 174-Ա որոշման՝ շինությունների արտաքին պատերի համար նախատեսել սպիտակ, մոխրագույն, ծիրանագույն երանգները, կապտականաչ հայելային ապակիները, իսկ տանիքների համար՝ շագանակագույն և մուգ կապտականաչ երանգները

9.7 այլ պահանջներ

10. Հողամասում գտնվող շենքերի ու շինությունների քանդման կամ տեղափոխման (ապամոնտաժման) պայմանները և աշխատանքների հերթականությունը

Առկա չէ

11. Ստորգետնյա, կիսանկուղի և առաջին հարկերի տարածքների օգտագործման պայմանները

Համաձայն նորմերի

12. (*) Ինժեներական ցանցեր և սարքավորումներ

Պահանջներ գոյություն ունեցող և նախագծվող ենթակառուցվածքների ու ցանցերի նկատմամբ

12.1 (*) ջրամատակարարում կոյուղի, տաք ջրի մատակարարում

Համաձայն նորմերի

(համաձայն մատակարարող կազմակերպության տեխնիկական պայմանների)

12.2 (*) Էլեկտրամատակարարում

Համաձայն նորմերի

(համաձայն մատակարարող կազմակերպության տեխնիկական պայմանների)

12.3. (*) գազամատակարարում

Համաձայն նորմերի

(համաձայն մատակարարող կազմակերպության տեխնիկական պայմանների)

12.4. (*) Էլեկտրոնային հաղորդակցություն մալուխատար կոյուղու (ներառյալ դիտահորը) տեղադիրքը

Համաձայն նորմերի

(համաձայն N 1 հավելվածի 57-րդ կետի 2-րդ ենթակետով սահմանված ելակետային տվյալները)

12.5. թույլ հոսանքներ

Առկա չեն

12.6. աղբահանություն

համայնքային

13. Տարածքի ինժեներական նախապատրաստում

Կազմակերպել տարածքի ջրահեռացում:

(տեխնիկական կազմակերպման, ջրահեռացման, ինժեներական պաշտպանության միջոցառումները)

14. Բարեկարգում

Ազատ տարածքը բարեկարգել և կանաչապատել

(բանդաժտային պլանավորման վերաբերյալ պահանջները, կանաչապատում, ճարտարապետական փոքր ձևեր, ցանկապատում, գոլազր և այլն)

15. Ծինարարական նյութեր

Երկաթբետոնե տարրեր, քարե շար, ապակի, մետաղական տարրեր:

(շինարարական նյութերի օգտագործման առաջարկությունները տանիքների, ճակատների լուծումների, արտաքին դրների, պատուհանների վերաբերյալ)

16. Պաշտպանական կառույցներ

Ըստ նախագծի

(արտակարգ իրավիճակներում մարդկանց և օբյեկտների պաշտպանության միջոցառումները)

17. Հակահրդեհային պահանջներ

Ապահովել հակահրդեհային նորմատիվ պահանջները

(հակահրդեհային անվտանգության ապահովման միջոցառումները)

18. Հաշմանդամների և բնակչության սակավաշարժ խմբերի պաշտպանության միջոցառումներ

ապահովել հաշմանդամների և բնակչության սակավաշարժ խմբերի տեղաշարժը

19. Շրջակա միջավայրի պահպանում

ապահովել շրջակա միջավայրի պահպանման համապատասխան միջոցառումները

(շրջակա միջավայրը վտանգվածից ազդեցությունից բացառելու միջոցառումները)

20. Ծինարարության կազմակերպում

Ըստ նորմերի

(առաջարկություններ շինարարության հետ կապված անբարենպաստ ազդեցության բացառման, քաղաքային տնտեսության և տրանսպորտի անխափան աշխատանքի ապահովման վերաբերյալ)

21. Առաջադրանքի գործողության ժամկետը և նախագծի մշակման փուլերը

մինչև 09.06.2027թ., նախագծման փուլերը՝ աշխատանքային նախագիծ,

(նշվում են առաջադրանքի գործողության ժամկետը և նախագծի մշակման փուլերը)

Լ Ր Ա Ց ՈՒ Ց Ի Չ Պ Ա Յ Մ Ա Ն Ն Ե Ր Ը

22. Նախագծային փաստաթղթերի փորձաքննությանը ներկայացվող պահանջներ

Պարզ փորձաքննություն(կարող է փոխարինվել նախագծողի երաշխավորագրով)

(Հայաստանի Հանրապետության օրենսդրությամբ սահմանված փորձաքննության տեսակը կամ նախագծողի երաշխավորագիրը՝ հղում կատարելով համապատասխան իրավական ակտին)

23. Միջանկյալ համաձայնեցում

չի պահանջվում

(իրավաբան մարմնի կամ Հայաստանի Հանրապետության օրենսդրությամբ նախատեսված դեպքերում շահագրգիռ մարմինները հետ եզրիզային նախագծի նախնական համաձայնեցում, նշվում է նաև առաջադրանքի փոփոխման հնարավորությունը՝ N 1 հավելվածի 87-րդ կետով նախատեսված դեպքում)

24. Հասարակական քննարկումներ

Համաձայն նորմերի

(Հայաստանի Հանրապետության օրենսդրությամբ սահմանված դեպքում և կարգով)

25. Համաձայնեցումների կամ Մասնագիտական եզրակացությունների ստացում

Համաձայնեցում հարևան հողամասի սեփականատեր(երի) (օգտագործող(ներին)) հետ մինչև շինարարական աշխատանքները սկսելը համաձայնություն ձեռք բերել տվյալ ինժեներական ենթակառուցվածքների սեփականատերերի (օգտագործողների) հետ

(նշվում են տվյալ օբյեկտի համաձայնեցման օբյեկտի սահմանված պահանջները՝ հեղափոխումների ու քննության պահանջության և այլ լիազորված մարմինների հետ, ինչպես նաև N 1 հավելվածի 56-րդ կետով սահմանված դեպքերում՝ ինժեներական ենթակառուցվածքի սեփականատիրոջ (օգտահորձողի) հետ)

26. Փոստային բաժանորդային պահարանների տեղադրում

չի պահանջվում

(նշվում են տվյալ օբյեկտի համաձայնեցման օրենքով սահմանված պահանջները՝ հուշարձանների ու բնության պահպանության և այլ փառքոված մարմինների հետ, ինչպես նաև N 1 նախնական 56-րդ կետով սահմանված դեպքերում իմաստական ենթակառուցվածքի սեփականատիրոջ (օգտատիրոջի) հետ)

27. Քաղաքաշինական կանոնադրությամբ ամրագրված լրացուցիչ պայմաններ

• Նախագծի կազմը և բովանդակությունը համապատասխանեցնել ՀՀ կառավարությանն առընթեր քաղաքաշինության պետական կոմիտեի նախագահի 11.09.2017թ. «Բնակելի, հասարակական, արտադրական շենքերի և շինությունների նախագծային փաստաթղթերի կազմը և բովանդակությունը սահմանող կանոնները և ՀՀ քաղաքաշինության նախարարի 29.11.2006թ. հ.273-Ն հրամանն ուժը կորցրած ճանաչելու մասին» հ.128-Ն հրամանով հաստատված դրույթներին: • Շինությունը նախագծել 22.05.2023թ ՀՀՇՆ 30-01-2023 «Քաղաքաշինություն. քաղաքային եվ գյուղական բնակավայրերի հատակագծում և կառուցապատում» շինարարական նորմերը հաստատելու և Հայաստանի Հանրապետության քաղաքաշինության կոմիտեի նախագահի 2023 թվականի մայիսի 22-ի N 04-Ն հրամանով հաստատված դրույթներին համապատասխան:

28. Այլ պայմաններ

ՀԱՅԱՍՏԱՆԻ ՀԱՆՐԱՊԵՏՈՒԹՅԱՆ ԱՐԽՎՅԱՆ ՀԱՄԱՅՆՔԻ ՂԵԿԱԿԱՐ՝

ԷՂՈՒԲՈՂ ԲԱԲԱՅԱՆ

(ստորագրությունը, անունը, ազգանունը)

09.06.2026
ՀԱՎԱՍՏՎԱԾ Է
ԷԼԵԿՏՐՈՆԱՅԻՆ
ՍՏՈՐԱԳՐՈՒԹՅԱՄԲ



**ՀԱՅԱՍՏԱՆԻ ՀԱՆՐԱՊԵՏՈՒԹՅԱՆ
ԿՈՏԱՅՔԻ ՄԱՐԶԻ ԱՐՈՎՅԱՆ ՀԱՄԱՅՆՔԻ ՂԵԿԱՎԱՐ**

Ո Ր Ո Շ ՈՒ Մ

08 հունիսի 2026 թվականի N 2768

**ԱՐՈՎՅԱՆ ՀԱՄԱՅՆՔԻ ԱՐՈՎՅԱՆ ՔԱՂԱՔՈՒՄ ԳՏԵՎՈՂ ԱՆՇԱՐԺ ԳՈՒՅՔԻՆ ՀԱՍՑԵ
ՏՐԱՄԱԴԴԵԼՈՒ ՄԱՍԻՆ**

Համաձայն «Տեղական ինքնակառավարման մասին» օրենքի 35-րդ հոդվածի 1-ին մասի 22-րդ և 24-րդ կետերի, Հայաստանի Հանրապետության կառավարության 2005 թվականի դեկտեմբերի 29-ի N 2387-Ն որոշմամբ հաստատված կարգի 29-րդ, 50-րդ, 51-րդ և 55-րդ կետերի, Արովյան համայնքի ավագանու 2025 թվականի նոյեմբերի 20-ի N 177-Ն որոշման և հիմք ընդունելով Ալվարդ Խաչատրյանի դիմումը (մուտք՝ 2026 թվականի մայիսի 25-ի N Բ-3685).

ՈՐՈՇՈՒՄ ԵՄ՝

1. Արովյան համայնքի Արովյան քաղաքում գտնվող անշարժ գույքին (հիմք՝ 2019 թվականի հունվարի 18-ի սեփականության իրավունքի վկայագիր՝ գրանցված «Կոտայքի մարզ» նոտարական տարածքի նոտարի գրանցամատյանում՝ N 263) տրամադրել հասցե՝ համայնք Արովյան, քաղաք Արովյան, Սարալանջի փողոց, 2/11:
2. Ալվարդ Խաչատրյանը պարտավոր է Արովյանի համայնքապետարանի 900105201652 հաշվեհամարին մուծել 10 000 (տասը հազար) դրամ տեղական վճար՝ հասցեի տրամադրման համար:
3. Սույն որոշումն ուժի մեջ է մտնում Ալվարդ Խաչատրյանին որոշման ընդունման մասին իրազեկելու օրվան հաջորդող օրվանից:

ՀԱՄԱՅՆՔԻ ՂԵԿԱՎԱՐ

Է. ԲԱԲԱՅԱՆ

2026թ. հունիսի 08
ք. Արովյան





ՀԱՅԱՍՏԱՆԻ ՀԱՆՐԱՊԵՏՈՒԹՅԱՆ
ԿՈՏԱՅՔԻ ՄԱՐԶԻ ԱՐՈՎՅԱՆ ՀԱՄԱՅՆՔԻ ՂԵԿԱՎԱՐ

Ո Ր Ո Շ ՈՒ Մ

08 հունիսի 2026 թվականի N 2767

**ԱՐՈՎՅԱՆ ՀԱՄԱՅՆՔԻ ԳԵՏԱՐԳԵԼ ԳՅՈՒՂԻ 7-ՐԴ ՓՈՂՈՑԻ ԹԻՎ 23/1 ՀԱՍՑԵՈՒՄ ԳՏԵՎՈՂ
ՀՈՂԱՄԱՍՈՒՄ ԻՆՔՆԱԿԱՄ ԿԱՌՈՒՑՎԱԾ ԲՆԱԿԵԼԻ ՏՈՒՆՆ ՕՐԻՆԱԿԱՆԱՑՆԵԼՈՒ ՄԱՍԻՆ**

Համաձայն «Տեղական ինքնակառավարման մասին» օրենքի 35-րդ հոդվածի 1-ին մասի 24-րդ կետի, «Անշարժ գույքի հարկով հարկման նպատակով անշարժ գույքի շուկայական արժեքին մոտարկված կադաստրային գնահատման կարգը սահմանելու մասին» օրենքի 4-րդ հոդվածի 2-րդ մասի 6-րդ կետի, Հայաստանի Հանրապետության կառավարության 2006 թվականի մայիսի 18-ի N 912-Ն որոշմամբ հաստատված կարգի 8-րդ, 9-րդ, 10-րդ, 11-րդ և 13-րդ կետերի, 2020 թվականի հունիսի 04-ի N 1023-Ն որոշման, հաշվի առնելով այն հանգամանքը, որ բնակելի տունը կառուցված չէ ինժեներատրանսպորտային օբյեկտների օտարման կամ անվտանգության գոտիներում, քաղաքաշինական նորմերի և կանոնների էական խախտումներով, դրա պահպանումը չի խախտում այլ անձանց իրավունքները և օրենքով պահպանվող շահերը, վտանգ չի սպառնում քաղաքացիների կյանքին ու առողջությանը, չի առաջացնում հարկադիր սերվիտուտ պահանջելու իրավունք, հիմք ընդունելով Արտակ Հովհաննիսյանի դիմումը (մուտք՝ 2026 թվականի մայիսի 13-ի N Բ-3363)։

ՈՐՈՇՈՒՄ ԵՄ՝

1. Արտակ Վալերիկի Հովհաննիսյանին սեփականության իրավունքով պատկանող (հիմք՝ 2012 թվականի օգոստոսի 23-ի N 23082012-07-0430 վկայական) Արովյան համայնքի Գետարգել գյուղի 7-րդ փողոցի թիվ 23/1 հասցեում գտնվող 100.0 քառակուսի մետր մակերեսով բնակելի կառուցապատման հողամասում ինքնակամ կառուցված 176.0 քառակուսի մետր արտաքին և 149.29 քառակուսի մետր ներքին մակերեսով բնակելի տունը համարել օրինական (Կադաստրի կոմիտեում հաշվառման ծածկագիր՝ 2026T9CASY):
2. Արտակ Հովհաննիսյանը պարտավոր է ինքնակամ կառուցված բնակելի տան օրինականացման համար սույն որոշման ընդունման օրվանից 60 (վաթսուն) օրվա ընթացքում Արովյանի համայնքապետարանի 900105201397 հաշվեհամարին վճարել 407 616 (չորս հարյուր յոթ հազար վեց հարյուր տասնվեց) դրամ, հակառակ դեպքում սույն որոշումը կհամարվի ուժը կորցրած:
3. Սույն որոշումն ուժի մեջ է մտնում Արտակ Հովհաննիսյանին որոշման ընդունման մասին իրազեկելու օրվան հաջորդող օրվանից:

ՀԱՄԱՅՆՔԻ ՂԵԿԱՎԱՐ



Է. ԲԱԲԱՅԱՆ

2026թ. հունիսի 08
ք. Արովյան

Սեփականատեր	Արտակ վաճառքի Ֆոնդատիվայան	Հաստատում են	08.06.2026թ
Պատվիրատու	Արտակ վաճառքի Ֆոնդատիվայան	Համայնքի ղեկավար	Կ.Տ.
<p align="center">ՀՈՂԱՄԱՍԻ ՀԱՏԱԿԱԳԻԾ</p> <p align="center">Կտայք Արվյան գյուղ Չետարգել 7-րդ փողոց 23/1</p> <p align="center">Ստոր. խառայք. խառք</p> <p align="center">սեփ.վ.կ.Ն 23082012-07-0430</p> <p align="center">*Պողատվագրամ դիմելը</p>			

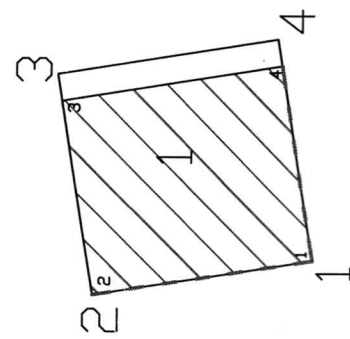

Սակերես իս	0.0100	Ստաշտար 1:100	Ստաշտար 1:100
Ծածկագիր	07-058-0030-0003	Որակավորում ունեցող ամ	Ա. Բարսյան
Սպատակային նշանակություն	բ ն ս կ ա կ ա յ ռ ե ռ ի	Որակավորման վկայականի համարը	29
Գործարձակման նշանակություն	բ ն ս կ ե լ ի կ ա մ ու ց ա պ ա տ մ ա	Ստորագրություն	<i>[Signature]</i>
<i>Լրացում: ցից նշումներ.</i>		Իրավաբանական անձի անվանումը	Ս/Ձ Ա. Բարսյան
		ՀԿԴԴ	26544251
		Ստորագրություն	<i>[Signature]</i>
		ամիս	02.02.2026թ
		ամսաթիվ	27.02.2026թ

Շրջափակման կետեր	Կողմեր	Կողմերի մասեր	Գծային չափերը (մետր)
1	8465693.9157	4456519.7126	10.00
2	8465692.3164	4456529.5839	10.00
3	8465702.1877	4456531.1831	10.00
4	8465703.7870	4456521.3118	10.00
1	8465693.9157	4456519.7126	10.00

հողամասի

1 բնակելի տուն

Հրահանգային կետեր (դրոհիք)	Կորդինատները		Գծային չափերը (մետր)
	Y	X	
1	8465693.9157	4456519.7126	10.00
2	8465692.3164	4456529.5839	10.00
3	8465702.1877	4456531.1831	10.00
4	8465703.7870	4456521.3118	10.00
1	8465693.9157	4456519.7126	10.00

Հրահանգային կետեր (դրոհիք)	Կորդինատները		Գծային չափերը (մետր)
	Y	X	
1	8465693.9157	4456519.7126	10.00
2	8465692.3164	4456529.5839	8.80
3	8465701.0031	4456530.9912	10.00
4	8465702.6023	4456521.1199	8.80
1	8465693.9157	4456519.7126	8.80

Մասշտաբ 1:1000

Ռբակավորում ունեցող անձ
Ռբակավորման վկայականի համարը
Ստորագրություն
Իրավաբանական անձի անվանումը
ՀԿԴԴ
Ստորագրություն
ամիս
ամսաթիվ
հանդիմանում
հաստատագրի կազմման

Բարայան Արայիկ
N 29
Ա/Չ Ա. Բարայան
26544251

ՍՏՄԱՅԻՆ ԿՈՄԻՏԵ
ՀԱՅԿԱՍՏԱՆԻ ՀԱՆՐԱՊԵՏՈՒԹՅԱՆ
ՍՏՄԱՅԻՆ ԿՈՄԻՏԵ

02.02.2026թ
27.02.2026թ

ՇԻՆՈՒԹՅՈՒՆՆԵՐԻ ՀԱՏԱԿԱԳԻԾ

Կոտայք Արմյան գյուղ Գետարգել 7-րդ փողոց 23/1

Սարգ, համայնք, հասցե

Սեփականատեր

Արտակ Վալերիկի Հովհաննիսյան

Պատվիրատու

Արտակ Վալերիկի Հովհաննիսյան

1բ նակելի տուն

1-ին հարկ

D=0.40

d=0.07-0.27

h=3,20

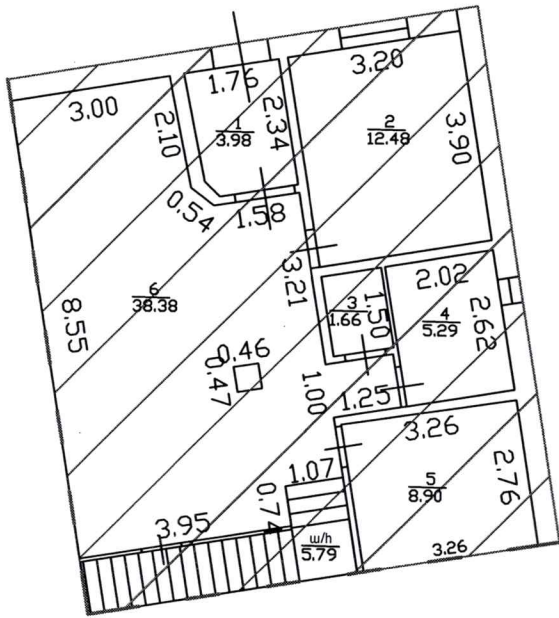

1բ նակելի տուն

2-րդ հարկ

D=0.40

d=0.10-0.40

h_{սիբ}-2,60

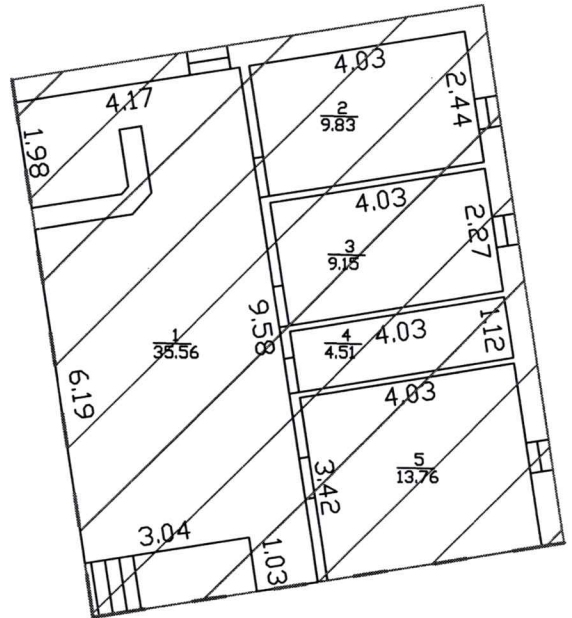

0.00

Լրացուցիչ նշումներ.
Շինությունների
տարեթվերը րստ
սեփականատիրոջ
հայտարարողին

Մասշտաբ 1:2000

Որակավորում ունեցող անձ		
Որակավորման վկայականի համարը		
Ստորագրություն		
Իրավաբանական անձի անվանումը		
ՀՎՀՀ		
Ստորագրություն		26544251
ամիս	հանույթագրման	02.02.2026թ
ամսաթիվ	հատակագծի կազմման	27.02.2026թ

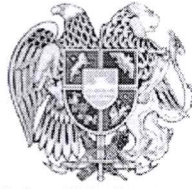

**ՀԱՅԱՍՏԱՆԻ ՀԱՆՐԱՊԵՏՈՒԹՅԱՆ
ԿՈՏԱՅՔԻ ՄԱՐԶԻ ԱՐՈՎՅԱՆ ՀԱՄԱՅՆՔԻ ԴԵԿԱՎԱՐ**

Ո Ր Ո Շ ՈՒ Մ

08 հունիսի 2026 թվականի N 2766

**ԱՐՈՎՅԱՆ ՀԱՄԱՅՆՔԻ ԱՌԻՆՋ ԳՅՈՒՂԻ Պ. ԴՈՒՐՅԱՆ 5-ՐԴ ՓՈՂՈՑԻ ԹԻՎ 44 ՀԱՍՑԵՈՒՄ
ԳՏՆՎՈՂ ՀՈՂԱՄԱՍՈՒՄ ԻՆՔՆԱԿԱՍ ԿԱՌՈՒՑՎԱԾ ԲՆԱԿԵԼԻ ՏՈՒՆԸ ԵՎ ՊԱՐԻՍՊՆ
ՕՐԻՆԱԿԱՆԱՑՆԵԼՈՒ ՄԱՍԻՆ**

Համաձայն «Տեղական ինքնակառավարման մասին» օրենքի 35-րդ հոդվածի 1-ին մասի 24-րդ կետի, «Անշարժ գույքի հարկով հարկման նպատակով անշարժ գույքի շուկայական արժեքին մոտարկված կադաստրային գնահատման կարգը սահմանելու մասին» օրենքի 4-րդ հոդվածի 2-րդ մասի 6-րդ կետի, Հայաստանի Հանրապետության կառավարության 2006 թվականի մայիսի 18-ի N 912-Ն որոշմամբ հաստատված կարգի 8-րդ, 9-րդ, 10-րդ, 11-րդ և 13-րդ կետերի, 2020 թվականի հունիսի 4-ի N 1023-Ն որոշման, հաշվի առնելով այն հանգամանքը, որ բնակելի տունը և պարիսպը կառուցված չեն ինժեներատրանսպորտային օբյեկտների օտարման կամ անվտանգության գոտիներում, քաղաքաշինական նորմերի և կանոնների էական խախտումներով, դրանց պահպանումը չի խախտում այլ անձանց իրավունքները և օրենքով պահպանվող շահերը, վտանգ չի սպառնում քաղաքացիների կյանքին ու առողջությանը, չի առաջացնում հարկադիր սերվիտուտ պահանջելու իրավունք և հիմք ընդունելով Անիտա Էմիրհանի դիմումը (մուտք՝ 2026 թվականի մայիսի 25-ի N Բ-3681).

ՈՐՈՇՈՒՄ ԵՄ

1. Անիտա Մանվելի Էմիրհանին սեփականության իրավունքով պատկանող (հիմք՝ 2017 թվականի հունիսի 20-ի N 13032024-07-0100 վկայական) Արովյան համայնքի Առինջ գյուղի Պ. Դուրյան 5-րդ փողոցի թիվ 44 հասցեում գտնվող 800.0 քառակուսի մետր մակերեսով բնակելի կառուցապատման հողամասում ինքնակամ կառուցված 384.9 քառակուսի մետր արտաքին և 321.06 քառակուսի մետր ներքին մակերեսով բնակելի տունը և 24.08 քառակուսի մետր մակերեսով պարիսպը համարել օրինական (Կադաստրի կոմիտեում հաշվառման ծածկագիր՝ 20268VJYAL):
2. Անիտա Էմիրհանը պարտավոր է ինքնակամ կառուցված բնակելի տան և պարսպի օրինականացման համար սույն որոշման ընդունման օրվանից 60 (վաթսուն) օրվա ընթացքում Արովյանի համայնքապետարանի 900105201397 հաշվեհամարին վճարել 1 114 480 (մեկ միլիոն հարյուր տասնչորս հազար չորս հարյուր ութսուն) դրամ, հակառակ դեպքում սույն որոշումը կհամարվի ուժը կորցրած:
3. Սույն որոշումն ուժի մեջ է մտնում Անիտա Էմիրհանին որոշման ընդունման մասին իրազեկելու օրվան հաջորդող օրվանից:

ՀԱՄԱՅՆՔԻ ԴԵԿԱՎԱՐ



Է. ԲԱԲԱՅԱՆ

ՀՈՂԱՄԱՍԻ ՀԱՏԱԿԱԳԻԾ

Սեփականատեր
Ամիտա Էսփրիան Մամսելի

Կտույցի մարզ Արցախի համայնք գյուղ Առիկեց
Մարզ, համայնք, հասցե

Դրամադրված մասի հիմնը

Հատարում են
Հանայնքի ղեկավար
ամուր, սղգամուր, հարկատու

08.06.2026թ.

ԿՏ.

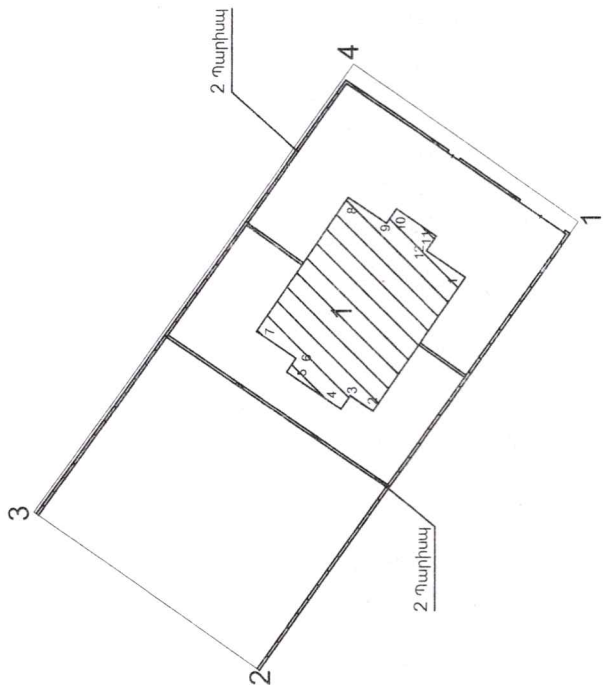

Մակերես հա	0.08
Ծածկագիր	07-011-0406-0004
Նպատակային նշանակություն	Բնակավայրերի
Գործարձակված նշանակություն	Բնակելի կառուցապատման

Լրացուցիչ նշումներ:

Բնակարանի (բնկան) կետեր	Հողամասի		Գծային չափերը (մ)
	X	Y	
1	4453264.54	8465081.95	40.00
2	4453287.63	8465049.29	20.00
3	4453303.99	8465060.81	40.00
4	4453280.89	8465093.46	20.00

Սառչույթ 1500	Սարգիս Հովհաննիսյան	
Որակավորում ունեցող անձ		
Որակավորման վկայականի համարը		
Ստորագրություն		
Իրավաբանական անձի անվանումը	«Արիկեց» ՍՊԸ	
ՀՎՀՀ	03314751	
Ստորագրություն		
ամիս	համալրարկման	22.01.2026
ամսաթիվ	հատվածագրի կազմման	11.02.2026

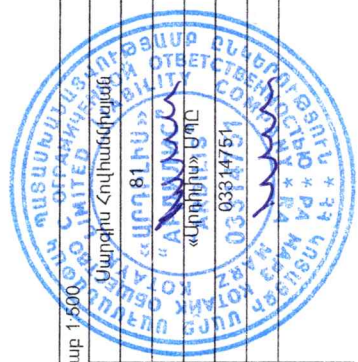

Հողամասի	
Երասրոճային (բնկան) կետեր	Գծային չափերը (մ)

1. Բաժնեի տուն			
Երասրոճային (բնկան) կետեր	Կողողինատներ		Գծային չափերը (մ)
	X	Y	
1	4453272.75	8465077.94	11.80
2	4453279.41	8465068.19	2.00
3	4453281.06	8465069.32	1.20
4	4453281.74	8465068.33	4.80
5	4453285.70	8465071.04	1.20
6	4453285.03	8465072.03	3.50
7	4453287.92	8465074.01	11.80
8	4453281.26	8465083.75	3.36
9	4453278.48	8465081.85	1.27
10	4453277.77	8465082.90	1.27
11	4453274.88	8465080.93	1.27
12	4453275.59	8465079.88	3.44
1	4453272.75	8465077.94	

2	
Երասրոճային (բնկան) կետեր	Գծային չափերը (մ)

3		
Երասրոճային (բնկան) կետեր	Կողողինատներ	Գծային չափերը (մ)

4	
Երասրոճային (բնկան) կետեր	Գծային չափերը (մ)

Որպակադրում ունեցող անձ	Ստեփան Հովհաննիսյան	
Որպակադրման վկայականի համարը	8112	
Ստորագրություն	«Արմինո» ՍՊԸ	
Կրակաբանական անձի անվանումը	ՊՅՄԿ	
ՀՎՀՀ	10331475	
Ստորագրություն		
ամիս	հատուկացրման	22.01.2026
անձնաթիվ	հատուկացրի վազման	11.02.2026

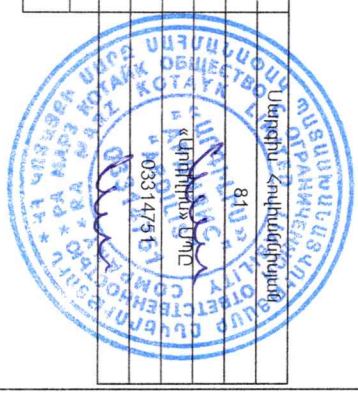

ՇԻՆՈՒԹՅՈՒՆՆԵՐԻ ՀԱՏԱԿԱԳԻԾ

Ձև 3

Կոտայքի մարզ Արուսյան համայնք գյուղ Առինջ

Մարզ, համայնք, հասցե

Սեփականատեր

Անիտա Էմիրիան Մանվելի

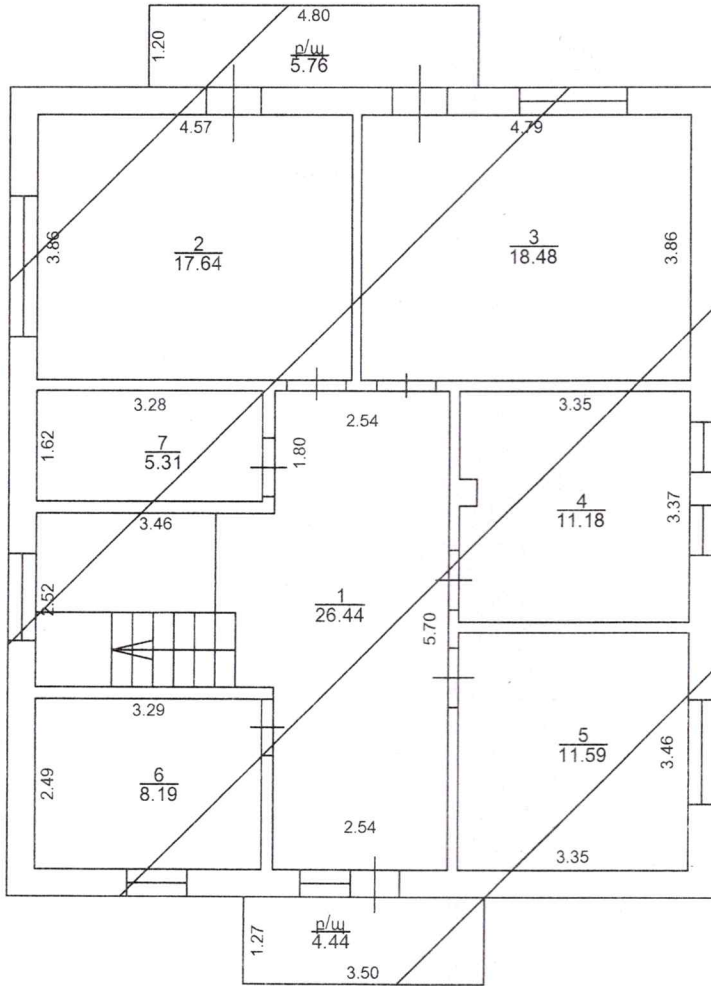

1.2-րդ
հարկ
H=3.20
h=3.00
D=0.40
d=0.20

Լրացուցիչ նշումներ.

Մասշտաբ 1:100

Որակավորում ունեցող անձ	Սարգիս Հովհաննիսյան	
Որակավորման վկայականի համարը	«ԱՐԴՈՒՆԻ» 81	
Ստորագրություն	<i>[Signature]</i>	
Իրավաբանական անձի անվանումը	«Արժույթ» ՍՊԸ	
ՀՎՀՀ	03314751	
Ստորագրություն	<i>[Signature]</i> Կ.Տ.	
ամիս	չափագրության	22.01.2026
ամսաթիվ	հատակագծի կազմման	11.02.2026



ՇԻՆՈՒԹՅՈՒՆՆԵՐԻ ՀԱՏԱԿԱԳԻԾ

ՉԼ 3

Կոտայքի մարզ Արուսյան համայնք գյուղ Առինջ

Մարզ, համայնք, հասցե

Սեփականատեր

Անիտա Եմիրիան Մանվելի

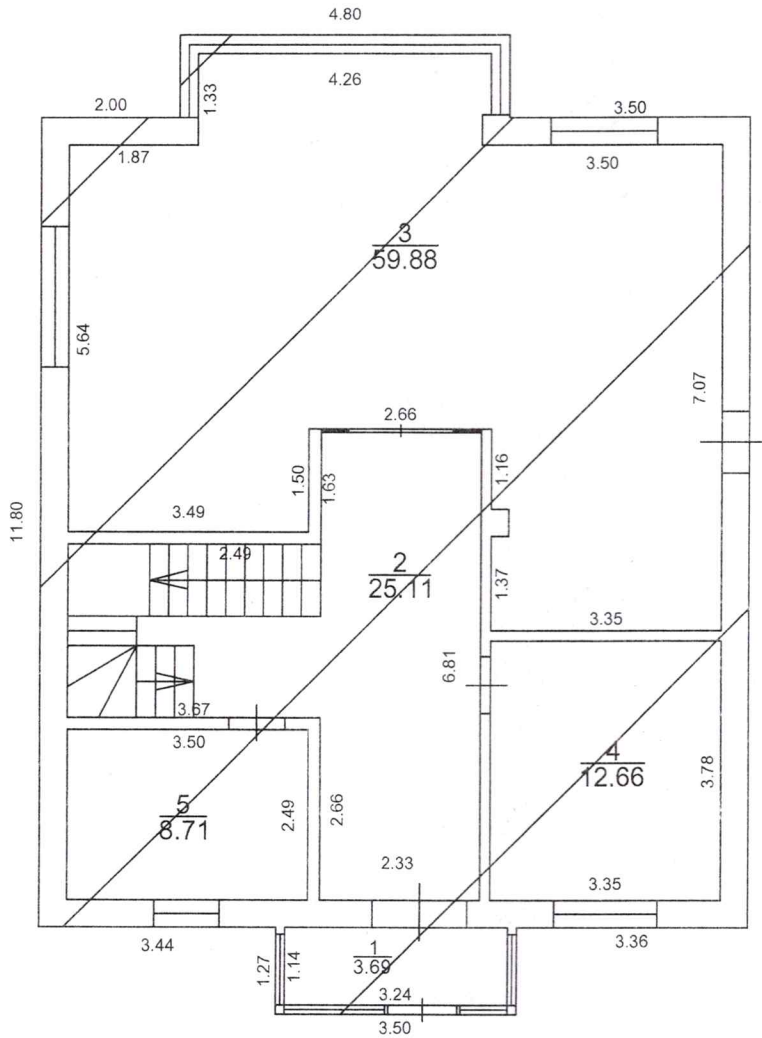

1.1-ին
հարկ
H=3.10
h=2.90
D=0.40
d=0.05-0.20

Լրացուցիչ նշումներ.

Մասշտաբ 1:100

Որակավորում ունեցող անձ

Սարգիս Հովհաննիսյան

Որակավորման վկայականի համարը

81

Ստորագրություն

Իրավաբանական անձի անվանումը

<<Արոհիմա>> ՍՊԸ

<Վ>>

03314751

Ստորագրություն

ամիս

չափագրության 22.01.2026

ամսաթիվ

հատակագծի կազմման 11.02.2026



ՇԻՆՈՒԹՅՈՒՆՆԵՐԻ ՀԱՏԱԿԱԳԻԾ

Ձև 3

Կոտայքի մարզ Արուսյան համայնք գյուղ Առինջ

Մարզ, համայնք, հասցե

Սեփականատեր

Անիտա Եսիրիան Մանվելի

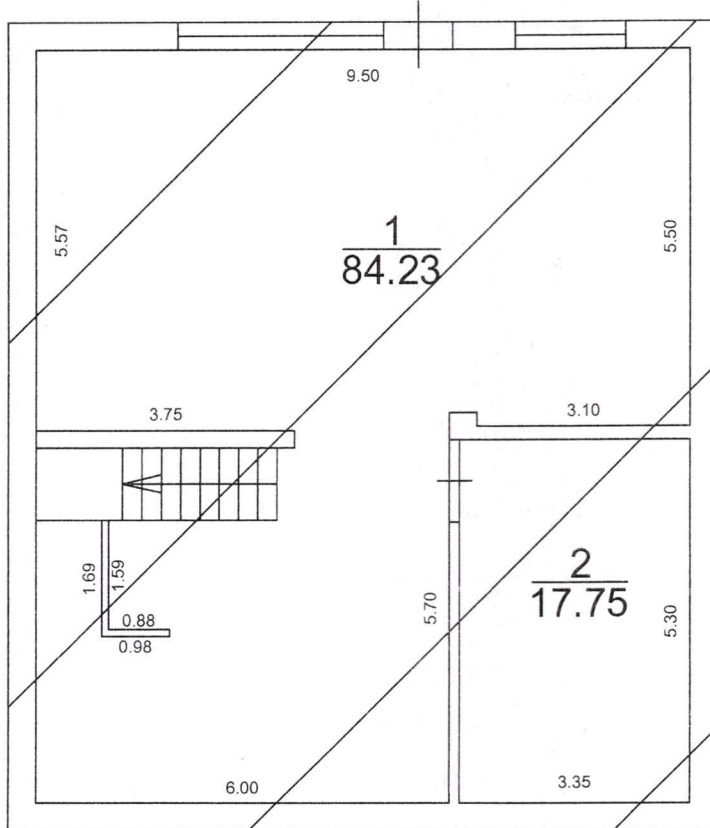

1. Կիսանկող
 H=2.90
 h=2.70
 D=0.40
 d=0.15-0.20

Լրացուցիչ նշումներ.

Մասշտաբ 1:100

Որակավորում ունեցող անձ		Սարգիս Բովհաննիսյան
Որակավորման վկայականի համարը		81
Ստորագրություն		<i>[Signature]</i>
Իրավաբանական անձի անվանումը		<<Արդիլու>> ՍՊԸ
<ԿԿ>		03314751
Ստորագրություն		<i>[Signature]</i> Կ.Տ.
ամիս	չափագրության	22.01.2026
ամսաթիվ	հատակագծի կազմման	11.02.2026





ՀԱՅԱՍՏԱՆԻ ՀԱՆՐԱՊԵՏՈՒԹՅԱՆ
ԿՈՏԱՅՔԻ ՄԱՐԶԻ ԱՐՈՎՅԱՆ ՀԱՄԱՅՆՔԻ ՂԵԿԱՎԱՐ

Ո Ր Ո Շ ՈՒ Մ

08 հունիսի 2026 թվականի N 2765

ԱՐՈՎՅԱՆ ՀԱՄԱՅՆՔԻ ՊՏՂՆԻ ԳՅՈՒՂԻ ՊՏՂՆԻ ՀԻՆ ԱՅԳԵՏԱՐԱԾՔԻ 14-ՐԴ ԹԱՂԱՄԱՍԻ ԹԻՎ 15 ՀԱՍՑԵՈՒՄ ԳՏԵՎՈՂ ՀՈՂԱՄԱՍՈՒՄ ԻՆՔՆԱԿԱՄ ԿԱՌՈՒՑՎԱԾ ԲՆԱԿԵԼԻ ՏՈՒՆԸ, ԹՈՆՐԱՏՈՒՆԸ, ՕԺԱՆԴԱԿ ՇԻՆՈՒԹՅՈՒՆԸ ԵՎ ԶՈՒԳԱՐԱՆՆ ՕՐԻՆԱԿԱՆԱՑՆԵԼՈՒ ՄԱՍԻՆ

Համաձայն «Տեղական ինքնակառավարման մասին» օրենքի 35-րդ հոդվածի 1-ին մասի 24-րդ կետի, «Անշարժ գույքի հարկով հարկման նպատակով անշարժ գույքի շուկայական արժեքին մոտարկված կադաստրային գնահատման կարգը սահմանելու մասին» օրենքի 4-րդ հոդվածի 2-րդ մասի 6-րդ կետի, Հայաստանի Հանրապետության կառավարության 2006 թվականի մայիսի 18-ի N 912-Ն որոշմամբ հաստատված կարգի 8-րդ, 9-րդ, 10-րդ, 11-րդ, 13-րդ և 22.1-րդ կետերի, 2020 թվականի հունիսի 4-ի N 1023-Ն որոշման, հաշվի առնելով այն հանգամանքը, որ բնակելի տունը, թոնրատունը, օժանդակ շինությունը և զուգարանը (կառուցված՝ 1973-2005 թվականներին) կառուցված չեն ինժեներատրանսպորտային օբյեկտների օտարման կամ անվտանգության գոտիներում, քաղաքաշինական նորմերի և կանոնների էական խախտումներով, դրանց պահպանումը չի խախտում այլ անձանց իրավունքները և օրենքով պահպանվող շահերը, վտանգ չի սպառնում քաղաքացիների կյանքին ու առողջությանը, չի առաջացնում հարկադիր սերվիտուտ պահանջելու իրավունք, հաշվի առնելով Գայանե Փարամազյանի դիմումը (մուտք՝ 2026 թվականի մայիսի 14-ի N Բ-3397)։

ՈՐՈՇՈՒՄ ԵՄ՝

1. Մարինե և Գայանե Ալբերտի Փարամազյաններին ընդհանուր բաժնային սեփականության իրավունքով պատկանող (հիմք՝ 2026 թվականի ապրիլի 18-ի N 18042026-07-0003 վկայական) Աբովյան համայնքի Պտղնի գյուղի Պտղնի հին այգետարածքի 14-րդ թաղամասի թիվ 15 հասցեում գտնվող 548.0 քառակուսի մետր մակերեսով բնակելի կառուցապատման հողամասում ինքնական կառուցված 331.70 քառակուսի մետր արտաքին և 283.0 քառակուսի մետր ներքին մակերեսով բնակելի տունը, 7.0 քառակուսի մետր արտաքին և 5.10 քառակուսի մետր ներքին մակերեսով թոնրատունը, 12.9 քառակուսի մետր արտաքին և 10.2 քառակուսի մետր ներքին մակերեսով օժանդակ շինությունը, 2.4 քառակուսի մետր արտաքին և 1.3 քառակուսի մետր ներքին մակերեսով զուգարանը համարել օրինական (Կադաստրի կոմիտեում հաշվառման ծածկագիր՝ 2026AKGGJF):
2. Սույն որոշման 1-ին կետում նշված անձինք պարտավոր են ինքնական կառուցված զուգարանի օրինականացման համար սույն որոշման ընդունման օրվանից 60 (վաթսուն) օրվա ընթացքում Աբովյանի համայնքապետարանի 900105201397 հաշվեհամարին վճարել 4 020 (չորս հազար քսան) դրամ, հակառակ դեպքում սույն որոշումը կհամարվի ուժը կորցրած:
3. Սույն որոշումն ուժի մեջ է մտնում որոշման ընդունման մասին իրազեկելու օրվան հաջորդող օրվանից:

ՀԱՄԱՅՆՔԻ ՂԵԿԱՎԱՐ



Է. ԲԱԲԱՅԱՆ



ՀՈՂԱՄԱՍԻ		Կտորի համարներ		Գծային թվեր(ը)
Ծրագրային համարներ	Կտորի համարներ		Գծային թվեր(ը)	
	X	Y		
1	4458630.83	8463621.74		
2	4458643.21	8463621.31		12.39
3	4458645.92	8463621.28		2.70
4	4458646.00	8463624.05		2.78
5	4458646.41	8463634.34		10.30
6	4458647.26	8463654.64		20.32
7	4458647.64	8463656.80		2.19
8	4458640.18	8463657.03		7.46
9	4458634.83	8463657.16		5.36
10	4458632.49	8463657.14		2.33
11	4458631.55	8463657.15		0.94
12	4458631.55	8463656.46		0.69
13	4458631.55	8463654.09		2.37
14	4458630.84	8463622.69		31.41
1	4458630.83	8463621.74		0.95

1. Բնակելի տուն		Կտորի համարներ		Գծային թվեր(ը)
Ծրագրային համարներ	Կտորի համարներ		Գծային թվեր(ը)	
	X	Y		
1	4458633.56	8463623.36		4.29
2	4458637.84	8463623.19		0.85
3	4458638.34	8463622.50		1.17
4	4458639.52	8463622.46		0.85
5	4458640.07	8463623.11		3.40
6	4458643.47	8463622.97		1.18
7	4458643.52	8463624.15		2.49
8	4458646.00	8463624.05		9.82
9	4458646.39	8463633.86		12.41
10	4458633.99	8463634.35		11.00
1	4458633.56	8463623.36		

2. Թոմսատուն		Կտորի համարներ		Գծային թվեր(ը)
Ծրագրային համարներ	Կտորի համարներ		Գծային թվեր(ը)	
	X	Y		
1	4458643.40	8463621.31		2.51
2	4458645.92	8463621.28		2.77
3	4458646.00	8463624.05		2.49
4	4458643.52	8463624.15		2.84
1	4458643.40	8463621.31		

3. Չուղարկված		Կտորի համարներ		Գծային թվեր(ը)
Ծրագրային համարներ	Կտորի համարներ		Գծային թվեր(ը)	
	X	Y		
1	4458641.76	8463655.14		1.40
2	4458643.16	8463655.10		1.70
3	4458643.21	8463656.80		1.40
4	4458641.81	8463656.84		1.70
1	4458641.76	8463655.14		

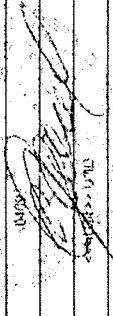
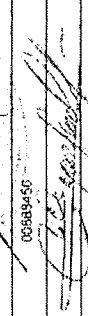
4. Օժանդակ շինություն		Կտորի համարներ		Գծային թվեր(ը)
Ծրագրային համարներ	Կտորի համարներ		Գծային թվեր(ը)	
	X	Y		
1	4458631.55	8463653.78		3.85
2	4458635.40	8463653.78		3.36
3	4458635.40	8463657.14		3.85
4	4458631.55	8463657.14		3.36
1	4458631.55	8463653.78		

Մշակույթի նախարարություն	Հայաստանի Հանրապետություն
Գործառնականության նախարարություն	Երևան
Ստորագրություն	
Բնակարանային կառուցման նախարարություն	ՕՍԿԿ
Ստորագրություն	
ՕՍԿԿ	00589450
Ստորագրություն	

Ղինումատու՝	ՀԱՍՏԱՏՈՒՄ ԵՄ	Ձև 1
Մարինե Ալբերտի Փարսումազյան, Օսյանե Ալբերտի Փարսումազյան	Համայնքի ղեկավար	Համայնքի ղեկավար
	Հատվածի համար	2024թ.
	Հողատեսակ	Կ.Տ

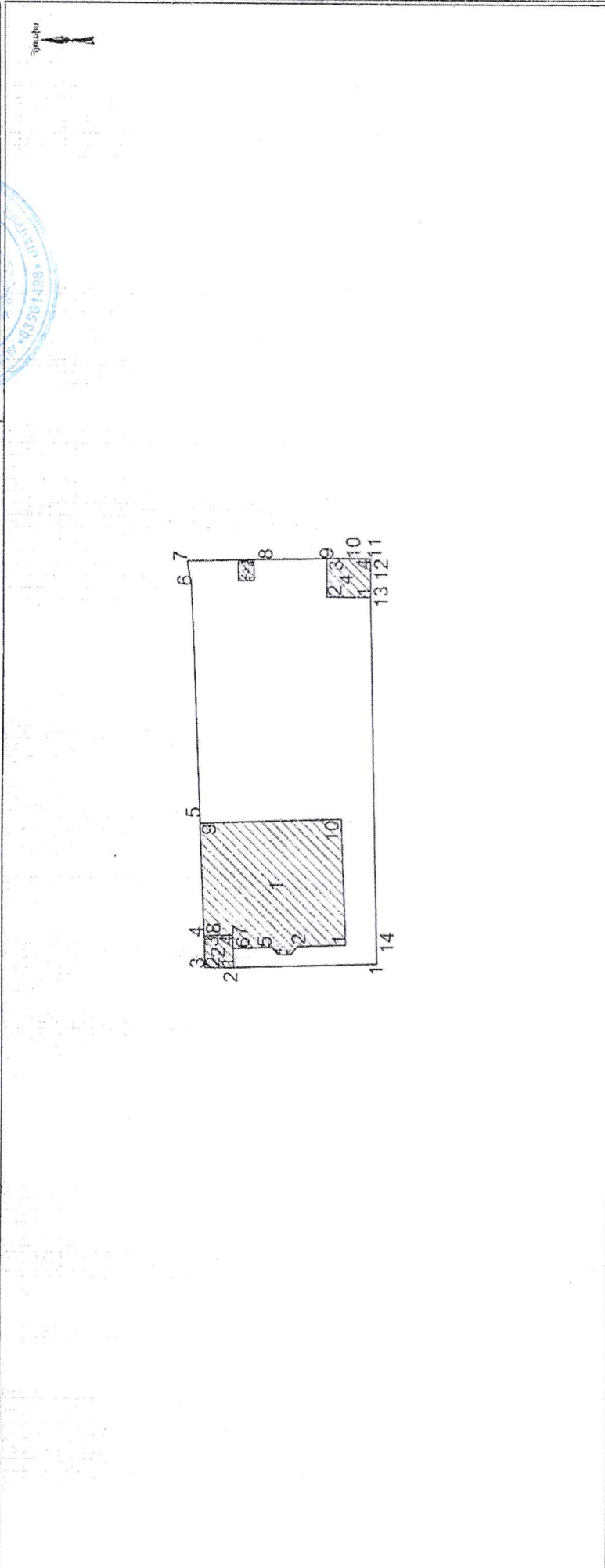

Մակերես հա	0.0548	Յուրահատկացում	Մասշտաբ 1:500
Ծածկագիր	07-054-0217-0015	Պատկերում արձեղծված	Օրոգ
Նպատակահիմն նշանակություն	Ընակավայրերի	Պատկերում վերականգնի համարը	
Փորձառնական նշանակություն	Ընակելի կառուցավայրում	Ներդրվողը	
		ԿԱՀՀ	
		Ստորագրություն	
		Կատարվել է	13.02.2024թ.



ՀԱՅԱՍՏԱՆԻ ՀԱՆՐԱՊԵՏՈՒԹՅԱՆ
ԿՈՏԱՅՔԻ ՄԱՐԶԻ ԱՐՈՎՅԱՆ ՀԱՄԱՅՆՔԻ ՂԵԿԱՎԱՐ

Ո Ր Ո Շ ՈՒ Մ

08 հունիսի 2026 թվականի N 2764

**ԱՐՈՎՅԱՆ ՀԱՄԱՅՆՔԻ ԲԱԼԱՀՈՎԻՏ ԳՅՈՒՂԻ ԹԻՎ 21 ՀԱՍՑԵՈՒՄ ԳՏԵՎՈՂ ՀՈՂԱՄԱՍՈՒՄ
ԻՆՔՆԱԿԱՄ ԿԱՌՈՒՑՎԱԾ ԲՆԱԿԵԼԻ ՏՈՒՆԸ, ԾԱԾԿԵՐԸ, ՊԱՐԻՍՊՆ ՕՐԻՆԱԿԱՆԱՑՆԵԼՈՒ ԵՎ
ԱՆՇԱՐԺ ԳՈՒՅՔԸ ՎԵՐԱՀԱՍՑԵԱՎՈՐԵԼՈՒ ՄԱՍԻՆ**

Համաձայն «Տեղական ինքնակառավարման մասին» օրենքի 35-րդ հոդվածի 1-ին մասի 22-րդ և 24-րդ կետերի, «Անշարժ գույքի հարկով հարկման նպատակով անշարժ գույքի շուկայական արժեքին մոտարկված կադաստրային գնահատման կարգը սահմանելու մասին» օրենքի 4-րդ հոդվածի 2-րդ մասի 6-րդ կետի, Հայաստանի Հանրապետության կառավարության 2005 թվականի դեկտեմբերի 29-ի N 2387-Ն որոշմամբ հաստատված կարգի 29-րդ, 50-րդ, 51-րդ, 55-րդ և 62-րդ կետերի, 2006 թվականի մայիսի 18-ի N 912-Ն որոշմամբ հաստատված կարգի 8-րդ, 9-րդ, 10-րդ, 11-րդ և 13-րդ կետերի, 2020 թվականի հունիսի 4-ի N 1023-Ն որոշման, Արովյան համայնքի ավագանու 2025 թվականի նոյեմբերի 20-ի N 177-Ն որոշման, հաշվի առնելով այն հանգամանքը, որ բնակելի տունը, ծածկերը և պարիսպը կառուցված չեն ինժեներատրանսպորտային օբյեկտների օտարման կամ անվտանգության գոտիներում, քաղաքաշինական նորմերի և կանոնների էական խախտումներով, դրանց պահպանումը չի խախտում այլ անձանց իրավունքները և օրենքով պահպանվող շահերը, վտանգ չի սպառնում քաղաքացիների կյանքին ու առողջությանը, չի առաջացնում հարկադիր սերվիտուտ պահանջելու իրավունք, հիմք ընդունելով Կարինա Իշխանովայի դիմումը (մուտք՝ 2026 թվականի մայիսի 15-ի N Բ-3447)։

ՈՐՈՇՈՒՄ ԵՄ՝

1. Կարինա Արտյուշայի Իշխանովային սեփականության իրավունքով պատկանող (հիմք՝ 2003 թվականի դեկտեմբերի 23-ի N 1709419 վկայական) Արովյան համայնքի Բալախովիտ գյուղի թիվ 21 հասցեում գտնվող 800.0 քառակուսի մետր մակերեսով բնակելի կառուցապատման հողամասում ինքնական կառուցված 170.6 քառակուսի մետր արտաքին և 136.1 քառակուսի մետր ներքին մակերեսով բնակելի տունը, 26.0 քառակուսի մետր արտաքին և 21.55 քառակուսի մետր ներքին մակերեսով ծածկերը և 3.20 քառակուսի մետր մակերեսով պարիսպը համարել օրինական (Կադաստրի կոմիտեում հաշվառման ծածկագիր՝ 202387GEXL)։
2. Սույն որոշման 1-ին կետում նշված անշարժ գույքը վերահասցեավորել՝ համայնք Արովյան, գյուղ Բալախովիտ, Ծաղկունք թաղամաս, 4-րդ փողոց, 10։
3. Կարինա Իշխանովայն պարտավոր է.
 - 1) ինքնական կառուցված բնակելի տան, ծածկերի և պարսպի օրինականացման համար սույն որոշման ընդունման օրվանից 60 (վաթսուն) օրվա ընթացքում Արովյանի համայնքապետարանի 900105201397 հաշվեհամարին վճարել 462 740 (չորս հարյուր վաթսուներկու հազար յոթ հարյուր քառասուն) դրամ, հակառակ դեպքում սույն որոշումը կհամարվի ուժը կորցրած։
 - 2) Արովյանի համայնքապետարանի 900105201652 հաշվեհամարին վճարել 10 000 (տասը հազար) դրամ՝ հասցեի տրամադրման ծառայության վճար։
4. Սույն որոշումն ուժի մեջ է մտնում Կարինա Իշխանովային որոշման ընդունման մասին իրազեկելու օրվան հաջորդող օրվանից։

ՀԱՄԱՅՆՔԻ ՂԵԿԱՎԱՐ



Է. ԲԱՐԱՅԱՆ

2026թ. հունիսի 08
ք. Արովյան

ՀԱ 1

Հաստատում են
23.04.2026թ.
Հանայնքի ղեկավար
Կ.Տ.
ամուն, ստորագրում, խորհրդանշան

ՀՈՂԱՄԱՍԻ ՀԱՏԱԿԱԳԻԾ

Կոտայքի մարզ Արտյուրյան համայնք, գ. Բալախուկիտ թիվ 21
մարզ հանայնք հասցե

Սեփականության վկայական N 1709419
նորաստեղծման դիմաց

Սեփականատեր

Կարինա Արտյուրյանի Իշխանովա

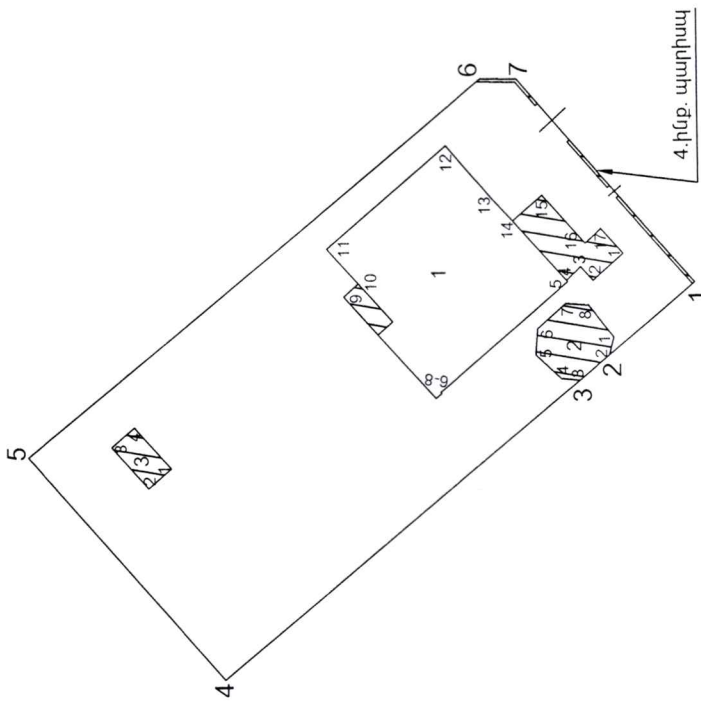

Մասշտաբ 1:500

Որակավորում ունեցող անձ
Որակավորման վկայականի համարը
Ստորագրություն
Իրավաբանական անձի անվանումը
ՀՎՀՀ
Ստորագրություն
ամիս
անմարտիկ
հատակագծի
կազմման

Վախե՛ր Կարինայան
0339
«ԳԻՍԱՄՏԱՐ»
03632649
23.04.2026
28.04.2026

Սնտիի դրոիզի մոնոմն	Հողամասի Կոդիֆիկացիոն		Մնչիլի դիմոս
	Y	X	
1	8466035.2907	4457373.9903	7.43
2	8466030.4840	4457379.6583	2.60
3	8466028.8053	4457381.6473	30.87
4	8466009.0864	4457405.3985	19.58
5	8466023.8784	4457418.2330	39.19
6	8466048.9192	4457388.0882	2.42
7	8466048.8681	4457385.6699	17.91
1	8466035.2907	4457373.9903	

Մակերես հա 0.0800

Ծածկափր 07-018-0046-0009

Սպատակային նշանակություն բնակավայրերի

Գործառական նշանակություն բն. կար.

Լրացուցիչ նշումներ.



1. բնակելի տուն			
Շրջադարձային բեկման կետեր	Կողողմատներ		Գծափն չափումը (մ)
	Y	X	
1	8466037.2517	4457378.7002	2.70
2	8466035.4530	4457380.7138	1.24
3	8466036.3790	4457381.5409	1.31
4	8466035.4653	4457382.4786	0.10
5	8466035.3919	4457382.4131	11.21
6	8466028.0902	4457390.9219	0.10
7	8466028.0156	4457390.8553	0.50
8	8466027.6866	4457391.2318	9.13
9	8466034.4937	4457397.3122	1.31
10	8466035.3641	4457396.3378	3.14
11	8466037.7040	4457398.4280	10.49
12	8466044.5076	4457390.4402	4.82
13	8466040.8518	4457387.3056	1.88
14	8466039.4701	4457386.0323	2.60
15	8466041.1636	4457384.0621	4.29
16	8466037.9474	4457381.2291	1.42
17	8466038.8951	4457380.1681	2.20
1	8466037.2517	4457378.7002	

2. ինք. ծածկարան			
Շրջադարձային բեկման կետեր	Կողողմատներ		Գծափն չափումը (մ)
	Y	X	
1	8466031.6638	4457379.3650	1.22
2	8466030.4840	4457379.6583	2.60
3	8466028.8053	4457381.6473	1.24
4	8466028.9428	4457382.8810	2.30
5	8466030.5233	4457384.5518	1.77
6	8466032.2860	4457384.4330	2.50
7	8466033.9417	4457382.5552	1.53
8	8466033.8111	4457381.0316	2.72
1	8466031.6638	4457379.3650	

3. ինք. ծածկարան			
Շրջադարձային բեկման կետեր	Կողողմատներ		Գծափն չափումը (մ)
	Y	X	
1	8466023.1010	4457408.8344	2.00
2	8466021.7889	4457410.3438	3.65
3	8466024.5436	4457412.7384	2.00
4	8466025.8557	4457411.2290	3.65
1	8466023.1010	4457408.8344	

Ռազմավորում ունեցող անձ

Ռազմավորման վկայականի հասնադրը

Ստորագրություն

Իրավաբանական անձի անվանումը

ՀՎՀՀ

Ստորագրություն

ամիս

ամսաթիվ

հատուկազգծի կազմման

Հ.Տ



Կոտայքի մարզ Արուսյան համայնք, գ. Բալահովիտ թիվ 21

մարզ, համայնք, հասցե

Սեփականատեր Կարինա Արտյուշայի Իշխանովա

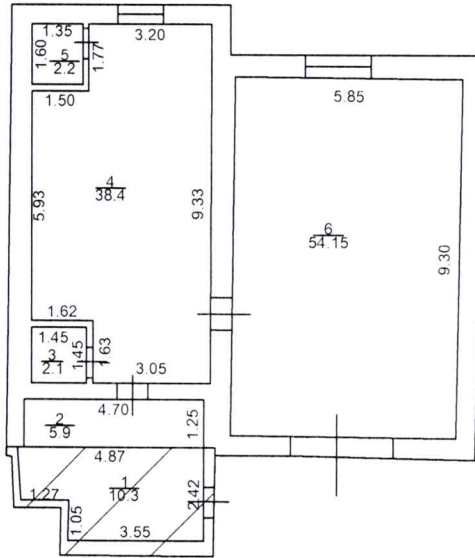

1.1 հարկ
h=2.45
D=0.20-0.50
d=0.10-0.55

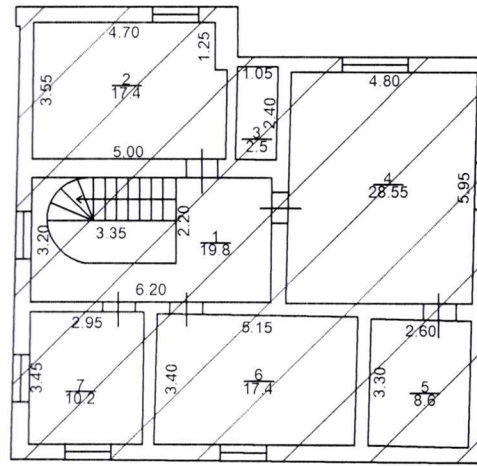

1.2 եղնահարկ
hմիջ=2.20
D=0.40
d=0.25-0.40

ինք. բանկեյի տան Sարտ.=170.6քմ

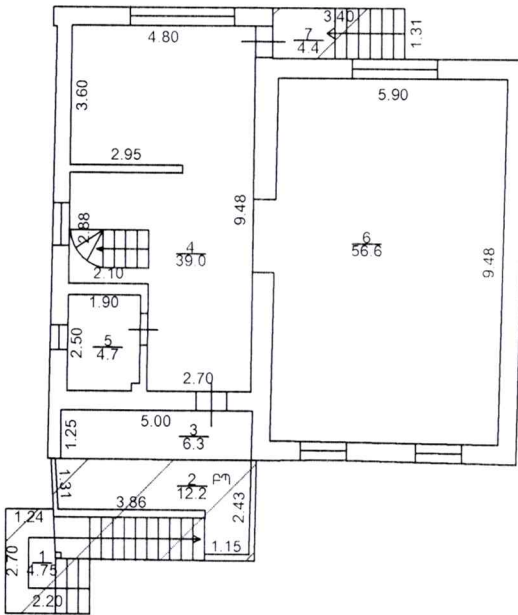

1.1 հարկ
h=2.70
D=0.50
d=0.20-0.50

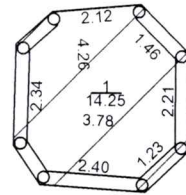

2. հարկ

Sարտ.=18.7քմ

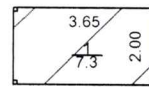

3. հարկ

Լրացուցիչ նշումներ.

Ներքին հարդարման և վերանորոգման աշխատանքների արդյունքում առկա է մակերեսների փոփոխություն:

Մասշտաբ 1:200	
Որակավորում ունեցող անձ	Վահե Վարդանյան
Որակավորման վկայականի համարը	0339
Ստորագրություն	
Իրավաբանական անձի անվանումը	«ԳԻՍ-ԱՐՏ» ՍՊԸ
ՀՎՀՀ	03532649
Ստորագրություն	
ամիս և ամսաթիվ	23.04.2026
հատակագծի կազմման	23.04.2026





ՀԱՅԱՍՏԱՆԻ ՀԱՆՐԱՊԵՏՈՒԹՅԱՆ
ԿՈՏԱՅՔԻ ՄԱՐԶԻ ԱՐՈՎՅԱՆ ՀԱՄԱՅՆՔԻ ՂԵԿԱՎԱՐ

Ո Ր Ո Շ ՈՒ Մ

08 հունիսի 2026 թվականի N 2763

**ԱՐՈՎՅԱՆ ՀԱՄԱՅՆՔԻ ԱՐՈՎՅԱՆ ՔԱՂԱՔԻ ՀԱՏԻՍԻ ՓՈՂՈՑԻ ԹԻՎ 1/104/13 ՀԱՍՑԵՈՒՄ
ԳՏՆՎՈՂ ՀՈՂԱՄԱՍՈՒՄ ԻՆՔՆԱԿԱՄ ԿԱՌՈՒՑՎԱԾ ԱՎՏՈՏՆԱԿՆ ՕՐԻՆԱԿԱՆԱՑՆԵԼՈՒ
ՄԱՍԻՆ**

Համաձայն «Տեղական ինքնակառավարման մասին» օրենքի 35-րդ հոդվածի 1-ին մասի 24-րդ կետի, «Անշարժ գույքի հարկով հարկման նպատակով անշարժ գույքի շուկայական արժեքին մոտարկված կադաստրային գնահատման կարգը սահմանելու մասին» օրենքի 4-րդ հոդվածի 2-րդ մասի 6-րդ կետի, Հայաստանի Հանրապետության կառավարության 2006 թվականի մայիսի 18-ի N 912-Ն որոշմամբ հաստատված կարգի 8-րդ, 9-րդ, 10-րդ, 11-րդ և 13-րդ կետերի, 2020 թվականի հունիսի 4-ի N 1023-Ն որոշման, հաշվի առնելով այն հանգամանքը, որ ավտոտնակը կառուցված չէ ինժեներատրանսպորտային օբյեկտների օտարման կամ անվտանգության գոտիներում, քաղաքաշինական նորմերի և կանոնների էական խախտումներով, դրա պահպանումը չի խախտում այլ անձանց իրավունքները և օրենքով պահպանվող շահերը, վտանգ չի սպառնում քաղաքացիների կյանքին ու առողջությանը, չի առաջացնում հարկադիր սերվիտուտ պահանջելու իրավունք և հիմք ընդունելով Խորեն Շահբազյանի լիազորած անձ Աշոտ Համբարձումյանի դիմումը (մուտք՝ 2026 թվականի մայիսի 22-ի N Ք-3631).

ՈՐՈՇՈՒՄ ԵՄ՝

1. Անի Քաջիկի Միխայելյանին և Խորեն Ալբերտի Շահբազյանին սեփականության իրավունքով պատկանող (հիմք՝ 2023 թվականի փետրվարի 28-ի N 28022023-07-0013 վկայական) Աբովյան համայնքի Աբովյան քաղաքի Հատիսի փողոցի թիվ 1/104/13 հասցեում գտնվող 441.0 քառակուսի մետր մակերեսով բնակելի կառուցապատման հողամասում ինքնական կառուցված 36.0 քառակուսի մետր արտաքին, 28.4 քառակուսի մետր ներքին մակերեսով ավտոտնակը համարել օրինական (Կադաստրի կոմիտեում հաշվառման ծածկագիր՝ 20237WDSAD):
2. Սույն որոշման 1-ին կետում նշված անձինք պարտավոր են ինքնական կառուցված ավտոտնակի օրինականացման համար սույն որոշման ընդունման օրվանից 60 (վաթսուն) օրվա ընթացքում Աբովյանի համայնքապետարանի 900105201397 հաշվեհամարին վճարել 83 380 (ութսուներեք հազար երեք հարյուր ութսուն) դրամ, հակառակ դեպքում սույն որոշումը կհամարվի ուժը կորցրած:
3. Սույն որոշումն ուժի մեջ է մտնում որոշման ընդունման մասին իրազեկելու օրվան հաջորդող օրվանից:

ՀԱՄԱՅՆՔԻ ՂԵԿԱՎԱՐ  Է. ԲԱԲԱՅԱՆ



ՀՈՂԱՄԱՍԻ ՀԱՏԱԿԱԳԻԾ

Մարզ Կոտայք, համայնք Արովան, ք. Հատիսի փող. 1/104/13 հողամաս

Մարզ. համայնք, Խաչոյ

Հողատիրական հիմք

Ձև 1

Հաստատում են 08.02.2023 թ. Կ.Տ.

Համայնքի ղեկավար Կ.Տ.

Ատուն, արգելափակ, հայրամուտ

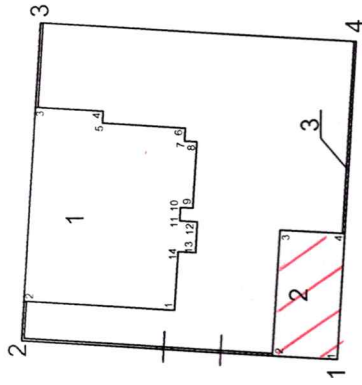

Մակերես հա	0.0441 հա	Գոյան չափերը (մ)	
Ծածկագիր	07-002-0036-0450		
Նպատակային նշանակություն	Բնակավայրերի		
Գործառնական նշանակություն	Բնակելի կառուցապատման		
<i>Լրացում/իչ նշումներ.</i>			
Բնակարանային կետեր	Հողամասի	Կոորդինատներ	Գոյան չափերը (մ)
	X	Y	
1	4460743.98	8469585.50	21.00
2	4460764.95	8469586.69	21.00
3	4460763.74	8469607.66	21.00
4	4460742.78	8469606.46	21.00
1	4460743.98	8469585.50	21.00
Որակավորում ունեցող անձ		Հրայր Մարտիրոսյան	
Որակավորման վկայականի համարը		0403	
Ստորագրություն		<i>[Signature]</i>	
Իրավաբանական անձի անվանումը		<<ԱՆՇԱՐՋ ԳՈՒՅՔ>> ՍՊԸ	
ՀՎԲԿ		02632146	
Ստորագրություն		<i>[Signature]</i>	
ամիս	չափագրության	03.12.2022թ.	
անսարքիվ	հաստատված կազմման	08.02.2023թ.	Կ.Տ.

1. ԲՆ. տուն

Հրքայտարածակին (բնկան) կետեր	Կողողինմատներ		Գծակին չսպիրը (՛)
	X	Y	
1	4460754.78	8469588.72	10.03
2	4460764.80	8469589.29	12.84
3	4460764.06	8469602.11	4.50
4	4460759.57	8469601.85	0.80
5	4460759.61	8469601.05	5.53
6	4460754.09	8469600.74	0.83
7	4460754.14	8469599.91	0.82
8	4460753.32	8469599.86	4.40
9	4460753.57	8469595.47	0.82
10	4460754.39	8469595.51	0.88
11	4460754.44	8469594.64	1.17
12	4460753.28	8469594.57	2.04
13	4460753.39	8469592.53	1.17
14	4460754.56	8469592.60	3.89
1	4460754.78	8469588.72	

2. Սկտորնակ

Հրքայտարածակին (բնկան) կետեր	Կողողինմատներ		Գծակին չսպիրը (՛)
	X	Y	
1	4460743.98	8469585.50	4.33
2	4460748.30	8469585.74	8.31
3	4460747.83	8469594.04	4.33
4	4460743.50	8469593.79	8.31
1	4460743.98	8469585.50	

3. Պարիսպ



Որակավորում ունեցող անձ	Հրայր Ասրտիոյան		
Որակավորման վկայականի համարը	0403		
Ստորագրություն			
Իրականացնող անձի անվանումը	<<ԱՍՇԱՐԺ ԳՈՒՅՔ>> ՍՊԸ		
ՀԿԴՀ	02632146		
Ստորագրություն			
ամիս	չսպիրը	03.12.2022թ.	
անմասնակցի կազմում	հատման օր	08.02.2023թ.	

Կ.Տ.



**ՀԱՅԱՍՏԱՆԻ ՀԱՆՐԱՊԵՏՈՒԹՅԱՆ
ԿՈՏԱՅՔԻ ՄԱՐԶԻ ԱՐՈՎՅԱՆ ՀԱՄԱՅՆՔԻ ՂԵԿԱՎԱՐ**

Ո Ր Ո Շ ՈՒ Մ

08 հունիսի 2026 թվականի N 2762

**«ՍԻԹԻ» ՍԱՀՄԱՆԱՓԱԿ ՊԱՏԱՍԽԱՆԱՏՎՈՒԹՅԱՄԲ ԸՆԿԵՐՈՒԹՅԱՆԸ ԲԱՑՕԹՅԱ
ԱՌԵՎՏՐԻ ԿԱԶՄԱԿԵՐՊՄԱՆ ԹՈՒՅԼՏՎՈՒԹՅՈՒՆ ՏԱԼՈՒ ՄԱՍԻՆ**

Համաձայն «Տեղական ինքնակառավարման մասին» օրենքի 45-րդ հոդվածի 1-ին մասի 3-րդ կետի, Արովյան համայնքի ավագանու 2023 թվականի ապրիլի 13-ի N 52-Ն և 2025 թվականի նոյեմբերի 20-ի N 176-Ն որոշումների, հիմք ընդունելով «ՍԻԹԻ» սահմանափակ պատասխանատվությամբ ընկերության լիազորած անձ Եվգինե Իսկանդարյանի հայտը (մուտք՝ 2026 թվականի հունիսի 04-ի N S-1626).

ՈՐՈՇՈՒՄ ԵՄ՝

1. «ՍԻԹԻ» սահմանափակ պատասխանատվությամբ ընկերությանը տալ 2026 թվականի հունիսի 01-ից մինչև հոկտեմբերի 31-ը ներառյալ ժամանակահատվածի համար Արովյան համայնքի Արովյան քաղաքի 3-րդ միկրոշրջանի թիվ 7/2 հասցեում բացօթյա առևտրի կազմակերպման թույլտվություն (Թույլտվություն N 01 կցվում է):
2. «ՍԻԹԻ» սահմանափակ պատասխանատվությամբ ընկերությունը պարտավոր է Արովյանի համայնքապետարանի 900105201553 հաշվեհամարին վճարել տեղական տուրք՝ 1 285 200 (մեկ միլիոն երկու հարյուր ութսունհինգ հազար երկու հարյուր) դրամ:
3. Սույն որոշումն ուժի մեջ է մտնում որոշման ընդունման մասին իրազեկելու օրվան հաջորդող օրվանից:

ՀԱՄԱՅՆՔԻ ՂԵԿԱՎԱՐ



Է. ԲԱԲԱՅԱՆ

2026թ. հունիսի 08

ք. Արովյան

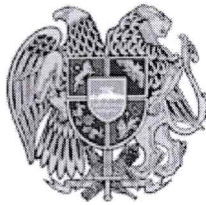

ՀԱՅԱՍՏԱՆԻ ՀԱՆՐԱՊԵՏՈՒԹՅՈՒՆ
ԿՈՏԱՅՔԻ ՄԱՐԶ
ԱՔՈՎՅԱՆԻ ՀԱՄԱՅՆՔԱՊԵՏԱՐԱՆ

ԹՈՒՅԼՏՎՈՒԹՅՈՒՆ ԹԻՎ ԲՎ - 01

ՀԱՄԱՅՆՔԻ ՏԱՐԱԾՔՈՒՄ ԲԱՅՕԹՅԱ ՎԱՃԱՌՔ ԿԱԶՄԱԿԵՐՊԵԼՈՒ

Տրված՝ 08 հունիսի 2026 թ.

Թույլատրված գործունեության անվանումը՝

Համայնքի տարածքում բացթողա առևտրի կազմակերպում:

Հայտատու իրավաբանական անձի լրիվ անվանումը և գտնվելու վայրը կամ անհատ ձեռնարկատիրոջ անունը, ազգանունը, հաշվառման և (կամ) բնակության վայրը, հարկ վճարողի հաշվառման համարը՝

«ՍԻԹԻ» ՍՊԸ, ՀՀ, ք. Երևան Մալաթիա- Սեբաստիայի փ. 143, ՀՎՀՀ՝ 01282006:

Գործունեության իրականացման վայրը/վայրերը՝

ՀՀ, Կոտայքի մարզ Աբովյան համայնք ք. Աբովյան 3-րդ միկրոշրջան թիվ 7/2:

Թույլտվության գործողության ժամկետը՝

01 հունիսի 2026թ.-ից մինչև 31 հոկտեմբերի 2026թ.-ը:

ՀԱՀԱՄԱՅՆՔԻ ՂԵԿԱՎԱՐ

Է. ԲԱԲԱՅԱՆ



QR կոդի միջոցով կարող եք ստուգել թույլտվության վավերականությունը
համայնքապետարանի կառավարման տեղեկատվական համակարգում

