



ՀԱՅԱՍՏԱՆԻ ՀԱՆՐԱՊԵՏՈՒԹՅԱՆ  
ԿՈՏԱՅՔԻ ՄԱՐԶԻ ԱՐԴՎՅԱՆ ՀԱՄԱՅՆՔԻ ՂԵԿԱՎԱՐ

**Ո Ր Ո Շ ՈՒ Մ**

20 սեպտեմբերի 2024 թվականի N 3957

**ԳԱՅԱՆԵ ՍԱՐԳՍՅԱՆԻՆ ՊԱՏԿԱՆՈՂ ՀՈՂԱՄԱՍԻ ԳՈՐԾԱՌԱԿԱՆ ՆՇԱՆԱԿՈՒԹՅՈՒՆԸ  
ՓՈՓՈԽԵԼՈՒ ԵՎ ԱՆՇԱՐԺ ԳՈՒՅՔԵՐԻՆ ՄԻԱՍՆԱԿԱՆ ՀԱՍՑԵ ՏՐԱՄԱԴՐԵԼՈՒ ՄԱՍԻՆ**

Համաձայն «Տեղական ինքնակառավարման մասին» օրենքի 35-րդ հոդվածի 1-ին մասի 22-րդ և 24-րդ կետերի, Հայաստանի Հանրապետության կառավարության 2005 թվականի դեկտեմբերի 29-ի N 2387-Ն որոշմամբ հաստատված կարգի 29-րդ, 50-րդ, 51-րդ և 55-րդ կետերի, 2007 թվականի օգոստոսի 09-ի N 1036-Ն որոշման, 2011 թվականի դեկտեմբերի 29-ի N 1920-Ն որոշմամբ հաստատված կարգի 24-րդ կետի 3-րդ ենթակետի, Արմվյան համայնքի ավագանու 2023 թվականի դեկտեմբերի 22-ի N 199-Ն որոշման, հաշվի առնելով Գայանե Սարգսյանի դիմումը (մուտք՝ 2024 թվականի սեպտեմբերի 12-ի N Ք-6777)։

1. Փոփոխել Գայանե Սարգսյանին պատկանող (հիմք՝ 2024 թվականի մայիսի 10-ի N 10052024-07-0041 վկայական) Արմվյան համայնքի Արմվյան քաղաքի 3-րդ միկրոշրջանի թիվ 15/10 հասցեում գտնվող 24.4 քառակուսի մետր մակերեսով բնակավայրերի նպատակային նշանակության բնակելի կառուցապատման հողամասի գործառնական նշանակությունը որպես հասարակական կառուցապատման հողամաս։

2. Գայանե Սարգսյանին պատկանող (հիմք՝ 2022 թվականի նոյեմբերի 25-ի N 25112022-07-0142 և 2024 թվականի մայիսի 10-ի N 10052024-07-0041 վկայականներ) Արմվյան համայնքի Արմվյան քաղաքի 3-րդ միկրոշրջանի թիվ 15/9 և թիվ 15/10 հասցեներում գտնվող անշարժ գույքերին՝ «ԳԻՍ-ԱՐՏ» սահմանափակ պատասխանատվությամբ ընկերության կողմից 2024 թվականի սեպտեմբերի 17-ին կազմված միավորման սխեմայի (կցվում է) համաձայն՝ տրամադրել միասնական հասցե՝ համայնք Արմվյան, քաղաք Արմվյան, 3-րդ միկրոշրջան, 15/9։

3. Գայանե Սարգսյանը պարտավոր է.

1) Արմվյանի համայնքապետարանի 900105201652 հաշվեհամարին վճարել 7 440 (յոթ հազար չորս հարյուր քառասուն) դրամ՝ որպես հողամասի գործառնական նշանակության փոփոխության ծառայության վճար։

2) Արմվյանի համայնքապետարանի 900105201652 հաշվեհամարին վճարել 10 000 (տասը հազար) դրամ՝ հասցեի տրամադրման ծառայության վճար։

4. Սույն որոշումն ուժի մեջ է մտնում Գայանե Սարգսյանին որոշման ընդունման մասին իրազեկելու օրվան հաջորդող օրվանից։

ՀԱՄԱՅՆՔԻ ՂԵԿԱՎԱՐ

Է. ԲԱԲԱՅԱՆ



2024թ. սեպտեմբերի 20  
ք. Արմվյան

Սեփականատեր

Գայանե Նիկողայի Սարգսյան

**ՀՊՐԱՄԱՍԻ ՄՐԱԿՈՐՄԱՆ ԱԽՆԵՄԱ**

Նոտարաբար մաքրված Արտաքին հասցեայք. ք. Արտաքին 3-րդ միջ. 15/9  
ք. Արտաքին 3-րդ միջ. 15/10

Սեփականության վկայականներ N 25112022-07-0142 և 10052024-07-0041

Նոտարատեղումներ

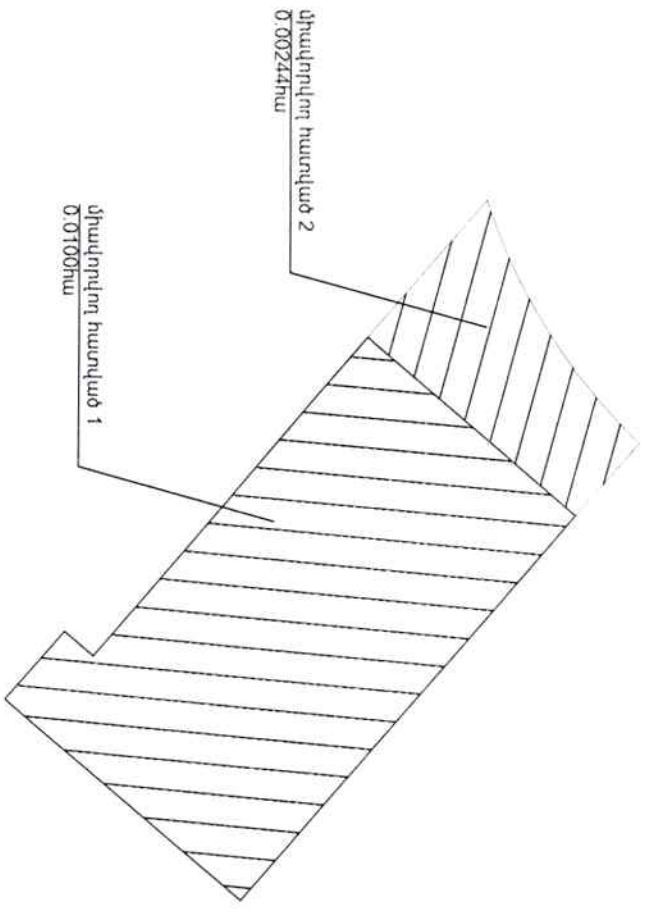

Մակերես հա	
Օսովազիտ	
Նպատակային նշանակություն	
Գործարարական նշանակություն	

**Լրացուցիչ տրամեղ.**

Սակերես հա	
Օսովազիտ	
Նպատակային նշանակություն	
Գործարարական նշանակություն	

Մասշտաբ 1:200

Պրակավորում ունեցող անձ

Պրակավորման վկայականի համարը

Ստորագրություն

Իրավաբանական անձի անվանումը

ՀՎՀՀ

Ստորագրություն

անհատական	հատվածի կազմման
13.08.2024	12.08.2024

Կանխ վերինման

0339

«ԳՐԱ ԱՐՏԱ» ՍՊԸ

03532649



ԿՏ

ՀՈՂԱՄԱՍԻ ՀԱՏԱԿԱԳԻԾ

Մեխականաժողով  
 Գայանե Նիկողոսյան Սարգսյան

Կողտալիքի մալրը Արվածքի համալիր: ք. Արվածքի 3-րդ մկշ.

Մալրի համալիրի մալրը:

Մեխականության վկայականներ N 25112022-07-0142 և 10052024-07-0041

Կողտալիքի մալրի մալրը

Հաստատված է: 2024թ. 12.05.2024

Համալիրի ղեկավար: Կ.Ս.

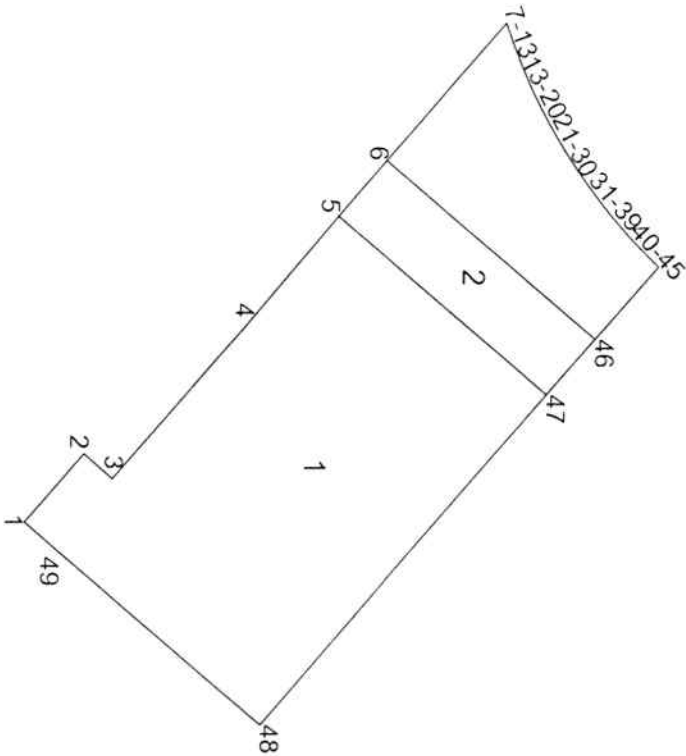

ՅՈՒՐԱԿԱՆՈՒԹՅԱՆ ԿՈՏԱՑՄԱՆ ԳՐԱԿԱՆԱԿ

Մասշտաբը 1:200

Մակերեսի հասցե	0.01244
Օճի մակերես	07-002-0058-
Նախատեսված նշանակություն	բնակավայրերի
Գործարարական նշանակություն	հաս կառ. 0.0100, բն. կառ. 0.00244

Լրացուցիչ նշումներ:  
 Թիվ 1,2 գոյություն ունեցող շինություններ

ՅՈՒՐԱԿԱՆՈՒԹՅԱՆ ԿՈՏԱՑՄԱՆ ԳՐԱԿԱՆԱԿ	
----------------------------------	--

Որակավորում ունեցող անձ	Մասշտաբը 1:200
Որակավորման վկայականի համարը	
Ստորագրություն	
Իրավաբանական անձի անվանումը	
ՀՎԿԿ	
Ստորագրություն	
ամիս	13.05.2024
ամսաթիվ	17.05.2024
հատուկագծի կազմման	







ՀԱՅԱՍՏԱՆԻ ՀԱՆՐԱՊԵՏՈՒԹՅԱՆ  
ԿՈՏԱՅՔԻ ՄԱՐԶԻ ԱՐՈՎՅԱՆ ՀԱՄԱՅՆՔԻ ՂԵԿԱՎԱՐ

**Ո Ր Ո Շ ՈՒ Մ**

20 սեպտեմբերի 2024 թվականի N 3956

**ԱՐՈՎՅԱՆ ՀԱՄԱՅՆՔԻ «ԱՐԱՄՈՒՍ ԳՅՈՒՂԻ ՄԱՐԶԱՄՇԱԿՈՒԹԱՅԻՆ ԿԵՆՏՐՈՆ»  
ՀԱՄԱՅՆՔԱՅԻՆ ՈՉ ԱՌԵՎՏՐԱՅԻՆ ԿԱԶՄԱԿԵՐՊՈՒԹՅԱՆ ՏՆՕՐԵՆԻ ԹԱՓՈՒՐ  
ՊԱՇՏՈՆԸ ԶԲԱԴԵՑՆԵԼՈՒ ՀԱՄԱՐ ՄՐՑՈՒՅԹ ՀԱՅՏԱՐԱՐԵԼՈՒ ՄԱՍԻՆ**

Համաձայն «Պետական ոչ առևտրային կազմակերպությունների մասին» օրենքի 16-րդ հոդվածի, Հայաստանի Հանրապետության տարածքային կառավարման և ենթակառուցվածքների նախարարի 2020 թվականի մարտի 26-ի N 02-Ն հրամանով հաստատված կարգի.

1. Հայտարարել մրցույթ Արովյան համայնքի «Արամուս գյուղի մարզամշակութային կենտրոն» համայնքային ոչ առևտրային կազմակերպության տնօրենի թափուր պաշտոնը զբաղեցնելու համար:
2. Մրցույթը կկայանա 2024 թվականի հոկտեմբերի 22-ին:
3. Հաստատել մրցույթի հայտարարության տեքստը՝ համաձայն հավելվածի:
4. Սույն որոշումն ուժի մեջ է մտնում որոշման ընդունման մասին իրազեկելու օրվան հաջորդող օրվանից:

ՀԱՄԱՅՆՔԻ ՂԵԿԱՎԱՐ



Է. ԲԱԲԱՅԱՆ

2024թ. սեպտեմբերի 20

ք. Արովյան

Արվյան համայնքի ղեկավարի  
2024 թվականի սեպտեմբերի 20-ի



### Հ Ա Յ Տ Ա Ր Ա Ր ՈՒ Թ Յ ՈՒ Ն

Կոտայքի մարզի Արվյան համայնքի ղեկավարը հայտարարում է մրցույթ Արվյան համայնքի «Արամուս գյուղի մարզամշակութային կենտրոն» համայնքային ոչ առևտրային կազմակերպության (այսուհետ՝ կազմակերպություն) տնօրենի թափուր պաշտոնը զբաղեցնելու համար.

Գործառույթներն են՝ կազմակերպում է բնակչության մշակութային պահանջմունքների բավարարումը, ոչ նյութական մշակութային ժառանգության ավանդույթների պահպանումը, զարգացումը և տարածումը, հաստատության կրթական գործունեության իրականացումը ի շահ անհատի, հասարակության և պետության, երեխաների կյանքի անվտանգության և առողջության պահպանման համար պայմանների առկայությունը, խմբակների միջոցով պատանիների և երիտասարդների՝ պարի, երաժշտության, արհեստների, թատերական, նկարչական և այլ ուղղվածության ուսուցման իրականացումը, խմբակների միջոցով մարզական պարապմունքների իրականացումը, տարբեր բնույթի մշակութային միջոցառումների՝ ցուցահանդեսների, մրցույթների, փառատոնների, կինոցուցադրումների, սովորողների հանգստի և ժամանցի իրականացումը.

Իրականացնում է «Պետական ոչ առևտրային կազմակերպությունների մասին» ՀՀ օրենքով, այլ իրավական ակտերով և կազմակերպության կանոնադրությամբ սահմանված այլ լիազորություններ:

Թափուր պաշտոնի հիմնական աշխատավարձի չափը 240 000 (երկու հարյուր քառասուն հազար) դրամ է:

Կազմակերպության գտնվելու վայրն է՝ Կոտայքի մարզ, Արվյան համայնք, գյուղ Արամուս, Կենտրոնական փողոց 16:

Նշված թափուր պաշտոնը զբաղեցնելու համար մրցույթին մասնակցելու իրավունք ունեն Հայաստանի Հանրապետության այն գործունակ չափահաս քաղաքացիները, ովքեր ունեն՝

- 1) բարձրագույն կրթություն.
  - 2) հանրային ծառայության առնվազն չորս տարվա ստաժ կամ առնվազն հինգ տարվա մասնագիտական աշխատանքային ստաժ կամ համապատասխան բնագավառի առնվազն երեք տարվա աշխատանքային ստաժ:
- Տնօրենի ընտրության լրացուցիչ պայմաններն են՝
- 1) տրամաբանելու և տարբեր իրավիճակներում կողմնորոշվելու ունակություն.
  - 2) ֆինանսատնտեսական գործունեության իրականացման կարողություն.
  - 3) համակարգչով և ժամանակակից այլ տեխնիկական միջոցներով աշխատելու ունակություն.
  - 4) աշխատանքի կազմակերպման և ղեկավարման անհրաժեշտ հմտություններ.
  - 5) ենթակաների հետ վարվելու անհրաժեշտ էթիկայի կանոնների իմացություն.
  - 6) առնվազն մեկ օտար լեզվի իմացություն:

Մրցույթը կկայանա **2024 թվականի հոկտեմբերի 22-ին ժամը 10:00-ին** Արվյանի համայնքապետարանի աշխատակազմի շենքի նիստերի դահլիճում (ք. Արվյան, Բարեկամության հր-1):

Մրցույթի համար դիմումների ընդունման վերջնաժամկետն է՝ **07.10.2024թ.**  
Մրցույթին մասնակցելու համար քաղաքացիները Աբովյանի համայնքապետարանի  
աշխատակազմ են ներկայացնում՝

1) դիմում.

2) մեկ լուսանկար՝ 3x4 չափսի.

3) քաղվածք աշխատանքային գրքույկից կամ տեղեկանք աշխատանքային  
գործունեության մասին.

4) ինքնակենսագրություն.

5) անձնագրի կամ նույնականացման քարտի, բարձրագույն կրթությունը հավաստող  
փաստաթղթի, արական սեռի անձինք՝ նաև զինգրքույկի կամ դրան փոխարինող  
ժամանակավոր զորակոչային տեղամասին կցագրման վկայականի բնօրինակները և  
պատճենները.

6) տեղեկանք՝ մշտական բնակության վայրից.

7) հրատարակված հոդվածների ցանկ կամ գիտական կոչումը հավաստող  
փաստաթղթեր (դրանց առկայության դեպքում):

Մրցույթին մասնակցելու համար դիմած քաղաքացին փաստաթղթերը ներկայացնում  
է անձամբ՝ անձնագրով կամ անձը հաստատող այլ փաստաթղթով:

Փաստաթղթերն ընդունվում են Աբովյանի համայնքապետարանի աշխատակազմում  
(ք. Աբովյան, Բարեկամության հր-1, 2-րդ հարկ, իրավաբանական բաժին, հեռ. 060 53-  
64-41, 060 53-64-27) ամեն օր՝ ժամը 9:00-ից մինչև 17:00-ը, բացի շաբաթ և կիրակի  
օրերից:



ՀԱՅԱՍՏԱՆԻ ՀԱՆՐԱՊԵՏՈՒԹՅԱՆ  
ԿՈՏԱՅՔԻ ՄԱՐԶԻ ԱՐՈՎՅԱՆ ՀԱՄԱՅՆՔԻ ՂԵԿԱՎԱՐ

Ո Ր Ո Շ ՈՒ Մ

19 սեպտեմբերի 2024 թվականի N 3955

ՍԻՐԱՆՈՒՇ ԱԼԵՔՍԱՆՅԱՆԻ ՆԿԱՏՄԱՄԲ ՎԱՐՉԱԿԱՆ ՏՈՒՅԺ ՆՇԱՆԱԿԵԼՈՒ ՄԱՍԻՆ

Համաձայն Վարչական իրավախախտումների վերաբերյալ օրենսգրքի 54-րդ հոդվածի 1-ին մասի, 219.1-ին, 244.9-րդ, 275-283-րդ, 286-288-րդ, 298-րդ, 302-րդ և 305-րդ հոդվածների, «Տեղական ինքնակառավարման մասին» օրենքի 35-րդ հոդվածի 1-ին մասի 26-րդ կետի, «Վարչարարության հիմունքների և վարչական վարույթի մասին» օրենքի 30-րդ հոդվածի 1-ին մասի «բ» կետի, 53-րդ հոդվածի, հիմք ընդունելով 2024 թվականի սեպտեմբերի 11-ի քաղաքաշինության ոլորտում վարչական իրավախախտում թույլ տալու փաստի մասին N 38 արձանագրությունը և վարչական հանձնաժողովի 2024 թվականի սեպտեմբերի 19-ի արձանագրությունը.

1. Հողամասը ոչ նպատակային նշանակությամբ օգտագործելու համար Սիրանուշ Ալեքսանյանի նկատմամբ Վարչական իրավախախտումների վերաբերյալ օրենսգրքի 54-րդ հոդվածի 1-ին մասի հատկանիշներով նշանակել վարչական տուգանք՝ 100 000 (հարյուր հազար) դրամի չափով:

2. Սիրանուշ Ալեքսանյանը պարտավոր է սույն որոշումն իրեն հանձնելու օրվանից 15-օրյա ժամկետում նշանակված տուգանքի գումարը մուծել Աբովյանի համայնքապետարանի 900105201272 հաշվեհամարին և վճարման անդորրագիրը ներկայացնել Աբովյան համայնքի ղեկավարին առընթեր վարչական հանձնաժողով:

3. Սույն որոշումը կարող է բողոքարկվել կամ վարչական կարգով Աբովյան համայնքի ղեկավարին՝ այն սահմանված կարգով հանձնելու (հանձնված համարվելու) օրվանից հետո՝ երեսուն օրվա ընթացքում կամ Հայաստանի Հանրապետության վարչական դատավարության օրենսգրքով սահմանված դատական կարգով՝ վարչական ակտի ուժի մեջ մտնելու պահից երկամսյա ժամկետում:

4. Սույն որոշման պահանջները չկատարելու դեպքում այն ենթակա է հարկադիր կատարման՝ որոշումն անբողոքարկելի դառնալուց հետո երեք ամսվա ընթացքում:

5. Սույն որոշումն ուժի մեջ է մտնում Սիրանուշ Ալեքսանյանին որոշման ընդունման մասին իրազեկելու օրվան հաջորդող օրվանից:

ՀԱՄԱՅՆՔԻ ՂԵԿԱՎԱՐ



Է. ԲԱԲԱՅԱՆ

2024թ. սեպտեմբերի 19  
ք. Աբովյան





ՀԱՅԱՍՏԱՆԻ ՀԱՆՐԱՊԵՏՈՒԹՅԱՆ  
ԿՈՏԱՅՔԻ ՄԱՐԶԻ ԱՐՈՎՅԱՆ ՀԱՄԱՅՆՔԻ ԴԵԿԱՎԱՐ

**Ո Ր Ո Շ ՈՒ Մ**

19 սեպտեմբերի 2024 թվականի N 3954

**«ՀԱՅԱՍՏԱՆԻ ԷԼԵԿՏՐԱԿԱՆ ՑԱՆՑԵՐ» ՓԱԿ ԲԱԺՆԵՏԻՐԱԿԱՆ ԸՆԿԵՐՈՒԹՅԱՆ  
ԱՐՈՎՅԱՆ ՀԱՄԱՅՆՔԻ ԱՌԻՆՋ ԳՅՈՒՂԻ Պ. ԴՈՒՐՅԱՆ ԹԱՂԱՄԱՍԻ 1-ԻՆ ՓՈՂՈՑԻ  
ԹԻՎ 10 ՀԱՍՑԵՈՒՄ ԷԼԵԿՏՐԱՄԱՏԱԿԱՐԱՐՄԱՆ ՇԻՆԱՐԱՐՈՒԹՅԱՆ  
ԹՈՒՅԼՏՎՈՒԹՅՈՒՆ ՏԱԼՈՒ ՄԱՍԻՆ**

Համաձայն «Տեղական ինքնակառավարման մասին» օրենքի 42-րդ հոդվածի 1-ին մասի 6-րդ կետի, Հայաստանի Հանրապետության կառավարության 2015 թվականի մարտի 19-ի N 596-Ն որոշման, Արովյան համայնքի ավագանու 2023 թվականի դեկտեմբերի 22-ի N 197-Ն որոշման, հաշվի առնելով համաձայնեցված ուղեգիծը (ՎՆ-ՇԹ-991) և «Հայաստանի էլեկտրական ցանցեր» փակ բաժնետիրական ընկերության դիմումը ( մուտք՝ 2024 թվականի սեպտեմբերի 11-ի N Տ- 1804) .

1. «Հայաստանի էլեկտրական ցանցեր» փակ բաժնետիրական ընկերությանը N 85799111 (10986-ԷՍ) տեխնիկական պայմանի ուղեգծով տրամադրել Արովյան համայնքի Առինջ գյուղի Պ. Դուրյան թաղամասի 1-ին փողոցի թիվ 10 հասցեում գտնվող «ԷՂՆՈ ԳՐՈՒՊ» սահմանափակ պատասխանատվությամբ ընկերությանը պատկանող տարածքի 0.4 կՎ հզորությամբ էլեկտրամատակարարման շինարարության թույլտվություն (շինարարության թույլտվությունը կցվում է):
2. «Հայաստանի էլեկտրական ցանցեր» փակ բաժնետիրական ընկերությունը պարտավոր է Արովյանի համայնքապետարանի 900105204243 հաշվեհամարին մուծել 3 000 (երեք հազար) դրամ տեղական տուրք՝ շինարարության թույլտվության համար:
3. Շինարարական աշխատանքները կատարելիս անհրաժեշտ է տեղեկացնել Հայաստանի Հանրապետության ներքին գործերի նախարարությանը և այլ շահագրգիռ կազմակերպություններին:
4. Քանդված հատվածները վերականգնել տասնհինգօրյա ժամկետում:
5. Սույն որոշումն ուժի մեջ է մտնում որոշման ընդունման մասին իրազեկելու օրվան հաջորդող օրվանից:

ՀԱՄԱՅՆՔԻ ԴԵԿԱՎԱՐ



Է. ԲԱԲԱՅԱՆ

2024թ. սեպտեմբերի 19  
ք. Արովյան



**ՀԱՅԱՍՏԱՆԻ ՀԱՆՐԱՊԵՏՈՒԹՅՈՒՆ**  
**ԿՈՏԱՅՔ ՄԱՐԶ**  
**ԱԲՈՎՅԱՆ ՀԱՄԱՅՆՔ**  
**ՇԻՆԱՐԱՐՈՒԹՅԱՆ ԹՈՒՅՆՎՈՒԹՅՈՒՆ N ՀՇԹ//8-2024**  
**19 Սեպտեմբերի 2024թ.**

Տեղիւմ է նախագահուող «ՀԱՅԱՍՏԱՆԻ ԷԼԵԿՏՐՈՎԿԱՆ ՑԱՆՅԵՐ» ՓԲԸ, պետական գրանցման վկայականի համար՝ 273.140.01857 ՀՀ, Երևան, Եղրք-մարաշ, Ա. արմենակյան փ., 127: Հոգամասի գտնվելու վայրը՝ Կոտայքի մարզ, գ. Առինջ, Պ. Դուրյան թաղ. 1-ին փողոց, 10 հասցե

**Հուսանքագծի կառուցում օբյեկտի արդիականացման աշխատանքների (բառարման համար**

Գծումն ունենեալական ենթակառուցվածքների ստեղծման (արդիականացման) հետազոծ-նախագծային փաստաթղթերը մշակվել են **Աշխատանքային նախագիծ**, կողմից:

2. Ծննդաբանական աշխատանքներն իրականացնել  
**12 ամիս** ընթացքում:

3. Դատարարականներ՝

1) կառուցապատողը, նախքան շինարարությունը սկսելը, ինչպես նաև դրա ընթացքում՝ պարտավոր է հաստատել և վճարների տրոհման օգտին ուսման համաձայնության գալ կառուցապատման հետաանքով պատմեր արդյունքների հետ:

2) շինարարության լուծվող դրամա սահմանված ժամկետներում կառուցապատումը չավարտելու դեպքում գործում են Հայաստանի Հանրապետության կառավարության 2015 թվականի մարտի 19-ի N 596-Ն հոդված N 1 հավելվածի 123-126-րդ կետերով սահմանված պատանջերը:

4. Թողութային հիման վրա գտնված շինարարական և գույքաբան աշխատանք կարող է իրականացվել քառասուն (40) Հայաստանի Հանրապետության օրենսդրությանը, նախագծային փաստաթղթերին և նորմատիվ-տեխնիկական պատանջերին համապատասխան:

**ՀԱՅԱՍՏԱՆԻ ՀԱՆՐԱՊԵՏՈՒԹՅԱՆ**  
**ԱԲՈՎՅԱՆ ՀԱՄԱՅՆՔԻ ՂԵԿԱԿԱՐ՝**

**ԵՂՈՒԲԱՐԻ ԲԱԲԱՅԱՆ**  
Կառուցարարության նախարար

(ձևը լրաց. 23.03.17 N 280-Ն)

Digitally signed by BABAYAN EDUARD  
1908720417  
Date: 2024.09.23 16:08:51 AMT



ՀԱՅԱՍՏԱՆԻ ՀԱՆՐԱՊԵՏՈՒԹՅԱՆ  
ԿՈՏԱՅՔԻ ՄԱՐԶԻ ԱՐՈՎՅԱՆ ՀԱՄԱՅՆՔԻ ՂԵԿԱՎԱՐ

**Ո Ր Ո Շ ՈՒ Մ**

19 սեպտեմբերի 2024 թվականի N 3953

**ԱՐՈՎՅԱՆ ՀԱՄԱՅՆՔԻ ԳԵՏԱՐԳԵԼ ԳՅՈՒՂԻ Հ. ՎԵՐՂՅԱՆ ՓՈՂՈՑԻ ՎՐԱ ԳՏՆՎՈՂ ՀԱՄԱՅՆՔԻ ՍԵՓԱԿԱՆՈՒԹՅՈՒՆ ՀԱՆԴԻՍԱՑՈՂ ՀՈՂԱՄԱՍՈՒՄ ԻՆՔՆԱԿԱՄ ԿԱՌՈՒՑՎԱԾ ԲՆԱԿԵԼԻ ՆՇԱՆԱԿՈՒԹՅԱՆ ԱԿՏՈՏՆԱԿԸ ԵՎ ՊԱՐԻՍՊՈՐ ՀԱՄԱՅՆՔԻ ՍԵՓԱԿԱՆՈՒԹՅՈՒՆ ՀԱՄԱՐԵԼՈՒ, ՕՐԻՆԱԿԱՆԱՑՆԵԼՈՒ, ՀՈՂԱՄԱՍԻ ԳՈՐԾԱՌՆԱԿԱՆ ՆՇԱՆԱԿՈՒԹՅՈՒՆԸ ՓՈՓՈԽՎԱԾ ՀԱՄԱՐԵԼՈՒ ԵՎ ՀԱՍՑԵ ՏՐԱՄԱԴՐԵԼՈՒ ՄԱՍԻՆ**

Համաձայն «Տեղական ինքնակառավարման մասին» օրենքի 35-րդ հոդվածի 1-ին մասի 22-րդ և 24-րդ կետերի, «Հայաստանի Հանրապետության քաղաքացիական օրենսգրքում լրացումներ և փոփոխություններ կատարելու մասին» 2021 թվականի դեկտեմբերի 16-ի օրենքի, Հայաստանի Հանրապետության կառավարության 2005 թվականի դեկտեմբերի 29-ի N 2387-Ն որոշմամբ հաստատված կարգի 29-րդ, 50-րդ և 55-րդ կետերի, 2006 թվականի մայիսի 18-ի N 731-Ն և N 912-Ն որոշումների, Արևմտյան համայնքի ավագանու 2024 թվականի օգոստոսի 13-ի N 111-Ն որոշման, հաշվի առնելով Վաղարշակ Քոչինյանի դիմումը (մուտք՝ 2024 թվականի օգոստոսի 23-ի N Ք-6473).

1. Արևմտյան համայնքի Գետարգել գյուղի Հ. Վերդյան փողոցի վրա գտնվող համայնքի սեփականություն հանդիսացող 55.0 քառակուսի մետր մակերեսով բնակելի նշանակության հողամասում ինքնակամ կառուցված 27.40 քառակուսի մետր արտաքին և 23.21 քառակուսի մետր ներքին մակերեսներով ավտոտնակը, 0.16 քառակուսի մետր մակերեսով պարիսպը համարել Արևմտյան համայնքի սեփականություն և ճանաչել օրինական (Կադաստրի կոմիտեում հաշվառման ծածկագիր՝ 20239S2DZ8):

2. Ընդունել ի գիտություն, որ՝

1) շինությունների պահպանումը չի խախտում այլ անձանց իրավունքները և օրենքով պահպանվող շահերը, վտանգ չի սպառնում քաղաքացիների կյանքին ու առողջությանը:

2) շինությունները, համաձայն համայնքի տարածական պլանավորման փաստաթղթերի, կառուցված չեն Հողային օրենսգրքի 60-րդ հոդվածով սահմանված հողամասերի վրա: Ինչպես նաև ինժեներատրանսպորտային օբյեկտների օտարման կամ անվտանգության գոտիներում:

3) շինությունները կառուցված չեն քաղաքաշինական նորմերի և կանոնների էական խախտումներով և չեն առաջացնում հարկադիր սերվիտուտ պահանջելու իրավունք:

3. Հաստատել սույն որոշման 1-ին կետով օրինական ճանաչված շինությունների և դրանց պահպանման ու սպասարկման համար առանձնացված հողամասի հատակագիծը (կցվում է):

4. Սույն որոշման 1-ին կետում նշված շինությունների և դրանց պահպանման ու սպասարկման համար առանձնացված հողամասի գործառնական նշանակությունը համարել փոփոխված որպես բնակելի կառուցապատման հողամաս և տրամադրել հասցե՝ համայնք Արևմտյան, գյուղ Գետարգել, Հ. Վերդյան փողոց, 1-ին փակուղի, թիվ 89:

5. Սույն որոշումն՝ ընդունման օրվանից 5-օրյա ժամկետում, տրամադրել անշարժ գույքի կադաստրի համապատասխան ստորաբաժանմանը:

6. Սույն որոշումից ծագող իրավունքի պետական գրանցման օրվանից 15 աշխատանքային օրվա ընթացքում գրավոր առաջարկություն անել ինքնակամ կառույցներն իրականացրած Վաղարշակ Քոչինյանին՝ սույն որոշման 1-ին կետում նշված օրինականացված կառույցները և համապատասխան հողամասը գնման նախապատվության իրավունքով (ուղղակի վաճառք) տրամադրելու մասին:

7. Սույն որոշումն ուժի մեջ է մտնում որոշման օրվանից մասին իրագրվելու օրվան հաջորդող օրվանից:

ՀԱՄԱՅՆՔԻ ՂԵԿԱՎԱՐ

Է. ԲԱԲԱՅԱՆ



2024թ. սեպտեմբերի 19

ք. Արևմտյան



Հողամասի			Գծալին ցիլր
Երջարդային (ըեկման) կետեր	Y	X	
1	8465782.484	4456956.656	5.20
2	8465781.320	4456961.822	6.95
3	8465780.047	4456968.65	4.02
4	8465783.993	4456969.397	6.78
5	8465785.989	4456962.918	0.2
6	8465786.033	4456962.723	5.71
7	8465786.570	4456957.035	4.11
1	8465782.484	4456956.656	

1 Ավտոտակ			Գծային չափերը
Երջարդային (ըեկման) կետեր	Y	X	
1	8465781.339	4456961.852	6.92
2	8465780.056	4456968.652	3.96
3	8465783.948	4456969.396	6.92
4	8465785.231	4456962.586	3.96
1	8465781.339	4456961.852	

Որակավորում ունեցող անձ

Որակավորման վկայականի համարը

Ստորագրություն

Իրավաբանական անձի անվանումը

ՀԱՅԴ

Ստորագրություն

ամիս

չափազրություն

հատակագծի  
կազմման

07.06.2023թ.

23.08.2024թ.





**ՇԻՆՈՒԹՅՈՒՆՆԵՐԻ ԲՆՈՒԹԱԳԻՐ**

Մարզ, համայնք, հասցե

1	2	3	4	5	6	7	8	9	10	11	12	13	14	15	16	17	18	19	20	21	22	23	24	25	26	27	28	29	30	31	32	33	34	
Հ/Հ	դասվեսիդդոճո ղվմոհոտոհո	դասվեսիդդոճո ղոհոդոսոմոնո	հոմո	դասվեսիդդոճո	Օրհոհոդոճո	ղոհոդոճո	(ո) դասվեսիդդոճո	(ոո) լոհոդո	հվեսիդդոսո ղորոնոսոնո	նղեսիդ	/մոդվճ/ մոճոմեսիդ	մնոսիդնո	եսնղ ճիդոսիդդոսոճ լո	սոմոհոդո	ղոհոդոճո 50%	50%-80%	վղիո ո %08	ղվմոճոսոհոդոդո	հոմոմոնոճոսո ղոդոհոտոմոնոճո	հոմոնո	Փոս	ղսոդդեսիդ	նոսոդո	ևոսոդո	<հոմո ճորոնո ոհո ոսնղ>	սոմո	լո ' մոճո սոնոնոսի ' մոճո ոոսո	եսնղ լոն ոոհո սոմո	ղսոդդեսիդ	Միջոսիկոն ծոճոի ոոլո	Մոսոսիո հորոսոնո ոսո կոլոնոի	ղորոմոնոսո ղվճոսոմո նոնո		
1	Բնակելի	Նվոնոնո	1	1	23.21	0.16	1.86	43.17	1986		V						V					V												
2	Բնակելի	սոսոսո				0.16	1.50	0.24	1986																									

Շինոթյունների բնոհոնոնոնո մակերեսո (քմ)	Մոլ թվոմ
35	Օրհոնոսիոն կոսոոսվոճո (քմ)
23.37	Բնոնոսիոն կոսոոսվոճո (քմ)
23.37	37
	23.37





ՀԱՅԱՍՏԱՆԻ ՀԱՆՐԱՊԵՏՈՒԹՅԱՆ  
ԿՈՏԱՅՔԻ ՄԱՐԶԻ ԱՐՈՎՅԱՆ ՀԱՄԱՅՆՔԻ ՂԵԿԱԿԱՐ

**Ո Ր Ո Շ ՈՒ Մ**

19 սեպտեմբերի 2024 թվականի N 3952

**ՄՆԱՑԱԿԱՆ ԿԱՐԱՊԵՏՅԱՆԻՆ ՆԱԽԱԳԾՄԱՆ ԹՈՒՅԼՏՎՈՒԹՅՈՒՆ ՏԱԼՈՒ ՄԱՍԻՆ**

Համաձայն «Տեղական ինքնակառավարման մասին» օրենքի 42-րդ հոդվածի 1-ին մասի 4-րդ կետի, Հայաստանի Հանրապետության կառավարության 2015 թվականի մարտի 19-ի N 596-Ն որոշման, հիմք ընդունելով Մնացական Կարապետյանի հայտը (մուտք՝ 2024 թվականի սեպտեմբերի 11-ի N Բ-6763).

1. Մնացական Կարապետյանին տալ օժանդակ շինության կառուցման նախագծման թույլտվություն (նախագծման թույլտվությունը կցվում է):
2. Շինարարական աշխատանքները սկսելուց առաջ նախագծային փաստաթղթերը ներկայացնել համաձայնեցման և ստանալ շինարարության թույլտվություն:
3. Սույն որոշումն ուժի մեջ է մտնում Մնացական Կարապետյանին որոշման ընդունման մասին իրազեկելու օրվան հաջորդող օրվանից:

ՀԱՄԱՅՆՔԻ ՂԵԿԱԿԱՐ

Է. ԲԱԲԱՅԱՆ



2024թ. սեպտեմբերի 19  
ք. Արովյան





7. Քննության ուսուցիչ պահպանվող և (կամ) պատմամշակույթային հուշարձանների տարածքներ (նշված պատմաքան գոտիներ)

Առկա չեն

8. Ընդհատվածային զարմանա տակմաներ

Հաշվի առնել կից տարածքներում առկա և անհատավոր կատուցակ բնույթում

Նշում: Ընդհատվածային զարմանա տակմաները պետք է նշվեն համապատասխան ընդհատվածային զարմանա տակման հարկային օրենսդրության համապատասխան հոդվածներում:

**Ն Ա Տ Ա Գ Ց Ա Յ Ի Ն Դ Ա Հ Ա Ն Ջ Ն Ե Ր Ը**

(ստորանիշով (\*)) նշված դրույթների գրաֆիկական արտացոլումը տրամադրվում է կից ներկայացվող ամփոփ սխեմայով՝ Մ 1:500)

9. Հարտարապետահատակագծային նախագիծը մշակել անշարժ գույքի նկատմամբ իրավունքների պետաշարժանքման վկայականով տրված ուղղորտարածքի սահմաններում:

Նշում: Ընդհատվածային զարմանա տակմաները պետք է նշվեն համապատասխան ընդհատվածային զարմանա տակման հարկային օրենսդրության համապատասխան հոդվածներում:

9.1. (\*) օբյեկտի հեռավորությունը դառնիք շինությունից (մետր)

քառ կողմերի

9.2. (\*) հեռավորությունը հարևան հողատիրուներից (օբյեկտներից) (մետր)

քառ կողմերի

9.3. (\*) օբյեկտի քառ կողմերից (մետր)

Մինչև 5.0 մ

Նշում: Ընդհատվածային զարմանա տակմաները պետք է նշվեն համապատասխան ընդհատվածային զարմանա տակման հարկային օրենսդրության համապատասխան հոդվածներում:

9.4. Կանոնադատման իրավության գործակիցը (կառուցքի, (կառույցների) ընդհանուր մակերեսի հարաբերությունը հողամասի մակերեսին)

քառ կողմերի

9.5. կանոնադատման տուկուց (կանոնադատվող (անցրանցիկ) տարածքի հարաբերությունը հողամասի տարածքին՝ տուկուներով) (%)

Մինչև 40 %

9.6. կանոնադատման տուկուց (կանոնադատ տարածքի հարաբերությունը հողամասի տարածքին՝ տուկուներով) (%)

60 % և ավելի

9.7 այլ պահանջներ

• Հատակագծային լուծումները մշակել համաձայն պատվիրատուի առաջադրանքի՝ հաշվի առնելով կորմատիվային պահանջները՝ Համաձայն Արդյան համայնքի ավագանու՝ 06.12.2022թ. N 174-Ա որոշման շինությունների արտաքին պատերի համար նախատեսել սպիտակ, մուրազույն, ծիրանագույն երանգները, կապույտկանաչ ու աշխարհային ապակիները, իսկ տանիքների համար՝ շագանակագույն և մուգ կապույտկանաչ երանգները

10. Հողամասում գտնվող շենքերի ու շինությունների քանդման կամ սեղափոխման (ապամոնտաժման) պայմանները և աշխատանքների հնարականությունը

Առկա չէ

11. Ստորգետնյա, կիսանկյուղի և արաջին հարկերի տարածքների օգտագործման պայմանները

Համաձայն նորմերի

12. (\*) Ինժեներական ցանցեր և օտրգափրոանաք

Պահանջներ գոյություն ունեցող և նախագծվող օտրգափրոացվածքների և ցանցերի նկատմամբ

12.1. (1) քրեական ենթարկում  
կրթում, տար քրի  
կամ անարարում

Համաձայն հրովանդ

Համաձայն հրովանդի 19.09.2025թ. և 19.09.2025թ. հրովանդի 19.09.2025թ.

12.2. (1) Ելնկարգում առկա արարում

Համաձայն նորմերի

Համաձայն հրովանդի 19.09.2025թ. հրովանդի 19.09.2025թ. հրովանդի 19.09.2025թ.

12.3. (1) Բազմապատկարարում

Համաձայն նորմերի

Համաձայն հրովանդի 19.09.2025թ. հրովանդի 19.09.2025թ. հրովանդի 19.09.2025թ.

12.4. (1) Ելնկարգում առկա  
հարցը քրեականում մարտնչատար  
կրթում (անհատալի գիտատիրոջ  
սեղանի իրը)

Համաձայն նորմերի

Համաձայն հրովանդի 19.09.2025թ. հրովանդի 19.09.2025թ. հրովանդի 19.09.2025թ.

12.5. քրեի համակրներ

Սուկա չեն

12.6. Կարգում անհատը

Խանայնքային

13. Բարձրագույն հիմնական  
կարգում անհատը

Կազմակերպել տարածքի ջրահեռացում:

Համաձայն հրովանդի 19.09.2025թ. հրովանդի 19.09.2025թ. հրովանդի 19.09.2025թ.

14. Բարեկարգում

Ազատ տարածքը բառևարգել և կանաչատարել:

Համաձայն հրովանդի 19.09.2025թ. հրովանդի 19.09.2025թ. հրովանդի 19.09.2025թ.

15. Շինարարական կյուրեր

Երկարքիտուն տարրեր, քարե շար, ապակի, մետաղական տարրեր:

Համաձայն հրովանդի 19.09.2025թ. հրովանդի 19.09.2025թ. հրովանդի 19.09.2025թ.

16. Բազմապատկար կարողներ

Ըստ նախագծի

Համաձայն հրովանդի 19.09.2025թ. հրովանդի 19.09.2025թ. հրովանդի 19.09.2025թ.

17. Հանկարգի հային  
պահանջներ

Սպասելով ռակահրդեհային նորմատիվ պահանջները

Համաձայն հրովանդի 19.09.2025թ. հրովանդի 19.09.2025թ. հրովանդի 19.09.2025թ.

18. Կարգում անհատը և  
քրեական անհատը  
խմելով՝ պաշտատարության  
միջոցառումներ

ըստ նորմերի

19. Շրջանակ միջավայրի  
գրգռում

Կապիտուլել շրջակա միջավայրի պահպանման համապատասխան  
միջոցառումները

Համաձայն հրովանդի 19.09.2025թ. հրովանդի 19.09.2025թ. հրովանդի 19.09.2025թ.

20. Գրգռում անհատը  
կարգում անհատը

Ըստ նորմերի

Համաձայն հրովանդի 19.09.2025թ. հրովանդի 19.09.2025թ. հրովանդի 19.09.2025թ.

21. Մտաւտոսկի գործողության  
տարածք և նախագծի մշակման  
փուլերը

19.09.2025թ., նախագծման փուլերը՝ աշխատանքային նախագիծ,

Համաձայն հրովանդի 19.09.2025թ. հրովանդի 19.09.2025թ. հրովանդի 19.09.2025թ.

## Լ Ր Ա Ց ՈՒ Ց Ի Չ Պ Ա Ց Մ Ա Ն Ն Ե Ր Ը

22. Առաջատար  
տնտեսողների  
փորձագետությանը  
կերպարագող պահանջներ

Պարզ փորձագետություն (կարող է փոխարինվել նախագծողի  
երաշխավորագրով) հարվավոր է

Համաձայն հրովանդի 19.09.2025թ. հրովանդի 19.09.2025թ. հրովանդի 19.09.2025թ.

23. Միջանկար համաձայնեցում

չի պահանջվում

Համաձայն հրովանդի 19.09.2025թ. հրովանդի 19.09.2025թ. հրովանդի 19.09.2025թ.

24. Համաձայնեցում  
քննարկումներ

Նորմերի համաձայն

Համաձայն հրովանդի 19.09.2025թ. հրովանդի 19.09.2025թ. հրովանդի 19.09.2025թ.

25. Համաձայնեցումների կամ  
Մտաւտոսկի մշակման  
տարածքի գրգռում անհատը

• Սրբյն նախագծային աշխատանքները սկսելով՝ համաձայնություն ձեռք  
բերելով, յուրաքանչյուր հիմնական հիմնախառնակների սեփականատերերի  
(օգտագործողների) հետ • Համաձայնեցում կարգաւ հարմար  
սեփականատեր(երի) (օգտագործող(ներ)) հետ

Համաձայն հրովանդի 19.09.2025թ. հրովանդի 19.09.2025թ. հրովանդի 19.09.2025թ.





ՀԱՅԱՍՏԱՆԻ ՀԱՆՐԱՊԵՏՈՒԹՅԱՆ  
ԿՈՏԱՅՔԻ ՄԱՐԶԻ ԱՐՈՎՅԱՆ ՀԱՄԱՅՆՔԻ ԴԵԿԱՎԱՐ

Ո Ր Ո Շ ՈՒ Մ

19 սեպտեմբերի 2024 թվականի N 3951

ԱՐՈՎՅԱՆ ՀԱՄԱՅՆՔԻ ԱՐՈՎՅԱՆ ՔԱՂԱՔԻ 2-ՐԴ ՄԻԿՐՈՇՐՋԱՆԻ ԹԻՎ 2/895 ՀԱՍՑԵՈՒՄ  
ԳՏՆՎՈՂ ԱՎՏՈՏՆԱԿԻ ՊԱՀՊԱՆՄԱՆ ՈՒ ՍՊԱՍԱՐԿՄԱՆ ՀԱՄԱՐ ԱՌԱՆՁՆԱՑՎԱԾ  
ՀՈՂԱՄԱՍՆ ՈՒՂԱԿԻ ՎԱՃԱՌՔՈՎ ՕՏԱՐԵԼՈՒ ՄԱՍԻՆ

Համաձայն Հողային օրենսգրքի 66-րդ հոդվածի 1-ին մասի 3-րդ կետի, «Տեղական ինքնակառավարման մասին» օրենքի 35-րդ հոդվածի 1-ին մասի 24-րդ կետի, 43-րդ հոդվածի 1-ին մասի 3-րդ կետի, «Անշարժ գույքի հարկով հարկման նպատակով անշարժ գույքի շուկայական արժեքին մոտարկված կադաստրային գնահատման կարգը սահմանելու մասին» օրենքի 3-րդ հոդվածի 3-րդ մասի, Հայաստանի Հանրապետության կառավարության 2020 թվականի հունիսի 4-ի N 1023-Ն որոշման, Արվյան համայնքի ավագանու 2024 թվականի հունվարի 16-ի N 06-Ա որոշման, հաշվի առնելով այն հանգամանքը, որ ավտոտնակի զբաղեցրած համայնքային սեփականություն հանդիսացող հողամասը Հայաստանի Հանրապետության կառավարության 2007 թվականի օգոստոսի 09-ի N 1036-Ն որոշմամբ հաստատված Արվյան քաղաքային համայնքի գլխավոր հատակագծով ներառված է Հողային օրենսգրքի 60-րդ հոդվածով սահմանված հողամասերի ցանկում և հիմք ընդունելով Մամիկոն Եփրեմյանի դիմումը (մուտք՝ 2024 թվականի սեպտեմբերի 13-ի N Ք-6805)։

1. Մամիկոն Եփրեմի Եփրեմյանին պատկանող (հիմք՝ 2021 թվականի հունիսի 07-ի N 07062021-07-0062 վկայական) Արվյան համայնքի Արվյան քաղաքի 2-րդ միկրոշրջանի թիվ 2/895 հասցեում գտնվող ավտոտնակի պահպանման ու սպասարկման համար առանձնացված 25.5 քառակուսի մետր մակերեսով բնակելի կառուցապատման հողամասը գնման նախապատվության իրավունքով, ուղղակի վաճառքով, հողի կադաստրային արժեքով օտարել Մամիկոն Եփրեմյանին։
2. Մամիկոն Եփրեմյանը պարտավոր է Արվյանի համայնքապետարանի 900105201363 հաշվեհամարին վճարել 412 504 (չորս հարյուր տասներկու հազար հինգ հարյուր չորս) դրամ՝ հողամասի գինը։
3. Սույն որոշումն ուժի մեջ մտնելու օրվանից 60-օրյա ժամկետում որոշումից ծագող գույքային իրավունքների նոտարական ձևակերպում չկատարելու դեպքում որոշումը կհամարվի ուժը կորցրած։
4. Սույն որոշումն ուժի մեջ է մտնում Մամիկոն Եփրեմյանին որոշման ընդունման մասին իրազեկելու օրվան հաջորդող օրվանից։

ՀԱՄԱՅՆՔԻ ԴԵԿԱՎԱՐ



Է. ԲԱԲԱՅԱՆ

2024թ. սեպտեմբերի 19  
ք. Արվյան



ՀԱՅԱՍՏԱՆԻ ՀԱՆՐԱՊԵՏՈՒԹՅԱՆ  
ԿՈՏԱՅՔԻ ՄԱՐԶԻ ԱՐՈՎՅԱՆ ՀԱՄԱՅՆՔԻ ՂԵԿԱՎԱՐ

Ո Ր Ո Շ ՈՒ Մ

19 սեպտեմբերի 2024 թվականի N 3950

ԱՐՈՎՅԱՆ ՀԱՄԱՅՆՔԻ ԱՐԱՄՈՒՍ ԳՅՈՒՂՈՒՄ ԳՏԵՎՈՂ ԱՆՇԱՐԺ ԳՈՒՅՔԻՆ ՀԱՍՑԵ  
ՏՐԱՄԱԴԻԵԼՈՒ ՄԱՍԻՆ

Համաձայն «Տեղական ինքնակառավարման մասին» օրենքի 35-րդ հոդվածի 1-ին մասի 22-րդ և 24-րդ կետերի, Հայաստանի Հանրապետության կառավարության 2005 թվականի դեկտեմբերի 29-ի N 2387-Ն որոշմամբ հաստատված կարգի 29-րդ, 50-րդ, 51-րդ և 55-րդ կետերի, Արովյան համայնքի ավագանու 2023 թվականի դեկտեմբերի 22-ի N 199-Ն որոշման, հաշվի առնելով Հարություն Մարգարյանի դիմումը (մուտք՝ 2024 թվականի սեպտեմբերի 16-ի N Բ-6835)։

1. Արովյան համայնքի Արամուս գյուղում գտնվող անշարժ գույքին (հիմք՝ 2003 թվականի հոկտեմբերի 28-ի N 16092024-07-0044 վկայական) տրամադրել հասցե՝ համայնք Արովյան, գյուղ Արամուս, Տիգրանաձորի խճուղի, 14:

2. Հարություն Մարգարյանը պարտավոր է Արովյանի համայնքապետարանի 900105201652 հաշվեհամարին մուծել 10 000 (տասը հազար) դրամ՝ հասցեի տրամադրման ծառայության վճար:

3. Սույն որոշումն ուժի մեջ է մտնում Հարություն Մարգարյանին որոշման ընդունման մասին իրազեկելու օրվան հաջորդող օրվանից:

ՀԱՄԱՅՆՔԻ ՂԵԿԱՎԱՐ

Է. ԲԱԲԱՅԱՆ

2024թ. սեպտեմբերի 19

ք. Արովյան





ՀԱՅԱՍՏԱՆԻ ՀԱՆՐԱՊԵՏՈՒԹՅԱՆ  
ԿՈՏԱՅՔԻ ՄԱՐԶԻ ԱՐՈՎՅԱՆ ՀԱՄԱՅՆՔԻ ՂԵԿԱԿԱՐ

Ո Ր Ո Շ ՈՒ Մ

19 սեպտեմբերի 2024 թվականի N 3949

ԱՐՈՎՅԱՆ ՀԱՄԱՅՆՔԻ ԱՐՈՎՅԱՆ ՔԱՂԱՔԻ ՀԱՆՐԱՊԵՏՈՒԹՅԱՆ ՊՈՂՈՏԱՅՈՒՄ ԳՏԵԿՈՂ  
ՀԱՄԱՅՆՔԻ ՍԵՓԱԿԱՆՈՒԹՅՈՒՆ ՀԱՆԴԻՍԱՑՈՂ ՀՈՂԱՄԱՍՈՒՄ ԻՆՔՆԱԿԱՄ ԿԱՌՈՒՑՎԱԾ  
ՀԱՍԱՐԿԱԿԱՆ ՆՇԱՆԱԿՈՒԹՅԱՆ ՍՊԱՍԱՐԿՄԱՆ ՕԲՅԵԿՏԻ ՄԱՍԸ ՀԱՄԱՅՆՔԻ ՍԵՓԱԿԱՆՈՒԹՅՈՒՆ  
ՀԱՄԱՐԵԼՈՒ, ՕՐԻՆԱԿԱՆԱՑՆԵԼՈՒ ԵՎ ՀԱՍՑԵ ՏՐԱՄԱԴԻԵԼՈՒ ՄԱՍԻՆ

Համաձայն «Տեղական ինքնակառավարման մասին» օրենքի 35-րդ հոդվածի 1-ին մասի 22-րդ և 24-րդ կետերի, «Հայաստանի Հանրապետության քաղաքացիական օրենսգրքում լրացումներ և փոփոխություններ կատարելու մասին» 2021 թվականի դեկտեմբերի 16-ի օրենքի, Հայաստանի Հանրապետության կառավարության 2005 թվականի դեկտեմբերի 29-ի N 2387-Ն որոշմամբ հաստատված կարգի 29-րդ, 50-րդ և 55-րդ կետերի, 2006 թվականի մայիսի 18-ի N 731-Ն, N 912-Ն և 2007 թվականի օգոստոսի 9-ի N 1036-Ն որոշումների, հաշվի առնելով Համազասպ Անդրեասյանի լիազորած անձ Բաբկեն Դավթյանի դիմումը (մուտք՝ 2024 թվականի հուլիսի 02-ի N Ք-4782)։

1. Արովյան համայնքի Արովյան քաղաքի Հանրապետության պողոտայում գտնվող համայնքի սեփականություն հանդիսացող 14.7 քառակուսի մետր մակերեսով հողամասում ինքնակամ կառուցված 14.7 քառակուսի մետր արտաքին և 13.30 քառակուսի մետր ներքին մակերեսով հասարակական նշանակության սպասարկման օբյեկտի մասը համարել Արովյան համայնքի սեփականություն և ճանաչել օրինական (Կադաստրի կոմիտեում հաշվառման ծածկագիր՝ 2022F5P0DX)։

2. Ընդունել ի գիտություն, որ՝

1) սպասարկման օբյեկտի մասի պահպանումը չի խախտում այլ անձանց իրավունքները և օրենքով պահպանվող շահերը, վտանգ չի սպառնում քաղաքացիների կյանքին ու առողջությանը։

2) սպասարկման օբյեկտի մասը, համաձայն համայնքի գլխավոր հատակագծի, կառուցված չէ Հողային օրենսգրքի 60-րդ հոդվածով սահմանված հողամասերի վրա, ինչպես նաև ինժեներատրանսպորտային օբյեկտների օտարման կամ անվտանգության գոտիներում։

3) սպասարկման օբյեկտի մասը կառուցված չէ քաղաքաշինական նորմերի և կանոնների էական խախտումներով և չի առաջացնում հարկադիր սերվիտուտ պահանջելու իրավունք։

3. Հաստատել սույն որոշման 1-ին կետով օրինական ճանաչված սպասարկման օբյեկտի մասի և դրա պահպանման ու սպասարկման համար առանձնացված հողամասի հատակագիծը (կցվում է)։

4. Սույն որոշման 1-ին կետում նշված սպասարկման օբյեկտի մասը և դրա պահպանման ու սպասարկման համար առանձնացված հողամասին տրամադրել հասցե՝ համայնք Արովյան, քաղաք Հանրապետության պողոտա, 142/1։

5. Սույն որոշումն՝ ընդունման օրվանից 5-օրյա ժամկետում, տրամադրել անշարժ գույքի կադաստրի համապատասխան ստորաբաժանմանը։

6. Սույն որոշումից ծագող իրավունքի պետական գրանցման օրվանից 15 աշխատանքային օրվա ընթացքում գրավոր առաջարկություն անել ինքնակամ կառույցն իրականացրած Համազասպ Անդրեասյանին՝ սույն որոշման 1-ին կետում նշված օրինականացված կառույցը և համապատասխան հողամասը գնման նախապատվության իրավունքով (ուղղակի վաճառք) տրամադրելու մասին։

7. Սույն որոշումն ուժի մեջ է մտնում որոշման ընդունվելու մասին իրազեկելու օրվան հաջորդող օրվանից։

ՀԱՄԱՅՆՔԻ ՂԵԿԱԿԱՐ



Է. ԲԱԲԵՅԱՆ

2024թ. սեպտեմբերի 19  
ք. Արովյան

Ձև 1

Հաստատում 03.07.2014թ.

Համայնքի ղեկավար



ՀՈՂԱՄԱՍԻ ՀԱՏԱԿԱԳԻԾ

Կոտայքի մարզ Արոյան համայնք, ք. Արոյան Հանրապետության պորտա թիվ 20/10 հասցեին կից

մարզ համայնք հասցե:

Խողախարակցանքի թիվը:

Սեփականատեր

Արոյան համայնք

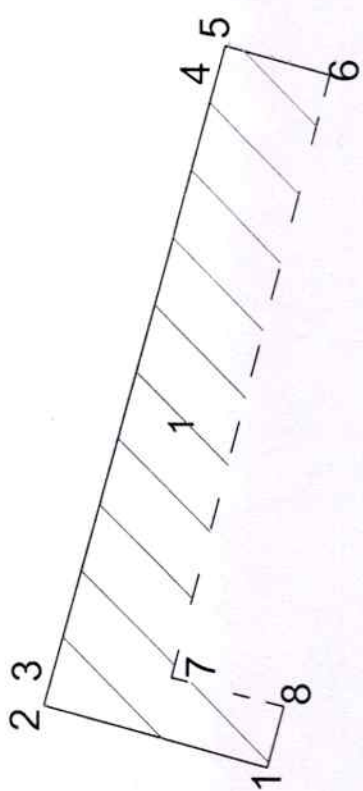

Մակերես հա 0.00147

Ծածկագիր 07-002-0082-

Սպաստակալին նշանակություն բնակավայրերի

Գործարական նշանակություն հաս. կար.

Լուսցուցիչ նշումներ.

Ընդհանուր համար	Հողամասի կոորդինատներ		Մեզիքի թիվ
	Y	X	
1	8468241.5616	4459713.4949	3.07
2	8468242.3397	4459716.4610	0.30
3	8468242.6297	4459716.3842	8.45
4	8468250.7985	4459714.2204	0.30
5	8468251.0885	4459714.1436	1.44
6	8468250.7220	4459712.7464	8.25
7	8468242.7275	4459714.7789	1.54
8	8468242.3682	4459713.2813	0.83
1	8468241.5616	4459713.4949	

Մասշտաբ 1:100

Որակավորում ունեցող անձ

Որակավորման վկայականի համարը

Ստորագրություն

Իրավաբանական անձի ավանտներ

ՀՎՀՀ

Ստորագրություն

Վաճառողի պարտավորում

03339

ԳԻՍ-ԱՐՏ ՍՊԸ

03532649

Վաճառողի պարտավորում

Վաճառողի պարտավորում

17.03.2014

16.07.2014

U.S.





1. խճ. սպ. օրվերի մաս

Երջանակ ծախմ ընկման կետեր	Կտրողներ		Ճշգրտ (%)
	Y	X	
1	8468241 5616	4459713 4949	3.07
2	8468242 3397	4459716 4610	0.30
3	8468242 6297	4459716 3842	8.45
4	8468250 7985	4459714 2204	0.30
5	8468251 0885	4459714 1436	1.44
6	8468250 7220	4459712 7464	8.25
7	8468242 7275	4459714 7789	1.54
8	8468242 3682	4459713 2813	0.83
1	8468241 5616	4459713 4949	

Պրակավորում ունեցող անձ		Վառի վերադրված
Պրակավորման վկայականի համարը		0339
Ստորագրություն		
Իրավաբանական անձի անվանումը		«ԳՐԱՄԱՍԿԻՆ»
<վ><		03532649
Ստորագրություն		03582649
Ամիս	Հախագրության	
անսափի	հատակագծի	
	կազմման	



Կոտայքի մարզ Արովյան համայնք, ք. Արովյան Հանրապետության պողոտա թիվ 20/10 հասցեին կից

մարզ, համայնք, հասցե

Սեփականատեր

Արովյան համայնք

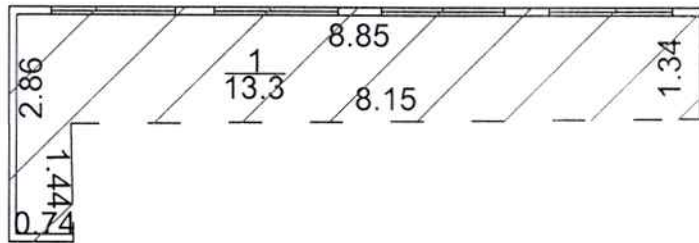

1. Ուղարկ  
h=2.50  
D=0.10

$S_{արտ.} = 14.7 \text{ քմ}$

Լրացուցիչ նշումներ.

Մասշտաբ 1:100

Որակավորում ունեցող անձ	Վահե Վարդանյան	
Որակավորման վկայականի համարը	0339	
Ստորագրություն	<i>[Signature]</i>	
Իրավաբանական անձի անվանումը	ԳՐԾ-ԱՐՏ ՍՊԸ	
ՀՎՀՀ	03682649	
Ստորագրություն	<i>[Signature]</i>	
ամիս	հավաքության	11.03.2024
ամսաթիվ	հատակագծի կազմման	16.07.2014







ՀԱՅԱՍՏԱՆԻ ՀԱՆՐԱՊԵՏՈՒԹՅԱՆ  
ԿՈՏԱՅՔԻ ՄԱՐԶԻ ԱՐՈՎՅԱՆ ՀԱՄԱՅՆՔԻ ԴԵԿԱՎԱՐ

**Ո Ր Ո Շ ՈՒ Մ**

19 սեպտեմբերի 2024 թվականի N 3948

**ԳՈՀԱՐ ՍՏԵՓԱՆՅԱՆԻՆ ՊԱՏԿԱՆՈՂ ՀՈՂԱՄԱՍԻ ՆՊԱՏԱԿԱՅԻՆ ՆՇԱՆԱԿՈՒԹՅՈՒՆԸ  
ՓՈՓՈԽԵԼՈՒ ՄԱՍԻՆ**

Համաձայն Հողային օրենսգրքի 3-րդ և 7-րդ հոդվածների, «Տեղական ինքնակառավարման մասին» օրենքի 35-րդ հոդվածի 1-ին մասի 24-րդ կետի, Հայաստանի Հանրապետության կառավարության 2011 թվականի դեկտեմբերի 29-ի N 1920-Ն որոշմամբ հաստատված կարգի 25-րդ կետի 1-ին ենթակետի, հիմք ընդունելով ԱրոՎյան համայնքի ավագանու 2024 թվականի օգոստոսի 13-ի N 111-Ն որոշումը և Գոհար Ստեփանյանի դիմումը (մուտք՝ 2024 թվականի սեպտեմբերի 03-ի N Ք-6631)։

1. ԱրոՎյան համայնքի Կաթնադրյուր գյուղում գտնվող, Գոհար Ստեփանյանին սեփականության իրավունքով պատկանող (հիմք՝ 2024 թվականի մարտի 28-ի N 28032024-07-0212 վկայական) 07-034-0106-0031 կադաստրային ծածկագրով 0.05 հեկտար մակերեսով գյուղատնտեսական նշանակության հողամասի (վարելահողի) նպատակային նշանակությունը փոփոխել որպես բնակավայրերի նպատակային նշանակության բնակելի կառուցապատման գործառնական նշանակության հողամաս:

2. Գոհար Ստեփանյանը պարտավոր է 0.05 հեկտար մակերեսով գյուղատնտեսական նշանակության հողամասի նպատակային նշանակության փոփոխության համար ԱրոՎյանի համայնքապետարանի 900105201363 հաշվեհամարին վճարել հողամասի տվյալ պահին գործող կադաստրային արժեքների տարբերությունը, որը կազմում է 1 443 750 (մեկ միլիոն չորս հարյուր քառասուներեք հազար յոթ հարյուր հիսուն) դրամ:

3. Սույն որոշումն ուժի մեջ է մտնում Գոհար Ստեփանյանին որոշման ընդունման մասին իրազեկելու օրվան հաջորդող օրվանից:

ՀԱՄԱՅՆՔԻ ԴԵԿԱՎԱՐ

Է. ԲԱԲԱՅԱՆ



2024թ. սեպտեմբերի 19  
ք. ԱրոՎյան



ՀԱՅԱՍՏԱՆԻ ՀԱՆՐԱՊԵՏՈՒԹՅԱՆ  
ԿՈՏԱՅՔԻ ՄԱՐԶԻ ԱՐՈՎՅԱՆ ՀԱՄԱՅՆՔԻ ՂԵԿԱՎԱՐ

**Ո Ր Ո Շ ՈՒ Մ**

19 սեպտեմբերի 2024 թվականի N 3947

**ԱՐՈՎՅԱՆ ՀԱՄԱՅՆՔԻ ՍԵՓԱԿԱՆՈՒԹՅՈՒՆ ՀԱՆԴԻՍԱՑՈՂ ԱՆՇԱՐԺ ԳՈՒՅՔԻՆ  
ՀԱՍՑԵ ՏՐԱՄԱԴՐԵԼՈՒ ՄԱՍԻՆ**

Համաձայն «Տեղական ինքնակառավարման մասին» օրենքի 35-րդ հոդվածի 1-ին մասի 22-րդ և 24-րդ կետերի, Հայաստանի Հանրապետության կառավարության 2005 թվականի դեկտեմբերի 29-ի N 2387-Ն որոշմամբ հաստատված կարգի 29-րդ, 45-րդ, 50-րդ և 55-րդ կետերի, հիմք ընդունելով Արովյանի համայնքապետարանի աշխատակազմի քաղաքաշինության և հողաշինարարության բաժնի պետի տեղակալի զեկուցագիրը (մուտք՝ 2024 թվականի սեպտեմբերի 12-ի N Բ-6786)։

1. Արովյան համայնքի սեփականություն հանդիսացող անշարժ գույքին (հատակագիծը կցվում է) տրամադրել հասցե՝ համայնք Արովյան, քաղաք Արովյան, Ռոսիայի փողոց, 4 շենք, 184/2 բնակարան։

2. Սույն որոշումն ուժի մեջ է մտնում ընդունման պահից։

ՀԱՄԱՅՆՔԻ ՂԵԿԱՎԱՐ

Է. ԲԱԲԱՅԱՆ



2024թ. սեպտեմբերի 19

ք. Արովյան

# ՇԻՆՈՒԹՅՈՒՆՆԵՐԻ ՀԱՏԱԿԱԳԻԾ

Հաստատում են

202 թ.

Մարզ Կոտայք համայնք Արծվյան, Ռոսիայի փառոց շենք 4 բնակարան 184

Համայնքի ղեկավար

Կ Ս.

Մարզ, համայնք, հասցե

Սեփականատեր

Բարիս Մխիթարյան, Անահիտ Ոսկանյան, Էդգար Մխիթարյան, Էլմիրա Մխիթարյան, Աշխեն Մխիթարյան

## Բնակարան

7-րդ հարկ

H=2.9

h=2.7

D=0.15-0.25

d=0.15-0.25

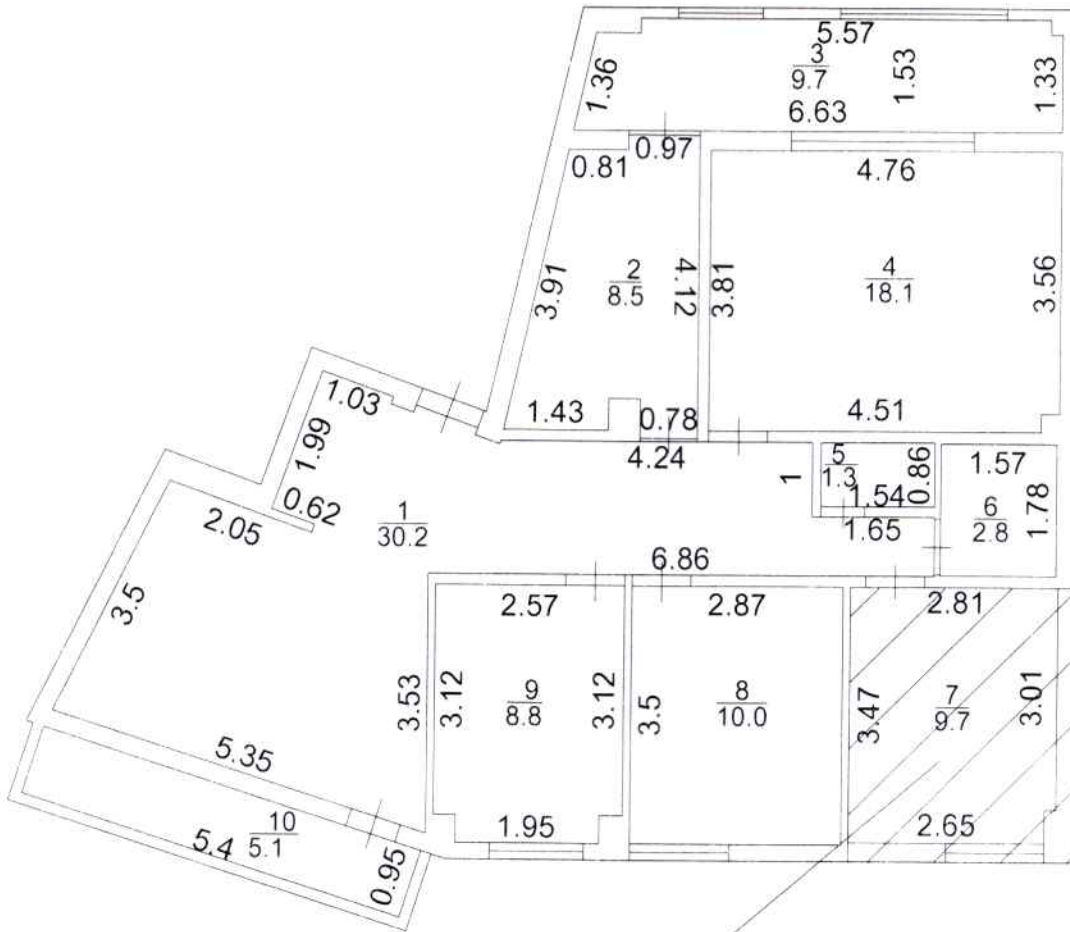

Համայնքային սեփականություն

### Լրացուցիչ նշումներ.

Մասշտաբ 1:100

Որակավորում ունեցող անձ	սեռն առժամանակ ընթացակարգում	
Որակավորման վկայականի համարը		
Ստորագրություն		
Իրավաբանական անձի անվանումը	ՅՈՒՐԻԴԱԿԱՆ ԿՈՄՊԻՆԻՍՏԻԲԻԼԻՏԻ ԿՈՒՆՎԵՆՏ	
ՀՎՀՀ	1857379	
Ստորագրություն		
ամիս	չափագրության	06 09 2024թ.
ամսաթիվ	հատակագծի կազմման	09 09 2024թ.



# ՇԻՆՈՒԹՅՈՒՆՆԵՐԻ ՀԱՏԱԿԱԳԻԾ

Հաստատում են

202\_թ

Մարզ Կոտայք համայնք Աբովյան, Ռոսիայի փառոց շենք 4 բնակարան 184

Համայնքի ղեկավար

Կ.Տ.

Սարգ, համայնք, հասցե

Սեփականատեր

Բարիս Մխիթարյան, Անահիտ Ոսկանյան, Էդգար Մխիթարյան, Էլմիրա Մխիթարյան, Աշխեն Մխիթարյան

**Բնակարան**

7-րդ հարկ

H=2.9

h=2.7

D=0.15-0.25

d=0.15-0.25

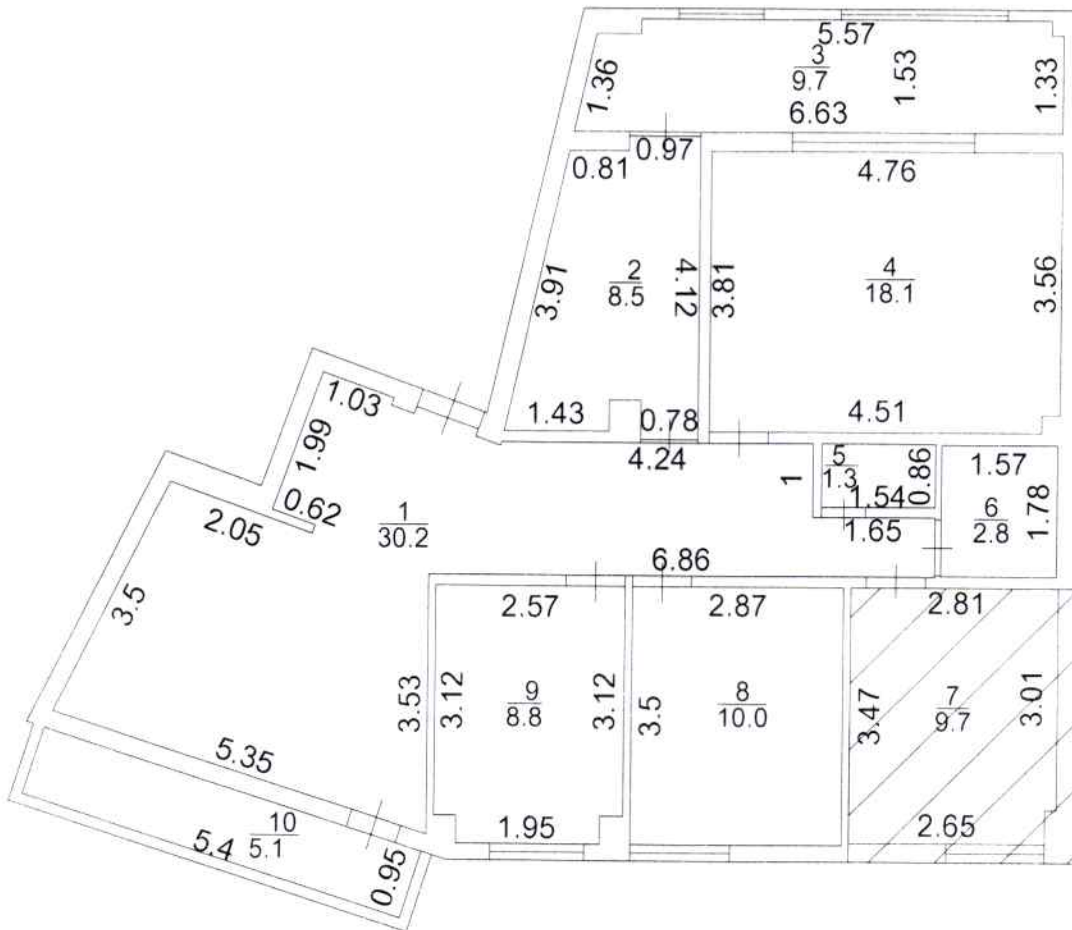

Լրացուցիչ նշումներ

Մասշտաբ 1:100

Որակավորում ունեցող անձ	ստոյան ընկերություն	
Որակավորման վկայականի համարը		
Ստորագրություն	«ՅԱՐԴ»	
Իրավաբանական անձի անվանումը	«ՅԱՐԴ» ՍՊԸ	
ՀՎՀՀ	03574379	
Ստորագրություն	03574379	
ամիս	չափագրության	06.09.2024թ.
անսաթիվ	հատակագծի կազմման	09.09.2024թ.



# ՇԻՆՈՒԹՅՈՒՆՆԵՐԻ ՀԱՏԱԿԱԳԻԾ

Հաստատում են \_\_\_\_\_ 202\_թ

Մարզ Կոտայք համայնք Աբովյան, Ռոսիայի փաղոց շենք 4 բնակարան 184

Համայնքի ղեկավար Կ.Տ

Մարզ, համայնք, հասցե

Անփականատեր Բարիս Մխիթարյան, Անահիտ Ոսկանյան, Էդգար Մխիթարյան, Էլմիրա Մխիթարյան, Աշխեն Մխիթարյան

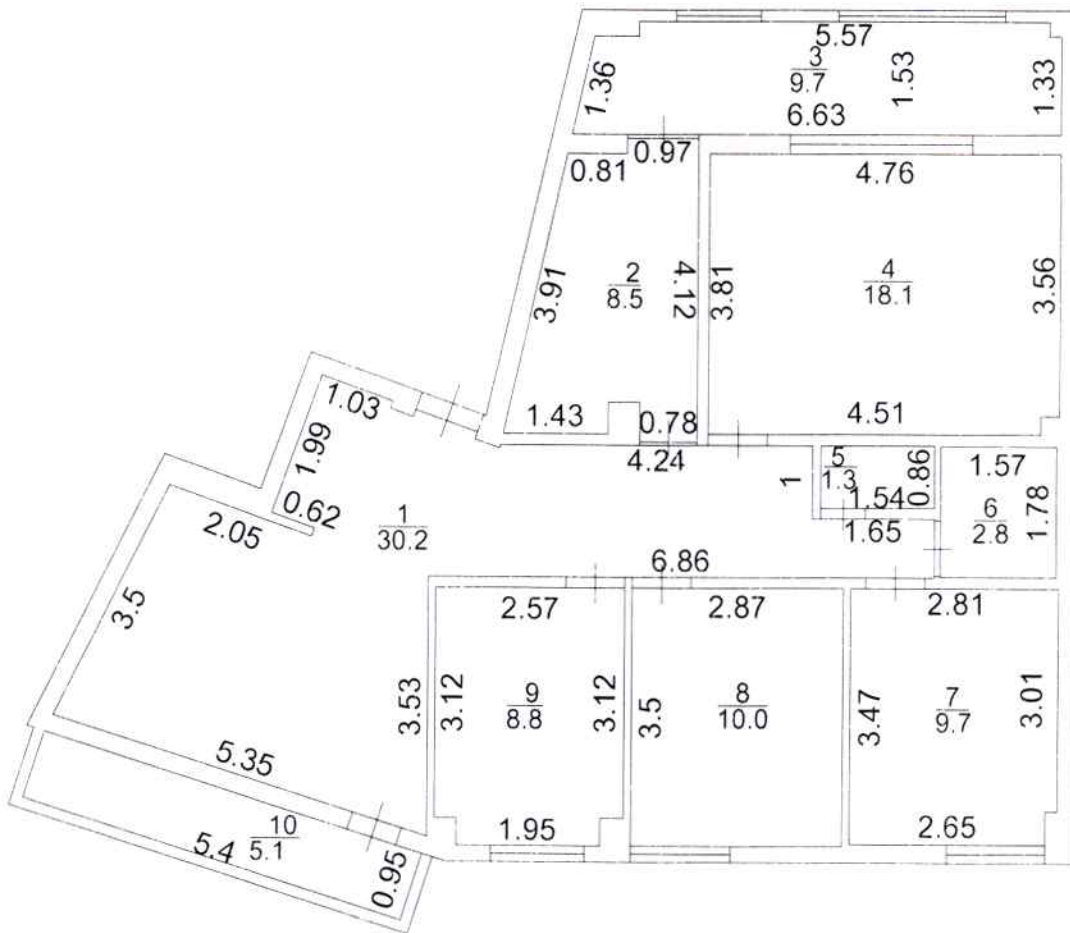

## Բնակարան

7-րդ հարկ

H=2.9

h=2.7

D=0.15-0.25

d=0.15-0.25

### Լրացուցիչ նշումներ.

Մասշտաբ 1:100

Որակավորում ունեցող անձ	ստոս առտորի ԲՅԱԲՅՈՒՆ	
Որակավորման վկայականի համարը		
Ստորագրություն		
Իրավաբանական անձի անվանումը	«ԿՐԻՍ ԿՆՅՈՒՆ» ՍՊԸ	
ՀՎՀՀ	03574379	
Ստորագրություն		
ամիս	չափագրության	06.09.2024թ
անստաթիվ	հատակագծի կազմման	09.09.2024թ





## Շինությունների բնութագրիչը

Նպատակային նշանակությունը	Գործառնական նշանակությունը	Հարկ	Հարկայնությունը	Մակերեսները (քմ)		Բարձրությունը (մ)	Ծավալը (հմ)	Կառուցման տարեթիվը	Տամիցից նյութը				Ավարտականության աստիճանը				Պատերի շինանյութի տեսակը	Միջնորդական ծածկի նյութը		Արտաքին հարդարման ըստ կտրմանի				
				Օրինական	Ինքնական				թիթեղ	շիֆեր	կղմինդր	ալյուսիթ	անավարտ	մինչև 50%	50-80%	80% և ավել		փայտ	երկաթբետոն	սրբատաշ	երեսապատված	սվաղած	ապակեպատ	արտաքին
2	3	4	5	6	7	8	9	10	11	12	13	14	15	16	17	18	19	20	21	22	23	24	25	26
Բնակելի	Բնակարան	7	9	94,50		2,70		Կ/Գ	Կ/Գ	Վ						Վ	Բետոն		Վ					4
Բնակելի	Բնակարան	7	9	9,70		2,70		Կ/Գ	Վ							Վ	Բետոն		Վ					4

Շինության ընդհանուր մակերեսը	Այդ թվում	
	Օրինական կառուցված (քմ)	Ինքնական կառուցված (քմ)
27	28	29
104.2	104.2	

Կատարող ԲՆԱՅԻ (ստորագրություն) Աջոտ Արտոորի Բարսյան  
 Որակավորման վկայական «0501» տրման ամիս, ամսաթիվը  
 Իրավաբանական անձ 80.110.1370645 «ՅԱՐԴ» ՍՊԸ

05.08.2024  
 «13.08.2024»թ. (ամիս, ամսաթիվ)  
 Իրավաբանական

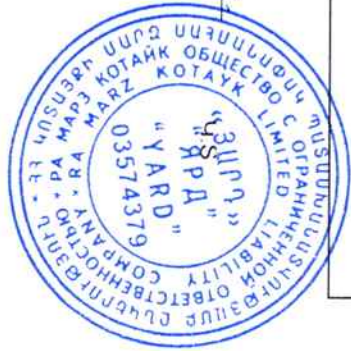





ՀԱՅԱՍՏԱՆԻ ՀԱՆՐԱՊԵՏՈՒԹՅԱՆ  
ԿՈՏԱՅՔԻ ՄԱՐԶԻ ԱՐՈՎՅԱՆ ՀԱՄԱՅՆՔԻ ՂԵԿԱՎԱՐ

Ո Ր Ո Շ ՈՒ Մ

19 սեպտեմբերի 2024 թվականի N 3946

ԱՐՏՅՈՄ ՇԱՐՈՅԱՆԻՆ ԵՎ ՍԵՂԱ ՍԱՖԱՐՅԱՆԻՆ ՇԻՆԱՐԱՐՈՒԹՅԱՆ  
ԹՈՒՅԼՏՎՈՒԹՅՈՒՆ ՏԱԼՈՒ ՄԱՍԻՆ

Համաձայն «Տեղական ինքնակառավարման մասին» օրենքի 42-րդ հոդվածի 1-ին մասի 6-րդ կետի, Հայաստանի Հանրապետության կառավարության 2015 թվականի մարտի 19-ի N 596-Ն որոշման, ԱրոՎյան համայնքի ավագանու 2023 թվականի դեկտեմբերի 22-ի N 197-Ն որոշման, հաշվի առնելով Արտյոմ Շաբոյանի դիմումը (մուտք՝ 2024 թվականի սեպտեմբերի 11-ի N Ք-6758)։

- Արտյոմ Շաբոյանին և Սեղա Սաֆարյանին տալ բլոկացված առանձնատների կառուցման շինարարության թույլտվություն (շինարարության թույլտվությունը կցվում է)։
- Սույն որոշման 1-ին կետում նշված անձինք պարտավոր են ԱրոՎյանի համայնքապետարանի 900105201454 հաշվեհամարին մուծել 600 000 (վեց հարյուր հազար) դրամ տեղական տուրք՝ շինարարության թույլտվության համար։
- Կառուցապատողը շինարարական աշխատանքները սկսելուց առնվազն երեք օր առաջ պարտավոր է ԱրոՎյան համայնքի ղեկավարին ներկայացնել N 2-5 ձևի տեղեկանք։
- Սույն որոշումն ուժի մեջ է մտնում որոշման ընդունման մասին իրազեկելու օրվան հաջորդող օրվանից։

ՀԱՄԱՅՆՔԻ ՂԵԿԱՎԱՐ



Է. ԲԱԲԱՅԱՆ

2024թ. սեպտեմբերի 19  
ք. ԱրոՎյան



ՓՈՒՆԵՐԱՆՈՒՄ  
ՀԱՅԱՍՏԱՆԻ ՀԱՆՐԱՊԵՏՈՒԹՅՈՒՆ  
ԿՈՏԱՅՔԻ ՄԱՐԶ, ԱՔՈՎՅԱՆ ՀԱՄԱՅՆՔ  
ՇԻՆԱՐԱՐՈՒԹՅԱՆ ԹՈՒՅՆՏՎՈՒԹՅՈՒՆ  
ՓՈՒՆԵՐԱՆՈՒՄ



ՀԱՅԱՍՏԱՆԻ ՀԱՆՐԱՊԵՏՈՒԹՅՈՒՆ  
ԿՈՏԱՅՔԻ ՄԱՐԶ, ԱՔՈՎՅԱՆ ՀԱՄԱՅՆՔ  
ՇԻՆԱՐԱՐՈՒԹՅԱՆ ԹՈՒՅՆՏՎՈՒԹՅՈՒՆ

N ՇԹ/752/193-24 19-09-2024

Տոմար 1 կատարացալատող ՍԵՐՆԱ ԴԱՖԱՐՅԱՆ / 6407490286 / ԵՐԵՎԱՆ, ԱՐԱՔԿԻՐ, ԳՅՈՒԼՆԵՆՍԿԱՆ Փ., 21Ծ,  
ՅՄՆԱՐՏՅՈՒՄ ՇԱՐՈՅԱՆ / 7405830060 / ԳԵՂԱՐՔՈՒՆԻՔ, ՎԱՐՂԵՆԻՍ, ԱՅՐՔ, 15 Փ., 16Տ, Մարզ Կոտայք, համայնք  
Արտվան գյուղ Առինջ Կ. Հովազիյան փողոց 2-րդ փակուղի 2/1

Հայաստանի Հանրապետության քաղաքացիական ծառայության մասին հաստատված օրենսդրության հիմամբ հաստատվում է հետևյալը

Օգտագործողները՝ կատարում, բրնկացված առանձնատներ, Ռիսկայնության աստիճանը III

Օգտագործողները պետք է լինեն հայաստանի քաղաքացիներ կամ օտարերկրացիներ, որոնք համապատասխանում են հետևյալին

1) մշակվել են «Աշխատանքային նախագիծ», «ԵՅՎԻԵՆ ԳՐՈՒՂ» ՍՊԸ կողմից:

Օգտագործողները պետք է լինեն հայաստանի աշխատանքային արժեքի բարձր մակարդակի վերաբերյալ

տեսքով է (են) 13.08.2024թ. N323-24 փորձագիտական դրակալ, կրթականության ներկայացուցչությունից:

Հայաստանի Հանրապետության քաղաքացիական ծառայության մասին հաստատված օրենսդրության հիմամբ

«ԱՎՈՆ» ՍՊԸ կողմից

Հայաստանի Հանրապետության քաղաքացիական ծառայության մասին հաստատված օրենսդրության հիմամբ

կամ

կատարածը հարցազրույցի արժեքային աստիճանի և սպասարկողի երաշխավորագրից

Հայաստանի Հանրապետության քաղաքացիական ծառայության մասին հաստատված օրենսդրության հիմամբ

3) չեն կենցած կրթում համաձայնեցվել են հրավառու մարմնի, որենքով սահմանված այլ շահագրգիռ  
առարկերի՝ Արտվան համայնքի ղեկավարի հետ

Հայաստանի Հանրապետության քաղաքացիական ծառայության մասին հաստատված օրենսդրության հիմամբ

2. Տնվարարական աշխատանքներն իրականացնել 36 ամսվա ընթացքում

Հայաստանի Հանրապետության քաղաքացիական ծառայության մասին հաստատված օրենսդրության հիմամբ

Ընտրության արժեքային աստիճանի և սպասարկողի երաշխավորագրի համաձայնեցվել են հրավառու մարմնի, որենքով սահմանված այլ շահագրգիռ  
առարկերի՝ Արտվան համայնքի ղեկավարի հետ

2.3. Այլու անունով, թելեգրամի շահագրգիռման, բողոքարկության, ստացումը

- արժեքային աստիճանի և սպասարկողի երաշխավորագրի ամիս
- արժեքային աստիճանի և սպասարկողի երաշխավորագրի ամիս

Ընտրության արժեքային աստիճանի և սպասարկողի երաշխավորագրի համաձայնեցվել են հրավառու մարմնի, որենքով սահմանված այլ շահագրգիռ  
առարկերի՝ Արտվան համայնքի ղեկավարի հետ

և ժողովարարական մարմնի մատակարարության մասին հարցազրույցով է 19 էջից, կարգված և ընդունվելով է Արտվան համայնքի  
ղեկավարի կողմից

Հայաստանի Հանրապետության քաղաքացիական ծառայության մասին հաստատված օրենսդրության հիմամբ

4. Առանձնաձև աշխատանքները մոտիվավել են (ընդգրկում է N 1 հավելվածը 108-րդ կետով սահմանված  
ուսուցումը) կողմից

Հայաստանի Հանրապետության քաղաքացիական ծառայության մասին հաստատված օրենսդրության հիմամբ

1. Արտվան կամ վարչակազմի համաձայնեցվել իրավառու մարմնի և այլ շահագրգիռ մարմինները հետ:

Հայաստանի Հանրապետության քաղաքացիական ծառայության մասին հաստատված օրենսդրության հիմամբ

5. Հնարավոր պայմաններ

Ընտրության արժեքային աստիճանի և սպասարկողի երաշխավորագրի համաձայնեցվել են հրավառու մարմնի, որենքով սահմանված այլ շահագրգիռ  
առարկերի՝ Արտվան համայնքի ղեկավարի հետ

վասնե՝ կրող սուբյեկտների հետ:

2) շինարարության թույլտվության սահմանված ժամկետներում կառուցատեղումը չավարտելու դեպքում գործում են N 1 հավելվածի 123-126-րդ պատերով սահմանված պահանջները:

3) (ընթացում է N 1 հավելվածի 84-րդ կետով սահմանված դեպքերում) սույն թույլտվությունը տրվել է սահմանված վարձով հաստատված «Նախագիծ» փուլի հիման վրա, որին հաջորդող «Աշխատանքային տեսակաթղթեր» փուլը պետք է ապահովի հաստատված փուլով ընդունված լուծումները և աշխատանքների լուծման աստիճանի հաջորդականությունը:

ՀԱՅԱՍՏԱՆԻ ՀԱՆՐԱՊԵՏՈՒԹՅԱՆ ԱՐԽԱՆԱԿԱՆ ԿԱԿՈՒՄՍԻ ՎԵՐԱԿԱՆՈՒՄԻ ԿԵՆՏՐՈՆ

4) (ընթացում է N 1 հավելվածի 116-րդ կետով սահմանված դեպքերում) Հաշվի առնելով որ գտնուցվող շքանշան շինարարությունը ենթարկվող չէ առանց գլխավոր հատակագծի վրա \_\_\_\_\_ համարների տալ նշման ջնաթի (շենքերի) և կամ շինության (շինությունների) քանդման՝

ՀԱՅԱՍՏԱՆԻ ՀԱՆՐԱՊԵՏՈՒԹՅԱՆ ԱՐԽԱՆԱԿԱՆ ԿԱԿՈՒՄՍԻ ՎԵՐԱԿԱՆՈՒՄԻ ԿԵՆՏՐՈՆ

ստեղծվեցանք ուղջը (օգտագործողին, պետական գրանցման վկայական **09072024-07-0097**) տրտած սույն թույլտվությունը նաև քանդման թույլտվություն է՝ Օրյելտի քանդման աշխատանքներ, հրապանացնել նախագծային փաստաթղթերով ամրագրված հաջորդականությամբ:

7) այլ առթյուներ շինհրապարակում ապահովել ժամանակավոր ցանկապատի և տեղեկատվական վահանակի առկայությունը:

ՀԱՅԱՍՏԱՆԻ ՀԱՆՐԱՊԵՏՈՒԹՅԱՆ ԱՐԽԱՆԱԿԱՆ ԿԱԿՈՒՄՍԻ ՎԵՐԱԿԱՆՈՒՄԻ ԿԵՆՏՐՈՆ

8) Կառուցատեղումը շրջաբառական (քանդման, ապամոլ տաժման) աշխատանքներն ընտելող անելուց, Երևան, Խաչատրյան N 5 հավելվածի N 2-5 ձևի, տեղեկացնում է իրավաբան մարմին:

9) 3-լիցիտիայի դիման վրա գրանցույց շինարարական և գույքաիրավաբանական կարող է իրականացվել տասնհինգերորդ Հայաստանի Հանրապետության օրենսդրությանը, նախագծային փաստաթղթերով, և նորմատիվ-տեխնիկական պահանջներին համապատասխան:

**ՀԱՅԱՍՏԱՆԻ ՀԱՆՐԱՊԵՏՈՒԹՅԱՆ  
ԱՐԽԱՆԱԿԱՆ ԿԱԿՈՒՄՍԻ ՎԵՐԱԿԱՆՈՒՄԻ**

**ԷԴՈՒՄԱՐԴ ԲԱԲԵՅԱՆ**

ՀԱՅԱՍՏԱՆԻ ՀԱՆՐԱՊԵՏՈՒԹՅԱՆ ԱՐԽԱՆԱԿԱՆ ԿԱԿՈՒՄՍԻ ՎԵՐԱԿԱՆՈՒՄԻ ԿԵՆՏՐՈՆ

Գ. Տ.  
(ձև) փուլի 16.06.16 N 630-Ս)

23.09.2024  
**ՀԱՎԱՆՑՎԱԾ Է  
ԷԼԵԿՏՐՈՆԱՅԻՆ  
ՍՏՈՐԱԳՐՈՒԹՅԱՆ**



ՀԱՅԱՍՏԱՆԻ ՀԱՆՐԱՊԵՏՈՒԹՅԱՆ  
ԿՈՏԱՅՔԻ ՄԱՐԶԻ ԱՐՈՎՅԱՆ ՀԱՄԱՅՆՔԻ ՂԵԿԱՎԱՐ

Ո Ր Ո Շ ՈՒ Մ

19 սեպտեմբերի 2024 թվականի N 3945

**«ՊՎ-ԵՐԵՎԱՆ» ՍԱՀՄԱՆԱՓԱԿ ՊԱՏԱՍԽԱՆԱՏՎՈՒԹՅԱՄԲ ԸՆԿԵՐՈՒԹՅԱՆԸ 2024  
ԹՎԱԿԱՆԻ ԸՆԹԱՑՔՈՒՄ ՈԳԵԼԻՑ ԵՎ ԱԼԿՈՇՈՒՄՆԻՆ ԽՄԻՉՔՆԵՐԻ ՎԱՃԱՌՔԻ  
ԹՈՒՅԼՏՎՈՒԹՅՈՒՆ ՏԱԼՈՒ ՄԱՍԻՆ**

Համաձայն «Տեղական ինքնակառավարման մասին» օրենքի 45-րդ հոդվածի 1-ին մասի 2-րդ կետի, բովյան համայնքի ավագանու 2023 թվականի ապրիլի 13-ի N 52-Ն և դեկտեմբերի 22-ի N 197-Ն որոշումների, հիմք ընդունելով «ՊՎ-ԵՐԵՎԱՆ» սահմանափակ պատասխանատվությամբ ընկերության լիազորած անձ Սերգեյ Բաղդոյանի հայտը (մուտք՝ 2024 թվականի սեպտեմբերի 18-ի N S-1855)։

1. «ՊՎ-ԵՐԵՎԱՆ» սահմանափակ պատասխանատվությամբ ընկերությանը տալ 2024 թվականի ընթացքում Արովյան համայնքի Արովյան քաղաքի Սևանի փողոցի թիվ 8 հասցեում գտնվող 904.8 քառակուսի մետր մակերեսով խանութում ոգելից և ալկոհոլային խմիչքների վաճառքի թույլտվություն (Թույլտվություն N 232 կցվում է)։

2. «ՊՎ-ԵՐԵՎԱՆ» սահմանափակ պատասխանատվությամբ ընկերությունը պարտավոր է Արովյանի համայնքապետարանի 900105201074 հաշվեհամարին վճարել տեղական տուրք՝ 182 000 (հարյուր ութսուներկու հազար) դրամ։

3. Սույն որոշումն ուժի մեջ է մտնում որոշման ընդունման մասին իրազեկելու օրվան հաջորդող օրվանից։

ՀԱՄԱՅՆՔԻ ՂԵԿԱՎԱՐ



Է. ԲԱԲԱՅԱՆ

2024թ. սեպտեմբերի 19

ք. Արովյան



ՀԱՅԱՍՏԱՆԻ ՀԱՆՐԱՊԵՏՈՒԹՅՈՒՆ  
ԿՈՏԱՅՔԻ ՄԱՐԶ  
ԱՐՈՎՅԱՆԻ ՀԱՄԱՅՆՔԱՊԵՏԱՐԱՆ

ԹՈՒՅԼՏՎՈՒԹՅՈՒՆ N ՈԱԽ - 232

ՀԱՄԱՅՆՔԻ ՎԱՐՉԱԿԱՆ ՏԱՐԱԾՔՈՒՄ ՈԳԵԼԻՑ ԵՎ ԱԼԿՈՇՈԼԱՅԻՆ  
ԽՄԻՉՔՆԵՐԻ ՎԱՃԱՌՔԻ

**Տրված՝ 19 սեպտեմբերի 2024թ.**

Թույլատրված գործունեության անվանումը՝  
**Ոգելից և ալկոհոլային խմիչքների վաճառք:**

Հայտատու իրավաբանական անձի լրիվ անվանումը և գտնվելու վայրը կամ անհատ ձեռնարկատիրոջ անունը, ազգանունը և բնակության վայրը, հարկ վճարողի հաշվառման համարը՝

**«ՊՎ-ԵՐԵՎԱՆ» սահմանափակ պարասխանադրությամբ ընկերություն, ՀՀ Երևան Կենտրոն Բաղրամյան պ. թիվ 18, ՀՎՀՀ՝ 00239053:**

Գործունեության իրականացման վայրը՝ **ՀՀ Կոտայքի մարզ Աբովյան համայնք ք. Աբովյան Սևանի փ. թիվ 8, խանութ:**

Թույլտվության գործողության ժամկետը՝ **01 հունվարի 2024թ.-ից մինչև 31 դեկտեմբերի 2024թ.-ը:**

ՀԱՄԱՅՆՔԻ ՂԵԿԱՎԱՐ



ԷԴՈՒԱՐԴ ԲԱԲԱՅԱՆ



ՀԱՅԱՍՏԱՆԻ ՀԱՆՐԱՊԵՏՈՒԹՅԱՆ  
ԿՈՏԱՅՔԻ ՄԱՐԶԻ ԱՐԿԱՅԱՆ ՀԱՄԱՅՆՔԻ ՂԵԿԱՎԱՐ

Ո Ր Ո Շ ՈՒ Մ

19 սեպտեմբերի 2024 թվականի N 3944

**«ՊՎ-ԵՐԵՎԱՆ» ՍԱՀՄԱՆԱՓԱԿ ՊԱՏԱՍԽԱՆԱՏՎՈՒԹՅԱՄԲ ԸՆԿԵՐՈՒԹՅԱՆԸ 2024  
ԹՎԱԿԱՆԻ ԵՐԿՐՈՐԴ, ԵՐՐՈՐԴ ԵՎ ՉՈՐՐՈՐԴ ԵՌԱՄՍՅԱԿՆԵՐԻ ԸՆԹԱՑՔՈՒՄ  
ՏԵԽՆԻԿԱԿԱՆ ՀԵՂՈՒԿՆԵՐԻ ՎԱՃԱՌՔԻ ԹՈՒՅԼՏՎՈՒԹՅՈՒՆ ՏԱԼՈՒ ՄԱՍԻՆ**

Համաձայն «Տեղական ինքնակառավարման մասին» օրենքի 45-րդ հոդվածի 1-ին մասի 9-րդ կետի, Արմվյան համայնքի ավագանու 2023 թվականի ապրիլի 13-ի N 52-Ն և դեկտեմբերի 22-ի N 197-Ն որոշումների, հիմք ընդունելով «ՊՎ-ԵՐԵՎԱՆ» սահմանափակ պատասխանատվությամբ ընկերության լիազորած անձ Սերգեյ Բաղդոյանի հայտը (մուտք՝ 2024 թվականի սեպտեմբերի 17-ի N S-1851)։

1. «ՊՎ-ԵՐԵՎԱՆ» սահմանափակ պատասխանատվությամբ ընկերությանը տալ 2024 թվականի երկրորդ, երրորդ և չորրորդ եռամսյակների ընթացքում Արմվյան համայնքի Արմվյան քաղաքի Սևանի փողոցի թիվ 8 հասցեում գտնվող խանութում տեխնիկական հեղուկների վաճառքի թույլտվություն (Թույլտվություն N 29 կցվում է)։

2. «ՊՎ-ԵՐԵՎԱՆ» սահմանափակ պատասխանատվությամբ ընկերությունը պարտավոր է Արմվյանի համայնքապետարանի 900105201843 հաշվեհամարին վճարել տեղական տուրք՝ 45 000 (քառասունհինգ հազար) դրամ։

3. Սույն որոշումն ուժի մեջ է մտնում որոշման ընդունման մասին իրազեկելու օրվան հաջորդող օրվանից։

ՀԱՄԱՅՆՔԻ ՂԵԿԱՎԱՐ



Է. ԲԱԲԱՅԱՆ

2024թ. սեպտեմբերի 19  
ք. Արմվյան





ՀԱՅԱՍՏԱՆԻ ՀԱՆՐԱՊԵՏՈՒԹՅՈՒՆ  
ԿՈՏԱՅՔԻ ՄԱՐԶ  
ԱՔՈՎՅԱՆԻ ՀԱՄԱՅՆՔԱՊԵՏԱՐԱՆ

ԹՈՒՅԼՏՎՈՒԹՅՈՒՆ ԹԻՎ ՏՀՎ - 29

ՀԱՄԱՅՆՔԻ ՎԱՐՉԱԿԱՆ ՏԱՐԱԾՔՈՒՄ ՏԵԽՆԻԿԱԿԱՆ ՀԵՂՈՒԿՆԵՐԻ  
ՎԱՃԱՌՔԻ

Տրված՝ 19 սեպտեմբերի 2024թ.

Թույլատրված գործունեության անվանումը՝  
**Տեխնիկական հեղուկների վաճառք:**

Հայտատու իրավաբանական անձի լրիվ անվանումը և գտնվելու վայրը կամ անհատ ձեռնարկատիրոջ անունը, ազգանունը և բնակության վայրը, հարկ վճարողի հաշվառման համարը՝

**«ՊՎ-ԵՐԵՎԱՆ» սահմանափակ պատասխանատվությամբ ընկերություն, ՀՀ Երևան Կենտրոն Բաղրամյան պ. թիվ 18, ՀՎՀՀ՝ 00239053:**

Գործունեության իրականացման վայրը՝ **ՀՀ Կոտայքի մարզ Արուսյան համայնք ք. Արուսյան Սևանի փ. թիվ 8, խանութ:**

Թույլտվության գործողության ժամկետը՝ **01 ապրիլի 2024թ.-ից մինչև 31 դեկտեմբերի 2024թ.-ը:**

ՀԱՄԱՅՆՔԻ ՂԵՂԱՎԱՐ



ԷԴՈՒԱՐԴ ԲԱԲԱՅԱՆ



ՀԱՅԱՍՏԱՆԻ ՀԱՆՐԱՊԵՏՈՒԹՅԱՆ  
ԿՈՏԱՅՔԻ ՄԱՐԶԻ ԱՐՈՎՅԱՆ ՀԱՄԱՅՆՔԻ ԴԵԿԱՎԱՐ

**Ո Ր Ո Շ ՈՒ Մ**

19 սեպտեմբերի 2024 թվականի N 3943

**«ԻՐԱ ԳՐԻԳՈՐՅԱՆ ԵՂԻՇԻ» ԱՆՀԱՏ ԶԵՆՆԱՐԿԱՏԻՐՈՋԸ 2024 ԹՎԱԿԱՆԻ ԵՐԿՐՈՐԴ  
ԿԻՍԱՄՅԱԿԻ ԸՆԹԱՑՔՈՒՄ ԱՐՏԱՔԻՆ ԳՈՎԱԶԴ ԵՏՂԱԴԻԵԼՈՒ ԹՈՒՅԼՏՎՈՒԹՅՈՒՆ  
ՏԱԼՈՒ ՄԱՍԻՆ**

Համաձայն «Տեղական ինքնակառավարման մասին» օրենքի 45-րդ հոդվածի 1-ին մասի 12-րդ կետի, Արավյան համայնքի ավագանու 2022 թվականի սեպտեմբերի 29-ի N 113-Ն, 2023 թվականի ապրիլի 13-ի N 52-Ն և դեկտեմբերի 22-ի N 197-Ն որոշումների, հաշվի առնելով «Իրա Գրիգորյան Եղիշի» անհատ ձեռնարկատիրոջ հայտը (մուտք՝ 2024 թվականի սեպտեմբերի 18-ի N Բ-6873)։

1. Թույլատրել «Իրա Գրիգորյան Եղիշի» անհատ ձեռնարկատիրոջը 2024 թվականի երկրորդ կիսամյակի ընթացքում Արավյան համայնքի Արավյան քաղաքի Հատիսի փողոցի թիվ 1/82 հասցեում տեղադրել արտաքին գովազդ (Թույլտվություն N 68 կցվում է)։
2. Հաստատել արտաքին գովազդի էքզիզները՝ համաձայն հավելվածի։
3. «Իրա Գրիգորյան Եղիշի» անհատ ձեռնարկատերը պարտավոր է Արավյանի համայնքապետարանի 900105201611 հաշվեհամարին վճարել 47 340 (քառասունյոթ հազար երեք հարյուր քառասուն) դրամ տեղական տուրք՝ արտաքին գովազդ տեղադրելու թույլտվության համար։
4. Սույն որոշումն ուժի մեջ է մտնում «Իրա Գրիգորյան Եղիշի» անհատ ձեռնարկատիրոջը որոշման ընդունման մասին իրազեկելու օրվան հաջորդող օրվանից։

ՀԱՄԱՅՆՔԻ ԴԵԿԱՎԱՐ

Է. ԲԱԲԱՅԱՆ



2024թ. սեպտեմբերի 19  
ք. Արավյան



ՀԱՅԱՍՏԱՆԻ ՀԱՆՐԱՊԵՏՈՒԹՅՈՒՆ  
ԿՈՏԱՅՔԻ ՄԱՐԶ  
ԱՐՈՎՅԱՆԻ ՀԱՄԱՅՆՔԱԴԵՏԱՐԱՆ

ԹՈՒՅԼՏՎՈՒԹՅՈՒՆ ԹԻՎ ԱԳ - 68

ՀԱՄԱՅՆՔԻ ՎԱՐՉԱԿԱՆ ՏԱՐԱԾՔՈՒՄ ԱՐՏԱՔԻՆ ԳՈՎԱԶԴ ՏԵՂԱԴՐԵԼՈՒ

Տրված՝ 19 սեպտեմբերի 2024թ.

Թույլատրված գործունեության անվանումը՝  
**Այլ արտաքին գովազդի տեղադրում:**

Հայտատու իրավաբանական անձի լրիվ անվանումը և գտնվելու վայրը կամ անհատ ձեռնարկատիրոջ անունը, ազգանունը և բնակության վայրը, հարկ վճարողի հաշվառման համարը՝

**«Իրա Գրիգորյան Եղիշի» անհատ ձեռնարկատեր, ՀՀ Կոտայքի մարզ Արովյան համայնք գյուղ Գեղաշեն 5 փ. 30 փ., ՀՎՀՀ՝ 43125188:**

Գովազդի տեղադրման վայրը/վայրերը և չափերը (քմ)՝ **ՀՀ Կոտայքի մարզ Արովյան համայնք Արովյան քաղաք Հափիսի փողոց թիվ 1/82, 5.26 քմ:**

Թույլտվության գործողության ժամկետը՝ **01 հուլիսի 2024թ.-ից մինչև 31 դեկտեմբերի 2024թ.-ը:**



ՀԱՄԱՅՆՔԻ ՂԵԿԱՎԱՐ

ԷԴՈՒԱՐԴ ԲԱԲԱՅԱՆ

ԳՈՎԱԶԴԻԻ ԷՍՔԻԶ



$0.4 \cdot 0.3 \cdot 6 = 0.72 \text{ քմ}$

$0.3 \cdot 0.2 \cdot 11 = 0.66 \text{ քմ}$

$0.15 \cdot 0.2 \cdot 16 = 0.48 \text{ քմ}$



$0.5 \cdot 0.4 \cdot 17 = 3.4 \text{ քմ}$

Ընդ. մակերես՝ 5.26 քմ



ՀԱՅԱՍՏԱՆԻ ՀԱՆՐԱՊԵՏՈՒԹՅԱՆ  
ԿՈՏԱՅՔԻ ՄԱՐԶԻ ԱՐՈՎՅԱՆ ՀԱՄԱՅՆՔԻ ՂԵԿԱՎԱՐ

**Ո Ր Ո Շ ՈՒ Մ**

19 սեպտեմբերի 2024 թվականի N 3942

**«ԻՐԱ ԳՐԻԳՈՐՅԱՆ ԵՂԻՇԻ» ԱՆՀԱՏ ՁԵՌՆԱՐԿԱՏԻՐՈՋԸ 2024 ԹՎԱԿԱՆԻ ԵՐԿՐՈՐԴ  
ԿԻՍԱՄՅԱԿԻ ԸՆԹԱՑՔՈՒՄ ՈԳԵԼԻՑ ԵՎ ԱԼԿՈՆՈԼԱՅԻՆ ԽՄԻՉՔՆԵՐԻ ՎԱՃԱՌՔԻ  
ԹՈՒՅԼՏՎՈՒԹՅՈՒՆ ՏԱԼՈՒ ՄԱՍԻՆ**

Համաձայն «Տեղական ինքնակառավարման մասին» օրենքի 45-րդ հոդվածի 1-ին մասի 2-րդ կետի, Արովյան համայնքի ավագանու 2023 թվականի ապրիլի 13-ի N 52-Ն և դեկտեմբերի 22-ի N 197-Ն որոշումների, հիմք ընդունելով «Իրա Գրիգորյան Եղիշի» անհատ ձեռնարկատիրոջ հայտը (մուտք՝ 2024 թվականի սեպտեմբերի 18-ի N Ք-6876)։

1. «Իրա Գրիգորյան Եղիշի» անհատ ձեռնարկատիրոջը տալ 2024 թվականի երկրորդ կիսամյակի ընթացքում Արովյան համայնքի Արովյան քաղաքի Հատիսի փողոցի թիվ 1/82 հասցեում գտնվող 371.35 քառակուսի մետր մակերեսով սպասարկման օբյեկտում ոգելից և ալկոհոլային խմիչքների վաճառքի թույլտվություն (Թույլտվություն N 231 կցվում է)։

2. «Իրա Գրիգորյան Եղիշի» անհատ ձեռնարկատերը պարտավոր է Արովյանի համայնքապետարանի 900105201074 հաշվեհամարին վճարել տեղական տուրք՝ 51 000 (հիսունմեկ հազար) դրամ։

3. Սույն որոշումն ուժի մեջ է մտնում «Իրա Գրիգորյան Եղիշի» անհատ ձեռնարկատիրոջը որոշման ընդունման մասին իրազեկելու օրվան հաջորդող օրվանից։

ՀԱՄԱՅՆՔԻ ՂԵԿԱՎԱՐ

Է. ԲԱԲԱՅԱՆ



2024թ. սեպտեմբերի 19  
ք. Արովյան





ՀԱՅԱՍՏԱՆԻ ՀԱՆՐԱՊԵՏՈՒԹՅԱՆ  
ԿՈՏԱՅՔԻ ՄԱՐԶԻ ԱՐՈՎՅԱՆ ՀԱՄԱՅՆՔԻ ՂԵԿԱՎԱՐ

**Ո Ր Ո Շ ՈՒ Մ**

19 սեպտեմբերի 2024 թվականի N 3941

**«ԻՐԱ ԳՐԻԳՈՐՅԱՆ ԵՂԻՇԻ» ԱՆՀԱՏ ԶԵՌՆԱՐԿԱՏԻՐՈՋԸ 2024 ԹՎԱԿԱՆԻ ԵՐԿՐՈՐԴ  
ԿԻՍԱՄՅԱԿԻ ԸՆԹԱՑՔՈՒՄ ՀԱՆՐԱՅԻՆ ՄՆՆԴԻ ԿԱԶՄԱԿԵՐՊՄԱՆ ԵՎ  
ԻՐԱԿԱՆԱՑՄԱՆ ԹՈՒՅԼՏՎՈՒԹՅՈՒՆ ՏԱԼՈՒ ՄԱՍԻՆ**

Համաձայն «Տեղական ինքնակառավարման մասին» օրենքի 45-րդ հոդվածի 1-ին մասի 4-րդ կետի, Արովյան համայնքի ավագանու 2022 թվականի սեպտեմբերի 29-ի N 110-Ն, 2023 թվականի ապրիլի 13-ի N 52-Ն և դեկտեմբերի 22-ի N 197-Ն որոշումների, հիմք ընդունելով «Իրա Գրիգորյան Եղիշի» անհատ ձեռնարկատիրոջ հայտը (մուտք՝ 2024 թվականի սեպտեմբերի 18-ի N Բ-6875).

1. «Իրա Գրիգորյան Եղիշի» անհատ ձեռնարկատիրոջը տալ 2024 թվականի երկրորդ կիսամյակի ընթացքում Արովյան համայնքի Արովյան քաղաքի Հատիսի փողոցի թիվ 1/82 հասցեում գտնվող 371.35 քառակուսի մետր մակերեսով սպասարկման օբյեկտում հանրային սննդի կազմակերպման և իրականացման թույլտվություն (Թույլտվություն N 133 կցվում է):
2. «Իրա Գրիգորյան Եղիշի» անհատ ձեռնարկատերը պարտավոր է Արովյանի համայնքապետարանի 900105201868 հաշվեհամարին վճարել տեղական տուրք՝ 50 000 (հիսուն հազար) դրամ:
3. Սույն որոշումն ուժի մեջ է մտնում «Իրա Գրիգորյան Եղիշի» անհատ ձեռնարկատիրոջը որոշման ընդունման մասին իրազեկելու օրվան հաջորդող օրվանից:

ՀԱՄԱՅՆՔԻ ՂԵԿԱՎԱՐ

Է. ԲԱԲԱՅԱՆ



2024թ. սեպտեմբերի 19  
ք. Արովյան



ՀԱՅԱՍՏԱՆԻ ՀԱՆՐԱՊԵՏՈՒԹՅՈՒՆ  
ԿՈՏԱՅՔԻ ՄԱՐԶ  
ԱՐՈՎՅԱՆԻ ՀԱՄԱՅՆՔԱՊԵՏԱՐԱՆ

ԹՈՒՅԼՏՎՈՒԹՅՈՒՆ ԹԻՎ ՀՍԿ-Ի - 133

ՀԱՄԱՅՆՔԻ ՎԱՐՉԱԿԱՆ ՏԱՐԱԾՔՈՒՄ ՀԱՆՐԱՅԻՆ ՍՆԵԴԻ ԿԱԶՄԱԿԵՐՊՄԱՆ  
ԵՎ ԻՐԱԿԱՆԱՑՄԱՆ

Տրված՝ 19 սեպտեմբերի 2024թ.

Թույլատրված գործունեության անվանումը՝  
**Հանրային սննդի կազմակերպում և իրականացում:**

Հայտատու իրավաբանական անձի լրիվ անվանումը և գտնվելու վայրը կամ անհատ ձեռնարկատիրոջ անունը, ազգանունը և բնակության վայրը, հարկ վճարողի հաշվառման համարը՝

**«Իրա Գրիգորյան Եղիշի» անհատ ձեռնարկատեր, ՀՀ, Կոտայքի մարզ Աբովյան համայնք գ. Գեղաշեն 5 փ. 30 փ., ՀՎՀՀ՝ 43125188:**

Գործունեության իրականացման վայրը՝ **ՀՀ, Կոտայքի մարզ Աբովյան համայնք ք. Աբովյան Հափիսի փ. թիվ 1/82, սպասարկման օբյեկտ:**

Շինության տեսակը՝ **հիմնական շինություն:**

Թույլտվության գործողության ժամկետը՝ **01 հուլիսի 2024թ.-ից մինչև 31 դեկտեմբերի 2024թ.-ը:**

ՀԱՄԱՅՆՔԻ ՂԵԿԱՎԱՐ



ԷԴՈՒԱՐԴ ԲԱԲԱՅԱՆ





ՀԱՅԱՍՏԱՆԻ ՀԱՆՐԱՊԵՏՈՒԹՅԱՆ  
ԿՈՏԱՅՔԻ ՄԱՐԶԻ ԱՐՈՎՅԱՆ ՀԱՄԱՅՆՔԻ ՂԵԿԱՎԱՐ

**Ո Ր Ո Շ ՈՒ Մ**

18 սեպտեմբերի 2024 թվականի N 3940

**ԱՐՈՎՅԱՆ ՀԱՄԱՅՆՔԻ ՍԵՓԱԿԱՆՈՒԹՅՈՒՆ ՀԱՆԴԻՍԱՑՈՂ ՀՈՂԱՄԱՍԻ  
ԳՈՐԾԱՌՆԱԿԱՆ ՆՇԱՆԱԿՈՒԹՅՈՒՆԸ ՓՈՓՈԽԵԼՈՒ ԵՎ ՀԱՍՑԵ ՏՐԱՄԱԴՐԵԼՈՒ  
ՄԱՍԻՆ**

Համաձայն «Տեղական ինքնակառավարման մասին» օրենքի 35-րդ հոդվածի 1-ին մասի 22-րդ և 24-րդ կետերի, Հայաստանի Հանրապետության կառավարության 2005 թվականի դեկտեմբերի 29-ի N 2387-Ն որոշմամբ հաստատված կարգի 29-րդ, 50-րդ և 55-րդ կետերի, Գեղաշեն համայնքի ավագանու 2016 թվականի հոկտեմբերի 14-ի N 31-Ա որոշման, 2011 թվականի դեկտեմբերի 29-ի N 1920-Ն որոշմամբ հաստատված կարգի 24-րդ կետի 3-րդ ենթակետի, հիմք ընդունելով Արմավյանի համայնքապետարանի աշխատակազմի քաղաքաշինության և հողաշինարարության բաժնի պետի զեկուցագիրը (մուտք՝ 2024 թվականի սեպտեմբերի 04-ի N Ք-6647)։

1. Փոփոխել Արմավյան համայնքի սեփականություն հանդիսացող Գեղաշեն գյուղում գտնվող 07-023-0033-0006 կադաստրային ծածկագրով հողամասից 286.5 քառակուսի մետր մակերեսով բնակավայրերի նպատակային նշանակության այլ հողեր հողամասի գործառնական նշանակությունը որպես բնակելի կառուցապատման հողամաս և տրամադրել հասցե՝ համայնք Արմավյան, գյուղ Գեղաշեն, 1-ին փողոց, 5-րդ նրբանցք, 13/3 հողամաս:

2. Սույն որոշումն ուժի մեջ է մտնում ընդունման պահից:

ՀԱՄԱՅՆՔԻ ՂԵԿԱՎԱՐ

Է. ԲԱՐԱՅԱՆ



2024թ. սեպտեմբերի 18  
ք. Արմավյան



ՀԱՅԱՍՏԱՆԻ ՀԱՆՐԱՊԵՏՈՒԹՅԱՆ  
ԿՈՏԱՅՔԻ ՄԱՐԶԻ ԱՔՈՎՅԱՆ ՀԱՄԱՅՆՔԻ ՂԵԿԱՎԱՐ

**Ո Ր Ո Շ ՈՒ Մ**

18 սեպտեմբերի 2024 թվականի N 3939

**ԱՔՈՎՅԱՆ ՀԱՄԱՅՆՔԻ ԳԵՂԱՇԵՆ ԳՅՈՒՂԻ 3-ՐԴ ԹԱՂԱՄԱՍԻ 3-ՐԴ ՓՈՂՈՑԻ ԹԻՎ 15  
ՀԱՍՑԵՈՒՄ ԳՏՆՎՈՂ ՀՈՂԱՄԱՍՈՒՄ ԻՆՔՆԱԿԱՄ ԿԱՌՈՒՑՎԱԾ ԲՆԱԿԵԼԻ ՏՈՒՆՆ  
ՕՐԻՆԱԿԱՆԱՑՆԵԼՈՒ ՄԱՍԻՆ**

Համաձայն «Տեղական ինքնակառավարման մասին» օրենքի 35-րդ հոդվածի 1-ին մասի 24-րդ կետի, «Անշարժ գույքի հարկով հարկման նպատակով անշարժ գույքի շուկայական արժեքին մոտարկված կադաստրային գնահատման կարգը սահմանելու մասին» օրենքի 4-րդ հոդվածի 2-րդ մասի 6-րդ կետի, Հայաստանի Հանրապետության կառավարության 2006 թվականի մայիսի 18-ի N 912-Ն որոշմամբ հաստատված կարգի 8-րդ, 9-րդ, 10-րդ, 11-րդ և 13-րդ կետերի, 2020 թվականի հունիսի 4-ի N 1023-Ն որոշման, հաշվի առնելով այն հանգամանքը, որ բնակելի տունը կառուցված չէ ինժեներատրանսպորտային օբյեկտների օտարման կամ անվտանգության գոտիներում, քաղաքաշինական նորմերի և կանոնների էական խախտումներով, դրա պահպանումը չի խախտում այլ անձանց իրավունքները և օրենքով պահպանվող շահերը, վտանգ չի սպառնում քաղաքացիների կյանքին ու առողջությանը, չի առաջացնում հարկադիր սերվիտուտ պահանջելու իրավունք և հիմք ընդունելով Արա Բաբայանի դիմումը (մուտք՝ 2024 թվականի սեպտեմբերի 06-ի N Բ-6686)։

1. Արա Ռուբենի Բաբայանին սեփականության իրավունքով պատկանող (հիմք՝ 2015 թվականի դեկտեմբերի 04-ի N 04122015-07-0025 վկայական) Աբովյան համայնքի Գեղաշեն գյուղի 3-րդ թաղամասի 3-րդ փողոցի թիվ 15 հասցեում գտնվող 1931.9 քառակուսի մետր մակերեսով բնակելի կառուցապատման հողամասում ինքնակամ կառուցված 222.8 քառակուսի մետր արտաքին, 181.9 քառակուսի մետր ներքին մակերեսով բնակելի տունը համարել օրինական (Կադաստրի կոմիտեում հաշվառման ծածկագիր՝ 2023LDGPNH) :

2. Արա Բաբայանը պարտավոր է ինքնակամ կառուցված բնակելի տան օրինականացման համար սույն որոշման ընդունման օրվանից 60 (վաթսուն) օրվա ընթացքում Աբովյանի համայնքապետարանի 900105201397 հաշվեհամարին մուծել 269 366 (երկու հարյուր վաթսունինը հազար երեք հարյուր վաթսունվեց) դրամ, հակառակ դեպքում՝ սույն որոշումը կհամարվի ուժը կորցրած:

3. Սույն որոշումն ուժի մեջ է մտնում Արա Բաբայանին որոշման ընդունման մասին իրազեկելու օրվան հաջորդող օրվանից:

ՀԱՄԱՅՆՔԻ ՂԵԿԱՎԱՐ



Է. ԲԱԲԱՅԱՆ

2024թ. սեպտեմբերի 18  
ք. Աբովյան

# ՀՈՂԱՄԱՍԻ ՀԱՏԱԿԱԳԻԾ

Կոտայք, համայնք Արզլան գ, Չեղաշեն 3-րդ թաղ, 3-րդ փողոց թիվ 15

Սարգ. համայնք, հասցե

Հորհամակցական Խիկրո

Հաստատում է 202\_թ.  
Համայնքի ղեկավարը  
Կ.Տ.

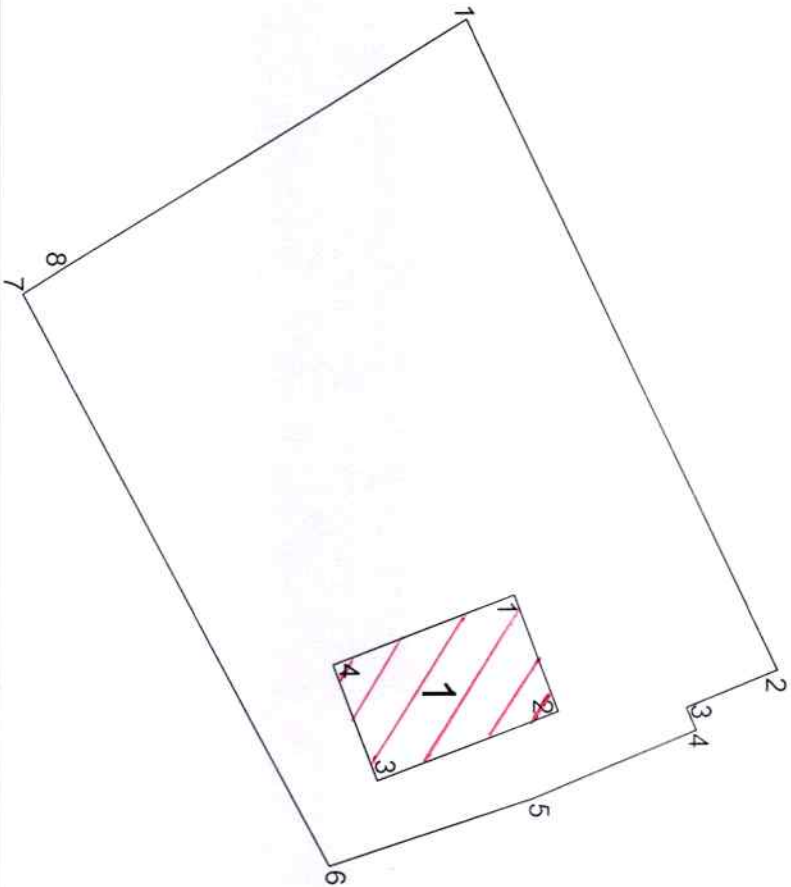

Սապաթ 1:500

Տիգրան Լուսյան

247

ԱԶ

83336834

Կ.Տ.

Սակերես հա	0.19319 հա
Ծածկագիր	07-023-0024-0007
Նպատակային նշանակություն	Բնակավայրերի
Չորհարմական նշանակություն	Բնակելի կառուցապատման

Բնակավայրի կետեր	Հողամասի կողորհնատներ		Գծային չափերը (մ)
	X	Y	
1	4455472.72	8476215.28	53.43
2	4455495.91	8476263.41	7.35
3	4455489.11	8476266.21	1.82
4	4455489.85	8476267.87	13.13
5	4455477.74	8476272.96	15.97
6	4455462.58	8476277.96	48.15
7	4455439.81	8476235.53	3.75
8	4455442.99	8476233.55	34.89
1	4455472.72	8476215.28	

Ռազմավորում ունեցող անձ	Սարգսյան Կարեն		
Ռազմավորման վկայականի համարը	247		
Ստորագրություն	[Signature]		
Ռազմաբանական անձի անվանումը	«Տիգրան ԼՍԳՈՆՅԱՆ» ԱԶ		
ՅԳԻՔ	83336834		
Ստորագրություն	[Signature]		
ամիս	չափավորում	16.10.2023թ.	
ամսաթիվ	հաստատագրի փազնմամ	01.11.2023թ.	

1. Բնակելի տուն

Էքզիպիտացիոն կետեր	Կտրողի/նամուճեր		Գծային չափերը (մ)
	X	Y	
1	4455476.33	8476257.86	9.24
2	4455479.62	8476266.50	14.41
3	4455466.15	8476271.62	9.24
4	4455462.86	8476262.98	14.41
1	4455476.33	8476257.86	



Որակավորում ունեցող անձ	Տիգրան Լևոնյան	
Որակավորման վկայականի համարը	247	
Ստորագրություն		
Իրավաբանական անձի անվանումը	<<ՏԻԳՐԱՆ ԼԵՎՈՆՅԱՆ>> ԱԾ	
ՔՎԳԳ	83336834	
Ստորագրություն		
ամիս	չափագրության	16.10.2023թ.
անաթիվ	հատուկագրի կազմման	01.11.2023թ.







ՀԱՅԱՍՏԱՆԻ ՀԱՆՐԱՊԵՏՈՒԹՅԱՆ  
ԿՈՏԱՅՔԻ ՄԱՐԶԻ ԱՐՈՎՅԱՆ ՀԱՄԱՅՆՔԻ ՂԵԿԱՎԱՐ

Ո Ր Ո Շ ՈՒ Մ

18 սեպտեմբերի 2024 թվականի N 3938

ԱՐՈՎՅԱՆ ՀԱՄԱՅՆՔԻ ԱՐԱՄՈՒՍ ԳՅՈՒՂԻ 4-ՐԴ ՓՈՂՈՑԻ ԹԻՎ 2 ՀԱՍՑԵՈՒՄ ԳՏՆՎՈՂ  
ՀՈՂԱՄԱՍՈՒՄ ԻՆՔՆԱԿԱՄ ԿԱՌՈՒՑՎԱԾ ԲՆԱԿԵԼԻ ՏՈՒՆՆ ՕՐԻՆԱԿԱՆԱՑՆԵԼՈՒ ԵՎ ԱՆՇԱՐԺ  
ԳՈՒՅՔԻ ԲԱԺԱՆՎԱԾ ՄԱՍԵՐԻՆ ՀԱՍՑԵՆԵՐ ՏՐԱՄԱԴՐԵԼՈՒ ՄԱՍԻՆ

Համաձայն «Տեղական ինքնակառավարման մասին» օրենքի 35-րդ հոդվածի 1-ին մասի 22-րդ և 24-րդ կետերի, «Անշարժ գույքի հարկով հարկման նպատակով անշարժ գույքի շուկայական արժեքին մոտարկված կադաստրային գնահատման կարգը սահմանելու մասին» օրենքի 4-րդ հոդվածի 2-րդ մասի 6-րդ կետի, Հայաստանի Հանրապետության կառավարության 2005 թվականի դեկտեմբերի 29-ի N 2387-Ն որոշմամբ հաստատված կարգի 29-րդ, 50-րդ, 51-րդ և 55-րդ կետերի, 2006 թվականի մայիսի 18-ի N 912-Ն որոշմամբ հաստատված կարգի 8-րդ, 9-րդ, 10-րդ, 11-րդ և 13-րդ կետերի, 2020 թվականի հունիսի 4-ի N 1023-Ն որոշման, Արովյան համայնքի ավագանու 2023 թվականի դեկտեմբերի 22-ի N 199-Ն որոշման, հաշվի առնելով այն հանգամանքը, որ բնակելի տունը կառուցված չէ ինժեներատրանսպորտային օբյեկտների օտարման կամ անվտանգության գոտիներում, քաղաքաշինական նորմերի և կանոնների էական խախտումներով, դրա պահպանումը չի խախտում այլ անձանց իրավունքները և օրենքով պահպանվող շահերը, վտանգ չի սպառնում քաղաքացիների կյանքին ու առողջությանը, չի առաջացնում հարկադիր սերվիտուտ պահանջելու իրավունք և հիմք ընդունելով Անդրանիկ Հակոբյանի դիմումը (մուտք՝ 2024 թվականի օգոստոսի 28-ի N Ք-6542)։

1. Սիլվա Հայրապետի, Հակոբ, Հայարփի և Անդրանիկ Պետիկի Հակոբյաններին ընդհանուր բաժնային սեփականության իրավունքով պատկանող (հիմք՝ 2023 թվականի հունվարի 19-ի N 19012023-07-0125 վկայական) Արովյան համայնքի Արամուս գյուղի 4-րդ փողոցի թիվ 2 հասցեում գտնվող 1043.6 քառակուսի մետր փաստացի մակերեսով բնակելի կառուցապատման հողամասում ինքնակամ կառուցված 200.48 քառակուսի մետր արտաքին, 151.32 քառակուսի մետր ներքին մակերեսով բնակելի տունը համարել օրինական (Կադաստրի կոմիտեում հաշվառման ծածկագիր՝ 202345PVUD)։

2. Սույն որոշման 1-ին կետում նշված անշարժ գույքի՝ 2 մասի բաժանված մասերին՝ «ԱՇՈՏ ՀԱԿՈՐՅԱՆ ԳՈՒՐԳԵՆԻ» անհատ ձեռնարկատիրոջ կողմից 2023 թվականի դեկտեմբերի 19-ին կազմված բաժանման սխեմայի համաձայն՝ տրամադրել հասցեներ՝ 1-ին առանձնացվող հատվածին (593.6 քառակուսի մետր մակերեսով)՝ համայնք Արովյան, գյուղ Արամուս, 4-րդ փողոց, 2 բնակելի տուն, 2-րդ առանձնացվող հատվածին (450.0 քառակուսի մետր մակերեսով)՝ համայնք Արովյան, գյուղ Արամուս, 4-րդ փողոց, 2/1 բնակելի տուն։

3. Սույն որոշման 1-ին կետում նշված անձինք պարտավոր են՝

1) Արովյանի համայնքապետարանի 900105201652 հաշվեհամարին մուծել 20 000 (քսան հազար) դրամ՝ հասցեների տրամադրման ծառայության վճար։

2) ինքնակամ կառուցված բնակելի տան օրինականացման համար սույն որոշման ընդունման օրվանից 60 (վաթսու) օրվա ընթացքում Արովյանի համայնքապետարանի 900105201397 հաշվեհամարին մուծել 335 404 (երեք հարյուր երեսունհինգ հազար չորս հարյուր չորս) դրամ, հակառակ դեպքում սույն որոշումը կհամարվի ուժը կորցրած։

4. Սույն որոշումն ուժի մեջ է մտնում որոշման ընդունման մասին իրազեկելու օրվան հաջորդող օրվանից։

ՀԱՄԱՅՆՔԻ ՂԵԿԱՎԱՐ

Է. ԲԱԲԱՅԱՆ



# ՀՈՂԱՄԱՍԻ ԲԱԺՄԱՍԱՆ ՄԻՆԵՄԱ

Կոտայք, Արտվան, գ. Արամուա 4-րդ փողոց 2

Սարգ, համայնք, հասցե

Սեփականության վկայական N 0187728

Սեփականատեր

Միլվա, Հակոբ, Հայարիի, Անդրանիկ Հակոբյաններ

Առանձնացվող հատված 1  
0.05936 հա

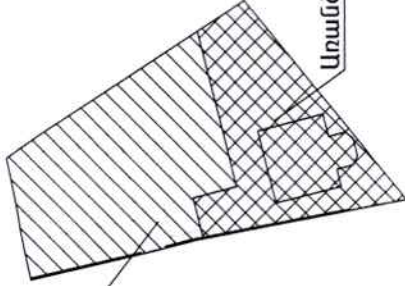

Առանձնացվող հատված 2  
0.04500 հա

Մակերես հա	0.05936 ; 0.04500
Ծածկագիր	07 - 013 - 0017 - 0018
Սպաստակային նշանակություն	Բնակավայրերի
Փորձառնական նշանակություն	Բնակելի կառուցապատման

*Լրացուցիչ նշումներ.*

Մասշտաբ 1	Մասշտաբ 1
Որակավորում ունեցող անձ	Սահմանափակ ընկերություն
Որակավորման վկայականի համարը	305
Ստորագրություն	ԱՄՈՏ ՀԱՍՏԱՅԱՆ
Իրավաբանական անձի անվանումը	«ԱՄՈՏ ԶԻՅՈՒՅԱՆ ԲԻԲԻՑԻՍ» ԱԶ
ՀՎԴԴ	40566/92
Ստորագրություն	ՄԱՅԻՍԻ ՀԱՅԿԱՆ
աժիս անմաքիլ	27.07.2022 թ.
հատակագծի կազմման	19.12.2023 թ.

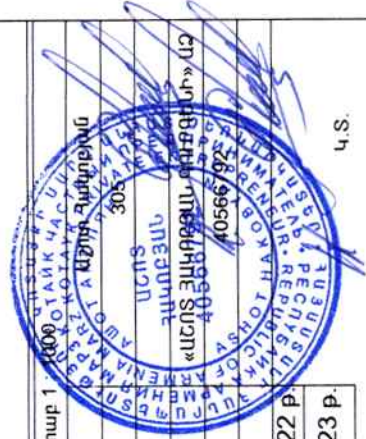



# ՀՈ ԱՄԱՍԻ ՀԱՏԱԿԱԳԻԾ

Կոտայք. Արովյան, գ. Արամուա 4-րդ փողոց 2

Մարզ. համայնք, հասցե

Սեփականության վկայական N 0187728

Յողիատվագծան հիմք

Չև. 1

Հաստատում են

Համայնքի ղեկավար

«ԱՄՍԻ ՀԱՏԱԿԱԳԻԾ»

«03.05.1991»

«03551961861»

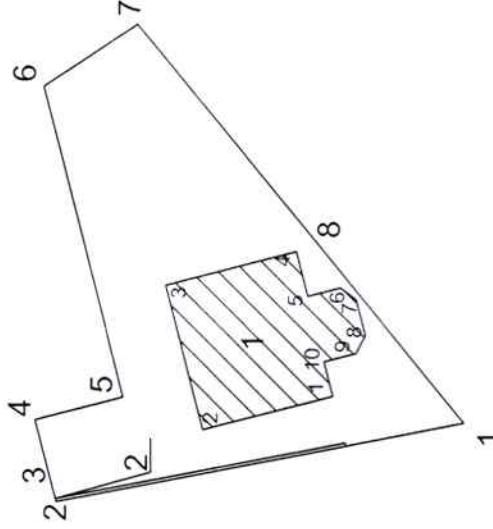

Սակերես հա	0.04500
Ծածկագիր	07 - 013 - 0017 - 0018
Սպաստակային նշանակություն	Բնակավայրերի
Գործառնական նշանակություն	Բնակելի կառուցապատման
<i>Լրացուցիչ նշումներ.</i>	
Թիվ 2 - Պարիսպ արտաքին ձախերևը 13.89 քմ	

Հողամասի		Գծային չափերը (մ)
Երթարտնային (բնակման) կետեր	Կողորհնատներ	
	X	Y

Մասշտաբ	1:500
Որակավորում ունեցող անձ	Աշոտ Հանրության
Որակավորման վկայականի համարը	3005
Ստորագրություն	
Իրավաբանական անձի անվանումը	«ԱՄՍԻ ՀԱՏԱԿԱԳԻԾ» ԱՍ
ՀՎՀՀ	40566792
Ստորագրություն	
ամիս	27. 07. 2022 թ.
անմաթիվ	19. 12. 2023 թ.
կազմման	



Կ.Տ.

**Հողամասի**

Էքստրակտայի (գրկնամ) կետեր	Կտորրկնամներ		Գճային չափերը (մ)
	X	Y	
1	4457323.4298	8471741.0550	27.47
2	4457350.4253	8471735.9774	1.28
3	4457350.7398	8471737.2194	4.30
4	4457351.8105	8471741.3840	6.00
5	4457345.9995	8471742.8780	21.12
6	4457351.1429	8471763.3575	7.39
7	4457344.9516	8471767.3918	19.01
8	4457332.9215	8471752.6702	15.00
1	4457323.4298	8471741.0550	

**1. Բնակելի տուն**

Էքստրակտայի (գրկնամ) կետեր	Կտորրկնամներ		Գճային չափերը (մ)
	X	Y	
1	4457332.1151	8471742.8708	8.92
2	4457340.7621	8471740.6808	9.81
3	4457343.1706	8471750.1906	8.92
4	4457334.5236	8471752.3806	3.05
5	4457333.7748	8471749.4239	2.26
6	4457331.5859	8471749.9783	1.30
7	4457330.5492	8471749.1924	2.41
8	4457329.9579	8471746.8575	1.34
9	4457330.5704	8471745.6656	2.18
10	4457332.6872	8471745.1295	2.33
1	4457332.1151	8471742.8708	

**2. Պարկիսայ**

Էքստրակտայի (գրկնամ) կետեր	Կտորրկնամներ	Գճային չափերը (մ)

Որակավորում ունեցող անձ	
Որակավորման վկայականի համարը	
Ստորագրություն	
Որակաբանական անձի անվանումը	
ՀԳՀԳ	
Ստորագրություն	
ամիս	չափազորության
ամսաթիվ	հատակագծի կազմման
	27. 07. 2022 թ.
	19. 12. 2023 թ.



Հ.Տ.	ամսական	27.07.2022 թ.
	հարստացման	19.12.2023 թ.
Ստորագրություն		
ԷԿՅԷ		
Ռազմավարական անվան համալսարանի Կոնստրուկտիվ ճարտարապետության ֆակուլտետ		
Ստորագրություն		
Ռազմավարական փայլահայտի համալսարանի Կոնստրուկտիվ ճարտարապետության ֆակուլտետ		
Ռազմավարական ունեցող անվան		
Ստորագրություն: 1:200		

Լրացրեցի/հղմամբ:  1-ին հարկի արտաքին մակերեսը 100.24քմ 1-ին հարկի արտաքին մակերեսը 100.24քմ

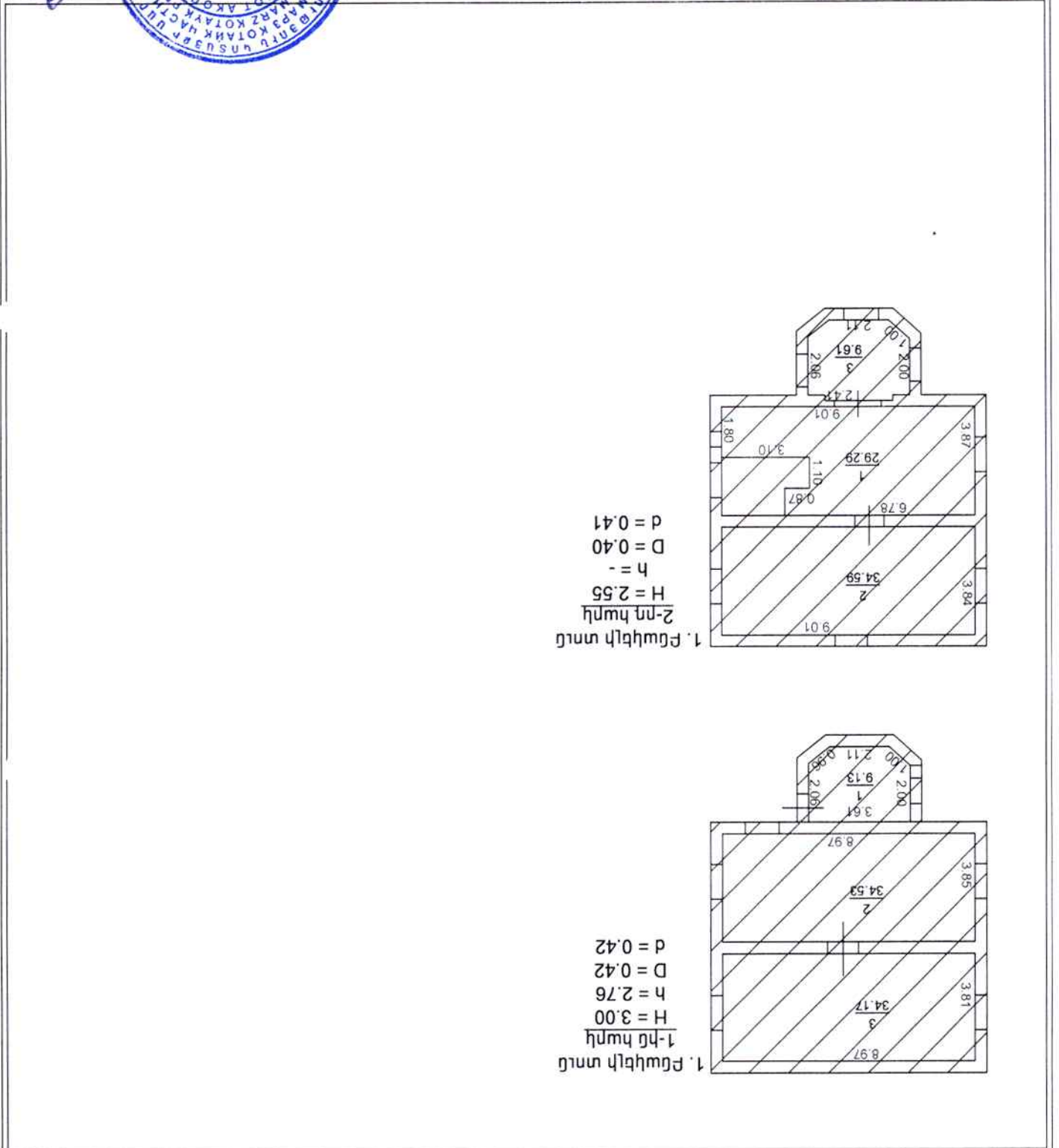

Սեփականատեր	Սիլվա, Զաիր, Զայառիկի և Ռոմանի Զաիրյանները
Ստորագրություն/հասցե	
Կոտայքի, Արմավիրի, Գեղարքունիքի և Կոտայքի մարզերի 4-րդ տիրոջ 2	
<b>ՇՐՈՒՅՈՒՆԱՆՈՒՄԻ ՎԵՐԿՆԱԿԱՆՈՒՄ</b>	
Ձ. 3	





ՀԱՅԱՍՏԱՆԻ ՀԱՆՐԱՊԵՏՈՒԹՅԱՆ  
ԿՈՏԱՅՔԻ ՄԱՐԶԻ ԱՐԹՎՅԱՆ ՀԱՄԱՅՆՔԻ ՂԵԿԱԿԱՐ

Ո Ր Ո Շ ՈՒ Մ

18 սեպտեմբերի 2024 թվականի N 3937

ԱՐԹՎՅԱՆ ՀԱՄԱՅՆՔԻ ՎԵՐԻՆ ՊՏՂՆԻ ԳՅՈՒՂԻ 1-ԻՆ ՓՈՂՈՑԻ ԹԻՎ 34/1 ՀԱՍՑԵՈՒՄ  
ԳՏՆՎՈՂ ՀՈՂԱՄԱՍՈՒՄ ԻՆՔՆԱԿԱՄ ԿԱՌՈՒՑՎԱԾ ԲՆԱԿԵԼԻ ՏՈՒՆԸ ԵՎ ՊԱՐԻՍՊՆԵՐՆ  
ՕՐԻՆԱԿԱՆԱՑՆԵԼՈՒ ՄԱՍԻՆ

Համաձայն «Տեղական ինքնակառավարման մասին» օրենքի 35-րդ հոդվածի 1-ին մասի 24-րդ կետի, «Անշարժ գույքի հարկով հարկման նպատակով անշարժ գույքի շուկայական արժեքին մոտարկված կադաստրային գնահատման կարգը սահմանելու մասին» օրենքի 4-րդ հոդվածի 2-րդ մասի 6-րդ կետի, Հայաստանի Հանրապետության կառավարության 2006 թվականի մայիսի 18-ի N 912-Ն որոշմամբ հաստատված կարգի 8-րդ, 9-րդ, 10-րդ, 11-րդ և 13-րդ կետերի, 2020 թվականի հունիսի 4-ի N 1023-Ն որոշման, հաշվի առնելով այն հանգամանքը, որ բնակելի տունը և պարիսպները կառուցված չեն ինժեներատրանսպորտային օբյեկտների օտարման կամ անվտանգության գոտիներում, քաղաքաշինական նորմերի և կանոնների էական խախտումներով, դրանց պահպանումը չի խախտում այլ անձանց իրավունքները և օրենքով պահպանվող շահերը, վտանգ չի սպառնում քաղաքացիների կյանքին ու առողջությանը, չի առաջացնում հարկադիր սերվիտուտ պահանջելու իրավունք և հիմք ընդունելով Արմենուիի Հովհաննիսյանի դիմումը (մուտք՝ 2024 թվականի օգոստոսի 16-ի N Բ-6349)։

1. Արմենուիի Սարիբեկի Հովհաննիսյանին սեփականության իրավունքով պատկանող (հիմք՝ 2010 թվականի օգոստոսի 19-ի N 2743678 վկայական) Արովյան համայնքի Վերին Պտղնի գյուղի 1-ին փողոցի թիվ 34/1 հասցեում գտնվող 675.3 քառակուսի մետր փաստացի մակերեսով բնակելի կառուցապատման հողամասում ինքնակամ կառուցված 489.13 քառակուսի մետր արտաքին, 388.89 քառակուսի մետր ներքին մակերեսով բնակելի տունը, 12.18 քառակուսի մետր մակերեսով պարիսպները համարել օրինական (Կադաստրի կոմիտեի հաշվառման ծածկագիր՝ 2023L7ZVXH) :

2. Արմենուիի Հովհաննիսյանը պարտավոր է ինքնակամ կառուցված բնակելի տան և պարիսպների օրինականացման համար սույն որոշման ընդունման օրվանից 60 (վաթսուն) օրվա ընթացքում Արովյանի համայնքապետարանի 900105201397 հաշվեհամարին մուծել 1 352 794 (մեկ միլիոն երեք հարյուր հիսուներկու հազար յոթ հարյուր իննսունչորս) դրամ, հակառակ դեպքում՝ սույն որոշումը կհամարվի ուժը կորցրած։

3. Սույն որոշումն ուժի մեջ է մտնում Արմենուիի Հովհաննիսյանին որոշման ընդունման մասին իրազեկելու օրվան հաջորդող օրվանից։

ՀԱՄԱՅՆՔԻ ՂԵԿԱԿԱՐ



Է. ԲԱԲԱՅԱՆ

2024թ. սեպտեմբերի 18  
ք. Արովյան

# ՀՈՂԱՄԱՍԻ ՀԱՏԱԿԱԳԻԾ

Մարզ կոտայք, համայնք Արթուր, գյուղ Վերին Պտղնի, 1-ին փողոց 34/1

Սարգսյան, Ռազմիկ

Տեղամասնական կենտրոն

Ձև 1

Հաստատում են

Համայնքի ղեկավար

4.8.

ամուն, ազգանուն, հայրանուն

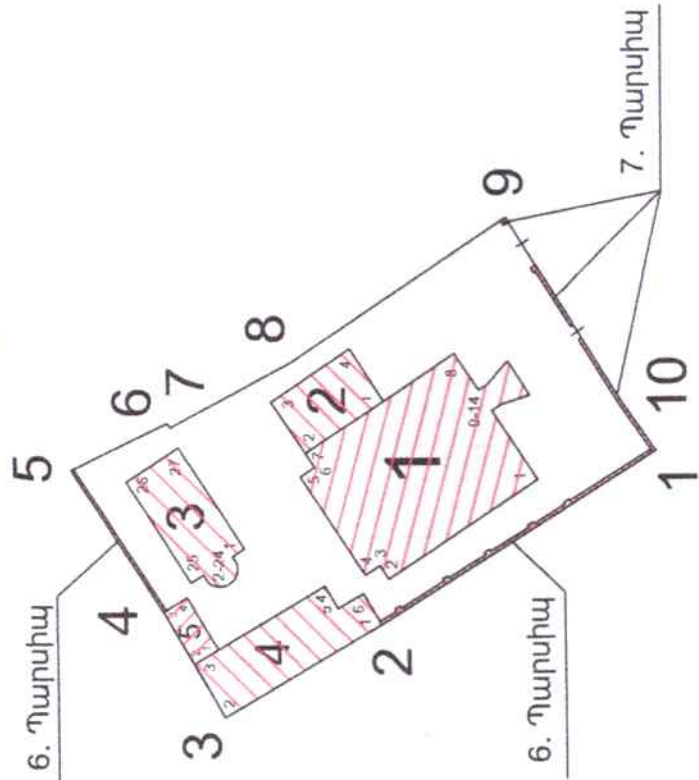

Տակերն հա	0.06753 հա	Պողամասի	գծային չափերը (մ)
Ծածկագիր	07-062-0001-0146	Կողողենաղենի	
Նպատակային նշանակություն	բնակավայրերի		
Փորձառնական նշանակություն	բնակելի կառուցապատման		
<i>Լրացուցիչ նշումներ:</i>			
Մասշտաբ 1:500		ՍտՖյա Մասնական	
Որակաբերում ունեցող անձ		448	
Որակաբերման վկայականի հաճախը			
Ստորագրություն		ՍՏ Մեծյա Մանուկյան	
Իրավաբանական անձի անվանումը		43223325	
ՀԱԴԴ			
Ստորագրություն			
ամիս	չափաբերության	19.09.2023	
ամսաթիվ	հատման և կազմման	28.09.2023	



3. Պողանյա		
Էլեկտրոնային (բեկումն) կոդեր	Կորորիցատներ	Գծային չափերը (մ)
1	X	Y
1	4457154.20	8464430.04
2	4457173.54	8464418.07
3	4457184.53	8464411.71
4	4457188.79	8464419.07
5	4457195.20	8464428.98
6	4457188.45	8464432.22
7	4457188.18	8464431.91
8	4457179.78	8464436.30
9	4457164.55	8464446.27
10	4457156.70	8464433.66
1	4457154.20	8464430.04

1. Բազիլի տուն		
Էլեկտրոնային (բեկումն) կոդեր	Կորորիցատներ	Գծային չափերը (մ)
1	X	Y
1	4457162.52	8464428.12
2	4457173.01	8464421.24
3	4457173.64	8464422.20
4	4457174.65	8464421.54
5	4457179.14	8464428.40
6	4457178.14	8464429.06
7	4457178.77	8464430.02
8	4457168.27	8464436.90
9	4457166.80	8464434.35
10	4457165.93	8464434.79
11	4457164.56	8464436.34
12	4457163.02	8464434.00
13	4457165.00	8464433.37
14	4457165.67	8464432.93
1	4457162.52	8464428.12

2. Ակուրոնյա		
Էլեկտրոնային (բեկումն) կոդեր	Կորորիցատներ	Գծային չափերը (մ)
1	X	Y
1	4457173.25	8464433.64
2	4457178.77	8464430.02
3	4457181.12	8464433.62
4	4457175.60	8464437.24
1	4457173.25	8464433.64

3. Լոդակազա		
Էլեկտրոնային (բեկումն) կոդեր	Կորորիցատներ	Գծային չափերը (մ)
1	X	Y
1	4457183.11	8464423.43
2	4457183.95	8464422.89
3	4457183.65	8464422.43
4	4457183.61	8464422.27
5	4457183.59	8464422.10
6	4457183.59	8464421.94
7	4457183.61	8464421.78
8	4457183.65	8464421.62
9	4457183.72	8464421.47
10	4457183.80	8464421.33
11	4457183.90	8464421.20
12	4457184.02	8464421.08
13	4457184.16	8464420.98
14	4457184.30	8464420.91
15	4457184.45	8464420.85
16	4457184.61	8464420.81
17	4457184.78	8464420.79
18	4457184.94	8464420.80
19	4457185.10	8464420.82
20	4457185.26	8464420.87
21	4457185.41	8464420.94
22	4457185.55	8464421.03
23	4457185.67	8464421.13
24	4457185.97	8464421.60
25	4457186.82	8464421.06
26	4457191.34	8464428.14
27	4457187.63	8464430.51
1	4457183.11	8464423.43

4. Ամառային խրիակոց		
Էլեկտրոնային (բեկումն) կոդեր	Կորորիցատներ	Գծային չափերը (մ)
1	X	Y
1	4457173.54	8464418.07
2	4457184.53	8464411.71
3	4457186.69	8464415.43
4	4457177.47	8464420.77
5	4457176.57	8464419.21
6	4457174.79	8464420.24
1	4457173.54	8464418.07

5. Ծածկ		
Էլեկտրոնային (բեկումն) կոդեր	Կորորիցատներ	Գծային չափերը (մ)
1	X	Y
1	4457185.00	8464416.41
2	4457186.69	8464415.43
3	4457188.79	8464419.07
4	4457187.10	8464420.04
1	4457185.00	8464416.41

Որակագրություն ունեցող անձ

Որակագրության վկայականի համարը

Ստորագրություն

Իրականացրած անձի անվանումը

ՅՊՇ Օրինա Մանուկյան

ՅՊՇ 43223325

Ստորագրություն

Կախազրություն

19.09.2023

Համապատասխան հաստատված

28.09.2023







# ՇԻՆՈՒԹՅՈՒՆՆԵՐԻ ՀԱՏԱԿԱԳԻԾ

Ձև 3

Մարզ Կոտայք, համայնք Աբովյան, գյուղ Վերին Պտղնի, 1-ին փողոց 34/1

Մարզ համայնք, հասցե

Սեփականատեր

Արմենուհի Հովհաննիսյան Սարիբեկի

## 2. Ավտոտնակ

H=2.90

h=2.70

D=0.30-0.40

$S_{արտ.} = 28.38$  քմ

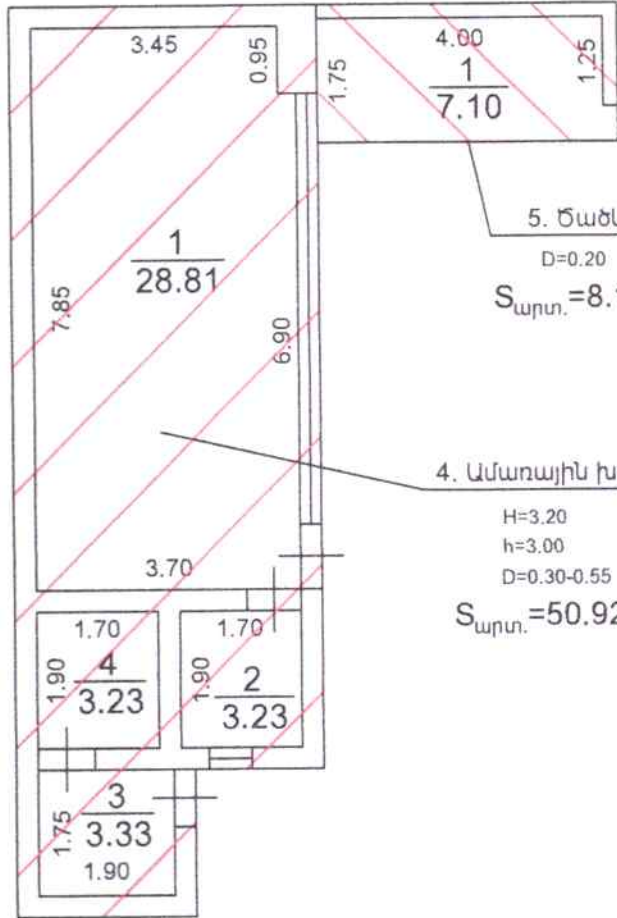
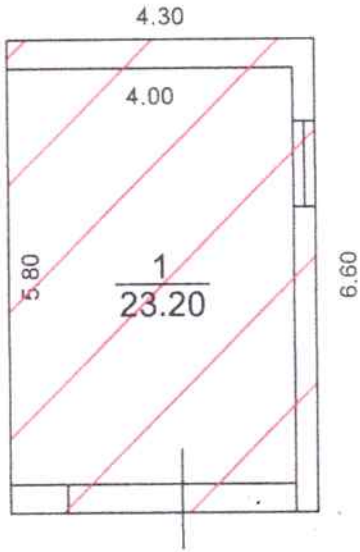

## 5. Ծածկ

D=0.20

$S_{արտ.} = 8.19$  քմ

## 4. Ամառային խոհանոց

H=3.20

h=3.00

D=0.30-0.55

$S_{արտ.} = 50.92$  քմ

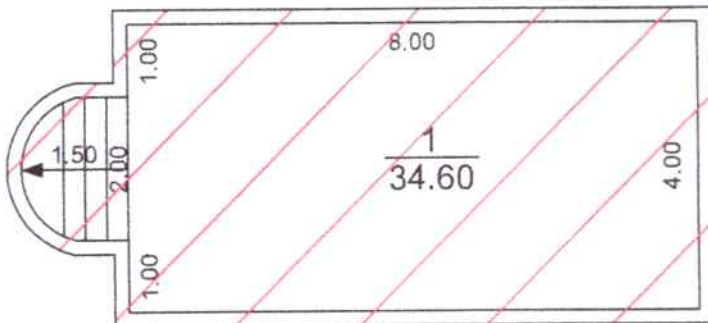

## 3. Լողավազան

H=0.10

h=1.60

D=0.20

$S_{արտ.} = 40.00$  քմ

Լրագրուիչ նշումներ

Մասշտաբ 1:100

Որակավորում ունեցող անձ	Սոֆյա Մանուկյան	
Որակավորման վկայականի համարը	448	
Ստորագրություն	<i>[Signature]</i>	
Իրավաբանական անձի անվանումը	Ս/Չ Սոֆյա Մանուկյան	
ՀՎԳԴ	43223325	
Ստորագրություն	<i>[Signature]</i>	
ամիս	չափագրության	19.09.2023
ամսաթիվ	հատակագծի կազմման	28.09.2023

Կ.Տ.

Շինությունների բնութագիր

ՀՀ	միջնաբնակարանային շինություն	միջնաբնակարանային շինություն	հիմն	հարկերի քանակ	Մակերեսները (քմ)		(ն) մեծահարկության վիճակ	(ու) մեծահարկության վիճակ	մեծահարկության դրույք	մեծահարկության արժեք	Մեծահարկության արժեքի փոփոխություն	Արտաքին հարցաբանության կողմից													
					հարկերի քանակ	մեծահարկության մակերես						Մեծահարկության արժեք	Մեծահարկության արժեքի փոփոխություն	Մեծահարկության արժեքի փոփոխություն	Մեծահարկության արժեքի փոփոխություն	Մեծահարկության արժեքի փոփոխություն									
1	2	3	4	5	6	7	8	9	10	11	12	13	14	15	16	17	18	19	20	21	22	23	24	25	26
			նյութ	2	53,76	2,80	150,53	2014		v	բետոն														
			1	2	106,62	3,10	330,52	2014		v	տուֆ														1
			ա/հ	2	5,86			2014																	
			ա/հ	2	9,84			2014																	
1	բնակելի	բնակելի տուն	2	2	83,46	3,00	250,38	2014		v	տուֆ														1
			բ/ս	2	15,00			2014																	
			բ/ս	2	9,84			2014		v	տուֆ														
			ծեղանարկ	2	90,41	2,20	198,90	2014																	
			բ/ս	2	14,10			2014																	
2	բնակելի	Ավտոտնակ	1	1	23,20	2,70	62,64	2023	v																
3	բնակելի	Լողավայր	1	1	34,60	1,60	55,36	2023		v	բետոն														
4	բնակելի	Անտառային խոհանոց	1	1	38,60	3,00	115,80	2023	v		սև բլուրի														
5	բնակելի	Ծածկ			8,19			2023																	
6	բնակելի	Պարիսպ			8,40	2,20	18,48	2011																	
7	բնակելի	Պարիսպ			3,78	2,50	9,45	2011																	

Շինությունների բնութագիր	Մյուս բոլոր
Օրինական կառուցված մակերեսը (քմ)	Բնական կառուցված
27	29
505,66	505,66

28.09.23  
(Ամիս, ամսաթիվ)

Մոնիթորինգային խումբի անունով  
(անուն, ազգանուն)

Մոնիթորինգային խումբի անունով  
(անուն, ազգանուն)

Մոնիթորինգային խումբի անունով  
(անուն, ազգանուն)



(ստորագրություն)

25.05.2022թ.  
(Տրման ամիս, ամսաթիվ)

Ա/Զ Մոնիթորինգային խումբի անունով  
(անվանում)

80.1242609  
(պետական գրանցման համար)

Մոնիթորինգային խումբի անունով

Մոնիթորինգային խումբի անունով



ՀԱՅԱՍՏԱՆԻ ՀԱՆՐԱՊԵՏՈՒԹՅԱՆ  
ԿՈՏԱՅՔԻ ՄԱՐԶԻ ԱՐՈՎՅԱՆ ՀԱՄԱՅՆՔԻ ԴԵԿԱՎԱՐ

Ո Ր Ո Շ ՈՒ Մ

18 սեպտեմբերի 2024 թվականի N 3936

**ԱՐՈՎՅԱՆ ՀԱՄԱՅՆՔԻ ՊՏՂՆԻ ԳՅՈՒՂԻ 2-ՐԴ ԱՅԳԵԳՈՐԾԱԿԱՆ ԶԱՆԳՎԱԾԻ 6-ՐԴ  
ԹԱՂԱՄԱՍԻ ԹԻՎ 9 ՀԱՍՑԵՈՒՄ ԳՏՆՎՈՂ ՀՈՂԱՄԱՍՈՒՄ ԻՆՔՆԱԿԱՍ ԿԱՌՈՒՑՎԱԾ  
ԲՆԱԿԵԼԻ ՏՈՒՆԸ ԵՎ ՊԱՐԻՍՊՆ ՕՐԻՆԱԿԱՆԱՑՆԵԼՈՒ ՄԱՍԻՆ**

Համաձայն «Տեղական ինքնակառավարման մասին» օրենքի 35-րդ հոդվածի 1-ին մասի 24-րդ կետի, «Անշարժ գույքի հարկով հարկման նպատակով անշարժ գույքի շուկայական արժեքին մոտարկված կադաստրային գնահատման կարգը սահմանելու մասին» օրենքի 4-րդ հոդվածի 2-րդ մասի 6-րդ կետի, Հայաստանի Հանրապետության կառավարության 2006 թվականի մայիսի 18-ի N 912-Ն որոշմամբ հաստատված կարգի 8-րդ, 9-րդ, 10-րդ, 11-րդ և 13-րդ կետերի, 2020 թվականի հունիսի 4-ի N 1023-Ն որոշման, հաշվի առնելով այն հանգամանքը, որ բնակելի տունը և պարիսպը կառուցված չեն ինժեներատրանսպորտային օբյեկտների օտարման կամ անվտանգության գոտիներում, քաղաքաշինական նորմերի և կանոնների էական խախտումներով, դրանց պահպանումը չի խախտում այլ անձանց իրավունքները և օրենքով պահպանվող շահերը, վտանգ չի սպառնում քաղաքացիների կյանքին ու առողջությանը, չի առաջացնում հարկադիր սերվիտուտ պահանջելու իրավունք, հիմք ընդունելով Յուրի Ավետիսյանի դիմումը (մուտք՝ 2024 թվականի սեպտեմբերի 10-ի N Բ-6730)։

1. Յուրի Կամոյի Ավետիսյանին սեփականության իրավունքով պատկանող (հիմք՝ 2021 թվականի հունիսի 18-ի N 18062021-07-0062 վկայական) Աբովյան համայնքի Պտղնի գյուղի 2-րդ այգեգործական զանգվածի 6-րդ թաղամասի թիվ 9 հասցեում գտնվող 493.0 քառակուսի մետր մակերեսով բնակելի կառուցապատման հողամասում ինքնակամ կառուցված 232.04 քառակուսի մետր արտաքին մակերեսով բնակելի տունը և 2.46 քառակուսի մետր մակերեսով պարիսպը համարել օրինական (Կադաստրի կոմիտեում հաշվառման ծածկագիր՝ 2023LGGEY2Y)։

2. Յուրի Ավետիսյանը պարտավոր է ինքնակամ կառուցված բնակելի տան և պարսպի օրինականացման համար սույն որոշման ընդունման օրվանից 60 (վաթսուն) օրվա ընթացքում Աբովյանի համայնքապետարանի 900105201397 հաշվեհամարին վճարել 455 030 (չորս հարյուր հիսունհինգ հազար երեսուն) դրամ և 2 906 (երկու հազար ինը հարյուր վեց) դրամ, հակառակ դեպքում սույն որոշումը կհամարվի ուժը կորցրած։

3. Սույն որոշումն ուժի մեջ է մտնում Յուրի Ավետիսյանին որոշման ընդունման մասին իրազեկելու օրվան հաջորդող օրվանից։

ՀԱՄԱՅՆՔԻ ԴԵԿԱՎԱՐ

Է. ԲԱԲԱՅԱՆ





ՀԱՅԱՍՏԱՆԻ ՀԱՆՐԱՊԵՏՈՒԹՅԱՆ  
ԿՈՏԱՅՔԻ ՄԱՐԶԻ ԱՐԹՎՅԱՆ ՀԱՄԱՅՆՔԻ ՂԵԿԱՎԱՐ

Ո Ր Ո Շ ՈՒ Մ

18 սեպտեմբերի 2024 թվականի N 3935

**ԱՐԹՎՅԱՆ ՀԱՄԱՅՆՔԻ ԱՐԹՎՅԱՆ ՔԱՂԱՔԻ 7-ՐԴ ՄԻԿՐՈՇՐՋԱՆԻ 2-ՐԴ ԹԱՂԱՄԱՍԻ ԹԻՎ  
20 ՀԱՍՑԵՈՒՄ ԳՏԵՎՈՂ ՀՈՂԱՄԱՍՈՒՄ ԻՆՔՆԱԿԱՄ ԿԱՌՈՒՑՎԱԾ ԲՆԱԿԵԼԻ ՏՈՒՆԸ,  
ԼՈՂԱՎԱՋԱՆԸ, ԱԿՏՈՏՆԱԿԸ ԵՎ ՕԺԱՆԴԱԿ ՇԻՆՈՒԹՅՈՒՆՆ ՕՐԻՆԱԿԱՆԱՑՆԵԼՈՒ ՄԱՍԻՆ**

Համաձայն «Տեղական ինքնակառավարման մասին» օրենքի 35-րդ հոդվածի 1-ին մասի 24-րդ կետի, «Անշարժ գույքի հարկով հարկման նպատակով անշարժ գույքի շուկայական արժեքին մոտարկված կադաստրային գնահատման կարգը սահմանելու մասին» օրենքի 4-րդ հոդվածի 2-րդ մասի 6-րդ կետի, Հայաստանի Հանրապետության կառավարության 2006 թվականի մայիսի 18-ի N 912-Ն որոշմամբ հաստատված կարգի 8-րդ, 9-րդ, 10-րդ, 11-րդ և 13-րդ կետերի, 2020 թվականի հունիսի 4-ի N 1023-Ն որոշման, հաշվի առնելով այն հանգամանքը, որ բնակելի տունը, լողավազանը, ավտոտնակը և օժանդակ շինությունը կառուցված չեն ինժեներատրանսպորտային օբյեկտների օտարման կամ անվտանգության գոտիներում, քաղաքաշինական նորմերի և կանոնների էական խախտումներով, դրանց պահպանումը չի խախտում այլ անձանց իրավունքները և օրենքով պահպանվող շահերը, վտանգ չի սպառնում քաղաքացիների կյանքին ու առողջությանը, չի առաջացնում հարկադիր սերվիտուտ պահանջելու իրավունք և հիմք ընդունելով Կառլեն Մխիթարյանի դիմումը (մուտք՝ 2024 թվականի սեպտեմբերի 04-ի N Զ-6634).

1. Կառլեն Արշակի Մխիթարյանին սեփականության իրավունքով պատկանող (հիմք՝ 2000 թվականի ապրիլի 25-ի N 0092252 վկայական) Արվյան համայնքի Արվյան քաղաքի 7-րդ միկրոշրջանի 2-րդ թաղամասի թիվ 20 հասցեում գտնվող 510.0 քառակուսի մետր մակերեսով բնակելի կառուցապատման հողամասում ինքնակամ կառուցված 299.6 քառակուսի մետր արտաքին, 228.6 քառակուսի մետր ներքին մակերեսով բնակելի տունը, 35.6 քառակուսի մետր արտաքին, 28.30 քառակուսի մետր ներքին մակերեսով լողավազանը, 8.5 քառակուսի մետր արտաքին, 6.30 քառակուսի մետր ներքին մակերեսով ավտոտնակը, 7.6 քառակուսի մետր արտաքին, 6.0 քառակուսի մետր ներքին մակերեսով օժանդակ շինությունը համարել օրինական (Կադաստրի կոմիտեում հաշվառման ծածկագիր՝ 2023ZJYN8U) :

2. Կառլեն Մխիթարյանը պարտավոր է ինքնակամ կառուցված բնակելի տան, լողավազանի, ավտոտնակի, օժանդակ շինության օրինականացման համար սույն որոշման ընդունման օրվանից 60 (վաթսուն) օրվա ընթացքում Արվյանի համայնքապետարանի 900105201397 հաշվեհամարին մուծել 813 148 (ութ հարյուր տասներեք հազար հարյուր քառասունութ) դրամ, հակառակ դեպքում սույն որոշումը կհամարվի ուժը կորցրած:

3. Սույն որոշումն ուժի մեջ է մտնում Կառլեն Մխիթարյանին որոշման ընդունման մասին իրազեկելու օրվան հաջորդող օրվանից:

ՀԱՄԱՅՆՔԻ ՂԵԿԱՎԱՐ



Է. ԲԱԲԱՅԱՆ

Սեփականատեր  
 Կառնե Մոխրարյան Աղշակի

# ՀՈՂԱՄԱՍԻ ՀԱՏԱԿԱԿԳԻԾ

**Կիտայք, համայնք Արզրյան Արզրյան ք. 7-րդ փկիություն 2-րդ բաղամաս 20**  
 Մտրգ. ուսմայնք. խաչք 5

Ձև 1

Հաստատում էմ  
 Համայնքի ղեկավար  
 2023 թ. 10.25  
 Կ.Տ.

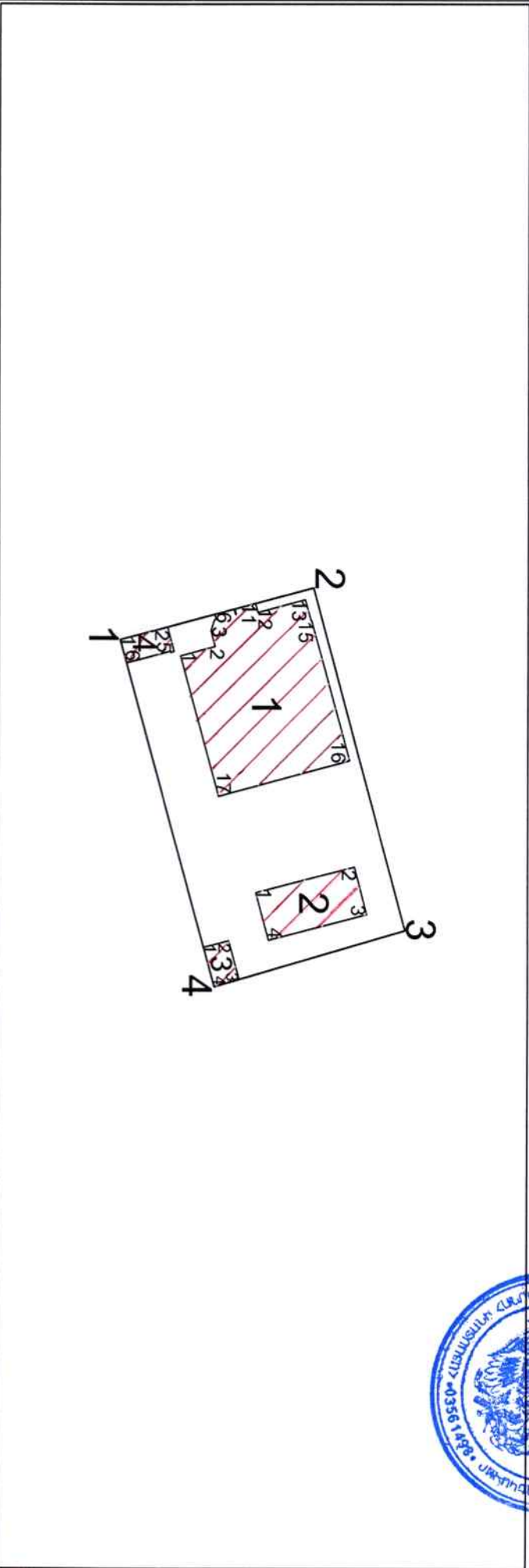

Հողամասի

Մասշտաբ 1:500

Մակերես հա 0.05100  
 Ծածկագիր 07-002-0033-0032  
 Նպատակային նշանակություն Բնակավայրերի հողեր  
 Գործարանական նշանակություն Բնակելի կառուցապատման  
 Հրահրագրի նշաններ

Երջադարձային (քեկման) հետեր	Կողորինատները		Գծային չափեր
	Y	X	
1	8469625.1344	4461571.1561	16.95
2	8469620.7306	4461587.5240	30.00
3	8469649.7044	4461595.3043	16.83
4	8469654.4613	4461579.1616	30.40
1	8469625.1344	4461571.1561	

Ռականություն ունեցող սնձ  
 Ռականության վկայականի համարը 367  
 Ստորագրություն  
 Ռականության սնձի անվանումը ԱՁ Արմեն-Դավթյան  
 ՀՎՀՀ 2852244  
 Ստորագրություն  
 ամիս չափագրության 23.10.2023  
 ամսաթիվ հաստատագրի կազմման 25.10.2023



1. Բնակելի տուն			զծային չափեր
Սկզբնական (ընդհանր) ընկերություն	Կորորի մասեր		X
	Y	X	
1	8469623.4814	4461587.3719	12.30
2	8469635.3480	4461590.6082	11.50
3	8469638.3738	4461579.5134	12.30
4	8469626.5072	4461576.2771	3.03
5	8469625.7099	4461579.2003	1.41
6	8469624.3496	4461578.8293	0.95
7	8469623.4492	4461579.1322	0.14
8	8469623.4123	4461579.2673	0.44
9	8469622.9835	4461579.1503	1.70
10	8469622.5422	4461580.7921	0.44
11	8469622.9650	4461580.9074	0.07
12	8469622.9464	4461580.9758	0.44
13	8469622.5247	4461580.8558	1.80
14	8469622.0561	4461582.5987	0.79
15	8469622.8192	4461582.8068	4.18
16	8469621.7193	4461586.8395	1.84
17	8469623.4945	4461587.3237	0.05
1	8469623.4814	4461587.3719	

2. Լողավազան			զծային չափեր
Սկզբնական (ընդհանր) ընկերություն	Կորորի մասեր		X
	Y	X	
1	8469646.5289	4461582.6809	8.61
2	8469644.3526	4461591.0152	4.14
3	8469648.3571	4461592.0580	8.58
4	8469650.5364	4461583.7565	4.15
1	8469646.5289	4461582.6809	

3. Օժանդակ շինություն			զծային չափեր
Սկզբնական (ընդհանր) ընկերություն	Կորորի մասեր		X
	Y	X	
1	8469651.1357	4461578.2538	2.22
2	8469650.5718	4461580.4029	3.38
3	8469653.8332	4461581.2932	2.22
4	8469654.4613	4461579.1616	3.45
1	8469651.1357	4461578.2538	

4. Ավտոտնակ				զծային չափեր
Սկզբնական (ընդհանր) ընկերություն	Կորորի մասեր		X	
	Y	X		
1	8469625.1325	4461571.1629		4.15
2	8469624.0543	4461575.1704		2.15
3	8469626.1299	4461575.7292		0.30
4	8469626.2079	4461575.4395		0.10
5	8469626.1114	4461575.4135		3.85
6	8469627.1123	4461571.6960		2.05
1	8469625.1325	4461571.1629		

Որակավորում ունեցող անձ	Արմեն Դավթյան		
Որակավորման վկայականի համարը	367		
Ստորագրություն			
Իրավաբանական անձի անվանումը	ՍՊԸ Արմեն Դավթյան		
ԲՎՅԿ	23219693		
Ստորագրություն			
ամսաթիվ	չափագրության	23.10.2023	
ամսաթիվ	հաստատագծի կազմման	25.10.2023	



# ՇԻՆՈՒԹՅՈՒՆՆԵՐԻ ՀԱՏԱԿԱԳԻԾ

ՁԼ 3

Կոտայք, համայնք Աբովյան Աբովյան ք. 7-րդ միկրոշրջան 2-րդ թաղամաս 20

Սարգ, համայնք, հասցե

Սեփականատեր

Կառույցն Մխիթարյան Արշակի

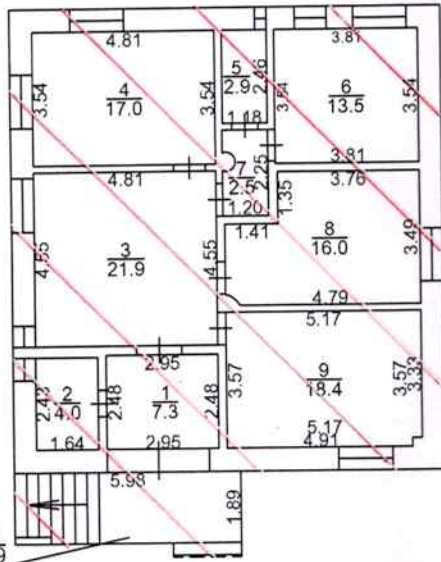

Աստիճանահարթակ և  
աստիճանավանդակ 11  
11.9

1. Բնակելի տուն

1-ին հարկ

H = 2.80

h = 2.55

D = 0.60

d = 0.15 - 0.30

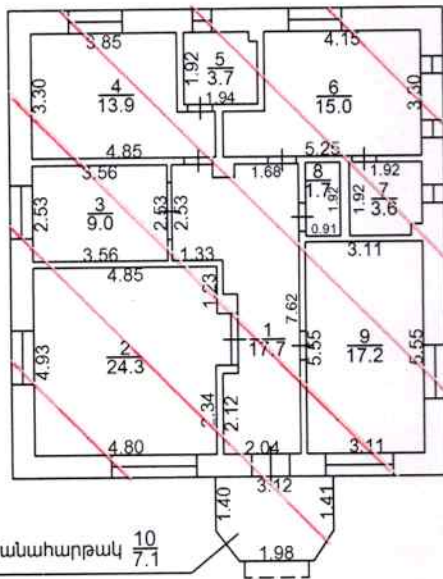

Աստիճանահարթակ 10  
7.1

1. Բնակելի տուն

1-ին հարկ

H = 4.00

h = 3.80

D = 0.60

d = 0.10 - 0.50

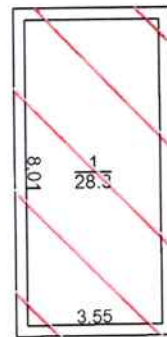

2. Լողավազան

Նկուղ

H = 3.30

h = 3.10

D = 0.50

d = 0.10 - 0.50

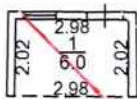

3. Օժանդակ

շինություն

1-ին հարկ

H = 3.30

h = 3.10

D = 0.20

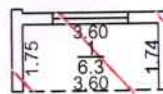

4. Ավտոտնակ

1-ին հարկ

H = 3.30

h = 3.10

D = 0.30

Լրացուցիչ նշումներ. Բնակելի տան արտաքին մեկերեսը կազմում է՝ 299.6 քմ, լողավազանինը 35.6 քմ, օժանդակ շինությանը 7.6 քմ՝ իսկ ավտոտնակինը 8.5 քմ: Ինքնակամ կառուցված շինությունների ընդհանուր արտաքին մակերեսը կազմում է՝ 351.3 քմ:

Մասշտաբ 1:500

Որակավորում ունեցող անձ	Արմեն Դավթյան	
Որակավորման վկայականի համարը	367	
Ստորագրություն		
Իրավաբանական անձի անվանումը	Պ/Ձ Արմեն Դավթյան	
ՀՎՀՀ	23219693	
Ստորագրություն		
ամիս	չափագրության	24.10.2023
ամսաթիվ	հատակագծի կազմման	31.10.2023









ՀԱՅԱՍՏԱՆԻ ՀԱՆՐԱՊԵՏՈՒԹՅԱՆ  
ԿՈՏԱՅՔԻ ՄԱՐԶԻ ԱՐՈՎՅԱՆ ՀԱՄԱՅՆՔԻ ԴԵԿԱՎԱՐ

**Ո Ր Ո Շ ՈՒ Մ**

18 սեպտեմբերի 2024 թվականի N 3934

**ԱՐՈՎՅԱՆ ՀԱՄԱՅՆՔԻ ՊՏՂՆԻ ԳՅՈՒՂՈՒՄ ԳՏԵՎՈՂ ՀՈՂԱՄԱՍԻՆ ՀԱՍԵ  
ՏՐԱՄԱԴՐԵԼՈՒ ՄԱՍԻՆ**

Համաձայն «Տեղական ինքնակառավարման մասին» օրենքի 35-րդ հոդվածի 1-ին մասի 22-րդ և 24-րդ կետերի, Հայաստանի Հանրապետության կառավարության 2005 թվականի դեկտեմբերի 29-ի N 2387-Ն որոշմամբ հաստատված կարգի 29-րդ, 50-րդ, 51-րդ և 55-րդ կետերի, Արվյան համայնքի ավագանու 2023 թվականի դեկտեմբերի 22-ի N 199-Ն որոշման, հաշվի առնելով Իննա Հախնազարյանի և Գոհար Հովակիմյանի դիմումը (մուտք՝ 2024 թվականի սեպտեմբերի 10-ի N Ք-6731)։

1. Արվյան համայնքի Պտղնի գյուղում գտնվող հողամասին (հիմք՝ 2024 թվականի հունիսի 05-ի ըստ օրենքի ժառանգության իրավունքի լրացուցիչ վկայագրեր՝ գրանցված Հայաստանի Հանրապետության Երևան նոտարական տարածքի նոտարի գրանցամատյանում N 3789, N 3790) տրամադրել հասցե՝ համայնք Արվյան, գյուղ Պտղնի, Պտղնի-2 այգետարածք, 16-րդ թաղամաս, 8:

2. Իննա Հախնազարյանը և Գոհար Հովակիմյանը պարտավոր են Արվյանի համայնքապետարանի 900105201652 հաշվեհամարին մուծել 10 000 (տասը հազար) դրամ՝ հասցեի տրամադրման ծառայության վճար:

3. Սույն որոշումն ուժի մեջ է մտնում որոշման ընդունման մասին իրազեկելու օրվան հաջորդող օրվանից:

ՀԱՄԱՅՆՔԻ ԴԵԿԱՎԱՐ



Է. ԲԱԲԱՅԱՆ

2024թ. սեպտեմբերի 18  
ք. Արվյան



ՀԱՅԱՍՏԱՆԻ ՀԱՆՐԱՊԵՏՈՒԹՅԱՆ  
ԿՈՏԱՅՔԻ ՄԱՐԶԻ ԱՐՈՎՅԱՆ ՀԱՄԱՅՆՔԻ ԴԵԿԱՎԱՐ

**Ո Ր Ո Շ ՈՒ Մ**

18 սեպտեմբերի 2024 թվականի N 3933

**ԱՐԱՄ ՀԱՐՈՒԹՅՈՒՆՅԱՆԻՆ ԵՎ ՏԱՐՈՆ ՍՈՂՈՄՈՆՅԱՆԻՆ ԸՆԴՀԱՆՈՒՐ ՀԱՄԱՏԵՂ  
ՍԵՓԱԿԱՆՈՒԹՅԱՆ ԻՐԱՎՈՒՆՔՈՎ ՊԱՏԿԱՆՈՂ ՀՈՂԱՄԱՍԻ ԲԱԺԱՆԿԱԾ ՄԱՍԵՐԻՆ  
ՀԱՍՑԵՆԵՐ ՏՐԱՄԱԴԻԵԼՈՒ ՄԱՍԻՆ**

Համաձայն «Տեղական ինքնակառավարման մասին» օրենքի 35-րդ հոդվածի 1-ին մասի 22-րդ և 24-րդ կետերի, Հայաստանի Հանրապետության կառավարության 2005 թվականի դեկտեմբերի 29-ի N 2387-Ն որոշմամբ հաստատված կարգի 29-րդ, 50-րդ, 51-րդ և 55-րդ կետերի, Արմավյան համայնքի ավագանու 2023 թվականի դեկտեմբերի 22-ի N 199-Ն որոշման, հաշվի առնելով Արամ Հարությունյանի դիմումը (մուտք՝ 2024 թվականի սեպտեմբերի 11-ի N Բ-6756)։

1. Արամ Հարությունյանին և Տարոն Սողոմոնյանին ընդհանուր համատեղ սեփականության իրավունքով պատկանող (հիմք՝ 2024 թվականի օգոստոսի 28-ի N 28082024-07-0077 վկայական) Արմավյան համայնքի Արմավյան քաղաքի 5-րդ միկրոշրջանի 1-ին թաղամասի թիվ 9 հասցեում գտնվող հողամասի բաժանված մասերին՝ «ՔԱՂ ՇԻՆ» սահմանափակ պատասխանատվությամբ ընկերության կողմից 2024 թվականի սեպտեմբերի 06-ին կազմված բաժանման սխեմայի (կցվում է) համաձայն՝ տրամադրել հասցեներ՝ 1-ին առանձնացվող հատվածին (271.5 քառակուսի մետր մակերես)՝ համայնք Արմավյան, քաղաք Արմավյան, Հադրութ թաղամաս, 1-ին փողոց, 15, 2-րդ առանձնացվող հատվածին (271.5 քառակուսի մետր մակերես)՝ համայնք Արմավյան, քաղաք Արմավյան, Հադրութ թաղամաս, 1-ին փողոց, 15/1:

2. Սույն որոշման 1-ին կետում նշված անձինք պարտավոր են Արմավյանի համայնքապետարանի 900105201652 հաշվեհամարին մուծել 20 000 (քսան հազար) դրամ՝ հասցեների տրամադրման ծառայության վճար:

3. Սույն որոշումն ուժի մեջ է մտնում որոշման ընդունման մասին իրազեկելու օրվան հաջորդող օրվանից:

ՀԱՄԱՅՆՔԻ ԴԵԿԱՎԱՐ

Է. ԲԱԲԱՅԱՆ



2024թ. սեպտեմբերի 18  
ք. Արմավյան

# ՔՈՂԱՄԱՍԻ ԲԱԺԱՆՄԱՆ /ՄԻԱԿՈՐՄԱՆ/ ՄԻՆԵՄԱ

Մարզ Կոտայք, համայնք Արզիկան Արզիկան ք. 5-րդ սիկորշոքան 1-ին թաղամաս 9

Ստորգ, համայնք, հասցե

Սեփականատեր

ՏԱՐՈՆ ԱՌՂՈՄՈՆՆՅԱՆ ԱՆԻՊԵՑԻ

ԱՐՂԱՄ ՀԱՐՈՒԹՅՈՒՆՅԱՆ ԱՐՇԱԿԻԴԻ

Արանձնացվող հատված 1

0.02715հա.

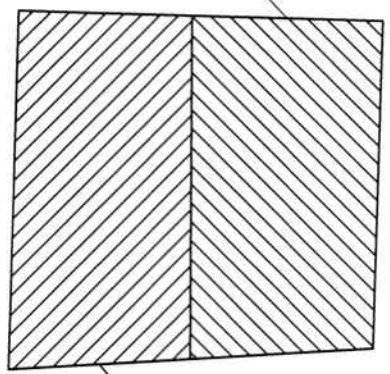

Արանձնացվող հատված 2

0.02715հա.

Մակերես հա	0.05430
Ծածկագիր	07-002-0039-0892
Նպատակային նշանակություն	բնակավայրերի
Գործառնական նշանակություն	բնակելի կառուցապատման

Մասշտաբ 1:500	
Որակավորում ունեցող անձ	ԿԱՐԵՆ ԴԱՆԻԵԼՅԱՆ
Որակավորման վկայականի համարը	0343
Ստորագրություն	
Իրավաբանական անձի անվանումը	«ԲՈՒՂ ՇՆՔ» ԱՌՂՈՄՈՆՆՅԱՆ
ՀՎԻՅ	035409988
Ստորագրություն	
Մասնագրություն	
Մասնագրության ամսաթիվ	03.09.2024
Հաստատվածի կազմման	06.09.2024



# Հողատար ԳԱՏԱԿԱԳԻԾ

Մարզ Կոտայք, համայնք Արզնիկ, կադաստր N 5-ԴՈՒ ՄԻԿԻԿՈՂՉՅԱՆ 1-ԻՆ թաղամաս 9

Մտրվ. համայնք, հասցե

սեփականություն վկայական N28082024-07-0077

Իրավատարության ժամկետ

Հաստատում է 03.09.2024թ.

Համայնքի ղեկավար Ա.Ս.

Երրորդ Բաժնի

ստորագրություն, հայրանուն

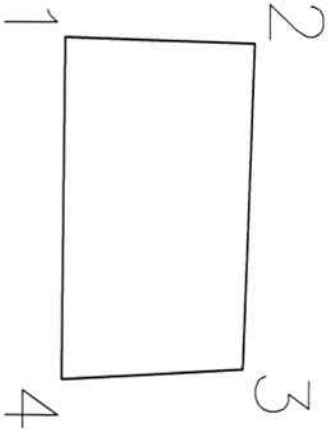

Մակերես հա 0.02715

Ծածկագիր 07-002-0039-0892-ից

Նպատակային նշանակությունը բնակավայրերի

Գործարանական նշանակությունը բնակելի կառուցապատման

Լրացուցիչ նշանակություն

Իրավունքային կետեր	Հողամասի		Գծային չափերը (մ)
	Կողմի նշանակումներ	Մակերես	
1	X	Y	12.56
2	4461314.91	8469445.89	21.57
3	4461327.46	8469446.28	12.05
4	4461326.80	8469467.84	22.63
1	4461314.77	8469468.53	
1	4461314.91	8469445.89	

Մասշտաբ 1:500

Որակավորում ունեցող անձ ԿԱՐԵՆ ԴԱՆԻԵԼՅԱՆ

Որակավորման վկայականի համարը 0343

Ստորագրություն «ԿԱՐԵՆ ԴԱՆԻԵԼՅԱՆ»

Իրավաբանական անձի անվանումը «ԿԱՐԵՆ ԴԱՆԻԵԼՅԱՆ»

ՀՎԳԴ 035409986

Ստորագրություն 03.09.2024թ.

Ստորագրության չափագրության հաստատված կազմման 06.09.2024թ.



# ՀՈՂԱՄԱՍԻ ՀԱՏԱԿԱԳԻԾ

Մարզ Կոտայք, համայնք Արթուրյան Արթուրյան ք. 5-րդ վիկորշրջան 1-ին թաղամաս 9

Մտրոգ. համայնք. հասցե

սեփականություն վկայական N 28082024-07-0077

Դրոշմատարության Բրոնզ

Հաստատում են

Համայնքի ղեկավար

Եղիշյան Բարսեղյան

ստորագրող: Կայուն

4.8

2024թ



ՃԼ 1

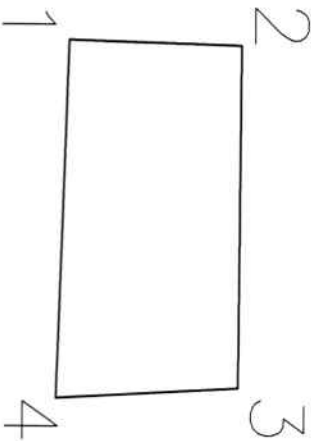

Մակերես հա 0.02715

Ծածկագիր 07-002-0039-0892-ԻԳ

Նկատարված նշանակություն բնակավայրերի

Գործառնական նշանակություն բնակելի կառուցապատման

Լրացրել է նշումներ:

Հրդեհային (բնակ) կետեր	Հողամասի		Գծային չափերը (մ)
	Կողովիցներ	Կողովիցներ	
1	X	Y	11.44
2			22.63
3			12.05
4			23.68

Մասշտաբ 1:500

Որակավորում ունեցող անձ ԿԱՐԵՆ ԴԱՆԻԵԼՅԱՆ

Որակավորման վկայականի համարը 0343

Ստորագրություն «ՔԱՆՎ ՇՆՆ» ՍՊԸ

Իրավաբանական անձի անվանումը 03540998

Ստորագրություն

ամիս ամսաթիվ հատվածի կազմման 03.09.2024թ.

ամիս ամսաթիվ հատվածի կազմման 06.09.2024թ.





ՀԱՅԱՍՏԱՆԻ ՀԱՆՐԱՊԵՏՈՒԹՅԱՆ  
ԿՈՏԱՅՔԻ ՄԱՐԶԻ ԱՐՈՎՅԱՆ ՀԱՄԱՅՆՔԻ ԴԵԿԱՎԱՐ

**Ո Ր Ո Շ ՈՒ Մ**

18 սեպտեմբերի 2024 թվականի N 3932

**ԱՐՈՎՅԱՆ ՀԱՄԱՅՆՔԻ ԴԵԿԱՎԱՐԻ 2024 ԹՎԱԿԱՆԻ ՍԵՊՏԵՄԲԵՐԻ 09-Ի N 3834  
ՈՐՈՇՄԱՆ ՄԵՋ ՓՈՓՈԽՈՒԹՅՈՒՆ ԿԱՏԱՐԵԼՈՒ ՄԱՍԻՆ**

Համաձայն «Նորմատիվ իրավական ակտերի մասին» օրենքի 33-րդ և 34-րդ հոդվածների, հիմք ընդունելով Հայաստանի Հանրապետության կադաստրի կոմիտեի 2024 թվականի սեպտեմբերի 12-ի N ԱՏ-12092024-07-1081 տեղեկանքը, հաշվի առնելով Ատոմ Բաղայանի դիմումը (մուտք՝ 2024 թվականի սեպտեմբերի 16-ի N Ք-6836)։

1. Արովյան համայնքի ղեկավարի 2024 թվականի սեպտեմբերի 09-ի «Արովյան համայնքի Գեղաշեն գյուղում գտնվող անշարժ գույքին հասցե տրամադրելու մասին» N 3834 որոշման մեջ կատարել հետևյալ փոփոխությունը՝ որոշման 1-ին կետում «փակուղի» բառը փոխարինել «փողոց» բառով։

2. Սույն որոշումն ուժի մեջ է մտնում ընդունման պահից։

ՀԱՄԱՅՆՔԻ ԴԵԿԱՎԱՐ



Է. ԲԱԲԱՅԱՆ

2024թ. սեպտեմբերի 18

ք. Արովյան



ՀԱՅԱՍՏԱՆԻ ՀԱՆՐԱՊԵՏՈՒԹՅԱՆ  
ԿՈՏԱՅՔԻ ՄԱՐԶԻ ԱՐՈՎՅԱՆ ՀԱՄԱՅՆՔԻ ԴԵԿԱՎԱՐ

**Ո Ր Ո Շ ՈՒ Մ**

18 սեպտեմբերի 2024 թվականի N 3931

**ԱՐՈՎՅԱՆ ՀԱՄԱՅՆՔԻ ԴԵԿԱՎԱՐԻ 2024 ԹՎԱԿԱՆԻ ՀՈՒՆԻՍԻ 06-Ի N 2677 ՈՐՈՇՄԱՆ  
ՄԵՋ ՓՈՓՈԽՈՒԹՅՈՒՆ ԿԱՏԱՐԵԼՈՒ ՄԱՍԻՆ**

Համաձայն «Նորմատիվ իրավական ակտերի մասին» օրենքի 33-րդ և 34-րդ հոդվածների, հիմք ընդունելով Արովյանի համայնքապետարանի աշխատակազմի քաղաքաշինության և հողաշինարարության բաժնի պետի տեղակալի զեկուցագիրը (մուտք՝ 2024 թվականի սեպտեմբերի 16-ի N Ք-6831)։

1. Արովյան համայնքի ղեկավարի 2024 թվականի հունիսի 06-ի «Արովյան համայնքի սեփականություն հանդիսացող հողամասի հատակագիծը հաստատելու և հասցե տրամադրելու մասին» N 2677 որոշման մեջ կատարել հետևյալ փոփոխությունը՝ որոշման 1-ին կետում «25.35» թիվը փոխարինել «253.5» թվով։

2. Սույն որոշումն ուժի մեջ է մտնում ընդունման պահից։

ՀԱՄԱՅՆՔԻ ԴԵԿԱՎԱՐ



Է. ԲԱԲԱՅԱՆ

2024թ. սեպտեմբերի 18  
ք. Արովյան



ՀԱՅԱՍՏԱՆԻ ՀԱՆՐԱՊԵՏՈՒԹՅԱՆ  
ԿՈՏԱՅՔԻ ՄԱՐԶԻ ԱՐՈՎՅԱՆ ՀԱՄԱՅՆՔԻ ՂԵԿԱՎԱՐ

**Ո Ր Ո Շ ՈՒ Մ**

18 սեպտեմբերի 2024 թվականի N 3930

**«ԱՐՄԵՆ ԲԱՂՂԱՍԱՐՅԱՆ ՀԱՄԼԵՏԻ» ԱՆՀԱՏ ԶԵՌՆԱՐԿԱՏԻՐՈՋԸ 2024 ԹՎԱԿԱՆԻ  
ԵՐԿՐՈՐԴ ԿԻՍԱՄՅԱԿԻ ԸՆԹԱՑՔՈՒՄ ՀԱՆՐԱՅԻՆ ՍՆԵԴԻ ԿԱԶՄԱԿԵՐՊՄԱՆ ԵՎ  
ԻՐԱԿԱՆԱՑՄԱՆ ԹՈՒՅԼՏՎՈՒԹՅՈՒՆ ՏԱԼՈՒ ՄԱՍԻՆ**

Համաձայն «Տեղական ինքնակառավարման մասին» օրենքի 45-րդ հոդվածի 1-ին մասի 4-րդ կետի, Արովյան համայնքի ավագանու 2022 թվականի սեպտեմբերի 29-ի N 110-Ն, 2023 թվականի ապրիլի 13-ի N 52-Ն և դեկտեմբերի 22-ի N 197-Ն որոշումների, հիմք ընդունելով «Արմեն Բաղղասարյան Համլետի» անհատ ձեռնարկատիրոջ հայտը (մուտք՝ 2024 թվականի սեպտեմբերի 17-ի N Բ-6846)։

1.«Արմեն Բաղղասարյան Համլետի» անհատ ձեռնարկատիրոջը տալ 2024 թվականի երկրորդ կիսամյակի ընթացքում Արովյան համայնքի Արովյան քաղաքի Պիոներական փողոցի թիվ 1/3/1 հասցեում (113.4 քառակուսի մետր մակերես) հանրային սննդի կազմակերպման և իրականացման թույլտվություն (Թույլտվություն N 132 կցվում է)։

2.«Արմեն Բաղղասարյան Համլետի» անհատ ձեռնարկատերը պարտավոր է Արովյանի համայնքապետարանի 900105201868 հաշվեհամարին վճարել տեղական տուրք՝ 36 000 (երեսունվեց հազար) դրամ։

3.Սույն որոշումն ուժի մեջ է մտնում «Արմեն Բաղղասարյան Համլետի» անհատ ձեռնարկատիրոջը որոշման ընդունման մասին իրազեկելու օրվան հաջորդող օրվանից։

ՀԱՄԱՅՆՔԻ ՂԵԿԱՎԱՐ



Է. ԲԱԲԱՅԱՆ

2024թ. սեպտեմբերի 18  
ք. Արովյան





ՀԱՅԱՍՏԱՆԻ ՀԱՆՐԱՊԵՏՈՒԹՅՈՒՆ  
ԿՈՏԱՅՔԻ ՄԱՐԶ  
ԱՐՈՎՅԱՆԻ ՀԱՄԱՅՆՔԱՊԵՏԱՐԱՆ

ԹՈՒՅԼՏՎՈՒԹՅՈՒՆ ԹԻՎ ՀՍԿ-Ի - 132

ՀԱՄԱՅՆՔԻ ՎԱՐՉԱԿԱՆ ՏԱՐԱԾՔՈՒՄ ՀԱՆՐԱՅԻՆ ՍՆՆԴԻ ԿԱԶՄԱԿԵՐՊՄԱՆ  
ԵՎ ԻՐԱԿԱՆԱՑՄԱՆ

Տրված՝ 18 սեպտեմբերի 2024թ.

Թույլատրված գործունեության անվանումը՝  
**Հանրային սննդի կազմակերպում և իրականացում:**

Հայտատու իրավաբանական անձի լրիվ անվանումը և գտնվելու վայրը կամ անհատ ձեռնարկատիրոջ անունը, ազգանունը և բնակության վայրը, հարկ վճարողի հաշվառման համարը՝

**«Արմեն Բաղդասարյան Համլեյթի» անհատ ձեռնարկատեր, ՀՀ, Կոտայքի մարզ Արովյան համայնք ք. Արովյան 3-րդ միկրոշրջան 14 շ. 59 բն., ՀՎՀՀ՝ 43088798:**

Գործունեության իրականացման վայրը՝ **ՀՀ, Կոտայքի մարզ Արովյան համայնք ք. Արովյան Պիոներական փ. թիվ 1/3/1:**

Թույլտվության գործողության ժամկետը՝ **01 հուլիսի 2024թ.-ից մինչև 31 դեկտեմբերի 2024թ.-ը:**

ՀԱՄԱՅՆՔԻ ՂԵԿԱՎԱՐ



ԷԴՈՒԱՐԴ ԲԱԲԱՅԱՆ



**ՀԱՅԱՍՏԱՆԻ ՀԱՆՐԱՊԵՏՈՒԹՅԱՆ  
ԿՈՏԱՅՔԻ ՄԱՐԶԻ ԱՐՈՎՅԱՆ ՀԱՄԱՅՆՔԻ ՂԵԿԱՎԱՐ**

**Ո Ր Ո Շ ՈՒ Մ**

18 սեպտեմբերի 2024 թվականի N 3929

**ԳՐԻԳՈՐՅԱՆ ԱՐԱՐԱՏ ԱՆՀԱՏ ԶԵՌՆԱՐԿԱՏԻՐՈՋԸ ՀԱՆՐԱՅԻՆ ՍՆՆԴԻ  
ԿԱԶՄԱԿԵՐՊՄԱՆ ԵՎ ԻՐԱԿԱՆԱՑՄԱՆ ԹՈՒՅԼՏՎՈՒԹՅՈՒՆ ՏԱԼՈՒ ՄԱՍԻՆ**

Համաձայն «Տեղական ինքնակառավարման մասին» օրենքի 45-րդ հոդվածի 1-ին մասի 4-րդ կետի, Արովյան համայնքի ավագանու 2022 թվականի սեպտեմբերի 29-ի N 110-Ն, 2023 թվականի ապրիլի 13-ի N 52-Ն և դեկտեմբերի 22-ի N 197-Ն որոշումների, հիմք ընդունելով Գրիգորյան Արարատ անհատ ձեռնարկատիրոջ հայտը (մուտք՝ 2024 թվականի սեպտեմբերի 17-ի N Բ-6851)։

1. Գրիգորյան Արարատ անհատ ձեռնարկատիրոջը տալ 2024 թվականի օգոստոսի 19-ից մինչև դեկտեմբերի 31-ը ներառյալ ժամանակահատվածի համար Արովյան համայնքի Արովյան քաղաքի էդ. Ավագյան փողոցի թիվ 1/36/4 հասցեում գտնվող 88.69 քառակուսի մետր մակերեսով սպասարկման օբյեկտում հանրային սննդի կազմակերպման և իրականացման թույլտվություն (Թույլտվություն N 131 կցվում է)։

2. Գրիգորյան Արարատ անհատ ձեռնարկատերը պարտավոր է Արովյանի համայնքապետարանի 900105201868 հաշվեհամարին վճարել տեղական տուրք՝ 17 678 (տասնյոթ հազար վեց հարյուր յոթանասունութ) դրամ։

3. Սույն որոշումն ուժի մեջ է մտնում Գրիգորյան Արարատ անհատ ձեռնարկատիրոջը որոշման ընդունման մասին իրազեկելու օրվան հաջորդող օրվանից։

ՀԱՄԱՅՆՔԻ ՂԵԿԱՎԱՐ

Է. ԲԱԲԱՅԱՆ

2024թ. սեպտեմբերի 18  
ք. Արովյան





ՀԱՅԱՍՏԱՆԻ ՀԱՆՐԱՊԵՏՈՒԹՅՈՒՆ  
ԿՈՏԱՅՔԻ ՄԱՐԶ  
ԱԲՈՎՅԱՆԻ ՀԱՄԱՅՆՔԱՊԵՏԱՐԱՆ

ԹՈՒՅԼՏՎՈՒԹՅՈՒՆ ԹԻՎ ՀՍԿ-Ի - 131

ՀԱՄԱՅՆՔԻ ՎԱՐՉԱԿԱՆ ՏԱՐԱԾՔՈՒՄ ՀԱՆՐԱՅԻՆ ՄՆԵԴԻ ԿԱԶՄԱԿԵՐՊՄԱՆ  
ԵՎ ԻՐԱԿԱՆԱՑՄԱՆ

Տրված՝ 18 սեպտեմբերի 2024թ.

Թույլատրված գործունեության անվանումը՝  
**Հանրային սննդի կազմակերպում և իրականացում:**

Հայտատու իրավաբանական անձի լրիվ անվանումը և գտնվելու վայրը կամ անհատ ձեռնարկատիրոջ անունը, ազգանունը և բնակության վայրը, հարկ վճարողի հաշվառման համարը՝

**Անհատ ձեռնարկատեր Գրիգորյան Արարատ, ՀՀ Կոտայքի մարզ Աբովյան համայնք ք. Աբովյան 3-րդ միկրոշրջան 17 շ. 79 բն., ՀՎՀՀ՝ 43017495:**

Գործունեության իրականացման վայրը՝ **ՀՀ Կոտայքի մարզ Աբովյան համայնք ք. Աբովյան Էդ. Ավագյան փ. թիվ 1/36/4, սպասարկման օբյեկտ:**

Թույլտվության գործողության ժամկետը՝ 19 օգոստոսի 2024թ.-ից մինչև 31 դեկտեմբերի 2024թ.-ը:

ՀԱՄԱՅՆՔԻ ՂԵԿԱՎԱՐ



ԷԴՈՒԱՐԴ ԲԱԲԱՅԱՆ



ՀԱՅԱՍՏԱՆԻ ՀԱՆՐԱՊԵՏՈՒԹՅԱՆ  
ԿՈՏԱՅՔԻ ՄԱՐԶԻ ԱՐԴՎՅԱՆ ՀԱՄԱՅՆՔԻ ՂԵԿԱԿԱՐ

**Ո Ր Ո Շ ՈՒ Մ**

18 սեպտեմբերի 2024 թվականի N 3928

**ԳՐԻԳՈՐՅԱՆ ԱՐԱՐԱՏ ԱՆՀԱՏ ԶԵՌԱՐԿԱՏԻՐՈՋԸ ՈԳԵԼԻՑ ԵՎ ԱԼԿՈՆՈԱՅԻՆ  
ԽՄԻՉՔՆԵՐԻ ՎԱՃԱՌՔԻ ԹՈՒՅԼՏՎՈՒԹՅՈՒՆ ՏԱԼՈՒ ՄԱՍԻՆ**

Համաձայն «Տեղական ինքնակառավարման մասին» օրենքի 45-րդ հոդվածի 1-ին մասի 2-րդ կետի, Արմավյան համայնքի ավագանու 2023 թվականի ապրիլի 13-ի N 52-Ն և դեկտեմբերի 22-ի N 197-Ն որոշումների, հիմք ընդունելով Գրիգորյան Արարատ անհատ ձեռնարկատիրոջ հայտը (մուտք՝ 2024 թվականի սեպտեմբերի 17-ի N Ք-6850).

1. Գրիգորյան Արարատ անհատ ձեռնարկատիրոջը տալ 2024 թվականի օգոստոսի 19-ից մինչև դեկտեմբերի 31-ը ներառյալ ժամանակահատվածի համար Արմավյան համայնքի Արմավյան քաղաքի էդ. Ավագյան փողոցի թիվ 1/36/4 հասցեում գտնվող 88.69 քառակուսի մետր մակերեսով սպասարկման օբյեկտում ոգելից և ալկոհոլային խմիչքների վաճառքի թույլտվություն (Թույլտվություն N 230 կցվում է):

2. Գրիգորյան Արարատ անհատ ձեռնարկատերը պարտավոր է Արմավյանի համայնքապետարանի 900105201074 հաշվեհամարին վճարել տեղական տուրք՝ 19 888 (տասնինը հազար ութ հարյուր ութսունույթ) դրամ:

3. Սույն որոշումն ուժի մեջ է մտնում Գրիգորյան Արարատ անհատ ձեռնարկատիրոջը որոշման ընդունման մասին իրազեկելու օրվան հաջորդող օրվանից:

ՀԱՄԱՅՆՔԻ ՂԵԿԱԿԱՐ

Է. ԲԱԲԱՅԱՆ



2024թ. սեպտեմբերի 18  
ք. Արմավյան



ՀԱՅԱՍՏԱՆԻ ՀԱՆՐԱՊԵՏՈՒԹՅՈՒՆ  
ԿՈՏԱՅՔԻ ՄԱՐԶ  
ԱՔՈՎՅԱՆԻ ՀԱՄԱՅՆՔԱՊԵՏԱՐԱՆ

ԹՈՒՅԼՏՎՈՒԹՅՈՒՆ N ՈԱԽ - 230

ՀԱՄԱՅՆՔԻ ՎԱՐՉԱԿԱՆ ՏԱՐԱԾՔՈՒՄ ՈԳԵԼԻՑ ԵՎ ԱԼԿՈՇՈՒՄՆԻ  
ԽՄԻՉՔՆԵՐԻ ՎԱՃԱՌՔԻ

**Տրված՝ 18 սեպտեմբերի 2024թ.**

Թույլատրված գործունեության անվանումը՝  
**Ոգելից և ալկոհոլային խմիչքների վաճառք:**

Հայտատու իրավաբանական անձի լրիվ անվանումը և գտնվելու վայրը կամ անհատ ձեռնարկատիրոջ անունը, ազգանունը և բնակության վայրը, հարկ վճարողի հաշվառման համարը՝

**Անհայր ձեռնարկատեր Գրիգորյան Արարայր, ՀՀ Կոտայքի մարզ Աբովյան համայնք ք. Աբովյան 3-րդ միկրոշրջան 17 շ. 79 բն., ՀՎՀՀ՝ 43017495:**

Գործունեության իրականացման վայրը՝ **ՀՀ Կոտայքի մարզ Աբովյան համայնք ք. Աբովյան Էդ. Ավագյան փ. թիվ 1/36/4, սպասարկման օբյեկտ:**

Թույլտվության գործողության ժամկետը՝ **19 օգոստոսի 2024թ.-ից մինչև 31 դեկտեմբերի 2024թ.-ը:**

ՀԱՄԱՅՆՔԻ ՂԵԿԱՎԱՐ



ԷԴՈՒԱՐԴ ԲԱԲԱՅԱՆ



ՀԱՅԱՍՏԱՆԻ ՀԱՆՐԱՊԵՏՈՒԹՅԱՆ  
ԿՈՏԱՅՔԻ ՄԱՐԶԻ ԱՐՈՎՅԱՆ ՀԱՄԱՅՆՔԻ ՂԵԿԱՎԱՐ

Ո Ր Ո Շ ՈՒ Մ

18 սեպտեմբերի 2024 թվականի N 3927

**«ՀԱՄԼԵՏ ԽԱՉԱՏՐՅԱՆ ՀՐԱՉՅԱՅԻ» ԱՆՀԱՏ ԶԵՌՆԱՐԿԱՏԻՐՈՋԸ 2024 ԹՎԱԿԱՆԻ  
ԸՆԹԱՑՔՈՒՄ ԹԱՆԿԱՐԺԵՔ ՄԵՏԱՂՆԵՐԻՑ ՊԱՏՐԱՍՏՎԱԾ ԻՐԵՐԻ ՄԱՆՐԱԾԱԽ ԱՌՔ  
ՈՒ ՎԱՃԱՌՔԻ ԹՈՒՅԼՏՎՈՒԹՅՈՒՆ ՏԱԼՈՒ ՄԱՍԻՆ**

Համաձայն «Տեղական ինքնակառավարման մասին» օրենքի 45-րդ հոդվածի 1-ին մասի 7-րդ կետի, Արմավյան համայնքի ավագանու 2023 թվականի ապրիլի 13-ի N 52-Ն և դեկտեմբերի 22-ի N 197-Ն որոշումների, հիմք ընդունելով «Համլետ Խաչատրյան Հրաչյայի» անհատ ձեռնարկատիրոջ հայտը (մուտք՝ 2024 թվականի սեպտեմբերի 17-ի N Ք-6853)։

1. «Համլետ Խաչատրյան Հրաչյայի» անհատ ձեռնարկատիրոջը տալ 2024 թվականի ընթացքում Արմավյան համայնքի Առինջ գյուղի Գ թաղամասի 9-րդ փողոցի թիվ 2 առևտրի սրահի վաճառատեղում թանկարժեք մետաղներից պատրաստված իրերի մանրածախ առք ու վաճառքի թույլտվություն (Թույլտվություն N 94 կցվում է)։
2. «Համլետ Խաչատրյան Հրաչյայի» անհատ ձեռնարկատերը պարտավոր է Արմավյանի համայնքապետարանի 900105002985 հաշվեհամարին վճարել տեղական տուրք՝ 50 000 (հիսուն հազար) դրամ։
3. Սույն որոշումն ուժի մեջ է մտնում «Համլետ Խաչատրյան Հրաչյայի» անհատ ձեռնարկատիրոջը որոշման ընդունման մասին իրազեկելու օրվան հաջորդող օրվանից։

ՀԱՄԱՅՆՔԻ ՂԵԿԱՎԱՐ

Է. ԲԱԲԱՅԱՆ



2024թ. սեպտեմբերի 18  
ք. Արմավյան



ՀԱՅԱՍՏԱՆԻ ՀԱՆՐԱՊԵՏՈՒԹՅՈՒՆ  
ԿՈՏԱՅՔԻ ՄԱՐԶ  
ԱՐՈՎՅԱՆԻ ՀԱՄԱՅՆՔԱՊԵՏԱՐԱՆ

ԹՈՒՅԼՏՎՈՒԹՅՈՒՆ ԹԻՎ ԹՄԱ - 94

ՀԱՄԱՅՆՔԻ ՎԱՐՉԱԿԱՆ ՏԱՐԱԾՔՈՒՄ ԹԱՆԿԱՐԺԷՔ ՄԵՏԱՂՆԵՐԻՑ  
ՊԱՏՐԱՍՏՎԱԾ ԻՐԵՐԻ ՄԱՆՐԱԾԱՆ  
ԱՌՔ ՈՒ ՎԱՃԱՌՔ ԻՐԱԿԱՆԱՑՆԵԼՈՒ

Տրված՝ 18 սեպտեմբերի 2024թ.

Թույլատրված գործունեության անվանումը՝

**Թանկարժեք մեդալներից պատրաստված իրերի մանրածախ առք ու վաճառք:**

Հայտատու իրավաբանական անձի լրիվ անվանումը և գտնվելու վայրը կամ անհատ ձեռնարկատիրոջ անունը, ազգանունը և բնակության վայրը, հարկ վճարողի հաշվառման համարը՝

**«Համլեդ Խաչատրյան Հրաչյայի» անհատ ձեռնարկատեր, ՀՀ Կոտայքի մարզ Ակունք գյուղ 8 փ. 6 փ., ՀՎՀՀ՝ 84925079:**

Գործունեության իրականացման վայրը՝ ՀՀ Կոտայքի մարզ Արսիվյան համայնք Առինջ գյուղ Գ թաղամաս 9-րդ փողոց թիվ 2, առևտրի սրահ:

Թույլտվության գործողության ժամկետը՝ 01 հունվարի 2024թ.-ից մինչև 31 դեկտեմբերի 2024թ.-ը:

ՀԱՄԱՅՆՔԻ ՂԵԿԱՎԱՐ



ԷԴՈՒԱՐԴ ԲԱԲԱՅԱՆ



ՀԱՅԱՍՏԱՆԻ ՀԱՆՐԱՊԵՏՈՒԹՅԱՆ  
ԿՈՏԱՅՔԻ ՄԱՐԶԻ ԱՐՈՎՅԱՆ ՀԱՄԱՅՆՔԻ ՂԵԿԱՎԱՐ

**Ո Ր Ո Շ ՈՒ Մ**

18 սեպտեմբերի 2024 թվականի N 3926

**«ԷՂՎԱՐԴ ՀՈՎՀԱՆՆԻՍՅԱՆ ԳՐԻԳՈՐԻ» ԱՆՀԱՏ ԶԵՌՆԱՐԿԱՏԻՐՈՋԸ 2024 ԹՎԱԿԱՆԻ  
ԸՆԹԱՑՔՈՒՄ ԹԱՆԿԱՐԺԵՔ ՄԵՏԱՂՆԵՐԻՑ ՊԱՏՐԱՍՏՎԱԾ ԻՐԵՐԻ ՄԱՆՐԱԾԱԽ ԱՌՔ  
ՈՒ ՎԱՃԱՌՔԻ ԹՈՒՅՆՎՈՒԹՅՈՒՆ ՏԱԼՈՒ ՄԱՍԻՆ**

Համաձայն «Տեղական ինքնակառավարման մասին» օրենքի 45-րդ հոդվածի 1-ին մասի 7-րդ կետի, Արովյան համայնքի ավագանու 2023 թվականի ապրիլի 13-ի N 52-Ն և դեկտեմբերի 22-ի N 197-Ն որոշումների, հիմք ընդունելով «Էղվարդ Հովհաննիսյան Գրիգորի» անհատ ձեռնարկատիրոջ հայտը (մուտք՝ 2024 թվականի սեպտեմբերի 17-ի N Ք-6854)։

1. «Էղվարդ Հովհաննիսյան Գրիգորի» անհատ ձեռնարկատիրոջը տալ 2024 թվականի ընթացքում Արովյան համայնքի Առինջ գյուղի Գ թաղամասի 9-րդ փողոցի թիվ 2 առևտրի սրահի վաճառատեղում թանկարժեք մետաղներից պատրաստված իրերի մանրածախ առք ու վաճառքի թույլտվություն (Թույլտվություն N 93 կցվում է)։

2. «Էղվարդ Հովհաննիսյան Գրիգորի» անհատ ձեռնարկատերը պարտավոր է Արովյանի համայնքապետարանի 900105002985 հաշվեհամարին վճարել տեղական տուրք՝ 50 000 (հիսուն հազար) դրամ։

3. Սույն որոշումն ուժի մեջ է մտնում «Էղվարդ Հովհաննիսյան Գրիգորի» անհատ ձեռնարկատիրոջը որոշման ընդունման մասին իրազեկելու օրվան հաջորդող օրվանից։

ՀԱՄԱՅՆՔԻ ՂԵԿԱՎԱՐ

Է. ԲԱԲԱՅԱՆ



2024թ. սեպտեմբերի 18  
ք. Արովյան





ՀԱՅԱՍՏԱՆԻ ՀԱՆՐԱՊԵՏՈՒԹՅՈՒՆ  
ԿՈՏԱՅՔԻ ՄԱՐԶ  
ԱՐՈՎՅԱՆԻ ՀԱՄԱՅՆՔԱՊԵՏԱՐԱՆ

ԹՈՒՅԼՏՎՈՒԹՅՈՒՆ ԹԻՎ ԹՄԱ - 93

ՀԱՄԱՅՆՔԻ ՎԱՐՉԱԿԱՆ ՏԱՐԱԾՔՈՒՄ ԹԱՆԿԱՐԺԵՔ ՄԵՏԱՂՆԵՐԻՑ  
ՊԱՏՐԱՍՏՎԱԾ ԻՐԵՐԻ ՄԱՆՐԱԾԱԽ  
ԱՌՔ ՈՒ ՎԱՃԱՌՔ ԻՐԱԿԱՆԱՑՆԵԼՈՒ

Տրված՝ 18 սեպտեմբերի 2024թ.

Թույլատրված գործունեության անվանումը՝

**Թանկարժեք մեդալներից պատրաստված իրերի մանրածախ առք ու վաճառք:**

Հայտատու իրավաբանական անձի լրիվ անվանումը և գտնվելու վայրը կամ անհատ ձեռնարկատիրոջ անունը, ազգանունը և բնակության վայրը, հարկ վճարողի հաշվառման համարը՝

**«Էդվարդ Հովհաննիսյան Գրիգորի» անհատ ձեռնարկատեր, ՀՀ ք. Երևան Նոր Նորք Գյուլիքեխյան նրբ. 11 շ. 6 բն., ՀՎՀՀ՝ 32496235:**

Գործունեության իրականացման վայրը՝ **ՀՀ Կոտայքի մարզ Աբովյան համայնք Առինջ գյուղ Գ թաղամաս 9-րդ փողոց թիվ 2, առևտրի սրահ:**

Թույլտվության գործողության ժամկետը՝ **01 հունվարի 2024թ.-ից մինչև 31 դեկտեմբերի 2024թ.-ը:**

ՀԱՄԱՅՆՔԻ ՂԵԿԱՎԱՐ



ԷԴՈՒԱՐԴ ԲԱԲԱՅԱՆ



ՀԱՅԱՍՏԱՆԻ ՀԱՆՐԱՊԵՏՈՒԹՅԱՆ  
ԿՈՏԱՅՔԻ ՄԱՐԶԻ ԱՐՈՎՅԱՆ ՀԱՄԱՅՆՔԻ ՂԵԿԱՎԱՐ

Ո Ր Ո Շ ՈՒ Մ

18 սեպտեմբերի 2024 թվականի N 3925

**«ԱՐՄԵՆՈՒՀԻ ՎԱՐՂԵՐԵՍՅԱՆ ԱԼՔԵՐՏԻ» ԱՆՀԱՏ ԶԵՌԱՐԿԱՏԻՐՈՋԸ 2024  
ԹՎԱԿԱՆԻ ԵՐԿՐՈՐԴ ԿԻՍԱՄՅԱԿԻ ԸՆԹԱՑՔՈՒՄ ԹԱՆԿԱՐԺԵՔ ՄԵՏԱՂՆԵՐԻՑ  
ՊԱՏՐԱՍՏՎԱԾ ԻՐԵՐԻ ՄԱՆՐԱԾԱԽ ԱՌՔ ՈՒ ՎԱՃԱՌՔԻ ԹՈՒՅԼՏՎՈՒԹՅՈՒՆ ՏԱԼՈՒ  
ՄԱՍԻՆ**

Համաձայն «Տեղական ինքնակառավարման մասին» օրենքի 45-րդ հոդվածի 1-ին մասի 7-րդ կետի, Արմավյան համայնքի ավագանու 2023 թվականի ապրիլի 13-ի N 52-Ն և դեկտեմբերի 22-ի N 197-Ն որոշումների, հիմք ընդունելով «Արմենուի Վարդերեսյան Ալբերտի» անհատ ձեռնարկատիրոջ հայտը (մուտք՝ 2024 թվականի սեպտեմբերի 16-ի N Ք-6812)։

1. «Արմենուի Վարդերեսյան Ալբերտի» անհատ ձեռնարկատիրոջը տալ 2024 թվականի երկրորդ կիսամյակի ընթացքում Արմավյան համայնքի Առինջ գյուղի Գ թաղամասի 9-րդ փողոցի թիվ 2 առևտրի սրահի վաճառատեղում թանկարժեք մետաղներից պատրաստված իրերի մանրաձախ առք ու վաճառքի թույլտվություն (Թույլտվություն N 92 կցվում է)։
2. «Արմենուի Վարդերեսյան Ալբերտի» անհատ ձեռնարկատերը պարտավոր է Արմավյանի համայնքապետարանի 900105002985 հաշվեհամարին վճարել տեղական տուրք՝ 25 000 (քսանհինգ հազար) դրամ։
3. Սույն որոշումն ուժի մեջ է մտնում «Արմենուի Վարդերեսյան Ալբերտի» անհատ ձեռնարկատիրոջը որոշման ընդունման մասին իրազեկելու օրվան հաջորդող օրվանից։

ՀԱՄԱՅՆՔԻ ՂԵԿԱՎԱՐ



Է. ԲԱԲԱՅԱՆ

2024թ. սեպտեմբերի 18  
ք. Արմավյան



ՀԱՅԱՍՏԱՆԻ ՀԱՆՐԱՊԵՏՈՒԹՅՈՒՆ  
ԿՈՏԱՅՔԻ ՄԱՐԶ  
ԱՐՈՎՅԱՆԻ ՀԱՄԱՅՆՔԱՊԵՏԱՐԱՆ

ԹՈՒՅԼՏՎՈՒԹՅՈՒՆ ԹԻՎ ԹՄԱ - 92

ՀԱՄԱՅՆՔԻ ՎԱՐՉԱԿԱՆ ՏԱՐԱԾՔՈՒՄ ԹԱՆԿԱՐԺԵՔ ՄԵՏԱՂՆԵՐԻՑ  
ՊԱՏՐԱՍՏՎԱԾ ԻՐԵՐԻ ՄԱՆՐԱԾԱԽ  
ԱՌՔ ՈՒ ՎԱՃԱՌՔ ԻՐԱԿԱՆԱՑՆԵԼՈՒ

Տրված՝ 18 սեպտեմբերի 2024թ.

Թույլատրված գործունեության անվանումը՝

**Թանկարժեք մեդալներից պատրաստված իրերի մանրածախ առք ու վաճառք:**

Հայտատու իրավաբանական անձի լրիվ անվանումը և գտնվելու վայրը կամ անհատ ձեռնարկատիրոջ անունը, ազգանունը և բնակության վայրը, հարկ վճարողի հաշվառման համարը՝

**«Արմենուի Վարդերեսյան Ալբերտի» անհատ ձեռնարկատեր, ՀՀ ք. Երևան  
Նոր Նորք Բաղյան փ. 7 շ. 47 բն., ՀՎՀՀ՝ 25371322:**

Գործունեության իրականացման վայրը՝ **ՀՀ Կոտայքի մարզ Արուսյան համայնք  
Առինջ գյուղ Գ թաղամաս 9-րդ փողոց թիվ 2, առևտրի սրահ:**

Թույլտվության գործողության ժամկետը՝ **01 հուլիսի 2024թ.-ից մինչև 31  
դեկտեմբերի 2024թ.-ը:**

ՀԱՄԱՅՆՔԻ ՂԵԿԱՎԱՐ



ԷԴՈՒԱՐԴ ԲԱԲԱՅԱՆ



ՀԱՅԱՍՏԱՆԻ ՀԱՆՐԱՊԵՏՈՒԹՅԱՆ  
ԿՈՏԱՅՔԻ ՄԱՐԶԻ ԱՐՈՎՅԱՆ ՀԱՄԱՅՆՔԻ ՂԵԿԱՎԱՐ

**Ո Ր Ո Շ ՈՒ Մ**

18 սեպտեմբերի 2024 թվականի N 3924

**«ՄԵԼԱՆՅԱ ՊՈՂՈՍՅԱՆ ՎԱՋԻԿԻ» ԱՆՀԱՏ ԶԵՌՆԱՐԿԱՏԻՐՈՋԸ 2024 ԹՎԱԿԱՆԻ ԵՐԿՐՈՐԴ ԿԻՍԱՄՅԱԿԻ ԸՆԹԱՑՔՈՒՄ ԹԱՆԿԱՐԺԵՔ ՄԵՏԱՂՆԵՐԻՑ ՊԱՏՐԱՍՏՎԱԾ ԻՐԵՐԻ ՄԱՆՐԱԾԱԽ ԱՌՔ ՈՒ ՎԱՃԱՌՔԻ ԹՈՒՅԼՏՎՈՒԹՅՈՒՆ ՏԱԼՈՒ ՄԱՍԻՆ**

Համաձայն «Տեղական ինքնակառավարման մասին» օրենքի 45-րդ հոդվածի 1-ին մասի 7-րդ կետի, Արմվյան համայնքի ավագանու 2023 թվականի ապրիլի 13-ի N 52-Ն և դեկտեմբերի 22-ի N 197-Ն որոշումների, հիմք ընդունելով «Մելանյա Պողոսյան Վաջիկի» անհատ ձեռնարկատիրոջ հայտը (մուտք՝ 2024 թվականի սեպտեմբերի 16-ի N Ք-6813)։

1. «Մելանյա Պողոսյան Վաջիկի» անհատ ձեռնարկատիրոջը տալ 2024 թվականի երկրորդ կիսամյակի ընթացքում Արմվյան համայնքի Առինջ գյուղի Գ թաղամասի 9-րդ փողոցի թիվ 2 առևտրի սրահի վաճառատեղում թանկարժեք մետաղներից պատրաստված իրերի մանրածախ առք ու վաճառքի թույլտվություն (Թույլտվություն N 91 կցվում է)։
2. «Մելանյա Պողոսյան Վաջիկի» անհատ ձեռնարկատերը պարտավոր է Արմվյանի համայնքապետարանի 900105002985 հաշվեհամարին վճարել տեղական տուրք՝ 25 000 (քսանհինգ հազար) դրամ։
3. Սույն որոշումն ուժի մեջ է մտնում «Մելանյա Պողոսյան Վաջիկի» անհատ ձեռնարկատիրոջը որոշման ընդունման մասին իրազեկելու օրվան հաջորդող օրվանից։

ՀԱՄԱՅՆՔԻ ՂԵԿԱՎԱՐ



Է. ԲԱԲԱՅԱՆ

2024թ. սեպտեմբերի 18  
ք. Արմվյան



ՀԱՅԱՍՏԱՆԻ ՀԱՆՐԱՊԵՏՈՒԹՅՈՒՆ  
ԿՈՏԱՅՔԻ ՄԱՐԶ  
ԱՐՈՎՅԱՆԻ ՀԱՄԱՅՆՔԱՊԵՏԱՐԱՆ

ԹՈՒՅԼՏՎՈՒԹՅՈՒՆ ԹԻՎ ԹՄԱ - 91

ՀԱՄԱՅՆՔԻ ՎԱՐՉԱԿԱՆ ՏԱՐԱԾՔՈՒՄ ԹԱՆԿԱՐԺԵՔ ՄԵՏԱՂՆԵՐԻՑ  
ՊԱՏՐԱՍՏՎԱԾ ԻՐԵՐԻ ՄԱՆՐԱԾԱՆ  
ԱՌՔ ՈՒ ՎԱՃԱՌՔ ԻՐԱԿԱՆԱՑՆԵԼՈՒ

Տրված՝ 18 սեպտեմբերի 2024թ.

Թույլատրված գործունեության անվանումը՝  
**Թանկարժեք մեդալներից պատրաստված իրերի մանրածախ առք ու վաճառք:**

Հայտատու իրավաբանական անձի լրիվ անվանումը և գտնվելու վայրը կամ անհատ ձեռնարկատիրոջ անունը, ազգանունը և բնակության վայրը, հարկ վճարողի հաշվառման համարը՝

**«Մելանյա Պողոսյան Վաչիկի» անհատ ձեռնարկատեր, ՀՀ ք. Երևան Աջափնյակ Մելիքյան փողոց փ. 59/1, ՀՎՀՀ՝ 30960587:**

Գործունեության իրականացման վայրը՝ **ՀՀ Կոտայքի մարզ Աբովյան համայնք Առինջ գյուղ Գ թաղամաս 9-րդ փողոց թիվ 2, առևտրի սրահ:**

Թույլտվության գործողության ժամկետը՝ **01 հուլիսի 2024թ.-ից մինչև 31 դեկտեմբերի 2024թ.-ը:**

ՀԱՄԱՅՆՔԻ ՂԵԿԱՎԱՐ



ԷԴՈՒԱՐԴ ԲԱԲԱՅԱՆ



ՀԱՅԱՍՏԱՆԻ ՀԱՆՐԱՊԵՏՈՒԹՅԱՆ  
ԿՈՏԱՅՔԻ ՄԱՐԶԻ ԱՐՈՎՅԱՆ ՀԱՄԱՅՆՔԻ ՂԵԿԱՎԱՐ

Ո Ր Ո Շ ՈՒ Մ

18 սեպտեմբերի 2024 թվականի N 3923

**«ՍԱՄՎԵԼ ԳԵՎՈՐԳՅԱՆ ՀԱՅԿԻ» ԱՆՀԱՏ ԶԵՌՆԱՐԿԱՏԻՐՈՋԸ 2024 ԹՎԱԿԱՆԻ  
ԵՐԿՐՈՐԴ ԿԻՍԱՄՅԱԿԻ ԸՆԹԱՑՔՈՒՄ ԹԱՆԿԱՐԺԲԵ ՄԵՏԱՂՆԵՐԻՑ ՊԱՏՐԱՍՏՎԱԾ  
ԻՐԵՐԻ ՄԱՆՐԱԾԱՆ ԱՌՔ ՈՒ ՎԱՃԱՌՔԻ ԹՈՒՅԼՏՎՈՒԹՅՈՒՆ ՏԱԼՈՒ ՄԱՍԻՆ**

Համաձայն «Տեղական ինքնակառավարման մասին» օրենքի 45-րդ հոդվածի 1-ին մասի 7-րդ կետի, Արմավյան համայնքի ավագանու 2023 թվականի ապրիլի 13-ի N 52-Ն և դեկտեմբերի 22-ի N 197-Ն որոշումների, հիմք ընդունելով «Սամվել Գևորգյան Հայկի» անհատ ձեռնարկատիրոջ հայտը (մուտք՝ 2024 թվականի սեպտեմբերի 16-ի N Բ-6814).

1. «Սամվել Գևորգյան Հայկի» անհատ ձեռնարկատիրոջը տալ 2024 թվականի երկրորդ կիսամյակի ընթացքում Արմավյան համայնքի Առինջ գյուղի Գ թաղամասի 9-րդ փողոցի թիվ 2 առևտրի սրահի վաճառատեղում թանկարժեք մետաղներից պատրաստված իրերի մանրածախ առք ու վաճառքի թույլտվություն (Թույլտվություն N 90 կցվում է):

2. «Սամվել Գևորգյան Հայկի» անհատ ձեռնարկատերը պարտավոր է Արմավյանի համայնքապետարանի 900105002985 հաշվեհամարին վճարել տեղական տուրք՝ 25 000 (քսանհինգ հազար) դրամ:

3. Սույն որոշումն ուժի մեջ է մտնում «Սամվել Գևորգյան Հայկի» անհատ ձեռնարկատիրոջը որոշման ընդունման մասին իրազեկելու օրվան հաջորդող օրվանից:

ՀԱՄԱՅՆՔԻ ՂԵԿԱՎԱՐ



Է. ԲԱԲԱՅԱՆ

2024թ. սեպտեմբերի 18

ք. Արմավյան



ՀԱՅԱՍՏԱՆԻ ՀԱՆՐԱՊԵՏՈՒԹՅՈՒՆ  
ԿՈՏԱՅՔԻ ՄԱՐԶ  
ԱՐՈՎՅԱՆԻ ՀԱՄԱՅՆՔԱՊԵՏԱՐԱՆ

ԹՈՒՅԼՏՎՈՒԹՅՈՒՆ ԹԻՎ ԹՄԱ - 90

ՀԱՄԱՅՆՔԻ ՎԱՐՉԱԿԱՆ ՏԱՐԱԾՔՈՒՄ ԹԱՆԿԱՐԺԷՔ ՄԵՏԱՂՆԵՐԻՑ  
ՊԱՏՐԱՍՏՎԱԾ ԻՐԵՐԻ ՄԱՆՐԱԾԱԽ  
ԱՌՔ ՈՒ ՎԱՃԱՌՔ ԻՐԱԿԱՆԱՑՆԵԼՈՒ

Տրված՝ 18 սեպտեմբերի 2024թ.

Թույլատրված գործունեության անվանումը՝  
**Թանկարժեք մեդալներից պատրաստված իրերի մանրածախ առք ու վաճառք:**

Հայտատու իրավաբանական անձի լրիվ անվանումը և գտնվելու վայրը կամ անհատ ձեռնարկատիրոջ անունը, ազգանունը և բնակության վայրը, հարկ վճարողի հաշվառման համարը՝

**«Սամվել Գևորգյան Հայկի» անհատ ձեռնարկատեր, ՀՀ Կոտայքի մարզ ք. Նոր Հաճն Անդրանիկի փողոց 2. 4 բն. 25, ՀՎՀՀ՝ 87107423:**

Գործունեության իրականացման վայրը՝ ՀՀ Կոտայքի մարզ Աբովյան համայնք Առինջ գյուղ Գ թաղամաս 9-րդ փողոց թիվ 2, առևտրի սրահ:

Թույլտվության գործողության ժամկետը՝ 01 հուլիսի 2024թ.-ից մինչև 31 դեկտեմբերի 2024թ.-ը:

ՀԱՄԱՅՆՔԻ ՂԵԿԱՎԱՐ



ԷԴՈՒԱՐԴ ԲԱԲԱՅԱՆ



ՀԱՅԱՍՏԱՆԻ ՀԱՆՐԱՊԵՏՈՒԹՅԱՆ  
ԿՈՏԱՅՔԻ ՄԱՐԶԻ ԱՐՈՎՅԱՆ ՀԱՄԱՅՆՔԻ ՂԵԿԱՎԱՐ

**Ո Ր Ո Շ ՈՒ Մ**

18 սեպտեմբերի 2024 թվականի N 3922

**«ԷԼԵՆ ՀՈՎՀԱՆՆԻՍՅԱՆ ԼԵՈՆԻԿԻ» ԱՆՀԱՏ ԶԵՌՆԱՐԿԱՏԻՐՈՋԸ ԱՐՏԱՔԻՆ ԳՈՎԱԶԴ-  
ՏԵՂԱԴՐԵԼՈՒ ԹՈՒՅԼՏՎՈՒԹՅՈՒՆ ՏԱԼՈՒ ՄԱՍԻՆ**

Համաձայն «Տեղական ինքնակառավարման մասին» օրենքի 45-րդ հոդվածի 1-ին մասի 12-րդ կետի, Արովյան համայնքի ավագանու 2022 թվականի սեպտեմբերի 29-ի N 113-Ն, 2023 թվականի ապրիլի 13-ի N 52-Ն և դեկտեմբերի 22-ի N 197-Ն որոշումների, հաշվի առնելով «Էլեն Հովհաննիսյան Լեոնիկի» անհատ ձեռնարկատիրոջ հայտը (մուտք՝ 2024 թվականի սեպտեմբերի 17-ի N Բ-6841).

1. Թույլատրել «Էլեն Հովհաննիսյան Լեոնիկի» անհատ ձեռնարկատիրոջը 2024 թվականի սեպտեմբերի 01-ից մինչև դեկտեմբերի 31-ն ներառյալ ժամանակահատվածի համար Արովյան համայնքի Արովյան քաղաքի Է. Ավագյան փողոցի թիվ 1/15/7 հասցեում տեղադրել արտաքին գովազդ (Թույլտվություն N 67 կցվում է):
2. Հաստատել արտաքին գովազդի էսքիզը՝ համաձայն հավելվածի:
3. «Էլեն Հովհաննիսյան Լեոնիկի» անհատ ձեռնարկատերը պարտավոր է Արովյանի համայնքապետարանի 900105201611 հաշվեհամարին վճարել 3 840 (երեք հազար ութ հարյուր քառասուն) դրամ տեղական տուրք՝ արտաքին գովազդ տեղադրելու թույլտվության համար:
4. Սույն որոշումն ուժի մեջ է մտնում «Էլեն Հովհաննիսյան Լեոնիկի» անհատ ձեռնարկատիրոջը որոշման ընդունման մասին իրազեկելու օրվան հաջորդող օրվանից:

ՀԱՄԱՅՆՔԻ ՂԵԿԱՎԱՐ



Է. ԲԱԲԱՅԱՆ

2024թ. սեպտեմբերի 18  
ք. Արովյան





Հավելված  
Արվյան համայնքի ղեկավարի  
2024 թվականի սեպտեմբերի 18-ի N 3922 որոշման

### ԳՈՎԱԶԴԻ ԷՍՔԻԶ

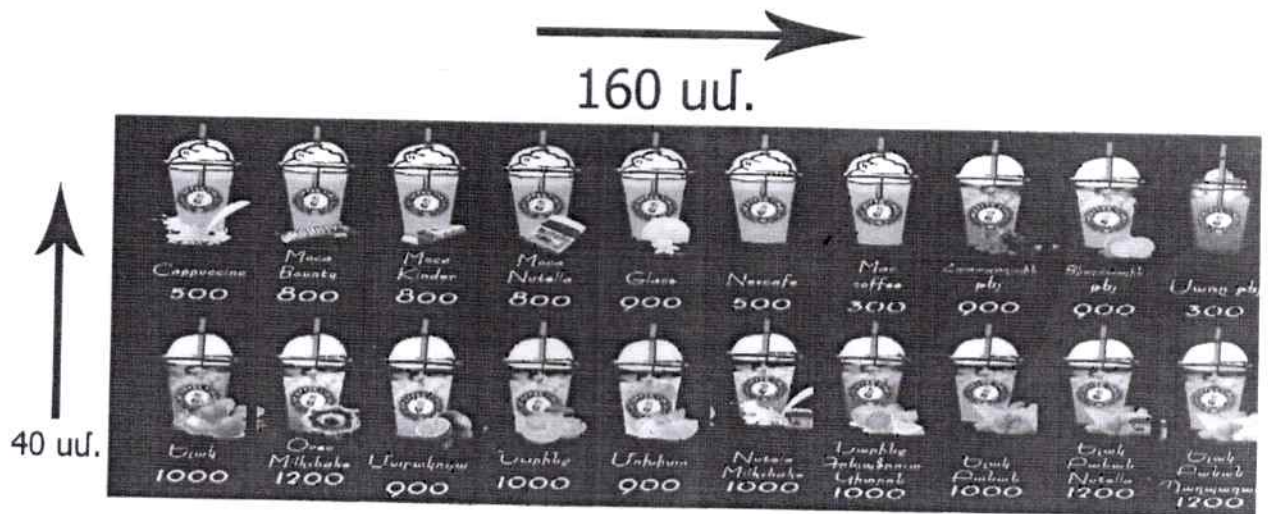

Ընդհանուր մակերես՝ 0.64 քմ



ՀԱՅԱՍՏԱՆԻ ՀԱՆՐԱՊԵՏՈՒԹՅՈՒՆ  
ԿՈՏԱՅՔԻ ՄԱՐԶ  
ԱՐՈՎՅԱՆԻ ՀԱՄԱՅՆՔԱԴԵՏԱՐԱՆ

ԹՈՒՅԼՏՎՈՒԹՅՈՒՆ ԹԻՎ ԱԳ - 67

ՀԱՄԱՅՆՔԻ ՎԱՐՉԱԿԱՆ ՏԱՐԱԾՔՈՒՄ ԱՐՏԱՔԻՆ ԳՈՎԱԶԴ ՏԵՂԱԴՐԵԼՈՒ

Տրված՝ 18 սեպտեմբերի 2024թ.

Թույլատրված գործունեության անվանումը՝  
**Այլ արտաքին գովազդի տեղադրում:**

Հայտատու իրավաբանական անձի լրիվ անվանումը և գտնվելու վայրը կամ անհատ ձեռնարկատիրոջ անունը, ազգանունը և բնակության վայրը, հարկ վճարողի հաշվառման համարը՝

**«Էլեն Հովհաննիսյան Լեռնիկի» անհատ ձեռնարկատեր, ՀՀ Կոտայքի մարզ Արուսյան համայնք Արուսյան քաղաք Սարալանջ շ. 22/49, ՀՎՀՀ՝ 43304601:**

Գովազդի տեղադրման վայրը/վայրերը և չափերը (քմ)՝ **ՀՀ Կոտայքի մարզ Արուսյան համայնք Արուսյան քաղաք Է. Ավագյան փողոց թիվ 1/15/7, 0.64 քմ:**

Թույլտվության գործողության ժամկետը՝ **01 սեպտեմբերի 2024թ.-ից մինչև 31 դեկտեմբերի 2024թ.-ը:**

ՀԱՄԱՅՆՔԻ ՂԵԿԱՎԱՐ



ԷԴՈՒԱՐԴ ԲԱԲԱՅԱՆ



ՀԱՅԱՍՏԱՆԻ ՀԱՆՐԱՊԵՏՈՒԹՅԱՆ  
ԿՈՏԱՅՔԻ ՄԱՐԶԻ ԱՐՈՎՅԱՆ ՀԱՄԱՅՆՔԻ ԴԵԿԱՎԱՐ

**Ո Ր Ո Շ ՈՒ Մ**

17 սեպտեմբերի 2024 թվականի N 3921

**ԱՐՈՎՅԱՆ ՀԱՄԱՅՆՔԻ ՊՏՂՆԻ ԳՅՈՒՂՈՒՄ ԳՏՆՎՈՂ ԱՆՇԱՐԺ ԳՈՒՅՔԻՆ ՀԱՍՑԵ  
ՏՐԱՄԱԴՐԵԼՈՒ ՄԱՍԻՆ**

Համաձայն «Տեղական ինքնակառավարման մասին» օրենքի 35-րդ հոդվածի 1-ին մասի 22-րդ և 24-րդ կետերի, Հայաստանի Հանրապետության կառավարության 2005 թվականի դեկտեմբերի 29-ի N 2387-Ն որոշմամբ հաստատված կարգի 29-րդ, 50-րդ, 51-րդ և 55-րդ կետերի, Արվյան համայնքի ավագանու 2023 թվականի դեկտեմբերի 22-ի N 199-Ն որոշման, հաշվի առնելով Սամվել Եգանյանի դիմումը (մուտք՝ 2024 թվականի օգոստոսի 27-ի N Բ-6530)։

- Արվյան համայնքի Պտղնի գյուղում գտնվող անշարժ գույքին (հիմք՝ 2024 թվականի մայիսի 14-ի N Հ-5899 արխիվային տեղեկանք) տրամադրել հասցե՝ համայնք Արվյան, գյուղ Պտղնի, Պտղնի-3 այգետարածքի 2-րդ թաղամաս, թիվ 28:
- Սամվել Եգանյանը պարտավոր է Արվյանի համայնքապետարանի 900105201652 հաշվեհամարին մուծել 10 000 (տասը հազար) դրամ՝ հասցեի տրամադրման ծառայության վճար:
- Սույն որոշումն ուժի մեջ է մտնում Սամվել Եգանյանին որոշման ընդունման մասին իրազեկելու օրվան հաջորդող օրվանից:

ՀԱՄԱՅՆՔԻ ԴԵԿԱՎԱՐ

Է. ԲԱԲԱՅԱՆ

2024թ. սեպտեմբերի 17  
ք. Արվյան





ՀԱՅԱՍՏԱՆԻ ՀԱՆՐԱՊԵՏՈՒԹՅԱՆ  
ԿՈՏԱՅՔԻ ՄԱՐԶԻ ԱՐՈՎՅԱՆ ՀԱՄԱՅՆՔԻ ԴԵԿԱՎԱՐ

**Ո Ր Ո Շ ՈՒ Մ**

17 սեպտեմբերի 2024 թվականի N 3920

**ԱՆԴՐԱՆԻԿ ԱՎԵՏԻՍՅԱՆԻՆ ՆԱԽԱԳԾՄԱՆ ԹՈՒՅԼՏՎՈՒԹՅՈՒՆ ՏԱԼՈՒ ՄԱՍԻՆ**

Համաձայն «Տեղական ինքնակառավարման մասին» օրենքի 42-րդ հոդվածի 1-ին մասի 4-րդ կետի, Հայաստանի Հանրապետության կառավարության 2015 թվականի մարտի 19-ի N 596-Ն որոշման, հիմք ընդունելով Անդրանիկ Ավետիսյանի հայտը (մուտք՝ 2024 թվականի սեպտեմբերի 11-ի N Բ-6761)։

1. Անդրանիկ Ավետիսյանին տալ ավտոտնակի կառուցման նախագծման թույլտվություն (նախագծման թույլտվությունը կցվում է)։
2. Շինարարական աշխատանքները սկսելուց առաջ նախագծային փաստաթղթերը ներկայացնել համաձայնեցման և ստանալ շինարարության թույլտվություն։
3. Սույն որոշումն ուժի մեջ է մտնում Անդրանիկ Ավետիսյանին որոշման ընդունման մասին իրազեկելու օրվան հաջորդող օրվանից։

ՀԱՄԱՅՆՔԻ ԴԵԿԱՎԱՐ



Է. ԲԱԲԱՅԱՆ

2024թ. սեպտեմբերի 17  
ք. Արովյան





12.1. Ինչպե՞ս մեղադրվում եմ  
և/կամ ինչպե՞ս  
մեղադրվում եմ

Համաձայն Լորմերի

«Մեղադրվելու և/կամ մեղադրվելու հարցը կարող է լինել միայն դրանով»

12.2. Ի՞նչ կարծառնալիս եմ

Համաձայն Լորմերի

«Մեղադրվելու և/կամ մեղադրվելու հարցը կարող է լինել միայն դրանով»

12.3. Ի՞նչ կարծառնալիս եմ

Համաձայն Լորմերի

«Մեղադրվելու և/կամ մեղադրվելու հարցը կարող է լինել միայն դրանով»

12.4. Ինչպե՞ս կարող եմ  
կասկածի տակ դիմել  
կասկածի հարցերի  
մեջ մտնել

Համաձայն Լորմերի

«Մեղադրվելու և/կամ մեղադրվելու հարցը կարող է լինել միայն դրանով»

12.5. Ինչպե՞ս կարող եմ

Անկասկած

12.6. Ինչպե՞ս կարող եմ

համաձայնել

13. Ես ի՞նչ եմ անում  
սեղանի շուրջ

Կառավարելով տարածքը քրահույզում

«Մեղադրվելու և/կամ մեղադրվելու հարցը կարող է լինել միայն դրանով»

14. Բնակիչ եմ

Ազատ տարածքը քրահույզել և կանաչացնել

«Մեղադրվելու և/կամ մեղադրվելու հարցը կարող է լինել միայն դրանով»

15. Ինչպե՞ս կարող եմ

Երկարատև տարրեր, քրահույզ, ապակի, մետաղապան տարրեր

«Մեղադրվելու և/կամ մեղադրվելու հարցը կարող է լինել միայն դրանով»

16. Ինչպե՞ս կարող եմ

Հատկապես

«Մեղադրվելու և/կամ մեղադրվելու հարցը կարող է լինել միայն դրանով»

17. Կարող եմ  
կասկածի տակ

Ապահովել հավանորենային նորմալիզացիան և անվտանգություն

«Մեղադրվելու և/կամ մեղադրվելու հարցը կարող է լինել միայն դրանով»

18. Կարող եմ մտնել  
և/կամ անցնել անվտանգ  
բնակավայրում  
և/կամ անվտանգ  
մեղադրվելու

քրահույզ

19. Ինչպե՞ս կարող եմ

Ապահովել շրջակա միջավայրի պետության համապատասխան  
միջոցառումները

«Մեղադրվելու և/կամ մեղադրվելու հարցը կարող է լինել միայն դրանով»

20. Ինչպե՞ս կարող եմ

Հատկապես

«Մեղադրվելու և/կամ մեղադրվելու հարցը կարող է լինել միայն դրանով»

21. Ինչպե՞ս կարող եմ  
գործողության  
ստեղծելու և/կամ  
մեղադրվելու

17.09.2025թ. նախագիտակ լուրերը՝ աշխատանքային նախագիտ.

«Մեղադրվելու և/կամ մեղադրվելու հարցը կարող է լինել միայն դրանով»

## ԼՐԱՑՈՒՑԻՉ ՊԱՅՄԱՆՆԵՐԸ

22. Ինչպե՞ս կարող եմ  
կասկածի տակ  
և/կամ մեղադրվելու  
հարցերի մեջ մտնել

Քաղաքացիական պարզ լինելու և/կամ մեղադրվելու  
և/կամ մեղադրվելու հարցը

«Մեղադրվելու և/կամ մեղադրվելու հարցը կարող է լինել միայն դրանով»

23. Ինչպե՞ս կարող եմ

չի պահանջում

«Մեղադրվելու և/կամ մեղադրվելու հարցը կարող է լինել միայն դրանով»

24. Կարող եմ  
ընկալել

Լորմերի բանաձևը

«Մեղադրվելու և/կամ մեղադրվելու հարցը կարող է լինել միայն դրանով»

25. Ինչպե՞ս կարող եմ  
կասկածի տակ  
և/կամ մեղադրվելու  
հարցերի մեջ մտնել

• Այնպե՞ս կարող եմ աշխատանքային սեղանի համաձայնություններ  
ընկալել և/կամ մեղադրվելու հարցը կարող է լինել միայն դրանով»

«Մեղադրվելու և/կամ մեղադրվելու հարցը կարող է լինել միայն դրանով»

26. Ինչպե՞ս կարող եմ

չի պահանջում







ՀԱՅԱՍՏԱՆԻ ՀԱՆՐԱՊԵՏՈՒԹՅԱՆ  
ԿՈՏԱՅՔԻ ՄԱՐԶԻ ԱՔՈՎՅԱՆ ՀԱՄԱՅՆՔԻ ՂԵԿԱՎԱՐ

**Ո Ր Ո Շ ՈՒ Մ**

17 սեպտեմբերի 2024 թվականի N 3919

**«ԼՈՒՍԻՆԵ ԱՎԵՏԻՍՅԱՆ ՊԱՐԳԵՎԻ» ԱՆՀԱՏ ՁԵՌՆԱՐԿԱՏԻՐՈՋԸ 2024 ԹՎԱԿԱՆԻ ԵՐԿՐՈՐԴ ԿԻՍԱՄՅԱԿԻ ԸՆԹԱՑՔՈՒՄ ՈԳԵԼԻՑ ԵՎ ԱԼԿՈՆՈԼԱՅԻՆ ԽՄԻՉՔՆԵՐԻ ԵՎ ԾԽԱԽՈՏԱՅԻՆ ԱՐՏԱԴՐԱՏԵՍԱԿՆԵՐԻ ԿԱՄ ԾԽԱԽՈՏԱՅԻՆ ԱՐՏԱԴՐԱՏԵՍԱԿՆԵՐԻ ՓՈԽԱՐԻՆԻՉՆԵՐԻ ԿԱՄ ԾԽԱԽՈՏԱՅԻՆ ԱՐՏԱԴՐԱՏԵՍԱԿՆԵՐԻ ՆՄԱՆԱԿՆԵՐԻ ՎԱՃԱՌՔԻ ԹՈՒՅԼՏՎՈՒԹՅՈՒՆ ՏԱԼՈՒ ՄԱՍԻՆ**

Համաձայն «Տեղական ինքնակառավարման մասին» օրենքի 45-րդ հոդվածի 1-ին մասի 2-րդ կետի, Արմավյան համայնքի ավագանու 2023 թվականի ապրիլի 13-ի N 52-Ն և դեկտեմբերի 22-ի N 197-Ն որոշումների, հիմք ընդունելով «Լուսինե Ավետիսյան Պարգևի» անհատ ձեռնարկատիրոջ հայտը (մուտք՝ 2024 թվականի սեպտեմբերի 12-ի N Ք-6780).

1.«Լուսինե Ավետիսյան Պարգևի» անհատ ձեռնարկատիրոջը տալ 2024 թվականի երկրորդ կիսամյակի ընթացքում Արմավյան համայնքի Արմավյան քաղաքի Հանրապետության պողոտայի 1/28 հասցեում գտնվող 25.6 քառակուսի մետր մակերեսով սպասարկման օբյեկտում ոգելից և ալկոհոլային խմիչքների և ծխախոտային արտադրատեսակների կամ ծխախոտային արտադրատեսակների փոխարինիչների (բացառությամբ բժշկական նշանակության ծխախոտային արտադրատեսակների փոխարինիչների) կամ ծխախոտային արտադրատեսակների նմանակների վաճառքի թույլտվություն (Թույլտվություն N 229 կցվում է):

2.«Լուսինե Ավետիսյան Պարգևի» անհատ ձեռնարկատերը պարտավոր է Արմավյանի համայնքապետարանի 900105201074 հաշվեհամարին վճարել տեղական տուրք՝ 26 000 (քսանվեց հազար) դրամ:

3.Սույն որոշումն ուժի մեջ է մտնում «Լուսինե Ավետիսյան Պարգևի» անհատ ձեռնարկատիրոջը որոշման ընդունման մասին իրազեկելու օրվան հաջորդող օրվանից:

ՀԱՄԱՅՆՔԻ ՂԵԿԱՎԱՐ



Է. ԲԱԲԱՅԱՆ

2024թ. սեպտեմբերի 17

ք. Արմավյան



ՀԱՅԱՍՏԱՆԻ ՀԱՆՐԱՊԵՏՈՒԹՅՈՒՆ  
ԿՈՏԱՅՔԻ ՄԱՐԶ  
ԱՐՈՎՅԱՆԻ ՀԱՄԱՅՆՔԱՊԵՏԱՐԱՆ

ԹՈՒՅԼՏՎՈՒԹՅՈՒՆ N ՈԱԽԾ - 229

**ՀԱՄԱՅՆՔԻ ՎԱՐՉԱԿԱՆ ՏԱՐԱԾՔՈՒՄ ՈԳԵԼԻՑ ԵՎ ԱԼԿՈՆՈԼԱՅԻՆ ԽՄԻՉՔՆԵՐԻ  
ԵՎ ԾԽԱԽՈՏԱՅԻՆ ԱՐՏԱԴՐԱՏԵՍԱԿՆԵՐԻ ԿԱՄ ԾԽԱԽՈՏԱՅԻՆ  
ԱՐՏԱԴՐԱՏԵՍԱԿՆԵՐԻ ՓՈԽԱՐԻՆԻՉՆԵՐԻ ԿԱՄ ԾԽԱԽՈՏԱՅԻՆ  
ԱՐՏԱԴՐԱՏԵՍԱԿՆԵՐԻ ՆՄԱՆԱԿՆԵՐԻ ՎԱՃԱՌՔԻ**

Տրված՝ 17 սեպտեմբերի 2024թ.

Վաճառքի կամ իրացման թույլատրված ապրանքի անվանումը՝  
**Ոգելից և ալկոհոլային խմիչքների և ծխախոտային արտադրատեսակների կամ  
ծխախոտային արտադրատեսակների փոխարինիչների (բացառությամբ բժշկական  
նշանակության ծխախոտային արտադրատեսակների փոխարինիչների) կամ  
ծխախոտային արտադրատեսակների նմանակների վաճառք:**

Հայտատու իրավաբանական անձի լրիվ անվանումը և գտնվելու վայրը կամ անհատ  
ձեռնարկատիրոջ անունը, ազգանունը և բնակության վայրը, հարկ վճարողի  
հաշվառման համարը՝  
**«Լուսինե Ավերիսյան Պարզևի» անհատ ձեռնարկատեր, ՀՀ Կոտայքի մարզ Աբովյան  
համայնք ք. Աբովյան 9 փ. 1 տ., ՀՎՀՀ՝ 43248668:**

Գործունեության իրականացման վայրը՝ **ՀՀ Կոտայքի մարզ Աբովյան համայնք ք. Աբովյան  
Հանրապետության պողոտա թիվ 1/28, սպասարկման օբյեկտ:**

Թույլտվության գործողության ժամկետը՝ **01 հուլիսի 2024թ.-ից մինչև 31 դեկտեմբերի  
2024թ.-ը:**

ՀԱՄԱՅՆՔԻ ՂԵԿԱՎԱՐ



Է. ԲԱԲԱՅԱՆ



ՀԱՅԱՍՏԱՆԻ ՀԱՆՐԱՊԵՏՈՒԹՅԱՆ  
ԿՈՏԱՅՔԻ ՄԱՐԶԻ ԱՐՈՎՅԱՆ ՀԱՄԱՅՆՔԻ ՂԵԿԱՎԱՐ

**Ո Ր Ո Շ ՈՒ Մ**

17 սեպտեմբերի 2024 թվականի N 3918

**«ՄԵՐԻ ՂԱԶԱՐՅԱՆ ՎԱՀՐԱՄԻ» ԱՆՀԱՏ ԶԵՌՆԱՐԿԱՏԻՐՈՋԸ 2024 ԹՎԱԿԱՆԻ  
ԵՐԿՐՈՐԴ ԿԻՍԱՄՅԱԿԻ ԸՆԹԱՑՔՈՒՄ ԹԱՆԿԱՐԺԵՔ ՄԵՏԱՂՆԵՐԻՑ ՊԱՏՐԱՍՏՎԱԾ  
ԻՐԵՐԻ ՄԱՆՐԱԾԱԽ ԱՌՔ ՈՒ ՎԱՃԱՌՔԻ ԹՈՒՅԼՏՎՈՒԹՅՈՒՆ ՏԱԼՈՒ ՄԱՍԻՆ**

Համաձայն «Տեղական ինքնակառավարման մասին» օրենքի 45-րդ հոդվածի 1-ին մասի 7-րդ կետի, Արմվյան համայնքի ավագանու 2023 թվականի ապրիլի 13-ի N 52-Ն և դեկտեմբերի 22-ի N 197-Ն որոշումների, հիմք ընդունելով «Մերի Ղազարյան Վահրամի» անհատ ձեռնարկատիրոջ հայտը (մուտք՝ 2024 թվականի սեպտեմբերի 16-ի N Բ-6816).

1. «Մերի Ղազարյան Վահրամի» անհատ ձեռնարկատիրոջը տալ 2024 թվականի երկրորդ կիսամյակի ընթացքում Արմվյան համայնքի Առինջ գյուղի Գ թաղամասի 9-րդ փողոցի թիվ 2 առևտրի սրահի վաճառատեղում թանկարժեք մետաղներից պատրաստված իրերի մանրածախ առք ու վաճառքի թույլտվություն (Թույլտվություն N 89 կցվում է):

2. «Մերի Ղազարյան Վահրամի» անհատ ձեռնարկատերը պարտավոր է Արմվյանի համայնքապետարանի 900105002985 հաշվեհամարին վճարել տեղական տուրք՝ 25 000 (քսանհինգ հազար) դրամ:

3. Սույն որոշումն ուժի մեջ է մտնում «Մերի Ղազարյան Վահրամի» անհատ ձեռնարկատիրոջը որոշման ընդունման մասին իրազեկելու օրվան հաջորդող օրվանից:

ՀԱՄԱՅՆՔԻ ՂԵԿԱՎԱՐ

Է. ԲԱԲԱՅԱՆ



2024թ. սեպտեմբերի 17  
ք. Արմվյան



ՀԱՅԱՍՏԱՆԻ ՀԱՆՐԱՊԵՏՈՒԹՅՈՒՆ  
ԿՈՏԱՅՔԻ ՄԱՐԶ  
ԱՐՈՎՅԱՆԻ ՀԱՄԱՅՆՔԱՊԵՏԱՐԱՆ

ԹՈՒՅԼՏՎՈՒԹՅՈՒՆ ԹԻՎ ԹՄԱ - 89

ՀԱՄԱՅՆՔԻ ՎԱՐՉԱԿԱՆ ՏԱՐԱԾՔՈՒՄ ԹԱՆԿԱՐԺԵՔ ՄԵՏԱՂՆԵՐԻՑ  
ՊԱՏՐԱՍՏՎԱԾ ԻՐԵՐԻ ՄԱՆՐԱԾԱԽ  
ԱՌՔ ՈՒ ՎԱՃԱՌՔ ԻՐԱԿԱՆԱՑՆԵԼՈՒ

Տրված՝ 17 սեպտեմբերի 2024թ.

Թույլատրված գործունեության անվանումը՝

**Թանկարժեք մեդալներից պատրաստված իրերի մանրածախ առք ու վաճառք:**

Հայտատու իրավաբանական անձի լրիվ անվանումը և գտնվելու վայրը կամ անհատ ձեռնարկատիրոջ անունը, ազգանունը և բնակության վայրը, հարկ վճարողի հաշվառման համարը՝

**«Մերի Ղազարյան Վահրամի» անհատ ձեռնարկատեր, ՀՀ Կոտայքի մարզ Արժվյան համայնք Արժվյան քաղաք Եղբայրության փ. 1 շ. 31 բն., ՀՎՀՀ՝ 43179621:**

Գործունեության իրականացման վայրը՝ **ՀՀ Կոտայքի մարզ Արժվյան համայնք Առինջ գյուղ Գ թաղամաս 9-րդ փողոց թիվ 2, առևտրի սրահ:**

Թույլտվության գործողության ժամկետը՝ **01 հուլիսի 2024թ.-ից մինչև 31 դեկտեմբերի 2024թ.-ը:**

ՀԱՄԱՅՆՔԻ ՂԵԿԱՎԱՐ



ԷԴՈՒԱՐԴ ԲԱԲԱՅԱՆ



ՀԱՅԱՍՏԱՆԻ ՀԱՆՐԱՊԵՏՈՒԹՅԱՆ  
ԿՈՏԱՅՔԻ ՄԱՐԶԻ ԱՐՈՎՅԱՆ ՀԱՄԱՅՆՔԻ ՂԵԿԱՎԱՐ

Ո Ր Ո Շ ՈՒ Մ

17 սեպտեմբերի 2024 թվականի N 3917

**«ԷՄՄԱ ԱԼԵՔՍԱՆՅԱՆ ՆՎԵՐԻ» ԱՆՀԱՏ ԶԵՌՆԱՐԿԱՏԻՐՈՋԸ 2024 ԹՎԱԿԱՆԻ  
ԵՐԿՐՈՐԴ ԿԻՍԱՄՅԱԿԻ ԸՆԹԱՑՔՈՒՄ ԹԱՆԿԱՐԺԷՔ ՄԵՏԱՂՆԵՐԻՑ ՊԱՏՐԱՍՏՎԱԾ  
ԻՐԵՐԻ ՄԱՆՐԱԾԱԽ ԱՌՔ ՈՒ ՎԱՃԱՌՔԻ ԹՈՒՅԼՏՎՈՒԹՅՈՒՆ ՏԱԼՈՒ ՄԱՍԻՆ**

Համաձայն «Տեղական ինքնակառավարման մասին» օրենքի 45-րդ հոդվածի 1-ին մասի 7-րդ կետի, Արմավյան համայնքի ավագանու 2023 թվականի ապրիլի 13-ի N 52-Ն և դեկտեմբերի 22-ի N 197-Ն որոշումների, հիմք ընդունելով «Էմմա Ալեքսանյան Նվերի» անհատ ձեռնարկատիրոջ հայտը (մուտք՝ 2024 թվականի սեպտեմբերի 16-ի N Բ-6817)։

1. «Էմմա Ալեքսանյան Նվերի» անհատ ձեռնարկատիրոջը տալ 2024 թվականի երկրորդ կիսամյակի ընթացքում Արմավյան համայնքի Առինջ գյուղի Գ թաղամասի 9-րդ փողոցի թիվ 2 առևտրի սրահի վաճառատեղում թանկարժեք մետաղներից պատրաստված իրերի մանրածախ առք ու վաճառքի թույլտվություն (Թույլտվություն N 88 կցվում է)։

2. «Էմմա Ալեքսանյան Նվերի» անհատ ձեռնարկատերը պարտավոր է Արմավյանի համայնքապետարանի 900105002985 հաշվեհամարին վճարել տեղական տուրք՝ 25 000 (քսանհինգ հազար) դրամ։

3. Սույն որոշումն ուժի մեջ է մտնում «Էմմա Ալեքսանյան Նվերի» անհատ ձեռնարկատիրոջը որոշման ընդունման մասին իրազեկելու օրվան հաջորդող օրվանից։

ՀԱՄԱՅՆՔԻ ՂԵԿԱՎԱՐ

Է. ԲԱԲԱՅԱՆ

2024թ. սեպտեմբերի 17

ք. Արմավյան





ՀԱՅԱՍՏԱՆԻ ՀԱՆՐԱՊԵՏՈՒԹՅՈՒՆ  
ԿՈՏԱՅՔԻ ՄԱՐԶ  
ԱՐՈՎՅԱՆԻ ՀԱՄԱՅՆՔԱԴԵՏԱՐԱՆ

ԹՈՒՅԼՏՎՈՒԹՅՈՒՆ ԹԻՎ ԹՄԱ - 88

ՀԱՄԱՅՆՔԻ ՎԱՐՉԱԿԱՆ ՏԱՐԱԾՔՈՒՄ ԹԱՆԿԱՐԺԵՔ ՄԵՏԱՂՆԵՐԻՑ  
ՊԱՏՐԱՍՏՎԱԾ ԻՐԵՐԻ ՄԱՆՐԱԾԱԽ  
ԱՌՔ ՈՒ ՎԱՃԱՌՔ ԻՐԱԿԱՆԱՑՆԵԼՈՒ

Տրված՝ 17 սեպտեմբերի 2024թ.

Թույլատրված գործունեության անվանումը՝

**Թանկարժեք մեքանիզմներից պատրաստված իրերի մանրածախ առք ու վաճառք:**

Հայտատու իրավաբանական անձի լրիվ անվանումը և գտնվելու վայրը կամ անհատ ձեռնարկատիրոջ անունը, ազգանունը և բնակության վայրը, հարկ վճարողի հաշվառման համարը՝

**«Էմմա Ալեքսանյան Նվերի» անհատ ձեռնարկատեր, ՀՀ Կոտայքի մարզ  
ք. Չարենցավան 6-րդ թաղամաս 15 շ. 30 բն., ՀՎՀՀ՝ 40619002:**

Գործունեության իրականացման վայրը՝ ՀՀ Կոտայքի մարզ Աբովյան համայնք  
Առինջ գյուղ Գ թաղամաս 9-րդ փողոց թիվ 2, առևտրի սրահ:

Թույլտվության գործողության ժամկետը՝ 01 հուլիսի 2024թ.-ից մինչև 31  
դեկտեմբերի 2024թ.-ը:

ՀԱՄԱՅՆՔԻ ՂԵԿԱՎԱՐ



ԷԴՈՒԱՐԴ ԲԱԲԱՅԱՆ



ՀԱՅԱՍՏԱՆԻ ՀԱՆՐԱՊԵՏՈՒԹՅԱՆ  
ԿՈՏԱՅՔԻ ՄԱՐԶԻ ԱԲՈՎՅԱՆ ՀԱՄԱՅՆՔԻ ՂԵԿԱՎԱՐ

Ո Ր Ո Շ ՈՒ Մ

17 սեպտեմբերի 2024 թվականի N 3916

**«ԱՆՈՒՇ ՊՈՂՈՍՅԱՆ ՎԱՋԻԿԻ» ԱՆՀԱՏ ԶԵՌՆԱՐԿԱՏԻՐՈՋԸ 2024 ԹՎԱԿԱՆԻ  
ԵՐԿՐՈՐԴ ԿԻՍԱՄՅԱԿԻ ԸՆԹԱՑՔՈՒՄ ԹԱՆԿԱՐԺԵՔ ՄԵՏԱՂՆԵՐԻՑ ՊԱՏՐԱՍՏՎԱԾ  
ԻՐԵՐԻ ՄԱՆՐԱԾԱՆ ԱՌՔ ՈՒ ՎԱՃԱՌՔԻ ԹՈՒՅԼՏՎՈՒԹՅՈՒՆ ՏԱԼՈՒ ՄԱՍԻՆ**

Համաձայն «Տեղական ինքնակառավարման մասին» օրենքի 45-րդ հոդվածի 1-ին մասի 7-րդ կետի, Արմավյան համայնքի ավագանու 2023 թվականի ապրիլի 13-ի N 52-Ն և դեկտեմբերի 22-ի N 197-Ն որոշումների, հիմք ընդունելով «Անուշ Պողոսյան Վաջիկի» անհատ ձեռնարկատիրոջ հայտը (մուտք՝ 2024 թվականի սեպտեմբերի 16-ի N Բ-6818)։

1. «Անուշ Պողոսյան Վաջիկի» անհատ ձեռնարկատիրոջը տալ 2024 թվականի երկրորդ կիսամյակի ընթացքում Արմավյան համայնքի Առինջ գյուղի Գ թաղամասի 9-րդ փողոցի թիվ 2 առևտրի սրահի վաճառատեղում թանկարժեք մետաղներից պատրաստված իրերի մանրածախ առք ու վաճառքի թույլտվություն (Թույլտվություն N 87 կցվում է)։

2. «Անուշ Պողոսյան Վաջիկի» անհատ ձեռնարկատերը պարտավոր է Արմավյանի համայնքապետարանի 900105002985 հաշվեհամարին վճարել տեղական տուրք՝ 25 000 (քսանհինգ հազար) դրամ։

3. Սույն որոշումն ուժի մեջ է մտնում «Անուշ Պողոսյան Վաջիկի» անհատ ձեռնարկատիրոջը որոշման ընդունման մասին իրազեկելու օրվան հաջորդող օրվանից։

ՀԱՄԱՅՆՔԻ ՂԵԿԱՎԱՐ



Է. ԲԱԲԱՅԱՆ

2024թ. սեպտեմբերի 17

ք. Արմավյան



ՀԱՅԱՍՏԱՆԻ ՀԱՆՐԱՊԵՏՈՒԹՅՈՒՆ  
ԿՈՏԱՅՔԻ ՄԱՐԶ  
ԱՐՈՎՅԱՆԻ ՀԱՄԱՅՆՔԱՊԵՏԱՐԱՆ

ԹՈՒՅԼՏՎՈՒԹՅՈՒՆ ԹԻՎ ԹՄԱ - 87

ՀԱՄԱՅՆՔԻ ՎԱՐՉԱԿԱՆ ՏԱՐԱԾՔՈՒՄ ԹԱՆԿԱՐԺԵՔ ՄԵՏԱՂՆԵՐԻՑ  
ՊԱՏՐԱՍՏՎԱԾ ԻՐԵՐԻ ՄԱՆՐԱԾԱԽ  
ԱՌՔ ՈՒ ՎԱՃԱՌՔ ԻՐԱԿԱՆԱՑՆԵԼՈՒ

Տրված՝ 17 սեպտեմբերի 2024թ.

Թույլատրված գործունեության անվանումը՝  
**Թանկարժեք մեդալներից պատրաստված իրերի մանրածախ առք ու վաճառք:**

Հայտատու իրավաբանական անձի լրիվ անվանումը և գտնվելու վայրը կամ անհատ ձեռնարկատիրոջ անունը, ազգանունը և բնակության վայրը, հարկ վճարողի հաշվառման համարը՝

**«Անուշ Պողոսյան Վաչիկի» անհատ ձեռնարկատեր, ՀՀ ք. Երևան  
Մալաթիա-Սեբաստիա Սեբաստիա փողոց 2.16/21, ՀՎՀՀ՝ 86450611:**

Գործունեության իրականացման վայրը՝ **ՀՀ Կոտայքի մարզ Աբովյան համայնք  
Առինջ գյուղ Գ թաղամաս 9-րդ փողոց թիվ 2, առևտրի սրահ:**

Թույլտվության գործողության ժամկետը՝ **01 հուլիսի 2024թ.-ից մինչև 31  
դեկտեմբերի 2024թ.-ը:**

ՀԱՄԱՅՆՔԻ ՂԵԿԱՎԱՐ



ԷԴՈՒԱՐԴ ԲԱԲԱՅԱՆ





ՀԱՅԱՍՏԱՆԻ ՀԱՆՐԱՊԵՏՈՒԹՅԱՆ  
ԿՈՏԱՅՔԻ ՄԱՐԶԻ ԱՔՈՎՅԱՆ ՀԱՄԱՅՆՔԻ ՂԵԿԱՎԱՐ

Ո Ր Ո Շ ՈՒ Մ

17 սեպտեմբերի 2024 թվականի N 3915

**«ՆԱԽԻՐԱ ԹՈՎՄԱՍՅԱՆ ԱՂՎԱՆԻ» ԱՆՀԱՏ ՁԵՌՆԱՐԿԱՏԻՐՈՋԸ 2024 ԹՎԱԿԱՆԻ  
ԵՐԿՐՈՐԴ ԿԻՍԱՄՅԱԿԻ ԸՆԹԱՑՔՈՒՄ ԹԱՆԿԱՐԺԵՔ ՄԵՏԱՂՆԵՐԻՑ ՊԱՏՐԱՍՏՎԱԾ  
ԻՐԵՐԻ ՄԱՆՐԱԾԱՆ ԱՌՔ ՈՒ ՎԱՃԱՌՔԻ ԹՈՒՅԼՏՎՈՒԹՅՈՒՆ ՏԱԼՈՒ ՄԱՍԻՆ**

Համաձայն «Տեղական ինքնակառավարման մասին» օրենքի 45-րդ հոդվածի 1-ին մասի 7-րդ կետի, Արմավյան համայնքի ավագանու 2023 թվականի ապրիլի 13-ի N 52-Ն և դեկտեմբերի 22-ի N 197-Ն որոշումների, հիմք ընդունելով «Նախրա Թովմասյան Աղվանի» անհատ ձեռնարկատիրոջ հայտը (մուտք՝ 2024 թվականի սեպտեմբերի 16-ի N Բ-6819)։

1. «Նախրա Թովմասյան Աղվանի» անհատ ձեռնարկատիրոջը տալ 2024 թվականի երկրորդ կիսամյակի ընթացքում Արմավյան համայնքի Առինջ գյուղի Գ թաղամասի 9-րդ փողոցի թիվ 2 առևտրի սրահի վաճառատեղում թանկարժեք մետաղներից պատրաստված իրերի մանրածախ առք ու վաճառքի թույլտվություն (Թույլտվություն N 86 կցվում է)։

2. «Նախրա Թովմասյան Աղվանի» անհատ ձեռնարկատերը պարտավոր է Արմավյանի համայնքապետարանի 900105002985 հաշվեհամարին վճարել տեղական տուրք՝ 25 000 (քսանհինգ հազար) դրամ։

3. Սույն որոշումն ուժի մեջ է մտնում «Նախրա Թովմասյան Աղվանի» անհատ ձեռնարկատիրոջը որոշման ընդունման մասին իրազեկելու օրվան հաջորդող օրվանից։

ՀԱՄԱՅՆՔԻ ՂԵԿԱՎԱՐ

Է. ԲԱԲԱՅԱՆ



2024թ. սեպտեմբերի 17  
ք. Արմավյան



ՀԱՅԱՍՏԱՆԻ ՀԱՆՐԱՊԵՏՈՒԹՅՈՒՆ  
ԿՈՏԱՅՔԻ ՄԱՐԶ  
ԱՐՈՎՅԱՆԻ ՀԱՄԱՅՆՔԱՊԵՏԱՐԱՆ

ԹՈՒՅԼՏՎՈՒԹՅՈՒՆ ԹԻՎ ԹՄԱ - 86

ՀԱՄԱՅՆՔԻ ՎԱՐՉԱԿԱՆ ՏԱՐԱԾՔՈՒՄ ԹԱՆԿԱՐԺԵՔ ՄԵՏԱՂՆԵՐԻՑ  
ՊԱՏՐԱՍՏՎԱԾ ԻՐԵՐԻ ՄԱՆՐԱԾԱԽ  
ԱՌՔ ՈՒ ՎԱՃԱՌՔ ԻՐԱԿԱՆԱՑՆԵԼՈՒ

Տրված՝ 17 սեպտեմբերի 2024թ.

Թույլատրված գործունեության անվանումը՝

**Թանկարժեք մեդալներից պատրաստված իրերի մանրածախ առք ու վաճառք:**

Հայտատու իրավաբանական անձի լրիվ անվանումը և գտնվելու վայրը կամ անհատ ձեռնարկատիրոջ անունը, ազգանունը և բնակության վայրը, հարկ վճարողի հաշվառման համարը՝

**«Նաիրա Թովմասյան Աղվանի» անհատ ձեռնարկատեր, ՀՀ Կոտայքի մարզ ք. Նոր Հաճն Անդրանիկի փ. 1 շ. 10 բն., ՀՎՀՀ՝ 30950019:**

Գործունեության իրականացման վայրը՝ ՀՀ Կոտայքի մարզ Արուսյան համայնք Առինջ գյուղ Գ թաղամաս 9-րդ փողոց թիվ 2, առևտրի սրահ:

Թույլտվության գործողության ժամկետը՝ 01 հուլիսի 2024թ.-ից մինչև 31 դեկտեմբերի 2024թ.-ը:

ՀԱՄԱՅՆՔԻ ՂԵԿՎԱՐ



ԷԴՈՒԱՐԴ ԲԱԲԱՅԱՆ



ՀԱՅԱՍՏԱՆԻ ՀԱՆՐԱՊԵՏՈՒԹՅԱՆ  
ԿՈՏԱՅՔԻ ՄԱՐԶԻ ԱՐՈՎՅԱՆ ՀԱՄԱՅՆՔԻ ՂԵԿԱՎԱՐ

**Ո Ր Ո Շ ՈՒ Մ**

17 սեպտեմբերի 2024 թվականի N 3914

**«ԱՐՄԻՆԵ ԿԻՐԱԿՈՍՅԱՆ ԳՐԻՇԱՅԻ» ԱՆՀԱՏ ԶԵՌՆԱՐԿԱՏԻՐՈՋԸ 2024 ԹՎԱԿԱՆԻ  
ԵՐԿՐՈՐԴ ԿԻՍԱՄՅԱԿԻ ԸՆԹԱՑՔՈՒՄ ԹԱՆԿԱՐԺԵՔ ՄԵՏԱՂՆԵՐԻՑ ՊԱՏՐԱՍՏՎԱԾ  
ԻՐԵՐԻ ՄԱՆՐԱԾԱԽ ԱՌՔ ՈՒ ՎԱՃԱՌՔԻ ԹՈՒՅԼՏՎՈՒԹՅՈՒՆ ՏԱԼՈՒ ՄԱՍԻՆ**

Համաձայն «Տեղական ինքնակառավարման մասին» օրենքի 45-րդ հոդվածի 1-ին մասի 7-րդ կետի, Արովյան համայնքի ավագանու 2023 թվականի ապրիլի 13-ի N 52-Ն և դեկտեմբերի 22-ի N 197-Ն որոշումների, հիմք ընդունելով «Արմինե Կիրակոսյան Գրիշայի» անհատ ձեռնարկատիրոջ հայտը (մուտք՝ 2024 թվականի սեպտեմբերի 16-ի N Ք-6821)։

1. «Արմինե Կիրակոսյան Գրիշայի» անհատ ձեռնարկատիրոջը տալ 2024 թվականի երկրորդ կիսամյակի ընթացքում Արովյան համայնքի Առինջ գյուղի Գ թաղամասի 9-րդ փողոցի թիվ 2 առևտրի սրահի վաճառատեղում թանկարժեք մետաղներից պատրաստված իրերի մանրածախ առք ու վաճառքի թույլտվություն (Թույլտվություն N 85 կցվում է)։

2. «Արմինե Կիրակոսյան Գրիշայի» անհատ ձեռնարկատերը պարտավոր է Արովյանի համայնքապետարանի 900105002985 հաշվեհամարին վճարել տեղական տուրք՝ 25 000 (քսանհինգ հազար) դրամ։

3. Սույն որոշումն ուժի մեջ է մտնում «Արմինե Կիրակոսյան Գրիշայի» անհատ ձեռնարկատիրոջը որոշման ընդունման մասին իրազեկելու օրվան հաջորդող օրվանից։

ՀԱՄԱՅՆՔԻ ՂԵԿԱՎԱՐ



Է. ԲԱԲԱՅԱՆ

2024թ. սեպտեմբերի 17

ք. Արովյան



ՀԱՅԱՍՏԱՆԻ ՀԱՆՐԱՊԵՏՈՒԹՅՈՒՆ  
ԿՈՏԱՅՔԻ ՄԱՐԶ  
ԱՐՈՎՅԱՆԻ ՀԱՄԱՅՆՔԱՊԵՏԱՐԱՆ

ԹՈՒՅԼՏՎՈՒԹՅՈՒՆ ԹԻՎ ԹՄԱ - 85

ՀԱՄԱՅՆՔԻ ՎԱՐՉԱԿԱՆ ՏԱՐԱԾՔՈՒՄ ԹԱՆԿԱՐԺԵՔ ՄԵՏԱՂՆԵՐԻՑ  
ՊԱՏՐԱՍՏՎԱԾ ԻՐԵՐԻ ՄԱՆՐԱԾԱՆ  
ԱՌՔ ՈՒ ՎԱՃԱՌՔ ԻՐԱԿԱՆԱՑՆԵԼՈՒ

Տրված՝ 17 սեպտեմբերի 2024թ.

Թույլատրված գործունեության անվանումը՝

**Թանկարժեք մեքաղներից պատրաստված իրերի մանրածախ առք ու վաճառք:**

Հայտատու իրավաբանական անձի լրիվ անվանումը և գտնվելու վայրը կամ անհատ ձեռնարկատիրոջ անունը, ազգանունը և բնակության վայրը, հարկ վճարողի հաշվառման համարը՝

**«Արմինե Կիրակոսյան Գրիշայի» անհատ ձեռնարկատեր, ՀՀ Արմավիրի մարզ  
ք. Վաղարշապատ Շահումյան փողոց շ. 46 բն. 37, ՀՎՀՀ՝ 52154849:**

Գործունեության իրականացման վայրը՝ **ՀՀ Կոտայքի մարզ Աբովյան համայնք  
Առինջ գյուղ Գ թաղամաս 9-րդ փողոց թիվ 2, առևտրի սրահ:**

Թույլտվության գործողության ժամկետը՝ **01 հուլիսի 2024թ.-ից մինչև 31  
դեկտեմբերի 2024թ.-ը:**

ՀԱՄԱՅՆՔԻ ՂԵԿԱՎԱՐ



ԷԴՈՒԱՐԴ ԲԱԲԱՅԱՆ



ՀԱՅԱՍՏԱՆԻ ՀԱՆՐԱՊԵՏՈՒԹՅԱՆ  
ԿՈՏԱՅՔԻ ՄԱՐԶԻ ԱՐՈՎՅԱՆ ՀԱՄԱՅՆՔԻ ՂԵԿԱՎԱՐ

**Ո Ր Ո Շ ՈՒ Մ**

17 սեպտեմբերի 2024 թվականի N 3913

**«ՄԱՐԻՆԵ ՎԱՐՈՍՅԱՆ ՎԱՉԳԵՆԻ» ԱՆՀԱՏ ՁԵՌՆԱՐԿԱՏԻՐՈՋԸ 2024 ԹՎԱԿԱՆԻ  
ԸՆԹԱՑՔՈՒՄ ԹԱՆԿԱՐԺԵՔ ՄԵՏԱՂՆԵՐԻՑ ՊԱՏՐԱՍՏՎԱԾ ԻՐԵՐԻ ՄԱՆՐԱԾԱԽ ԱՌՔ  
ՈՒ ՎԱՃԱՌՔԻ ԹՈՒՅԼՏՎՈՒԹՅՈՒՆ ՏԱԼՈՒ ՄԱՍԻՆ**

Համաձայն «Տեղական ինքնակառավարման մասին» օրենքի 45-րդ հոդվածի 1-ին մասի 7-րդ կետի, Արմավյան համայնքի ավագանու 2023 թվականի ապրիլի 13-ի N 52-Ն և դեկտեմբերի 22-ի N 197-Ն որոշումների, հիմք ընդունելով «Մարինե Վարոսյան Վազգենի» անհատ ձեռնարկատիրոջ հայտը (մուտք՝ 2024 թվականի սեպտեմբերի 16-ի N Բ-6815)։

1. «Մարինե Վարոսյան Վազգենի» անհատ ձեռնարկատիրոջը տալ 2024 թվականի ընթացքում Արմավյան համայնքի Առինջ գյուղի Գ թաղամասի 9-րդ փողոցի թիվ 2 առևտրի սրահի վաճառատեղում թանկարժեք մետաղներից պատրաստված իրերի մանրածախ առք ու վաճառքի թույլտվություն (Թույլտվություն N 84 կցվում է)։

2. «Մարինե Վարոսյան Վազգենի» անհատ ձեռնարկատերը պարտավոր է Արմավյանի համայնքապետարանի 900105002985 հաշվեհամարին վճարել տեղական տուրք՝ 50 000 (հիսուն հազար) դրամ։

3. Սույն որոշումն ուժի մեջ է մտնում «Մարինե Վարոսյան Վազգենի» անհատ ձեռնարկատիրոջը որոշման ընդունման մասին իրազեկելու օրվան հաջորդող օրվանից։

ՀԱՄԱՅՆՔԻ ՂԵԿԱՎԱՐ



Է. ԲԱԲԱՅԱՆ

2024թ. սեպտեմբերի 17  
ք. Արմավյան



ՀԱՅԱՍՏԱՆԻ ՀԱՆՐԱՊԵՏՈՒԹՅՈՒՆ  
ԿՈՏԱՅՔԻ ՄԱՐԶ  
ԱՐՈՎՅԱՆԻ ՀԱՄԱՅՆՔԱԴԵՏԱՐԱՆ

ԹՈՒՅԼՏՎՈՒԹՅՈՒՆ ԹԻՎ ԹՄԱ - 84

ՀԱՄԱՅՆՔԻ ՎԱՐՉԱԿԱՆ ՏԱՐԱԾՔՈՒՄ ԹԱՆԿԱՐԺԷՔ ՄԵՏԱՂՆԵՐԻՑ  
ՊԱՏՐԱՍՏՎԱԾ ԻՐԵՐԻ ՄԱՆՐԱԾԱԽ  
ԱՌՔ ՈՒ ՎԱՃԱՌՔ ԻՐԱԿԱՆԱՑՆԵԼՈՒ

Տրված՝ 17 սեպտեմբերի 2024թ.

Թույլատրված գործունեության անվանումը՝

**Թանկարժեք մեդալներից պատրաստված իրերի մանրածախ առք ու վաճառք:**

Հայտատու իրավաբանական անձի լրիվ անվանումը և գտնվելու վայրը կամ անհատ ձեռնարկատիրոջ անունը, ազգանունը և բնակության վայրը, հարկ վճարողի հաշվառման համարը՝

**«Մարինե Վարոսյան Վազգենի» անհատ ձեռնարկատեր, ՀՀ ք. Երևան Կենտրոն Ամիրյան փ. 18 շ. 24 բն., ՀՎՀՀ՝ 40052599:**

Գործունեության իրականացման վայրը՝ **ՀՀ Կոտայքի մարզ Արովյան համայնք Առինջ գյուղ Գ թաղամաս 9-րդ փողոց թիվ 2, առևտրի սրահ:**

Թույլտվության գործողության ժամկետը՝ **01 հունվարի 2024թ.-ից մինչև 31 դեկտեմբերի 2024թ.-ը:**

ՀԱՄԱՅՆՔԻ ՂԵԿԱՎԱՐ



ԷԴՈՒԱՐԴ ԲԱԲԱՅԱՆ



ՀԱՅԱՍՏԱՆԻ ՀԱՆՐԱՊԵՏՈՒԹՅԱՆ  
ԿՈՏԱՅՔԻ ՄԱՐԶԻ ԱՐՈՎՅԱՆ ՀԱՄԱՅՆՔԻ ՂԵԿԱՎԱՐ

**Ո Ր Ո Շ ՈՒ Մ**

17 սեպտեմբերի 2024 թվականի N 3912

**«ԼՕԼՕ» ՍԱՀՄԱՆԱՓԱԿ ՊԱՏԱՍԽԱՆԱՏՎՈՒԹՅԱՄԲ ԸՆԿԵՐՈՒԹՅԱՆԸ 2024 ԹՎԱԿԱՆԻ ԸՆԹԱՑՔՈՒՄ ԱՐՏԱՔԻՆ ԳՈՎԱԶԴ ՏԵՂԱԴՐԵԼՈՒ ԹՈՒՅԼՏՎՈՒԹՅՈՒՆ ՏԱԼՈՒ ՄԱՍԻՆ**

Համաձայն «Տեղական ինքնակառավարման մասին» օրենքի 45-րդ հոդվածի 1-ին մասի 12-րդ կետի, Արմվյան համայնքի ավագանու 2022 թվականի սեպտեմբերի 29-ի N 113-Ն, 2023 թվականի ապրիլի 13-ի N 52-Ն և դեկտեմբերի 22-ի N 197-Ն որոշումների, հաշվի առնելով «ԼՕԼՕ» սահմանափակ պատասխանատվությամբ ընկերության տնօրենի հայտը (մուտք՝ 2024 թվականի սեպտեմբերի 16-ի N S-1840)։

1. Թույլատրել «ԼՕԼՕ» սահմանափակ պատասխանատվությամբ ընկերությանը 2024 թվականի ընթացքում Արմվյան համայնքի Առինջ գյուղի Պ. Սևակի թաղամասի 17-րդ փողոցի թիվ 13 հասցեում տեղադրել արտաքին գովազդ (Թույլտվություն N 66 կցվում է)։
2. Հաստատել արտաքին գովազդի էքսիզը՝ համաձայն հավելվածի։
3. «ԼՕԼՕ» սահմանափակ պատասխանատվությամբ ընկերությունը պարտավոր է Արմվյանի համայնքապետարանի 900105002811 հաշվեհամարին վճարել 24 192 (քսանչորս հազար հարյուր իննսուներկու) դրամ տեղական տուրք՝ արտաքին գովազդ տեղադրելու թույլտվության համար։
4. Սույն որոշումն ուժի մեջ է մտնում «ԼՕԼՕ» սահմանափակ պատասխանատվությամբ ընկերությանը որոշման ընդունման մասին իրազեկելու օրվան հաջորդող օրվանից։

ՀԱՄԱՅՆՔԻ ՂԵԿԱՎԱՐ



Է. ԲԱԲԱՅԱՆ

2024թ. սեպտեմբերի 17  
ք. Արմվյան



ՀԱՅԱՍՏԱՆԻ ՀԱՆՐԱՊԵՏՈՒԹՅՈՒՆ  
ԿՈՏԱՅՔԻ ՄԱՐԶ  
ԱԲՈՎՅԱՆԻ ՀԱՄԱՅՆՔԱՊԵՏԱՐԱՆ

ԹՈՒՅԼՏՎՈՒԹՅՈՒՆ ԹԻՎ ԱԳ - 66

ՀԱՄԱՅՆՔԻ ՎԱՐՉԱԿԱՆ ՏԱՐԱԾՔՈՒՄ ԱՐՏԱՔԻՆ ԳՈՎԱԶԴ ՏԵՂԱԴՐԵԼՈՒ

Տրված՝ 17 սեպտեմբերի 2024թ.

Թույլատրված գործունեության անվանումը՝  
**Այլ արտաքին գովազդի տեղադրում:**

Հայտատու իրավաբանական անձի լրիվ անվանումը և գտնվելու վայրը կամ անհատ ձեռնարկատիրոջ անունը, ազգանունը և բնակության վայրը, հարկ վճարողի հաշվառման համարը՝

**«LOLO» սահմանափակ պարասիսանարվությամբ ընկերություն, ՀՀ ք. Երևան Էրեբունի Տիգրան Մեծի նրբ. 5 /3 փ., ՀՎՀՀ՝ 00467071:**

Գովազդի տեղադրման վայրը/վայրերը և չափերը (քմ)՝ **ՀՀ Կոտայքի մարզ Աբովյան համայնք Առինջ գյուղ Պ. Սևակի թաղամասի 17-րդ փողոց թիվ 13, 2.688 քմ:**

Թույլտվության գործողության ժամկետը՝ **01 հունվարի 2024թ.-ից մինչև 31 դեկտեմբերի 2024թ.-ը:**

ՀԱՄԱՅՆՔԻ ՂԵԿՈՎԱՐ



ԷԴՈՒԱՐԴ ԲԱԲԱՅԱՆ





Հայերեն  
Արվյան համայնքի ղեկավարի  
2024 թվականի սեպտեմբերի 17-ի N 3912 որոշման

## ԳՈՎԱԶԴԻ ԷՍՔԻԶ

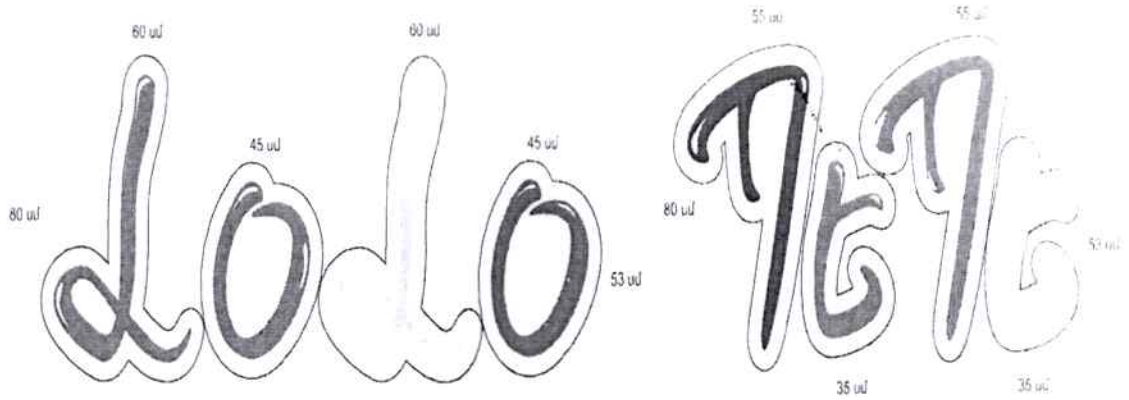

Ընդհանուր մակերես՝ 2.688 քմ



ՀԱՅԱՍՏԱՆԻ ՀԱՆՐԱՊԵՏՈՒԹՅԱՆ  
ԿՈՏԱՅՔԻ ՄԱՐԶԻ ԱՐՈՎՅԱՆ ՀԱՄԱՅՆՔԻ ՂԵԿԱՎԱՐ

Ո Ր Ո Շ ՈՒ Մ

17 սեպտեմբերի 2024 թվականի N 3911

**ՌԱՖԱՅԵԼ ՎԱՐԴԱՆՅԱՆԻՆ ԶՐԱՄԱՏԱԿԱՐԱՐՄԱՆ ԵՎ ԶՐԱՀԵՌԱՑՄԱՆ ՀԱՄԱԿԱՐԳԵՐ  
ԿԱՌՈՒՑԵԼՈՒ ՇԻՆԱՐԱՐՈՒԹՅԱՆ ԹՈՒՅԼՏՎՈՒԹՅՈՒՆ ՏԱԼՈՒ ՄԱՍԻՆ**

Համաձայն «Տեղական ինքնակառավարման մասին» օրենքի 42-րդ հոդվածի 1-ին մասի 6-րդ կետի, Հայաստանի Հանրապետության կառավարության 2015 թվականի մարտի 19-ի N 596-Ն որոշման, Արովյան համայնքի ավագանու 2023 թվականի դեկտեմբերի 22-ի N 197-Ն որոշման, հաշվի առնելով Ռաֆայել Վարդանյանի դիմումը (մուտք՝ 2024 թվականի սեպտեմբերի 09-ի N Ք-6721)։

1. Համաձայնություն տալ «Վեոլիա Ջուր» փակ բաժնետիրական ընկերության կողմից 2023 թվականի սեպտեմբերի 20-ին տրված N ՎՋ 4363/2023 տեխնիկական պայմանի ուղեգծով հետագիծ-նախագծային փաստաթղթերին և Ռաֆայել Վարդանյանին Արովյան համայնքի Առինջ գյուղի 25-րդ փողոցի 48 հասցեում տրամադրել ջրամատակարարման և ջրահեռացման համակարգերի կառուցման շինարարության թույլտվություն (շինարարության թույլտվությունը կցվում է)։

2. Ռաֆայել Վարդանյանը պարտավոր է Արովյանի համայնքապետարանի 900105201454 հաշվեհամարին մուծել 3 000 (երեք հազար) դրամ տեղական տուրք՝ շինարարության թույլտվության համար։

3. Շինարարական աշխատանքները կատարելիս անհրաժեշտ է տեղեկացնել Հայաստանի Հանրապետության ներքին գործերի նախարարությանը և մյուս շահագրգիռ կազմակերպություններին։

4. Քանդված հատվածները վերականգնել տասնհինգօրյա ժամկետում։

5. Սույն որոշումն ուժի մեջ է մտնում Ռաֆայել Վարդանյանին որոշման ընդունման մասին իրազեկելու օրվան հաջորդող օրվանից։

ՀԱՄԱՅՆՔԻ ՂԵԿԱՎԱՐ



Է. ԲԱԲԱՅԱՆ

2024թ. սեպտեմբերի 17  
ք. Արովյան



ՀԱՅԱՍՏԱՆԻ ՀԱՆՐԱՊԵՏՈՒԹՅՈՒՆ  
ԿՈՏԱՅՔ ՄԱՐԶ  
ԱՐՈՎՅԱՆ ՀԱՄԱՅՆՔ  
ՇԻՆԱՐԱՐՈՒԹՅԱՆ ԹՈՒՅԼՏՎՈՒԹՅՈՒՆ N ՀՇԹ//3-2024  
17 Սեպտեմբերի 2024թ.

Տրված է կառուցապատող Ռաֆայել Վարդանյան ՀՀ, Երևան, Զանաքեռ-գեյթուն, Ա. ախարոյան փ., 2/2, 1Ա  
Աբովյան համայնք, գ. Առինջ, 25փ, 48

Որոշանքի մասին անհատական կրթության նախարարի կողմից հաստատված է 2015 թվականի մարտի 19-ի N 596-Ն որոշման N 1 հավելվածի 123-126-րդ կետերով սահմանված պահանջները:

Ջրահեռացման եւ ջրամատակարարման կառուցում օբյեկտի արդիականացման աշխատանքների  
կատարման համար:

Կառուցման աշխատանքները կատարվելու են համապատասխան համայնքի տարածքում:

Դժույթն ինժեներական եկթակառուցվածքների ստեղծման (արդիականացման) հետազիծ-նախագծային  
փաստաթղթերը մշակվել են Աշխատանքային նախագիծ, կողմից:

Եւ հաստատվել են համապատասխան համայնքի տարածքում:

2. Շինարարական աշխատանքներն իրականացնել

6 ամիս ընթացքում:

Կառուցման աշխատանքները կատարվելու են համայնքի տարածքում:

3. Հատուկ պայմաններ

- 1) կառուցապատողը, նախքան շինարարություն սկսելը, ինչպես նաև դրա ընթացքում, պարտավոր է հասցվելիք վնասների փոխհատուցման համար համաձայնության գալ կառուցապատման հետևանքով վնասներ կրող սուբյեկտների հետ:
- 2) շինարարության թույլտվությամբ սահմանված ժամկետներում կառուցապատումը չավարտելու դեպքում օրոշում նա Հայաստանի Հանրապետության կառավարության 2015 թվականի մարտի 19-ի N 596-Ն որոշման N 1 հավելվածի 123-126-րդ կետերով սահմանված պահանջները:
4. Թույլտվության հիման վրա ցանկացած շինարարական և զուգահեռ աշխատանք կարող է իրականացվել բացառապես Հայաստանի Հանրապետության օրենսդրությանը, նախագծային փաստաթղթերին և կոմետիտ-տեխնիկական պահանջներին համապատասխան:

ՀԱՅԱՍՏԱՆԻ ՀԱՆՐԱՊԵՏՈՒԹՅԱՆ  
ԱՐՈՎՅԱՆ ՀԱՄԱՅՆՔԻ ՂԵԿԱՎԱՐ՝

ԵՂՈՒԱՐԴ ԲԱԲԱՅԱՆ

Կառուցման աշխատանքները կատարվելու են համայնքի տարածքում:

(ծնը ցրաց. 23.03.17 N 280-Ն)

Digitally signed by BABAYAN EDUARD  
1908720417  
Date: 2024.09.18 12:32:35 AMT



ՀԱՅԱՍՏԱՆԻ ՀԱՆՐԱՊԵՏՈՒԹՅԱՆ  
ԿՈՏԱՅՔԻ ՄԱՐԶԻ ԱՐՈՎՅԱՆ ՀԱՄԱՅՆՔԻ ՂԵԿԱՎԱՐ

**Ո Ր Ո Շ ՈՒ Մ**

17 սեպտեմբերի 2024 թվականի N 3910

**ԱՐՏԱԿ ԱՆԴՐԵԱՍՅԱՆԻՆ ՆԱԽԱԳԾՄԱՆ ԹՈՒՅԼՏՎՈՒԹՅՈՒՆ ՏԱԼՈՒ ՄԱՍԻՆ**

Համաձայն «Տեղական ինքնակառավարման մասին» օրենքի 42-րդ հոդվածի 1-ին մասի 4-րդ կետի, Հայաստանի Հանրապետության կառավարության 2015 թվականի մարտի 19-ի N 596-Ն որոշման, հիմք ընդունելով Արտակ Անդրեասյանի հայտը (մուտք՝ 2024 թվականի սեպտեմբերի 11-ի N Բ-6746)։

1. Արտակ Անդրեասյանին տալ բնակելի տան և պարսպի կառուցման նախագծման թույլտվություն (նախագծման թույլտվությունը կցվում է)։
2. Շինարարական աշխատանքները սկսելուց առաջ նախագծային փաստաթղթերը ներկայացնել համաձայնեցման և ստանալ շինարարության թույլտվություն։
3. Սույն որոշումն ուժի մեջ է մտնում Արտակ Անդրեասյանին որոշման ընդունման մասին իրազեկելու օրվան՝ հաջորդող օրվանից։

ՀԱՄԱՅՆՔԻ ՂԵԿԱՎԱՐ



Է. ԲԱԲԱՅԱՆ

2024թ. սեպտեմբերի 17  
ք. Արովյան

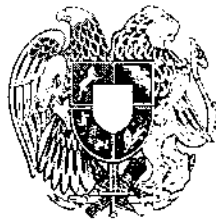

ՀԱՅԱՍՏԱՆԻ ՀԱՆՐԱՊԵՏՈՒԹՅՈՒՆ  
ԿՈՏԱՅՔԻ ՄԱՐԶ  
ԱՐՈՎՅԱՆ ՀՄԱԱՅԼԶ  
ՆԱԽԱԳԾՄԱՆ ԹՈՒՅԼՏՎՈՒԹՅՈՒՆ  
(ՃԱՐՏԱՐԱՊԵՏԱԿԱՏԱԿԱԳԾՄՅԻՆ ԱՌԱՑԱՐՈՂԱՆԶ)

N ՆԹ-0434-24 17.09.2024թ.

Օջիտի հարուցում, Բնակելի տուն և պարիսպ,

Ստանդարտի համար՝ ԿՈՏԱՅՔԻ ՄԱՐԶԻ ԱՐՈՎՅԱՆ ՀՄԱԱՅԼԶԻ ՆԱԽԱԳԾՄԱՆ ԹՈՒՅԼՏՎՈՒԹՅԱՆ ՍՏԱՆԴԱՐՏ

Նախագծման փուլերը՝ աշխատանքային նախագիծ, ոիսկայնության աստիճանը՝ II նախագծային փուլափոփոխության Մշակման համար:

Ստանդարտի համար՝ ՆԱԽԱԳԾՄԱՆ ԹՈՒՅԼՏՎՈՒԹՅԱՆ ՍՏԱՆԴԱՐՏ

Ստանդարտի համար՝ Մարզ՝ Կոտայք, համայնք՝ Արուլյան գյուղ Առինջ Բ թաղամասի 1-ին փողոց 28/3 հողամաս, 07-011-0033-0114

Ստանդարտի համար՝ ՆԱԽԱԳԾՄԱՆ ԹՈՒՅԼՏՎՈՒԹՅԱՆ ՍՏԱՆԴԱՐՏ

Կատարող/վարորդ՝ ԱՐՏԱԿ ԱՆԴՐԵԱՍՅԱՆ / 2305760035 / ԿՈՏԱՅՔ, ԱՐՈՎՅԱՆ, ԱՌԻՆՋ, Խ. ԱՐՈՎՅԱՆ ԹՂՄ. Ց Փ., 145

Ստանդարտի համար՝ ՆԱԽԱԳԾՄԱՆ ԹՈՒՅԼՏՎՈՒԹՅԱՆ ՍՏԱՆԴԱՐՏ

Արտոգրության արժանատրման հիմքը՝ ՍԵՓԱԿԱՆՈՒԹՅՈՒՆ ԱՐՏԱԿ ԱՆԴՐԵԱՍՅԱՆ 28062024-07-0134

Ստանդարտի համար՝ ՆԱԽԱԳԾՄԱՆ ԹՈՒՅԼՏՎՈՒԹՅԱՆ ՍՏԱՆԴԱՐՏ

Ստանդարտի արժողության օգնական՝ 17.09.2025թ.

Ստանդարտի համար՝ ՆԱԽԱԳԾՄԱՆ ԹՈՒՅԼՏՎՈՒԹՅԱՆ ՍՏԱՆԴԱՐՏ

Ն Ա Մ Ա Գ Ծ Վ Ո Ղ Հ Ո Ղ Ա Մ Ա Ս Ի Բ Ե Ռ Ի Թ Ա Գ Ի Ր Ը

Նախագիծային (՝) նշված դրույթների գրաֆիկական արտացոլումը տրամադրվում է կից սերիալայացվող ամփոփ սխեմայով՝ Մ 1:500)

1. Հիմնախառն գտնվում է	Բնակելի կյտողության տնային ընտանիքային
2. Հիմնախառն չափերը	Շ.04
3. Հիմնախառն լինումը	Հիմնախառն ծանուցումագրով
4. Հիմնախառնի ստանդարտի համար	Ներհամայնքային նշանագրային ծանուցում
5. Հիմնախառնի գտնվելու վայրը՝ համայնք, գյուղ, քաղաք, թաղամաս, փողոց	Նախագծվող և նից տարածքներով սնվելող ոմեծենքառան գծերի ընդդրոջացումը կը
6. Հիմնախառնի հատման հատվածի համար	Հատման հատվածի համար՝ 17.09.2025թ.
7. Հիմնախառնի հողի հատման համար	Հատման հատվածի համար՝ 17.09.2025թ.



12.1. Գործարարական գործունեության մատակարարում	Համաձայն կողմերի <small>Համաձայն կողմերի համաձայնագրի, հավելումների, փոփոխումների և փոփոխումների</small>
12.2. Իր հիմնարկում աշխատող	Համաձայն կողմերի <small>Համաձայն կողմերի համաձայնագրի, հավելումների, փոփոխումների և փոփոխումների</small>
12.3. Իր հասցեամատակարարում	Համաձայն կողմերի <small>Համաձայն կողմերի համաձայնագրի, հավելումների, փոփոխումների և փոփոխումների</small>
12.4. Ընդլայնումային հատկությունները մարտահարկի արտադրությանը պահանջարկի հետևանքով	Համաձայն կողմերի <small>Համաձայն կողմերի համաձայնագրի, հավելումների, փոփոխումների և փոփոխումների</small>
12.5. Պայմանագրեր	Առկա չեն
12.6. Կարգավիճակներ	համայնքային
13. Տարածքի սահմանագրերի համաձայնագրեր	Կարգավիճակի ստորաձևը չընդունվելով <small>Իրավունքային հարցերի լուծումը կատարվում է կողմերի համաձայնագրի և հավելումների, փոփոխումների և փոփոխումների հիման վրա:</small>
14. Կարգավիճակներ	Ազատ տարածքը բարձրագույն և անապահով <small>Իրավունքային հարցերի լուծումը կատարվում է կողմերի համաձայնագրի և հավելումների, փոփոխումների և փոփոխումների հիման վրա:</small>
15. Ծննդատեղի և կրթություն	Երկարթիվ տարրեր, քարե շարժապարհ, մեծադասարան <small>Իրավունքային հարցերի լուծումը կատարվում է կողմերի համաձայնագրի և հավելումների, փոփոխումների և փոփոխումների հիման վրա:</small>
16. Բազմաբնակարան կառույցներ	Համայնքային <small>Իրավունքային հարցերի լուծումը կատարվում է կողմերի համաձայնագրի և հավելումների, փոփոխումների և փոփոխումների հիման վրա:</small>
17. Կառուցման համար համաձայնագրեր	Ազատից ռազմադրժարի կողմից կառուցված <small>Իրավունքային հարցերի լուծումը կատարվում է կողմերի համաձայնագրի և հավելումների, փոփոխումների և փոփոխումների հիման վրա:</small>
18. Հայրենասիրական և բնակչության անվավարները բնակչության անվավարները	ըստ կողմերի <small>Իրավունքային հարցերի լուծումը կատարվում է կողմերի համաձայնագրի և հավելումների, փոփոխումների և փոփոխումների հիման վրա:</small>
19. Ընդլայնումային հատկություններ	Ազատից շրջապատ միջանկյալի պատրաստման համաձայնագրի մրցույթային ձևով <small>Իրավունքային հարցերի լուծումը կատարվում է կողմերի համաձայնագրի և հավելումների, փոփոխումների և փոփոխումների հիման վրա:</small>
20. Ընդլայնումային հատկություններ	ըստ կողմերի <small>Իրավունքային հարցերի լուծումը կատարվում է կողմերի համաձայնագրի և հավելումների, փոփոխումների և փոփոխումների հիման վրա:</small>
21. Ընդլայնումային հատկություններ	17.09.2025թ. ստորագրված գույքի վարձակալության համաձայնագրի <small>Իրավունքային հարցերի լուծումը կատարվում է կողմերի համաձայնագրի և հավելումների, փոփոխումների և փոփոխումների հիման վրա:</small>

## ԼՐԱՑՈՒՑԻՉ ՊԱՅՄԱՆՆԵՐԸ

22. Ընդլայնումային հատկություններ	Պարզ փորձարկման ժամկետներով և փոխարկման համաձայնագրի կնքման հարավում <small>Իրավունքային հարցերի լուծումը կատարվում է կողմերի համաձայնագրի և հավելումների, փոփոխումների և փոփոխումների հիման վրա:</small>
23. Ընդլայնումային հատկություններ	չի պահանջում <small>Իրավունքային հարցերի լուծումը կատարվում է կողմերի համաձայնագրի և հավելումների, փոփոխումների և փոփոխումների հիման վրա:</small>
24. Համաձայնագրեր	Արժեքի ռազմադրժար <small>Իրավունքային հարցերի լուծումը կատարվում է կողմերի համաձայնագրի և հավելումների, փոփոխումների և փոփոխումների հիման վրա:</small>
25. Ընդլայնումային հատկություններ	<ul style="list-style-type: none"> <li>Ընդլայնումային հատկությունները կարող են լինել հատկապես հատկապես ընդլայնումային հատկություններ և կարող են լինել հատկապես ընդլայնումային հատկություններ</li> <li>Համաձայն կողմերի համաձայնագրի և հավելումների, փոփոխումների և փոփոխումների</li> </ul> <small>Իրավունքային հարցերի լուծումը կատարվում է կողմերի համաձայնագրի և հավելումների, փոփոխումների և փոփոխումների հիման վրա:</small>

Իրավունքային հարցերի լուծումը կատարվում է կողմերի համաձայնագրի և հավելումների, փոփոխումների և փոփոխումների հիման վրա:

26. Ինչպե՞ս կապիտալիզացիան ազդում է հարկաբանական անդադրման վրա:

չի սահմանափակում

Հարկաբանական անդադրման հասկացությունը կապիտալիզացիայի արդյունքում չի սահմանափակվում, քանի որ կապիտալիզացիան հանդիսանում է հարկաբանական անդադրման հասկացության արտաբերողը:

• Առհասարակ կապիտալիզացիան սահմանափակում է հարկաբանական անդադրման հասկացության ընդհանուր ընթացքը, սակայն չի սահմանափակում նրա ընթացքը հարկաբանական անդադրման հասկացության ընդհանուր ընթացքի ներքին շերտերում (հարկաբանական անդադրման հասկացության ընդհանուր ընթացքի ներքին շերտերում):

• Առհասարակ կապիտալիզացիան սահմանափակում է հարկաբանական անդադրման հասկացության ընդհանուր ընթացքը, սակայն չի սահմանափակում նրա ընթացքը հարկաբանական անդադրման հասկացության ընդհանուր ընթացքի ներքին շերտերում (հարկաբանական անդադրման հասկացության ընդհանուր ընթացքի ներքին շերտերում):

• Առհասարակ կապիտալիզացիան սահմանափակում է հարկաբանական անդադրման հասկացության ընդհանուր ընթացքը, սակայն չի սահմանափակում նրա ընթացքը հարկաբանական անդադրման հասկացության ընդհանուր ընթացքի ներքին շերտերում (հարկաբանական անդադրման հասկացության ընդհանուր ընթացքի ներքին շերտերում):

27. Այլ օրինակներ

ՀԱՍՏԱՆԻ ԴԵՎՈՒՄ

ԵՐԱՆԻ ԲԱՅԱՑՈՒՄ

ՀԱՎԱՍՏԱԿՆԵՐ  
ԵԼԵԿՏՐՈՆԱՅԻՆ  
ՍՏՈՐԱԳՐՈՒԹՅԱՆ





ՀԱՅԱՍՏԱՆԻ ՀԱՆՐԱՊԵՏՈՒԹՅԱՆ  
ԿՈՏԱՅՔԻ ՄԱՐԶԻ ԱՐՈՎՅԱՆ ՀԱՄԱՅՆՔԻ ԴԵԿԱՎԱՐ

**Ո Ր Ո Շ ՈՒ Մ**

17 սեպտեմբերի 2024 թվականի N 3909

**ՍԵՂԱ ԱԼԵՔՍԱՆՅԱՆԻՆ ՆԱԽԱԳԾՄԱՆ ԹՈՒՅԼՏՎՈՒԹՅՈՒՆ ՏԱԼՈՒ ՄԱՍԻՆ**

Համաձայն «Տեղական ինքնակառավարման մասին» օրենքի 42-րդ հոդվածի 1-ին մասի 4-րդ կետի, Հայաստանի Հանրապետության կառավարության 2015 թվականի մարտի 19-ի N 596-Ն որոշման, հիմք ընդունելով Սեղա Ալեքսանյանի հայտը (մուտք՝ 2024 թվականի սեպտեմբերի 11-ի N Բ-6747)։

1. Սեղա Ալեքսանյանին տալ առանձնատան և պարսպի կառուցման նախագծման թույլտվություն (նախագծման թույլտվությունը կցվում է)։
2. Շինարարական աշխատանքները սկսելուց առաջ նախագծային փաստաթղթերը ներկայացնել համաձայնեցման և ստանալ շինարարության թույլտվություն։
3. Սույն որոշումն ուժի մեջ է մտնում Սեղա Ալեքսանյանին որոշման ընդունման մասին իրազեկելու օրվան հաջորդող օրվանից։

ՀԱՄԱՅՆՔԻ ԴԵԿԱՎԱՐ



Է. ԲԱԲԱՅԱՆ

2024թ. սեպտեմբերի 17  
ք. Արովյան



7. Քրեական հանցանքները և նրանց պատժաքանակները՝ կախված կաշվի և կրեմիանի քանակների տարածքների և սահմանափակումներից:

Սուկա չեն

8. Ինչպես սահմանափակվում են

Հաշվի առնել կից տարածքներում առկա և նախատեսվող կառուցասայտումը

**Ն Ա Խ Ա Գ Տ Ա Յ Ի Ն Պ Ա Հ Ա Ն Ջ Ն Ե Ր Ը**

(առտղանիշով (\*) նշված դրույթների գրաֆիկական արտացոլումը տրամադրվում է կից ներկայացվող ամփոփ սխեմայով՝ Մ 1:500)

9. Հարտայումը և սահմանափակումները՝ նախագիծը մշակել անշարժ գույքի նկատմամբ իրավունքների այն ունենող գրանցման վկայականով տրված հողատարածքի սահմաններում

9.1. Ի՞նչ անհատներն ունեն կառավարման իրավունք

3,0

9.2. Ի՞նչ անհատներն ունեն կառավարման իրավունք (օբյեկտները)՝ ՎՊՈՂ

բառ նույնն էրի

9.3. Ի՞նչ անհատներն ունեն կառավարման իրավունք

մինչև 3,0 մ

9.4. Կառուցասայտումն ինտեգրանք գործակից է՝ ԲՈՒՐՄԱՅԻՆ (կառուցվածքի քանակի հոսանքներում) և ԲՈՒՐՄԱՅԻՆ ԳՐԱՆՑՄԱՆ ԻՐԱՎԱՆՈՒՄ ԿԱՐԿՆԱԿԱՆ ԿԱՐԿՆԱԿԱՆ ԻՐԱՎԱՆՈՒՄ (նկարագրում)

0,4

9.5. Կառուցասայտումն անհատը (կառուցվածքի քանակի հոսանքներում) և ԲՈՒՐՄԱՅԻՆ ԳՐԱՆՑՄԱՆ ԻՐԱՎԱՆՈՒՄ ԿԱՐԿՆԱԿԱՆ ԿԱՐԿՆԱԿԱՆ ԻՐԱՎԱՆՈՒՄ (նկարագրում)

ՎՊ նշյալ 20-20 մ<sup>2</sup>

9.6. Ի՞նչ անհատներն ունեն կառավարման իրավունք (նկարագրում) և ԲՈՒՐՄԱՅԻՆ ԳՐԱՆՑՄԱՆ ԻՐԱՎԱՆՈՒՄ ԿԱՐԿՆԱԿԱՆ ԿԱՐԿՆԱԿԱՆ ԻՐԱՎԱՆՈՒՄ (նկարագրում)

60 % և ավելի

9.7. Ի՞նչ անհատներն ունեն կառավարման իրավունք

• Հաստատագծային լուծումները և հատի ունենումը և գյուղատնտեսական տնտեսությանը հաշվի առնելով առկա և նախատեսվող • Համաձայն Արդյան համայնքի ավագանու 06.12.2022թ. N 174 Ա որոշման շինությունների արտաքին պատերի համար նախատեսվ սպիտակ մոխրագույն, ծիրանագույն երանգները, կապտակալակաչ հայելային սպառնիները, իսկ յուսակներով համար շահանակագույն և մուգ երանգներով ստանդարտը

9.8. Ի՞նչ անհատներն ունեն կառավարման իրավունք (նկարագրում) և ԲՈՒՐՄԱՅԻՆ ԳՐԱՆՑՄԱՆ ԻՐԱՎԱՆՈՒՄ ԿԱՐԿՆԱԿԱՆ ԿԱՐԿՆԱԿԱՆ ԻՐԱՎԱՆՈՒՄ (նկարագրում)

Առկա չեն

9.9. Ի՞նչ անհատներն ունեն կառավարման իրավունք (նկարագրում) և ԲՈՒՐՄԱՅԻՆ ԳՐԱՆՑՄԱՆ ԻՐԱՎԱՆՈՒՄ ԿԱՐԿՆԱԿԱՆ ԿԱՐԿՆԱԿԱՆ ԻՐԱՎԱՆՈՒՄ (նկարագրում)

Համաձայն նորմերի

9.10. Ի՞նչ անհատներն ունեն կառավարման իրավունք (նկարագրում) և ԲՈՒՐՄԱՅԻՆ ԳՐԱՆՑՄԱՆ ԻՐԱՎԱՆՈՒՄ ԿԱՐԿՆԱԿԱՆ ԿԱՐԿՆԱԿԱՆ ԻՐԱՎԱՆՈՒՄ (նկարագրում)

Պահանջներ գոյություն ունեցող և նախագծվող նկարագրող լուծումներով և գույնով



26. Քրեական, քաղաքացիական և քաղաքացիական գործերի քննության քննչական կոմիտեի կողմից քննարկվող գործի նկարագրում:

• Երբ օգր կազմը ու քննչական կոմիտեի կամաւորապէս ներկիւ, ՀՀ կրեւագորոյան արդար քաղաքացիութան պետական կոմիտի նախագիի 11.09.2017թ. «Քնակի, հասարակական, սրտադրական շնքերի և շիւտքիւնների նախաձայիւ փաստաթղթերի կազմը և բովանակոյութունը սահմանող կանոնները և ՀՀ քաղաքացիութան նախագիի 29.11.2006թ. հ.273-Ն հրամանի ուր կորցած ճանաչելու մասին» հ.178-Ն հրամանով հաստատուած դրոյթները: • Շինարարներ նախագիի 22.05.2023թ ՀՀՇՆ 30-01-2023 «Քաղաքացիութան, քաղաքացիական գործիքան բնագավայրիի հատկագծում և կրեւագորոյան շինարարութան նորմերը հաստատուել և Հարկուներ Հանրային Իրաւ քաղաքացիութան կոմիտի նախագիի 2023 թվականի մայիսի 22 թ. N 04-Ն հրամանով հաստատուած որոյ թերութի համազգայութեի»:

27. Անձանուններ

ՀԱՄԱՅՆՔԻ ՂԵԿԱԿԱՐ՝

ԷՐՈՒԿՈՂ ԲԱՐԱՅԱՆ

ՀԱԿԱՆՏՊՆՈՒԹՅԱՆ  
ԷԼԵԿՏՐՈՆԱՅԻՆ  
ՍՏՈՐԱԳՐՈՒԹՅԱՆ Ը



ՀԱՅԱՍՏԱՆԻ ՀԱՆՐԱՊԵՏՈՒԹՅԱՆ  
ԿՈՏԱՅՔԻ ՄԱՐԶԻ ԱՐՈՎՅԱՆ ՀԱՄԱՅՆՔԻ ԴԵԿԱՎԱՐ

Ո Ր Ո Շ ՈՒ Մ

16 սեպտեմբերի 2024 թվականի N 3908

**«ԱՌԻՆՋ ՀԱՄԱՅՆՔԱՅԻՆ ՏՆՏԵՍՈՒԹՅՈՒՆ» ՀԱՄԱՅՆՔԱՅԻՆ ՈՉ ԱՌԵՎՏՐԱՅԻՆ  
ԿԱԶՄԱԿԵՐՊՈՒԹՅԱՆ ԼՈՒԾԱՐՄԱՆ ՀԱՆՁՆԱԺՈՂՈՎ ՍՏԵՂԾԵԼՈՒ ՄԱՍԻՆ**

Համաձայն «Տեղական ինքնակառավարման մասին» օրենքի 35-րդ հոդվածի 1-ին մասի 24-րդ կետի, հիմք ընդունելով Արավյան համայնքի ավագանու 2024 թվականի սեպտեմբերի 12-ի N 127-Ա որոշումը, «Առինջ համայնքային տնտեսություն» համայնքային ոչ առևտրային կազմակերպությունը լուծարելու նպատակով.

1. Ստեղծել լուծարման հանձնաժողով հետևյալ կազմով՝
  - 1) Արսեն Հարությունյան - Արավյան համայնքի ղեկավարի խորհրդական - հանձնաժողովի նախագահ (լուծարող).
  - 2) Աննա Չոբանյան - Արավյանի համայնքապետարանի աշխատակազմի ֆինանսատնտեսագիտական և եկամուտների հաշվառման բաժնի պետ - հանձնաժողովի անդամ.
  - 3) Թեհմինե Քարամյան - Արավյանի համայնքապետարանի աշխատակազմի իրավաբանական բաժնի առաջատար մասնագետ - հանձնաժողովի անդամ.
  - 4) Արմանուշ Աբրահամյան - Արավյանի համայնքապետարանի պահեստի հաշվետար - հանձնաժողովի անդամ.
  - 5) Արմեն Սիմոնյան - «Արավյան համայնքի կոմունալ տնտեսություն» համայնքային ոչ առևտրային կազմակերպության փոխտնօրեն - հանձնաժողովի անդամ,
  - 6) Թագուհի Թովմասյան - Արավյանի համայնքապետարանի աշխատակազմի ֆինանսատնտեսագիտական բաժնի 1-ին կարգի մասնագետ - հանձնաժողովի քարտուղար:
2. Լուծարման հանձնաժողովին՝ օրենքով սահմանված կարգով և ժամկետներում կազմակերպել «Առինջ համայնքային տնտեսություն» համայնքային ոչ առևտրային կազմակերպության լուծարման գործընթացը:
3. Սույն որոշումն ուժի մեջ է մտնում ընդունման պահից:

ՀԱՄԱՅՆՔԻ ԴԵԿԱՎԱՐ



Է. ԲԱԲԱՅԱՆ

2024թ. սեպտեմբերի 16  
ք. Արավյան



ՀԱՅԱՍՏԱՆԻ ՀԱՆՐԱՊԵՏՈՒԹՅԱՆ  
ԿՈՏԱՅՔԻ ՄԱՐԶԻ ԱՐՈՎՅԱՆ ՀԱՄԱՅՆՔԻ ՂԵԿԱՎԱՐ

**Ո Ր Ո Շ ՈՒ Մ**

16 սեպտեմբերի 2024 թվականի N 3907

**ԱՐՈՎՅԱՆ ՀԱՄԱՅՆՔԻ ՂԵԿԱՎԱՐԻ 2024 ԹՎԱԿԱՆԻ ՕԳՈՍՏՈՍԻ 20-Ի N 3737  
ՈՐՈՇՄԱՆ ՄԵՋ ՓՈՓՈԽՈՒԹՅՈՒՆ ԿԱՏԱՐԵԼՈՒ ՄԱՍԻՆ**

Համաձայն «Նորմատիվ իրավական ակտերի մասին» օրենքի 33-րդ և 34-րդ հոդվածների, հիմք ընդունելով Արովյանի համայնքապետարանի աշխատակազմի քաղաքաշինության և հողաշինարարության բաժնի պետի զեկուցագիրը (մուտք՝ 2024 թվականի սեպտեմբերի 13-ի N Ք-6803)։

1. Արովյան համայնքի ղեկավարի 2024 թվականի օգոստոսի 20-ի «Անշարժ գույքի նկատմամբ Վանիկ Բաբայանի սեփականության իրավունքը ճանաչելու և հասցե տրամադրելու մասին» N 3737 որոշման մեջ կատարել հետևյալ փոփոխությունը՝ որոշման 2-րդ կետում «23» թիվը փոխարինել «23/1» թվով։

2. Սույն որոշումն ուժի մեջ է մտնում ընդունման պահից։

ՀԱՄԱՅՆՔԻ ՂԵԿԱՎԱՐ



Է. ԲԱԲԱՅԱՆ

2024թ. սեպտեմբերի 16

ք. Արովյան



ՀԱՅԱՍՏԱՆԻ ՀԱՆՐԱՊԵՏՈՒԹՅԱՆ  
ԿՈՏԱՅՔԻ ՄԱՐԶԻ ԱՐՈՎՅԱՆ ՀԱՄԱՅՆՔԻ ԴԵԿԱՎԱՐ

**Ո Ր Ո Շ ՈՒ Մ**

16 սեպտեմբերի 2024 թվականի N 3906

**ԱՐՍԵՆ ԱՌԱՔԵԼՅԱՆԻՆ ՊԱՏԿԱՆՈՂ ԱՆՇԱՐԺ ԳՈՒՅՔԻՆ ՀԱՍՑԵ ՏՐԱՄԱԴԻԵԼՈՒ ՄԱՍԻՆ**

Համաձայն «Տեղական ինքնակառավարման մասին» օրենքի 35-րդ հոդվածի 1-ին մասի 22-րդ և 24-րդ կետերի, Հայաստանի Հանրապետության կառավարության 2005 թվականի դեկտեմբերի 29-ի N 2387-Ն որոշմամբ հաստատված կարգի 29-րդ, 50-րդ, 51-րդ և 55-րդ կետերի, Արովյան համայնքի ավագանու 2023 թվականի դեկտեմբերի 22-ի N 199-Ն որոշման, հաշվի առնելով Արսեն Առաքելյանի լիազորած անձ Էդգար Առաքելյանի դիմումը (մուտք՝ 2024 թվականի սեպտեմբերի 10-ի N Բ-6741)։

- Արսեն Առաքելյանին պատկանող (հիմք՝ 2005 թվականի մարտի 21-ի N 1458065 վկայական) Արովյան համայնքի Արովյան քաղաքի 3-րդ միկրոշրջանի թիվ 18 շենքի մոտ գտնվող անշարժ գույքին տրամադրել հասցե՝ համայնք Արովյան, քաղաք Արովյան, Է. Ավագյան փողոց, 57:
- Արսեն Առաքելյանը պարտավոր է Արովյանի համայնքապետարանի 900105201652 հաշվեհամարին մուծել 10 000 (տասը հազար) դրամ՝ հասցեի տրամադրման ծառայության վճար:
- Սույն որոշումն ուժի մեջ է մտնում որոշման ընդունման մասին իրազեկելու օրվան հաջորդող օրվանից:

ՀԱՄԱՅՆՔԻ ԴԵԿԱՎԱՐ



Է. ԲԱԲԱՅԱՆ

2024թ. սեպտեմբերի 16  
ք. Արովյան





ՀԱՅԱՍՏԱՆԻ ՀԱՆՐԱՊԵՏՈՒԹՅԱՆ  
ԿՈՏԱՅՔԻ ՄԱՐԶԻ ԱՐՈՎՅԱՆ ՀԱՄԱՅՆՔԻ ՂԵԿԱՎԱՐ

**Ո Ր Ո Շ ՈՒ Մ**

16 սեպտեմբերի 2024 թվականի N 3905

**ԱՐՈՎՅԱՆ ՀԱՄԱՅՆՔԻ ԳԵՏԱՐԳԵԼ ԳՅՈՒՂՈՒՄ ԳՏԵՎՈՂ ԱՆՇԱՐԺ ԳՈՒՅՔԻՆ ՀԱՍՑԵ  
ՏՐԱՄԱԴՐԵԼՈՒ ՄԱՍԻՆ**

Համաձայն «Տեղական ինքնակառավարման մասին» օրենքի 35-րդ հոդվածի 1-ին մասի 22-րդ և 24-րդ կետերի, Հայաստանի Հանրապետության կառավարության 2005 թվականի դեկտեմբերի 29-ի N 2387-Ն որոշմամբ հաստատված կարգի 29-րդ, 50-րդ, 51-րդ և 55-րդ կետերի, Արովյան համայնքի ավագանու 2023 թվականի դեկտեմբերի 22-ի N 199-Ն որոշման, հաշվի առնելով Էդվարդ Սարուխանյանի դիմումը (մուտք՝ 2024 թվականի սեպտեմբերի 04-ի N Ք-6642)։

- Արովյան համայնքի Գետարգել գյուղում գտնվող անշարժ գույքին (հիմք՝ 2005 թվականի փետրվարի 18-ի N 1120779 վկայական) տրամադրել հասցե՝ համայնք Արովյան, գյուղ Գետարգել, Հ.Վերդյան փողոց, 1-ին փակուղի, 15/1:
- Էդվարդ Սարուխանյանը պարտավոր է Արովյանի համայնքապետարանի 900105201652 հաշվեհամարին մուծել 10 000 (տասը հազար) դրամ՝ հասցեի տրամադրման ծառայության վճար:
- Սույն որոշումն ուժի մեջ է մտնում Էդվարդ Սարուխանյանին որոշման ընդունման մասին իրազեկելու օրվան հաջորդող օրվանից:

ՀԱՄԱՅՆՔԻ ՂԵԿԱՎԱՐ

Է. ԲԱԲԱՅԱՆ



2024թ. սեպտեմբերի 16

ք. Արովյան



ՀԱՅԱՍՏԱՆԻ ՀԱՆՐԱՊԵՏՈՒԹՅԱՆ  
ԿՈՏԱՅՔԻ ՄԱՐԶԻ ԱՐՈՎՅԱՆ ՀԱՄԱՅՆՔԻ ԴԵԿԱՎԱՐ

Ո Ր Ո Շ ՈՒ Մ

16 սեպտեմբերի 2024 թվականի N 3904

ԱՐՈՎՅԱՆ ՀԱՄԱՅՆՔԻ ԱՌԻՆՋ ԳՅՈՒՂՈՒՄ ԳՏՆՎՈՂ ՀՈՂԱՄԱՍԻՆ ՀԱՍՑԵ  
ՏՐԱՄԱԴՐԵԼՈՒ ՄԱՍԻՆ

Համաձայն «Տեղական ինքնակառավարման մասին» օրենքի 35-րդ հոդվածի 1-ին մասի 22-րդ և 24-րդ կետերի, Հայաստանի Հանրապետության կառավարության 2005 թվականի դեկտեմբերի 29-ի N 2387-Ն որոշմամբ հաստատված կարգի 29-րդ, 50-րդ, 51-րդ և 55-րդ կետերի, Արմվյան համայնքի ավագանու 2023 թվականի դեկտեմբերի 22-ի N 199-Ն որոշման, հաշվի առնելով Տիգրանուհի Հարոյանի լիազորած անձ Ասատուր Սարգսունցի դիմումը (մուտք՝ 2024 թվականի սեպտեմբերի 09-ի N Ք-6719)։

1. Արմվյան համայնքի Առինջ գյուղում գտնվող հողամասին (հիմք՝ 2024 թվականի հունիսի 11-ի ըստ օրենքի ժառանգության իրավունքի վկայագիր՝ գրանցված Հայաստանի Հանրապետության «ԳԵՂԱՐՔՈՒՆԻՔԻ ՄԱՐԶ» նոտարական տարածքի նոտարի գրանցամատյանում N 1325) տրամադրել հասցե՝ համայնք Արմվյան, գյուղ Առինջ, Կ. Հովագիմյան փողոց, 36:

2. Տիգրանուհի Հարոյանը պարտավոր է Արմվյանի համայնքապետարանի 900105201652 հաշվեհամարին մուծել 10 000 (տասը հազար) դրամ՝ հասցեի տրամադրման ծառայության վճար:

3. Սույն որոշումն ուժի մեջ է մտնում որոշման ընդունման մասին իրազեկելու օրվան հաջորդող օրվանից:

ՀԱՄԱՅՆՔԻ ԴԵԿԱՎԱՐ



Է. ԲԱԲԱՅԱՆ

2024թ. սեպտեմբերի 16  
ք. Արմվյան



ՀԱՅԱՍՏԱՆԻ ՀԱՆՐԱՊԵՏՈՒԹՅԱՆ  
ԿՈՏԱՅՔԻ ՄԱՐԶԻ ԱՐՈՎՅԱՆ ՀԱՄԱՅՆՔԻ ԴԵԿԱՎԱՐ

**Ո Ր Ո Շ ՈՒ Մ**

16 սեպտեմբերի 2024 թվականի N 3903

**ԱՆԴՐԱՆԻԿ ԱՆՏՈՆՅԱՆԻՆ ՍԵՓԱԿԱՆՈՒԹՅԱՆ ԻՐԱՎՈՒՆՔՈՎ ՊԱՏԿԱՆՈՂ  
ՀՈՂԱՄԱՍԻ ԲԱԺԱՆՎԱԾ ՄԱՍԵՐԻՆ ՀԱՍՑԵՆԵՐ ՏՐԱՄԱԴՐԵԼՈՒ ՄԱՍԻՆ**

Համաձայն «Տեղական ինքնակառավարման մասին» օրենքի 35-րդ հոդվածի 1-ին մասի 22-րդ և 24-րդ կետերի, Հայաստանի Հանրապետության կառավարության 2005 թվականի դեկտեմբերի 29-ի N 2387-Ն որոշմամբ հաստատված կարգի 29-րդ, 50-րդ, 51-րդ և 55-րդ կետերի, Արովյան համայնքի ավագանու 2023 թվականի դեկտեմբերի 22-ի N 199-Ն որոշման, հաշվի առնելով Անդրանիկ Անտոնյանի դիմումը (մուտք՝ 2024 թվականի սեպտեմբերի 06-ի N Բ-6692).

1. Անդրանիկ Անտոնյանին սեփականության իրավունքով պատկանող (հիմք՝ 2024 թվականի օգոստոսի 20-ի N 20082024-07-0202 վկայական) Արովյան համայնքի Մայակովսկի գյուղի 15-րդ փողոցի 9-րդ փակուղի թիվ 2 հասցեում գտնվող հողամասի բաժանված մասերին՝ «ԳԵՈՏՈՊ» սահմանափակ պատասխանատվությամբ ընկերության կողմից 2024 թվականի սեպտեմբերի 05-ին կազմված բաժանման սխեմայի (կցվում է) համաձայն՝ տրամադրել հասցեներ՝ 1-ին առանձնացվող հատվածին (500.0 քառակուսի մետր մակերես)՝ համայնք Արովյան, գյուղ Մայակովսկի, 15-րդ փողոց, 9-րդ փակուղի, 2, 2-րդ առանձնացվող հատվածին (500.0 քառակուսի մետր մակերես)՝ համայնք Արովյան, գյուղ Մայակովսկի, 15-րդ փողոց, 9-րդ փակուղի, 2/1:

2. Անդրանիկ Անտոնյանը պարտավոր է Արովյանի համայնքապետարանի 900105201652 հաշվեհամարին մուծել 20 000 (քսան հազար) դրամ՝ հասցեների տրամադրման ծառայության վճար:

3. Սույն որոշումն ուժի մեջ է մտնում Անդրանիկ Անտոնյանին որոշման ընդունման մասին իրազեկելու օրվան հաջորդող օրվանից:

ՀԱՄԱՅՆՔԻ ԴԵԿԱՎԱՐ



Է. ԲԱԲԱՅԱՆ

2024թ. սեպտեմբերի 16  
ք. Արովյան

# ՔՊՊԱՏԱՄԻ ԲԱԺԱՆՏԱՆ ԱԽԵՆԱ

Կոտայք, հասցայից Արտվան գյուղ, Մայակովսկի 15-րդ փողոց 9-րդ վանկուղի 2

Մտրվ. համայնք. հասցե

Սեփականատեր

Արտրամիկ Աստույան -Վաչագանի

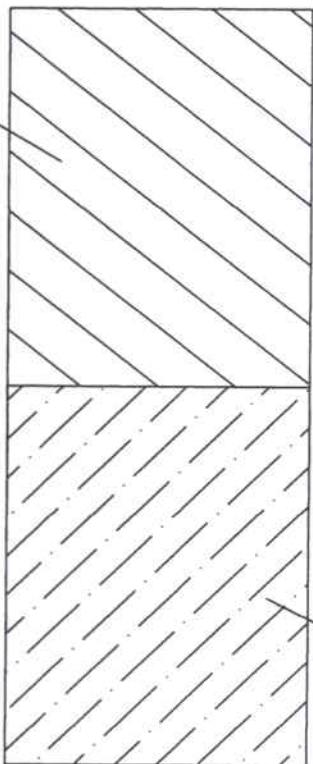

Մակերես հա	0.1
Ծածկագիր	07-043-0036-0001-ԻԳ
Նպատակային նշանակություն	Բնակավայրերի
Գործառնական նշանակություն	Բնակելի կառուցապատման

Նրբագրվել է նշումներ

Որակավորում ունեցող անձ	Լ. Մարտյան
Որակավորման վկայականի համարը	
Ատրոպագրություն	
Իրավաբանական անձի անվանումը	
ՀԳՀԴ	
Ատրոպագրություն	
Հափազդու բյան	22.08.2024
ամիս	
ամսաթիվ	05.09.2024

Որակավորում ունեցող անձ	Լ. Մարտյան
Որակավորման վկայականի համարը	
Ատրոպագրություն	
Իրավաբանական անձի անվանումը	
ՀԳՀԴ	
Ատրոպագրություն	
Հափազդու բյան	22.08.2024
ամիս	
ամսաթիվ	05.09.2024



# ՀՈՂԱՄԱՍԻ ՀԱՏԱԿԱԳԻԾ

Մեխանիկական

Անճրակային Անճրակային Վաչագանի

Մարզ, Խաճախ, Խաչք

Հողահատության ԴրժԲԸ

Հաստատվել է 2024 թ.

Համայնքի ղեկավար Կ.Տ.

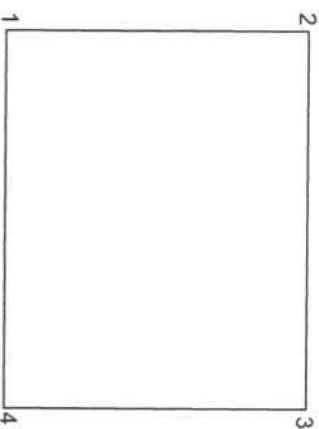

Մակերես հա 0.05

Օձակագիր 07-043-0036-0001-ԻԳ

Նպատակային նշանակություն Բնակավայրերի

Գործառնական նշանակություն Բնակելի կառուցապատման

Լրացրեցի նրանք:

### Հողամասի

Հրատարակված (քիչում) կետեր	Կողորինստներ	Գծային չափերը (ս)
1	X 4457179,4227 8468325,0242	20.03
2	4457199,4520 8468325,1953	24.99
3	4457199,2371 8468350,1809	19.99
4	4457179,2461 8468350,0101	24.99
1	4457179,4227 8468325,0242	

Մասշտաբ 1:500

Լ.Արարյան

Որակավորում ունեցող անձ

Որակավորման վկայականի համարը

Ստորագրություն

Իրավաբանական անձի անվանումը

ՀՎԴԴ

Ատորագրություն

ամիս 22.08.2024

ամիս 05.09.2024



# ՀՈՂԱՄԱՍԻ ՀԱՏԱԿԱԳԻԾ

Մեխանիզմներ  
Անդրամուկ Աստուխյան Վաչագանի

Սարգ, Խաճայնք, Խաչոց  
Իրականացրելու համար

Հաստատվել է  
Համայնքի խորհուրդ  
4.9.2024 թ.  
Կ.Տ.

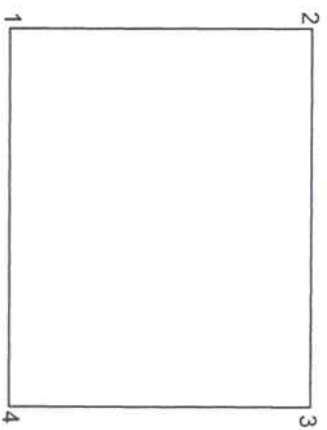

Մակերես հա 0.05  
Ծածկագիր 07-043-0036-0001-ԻԿ  
Նպատակային նշանակություն Բնակավայրերի  
Փորձառնական նշանակություն Բնակելի կառուցապատման

Երջարանային (բնիկան) կետեր	Հողամասի		Գծային չափերը (մ)
	Կողողմատներ	Կողողմատներ	
1	X	Y	19.99
2			25.03
3			19.95
4			25.03

Սաչտար 1:500  
L Սարայան

Որակավորում ունեցող անձ  
Որակավորման վկայականի համարը N 0421  
Ստորագրություն  
Իրականացման ամսի անվանումը  
ՀԿԻԻ  
Ստորագրություն  
ամսի անվանումը  
Համապատասխան հաստատագրի կազմման 05.09.2024





ՀԱՅԱՍՏԱՆԻ ՀԱՆՐԱՊԵՏՈՒԹՅԱՆ  
ԿՈՏԱՅՔԻ ՄԱՐԶԻ ԱՐԴՎՅԱՆ ՀԱՄԱՅՆՔԻ ԴԵԿԱՎԱՐ

Ո Ր Ո Շ ՈՒ Մ

16 սեպտեմբերի 2024 թվականի N 3902

ԱՐԹՈՒՐ ՄՈՎԱԽՅԱՆԻՆ ՍԵՓԱԿԱՆՈՒԹՅԱՆ ԻՐԱՎՈՒՆՔՈՎ ՊԱՏԿԱՆՈՂ ՀՈՂԱՄԱՍԻ  
ԲԱԺԱՆՎԱԾ ՄԱՍԵՐԻՆ ՀԱՍՑԵՆԵՐ ՏՐԱՄԱԴՐԵԼՈՒ ՄԱՍԻՆ

Համաձայն «Տեղական ինքնակառավարման մասին» օրենքի 35-րդ հոդվածի 1-ին մասի 22-րդ և 24-րդ կետերի, Հայաստանի Հանրապետության կառավարության 2005 թվականի դեկտեմբերի 29-ի N 2387-Ն որոշմամբ հաստատված կարգի 29-րդ, 50-րդ, 51-րդ և 55-րդ կետերի, Արմյան համայնքի ավագանու 2023 թվականի դեկտեմբերի 22-ի N 199-Ն որոշման, հաշվի առնելով Արթուր Մովսիսյանի դիմումը (մուտք՝ 2024 թվականի սեպտեմբերի 06-ի N Ք-6679)։

1. Արթուր Մովսիսյանին սեփականության իրավունքով պատկանող (հիմք՝ 2024 թվականի հուլիսի 09-ի N 09072024-07-0160 վկայական) Արմյան համայնքի Գեղաշեն գյուղի 2-րդ փողոցի թիվ 30 հասցեում գտնվող հողամասի բաժանված մասերին՝ «ՔԱՂ ՇԻՆ» սահմանափակ պատասխանատվությամբ ընկերության կողմից 2024 թվականի օգոստոսի 30-ին կազմված բաժանման սխեմայի (կցվում է) համաձայն՝ տրամադրել հասցեներ՝ 1-ին առանձնացվող հատվածին (1000.0 քառակուսի մետր մակերես)՝ համայնք Արմյան, գյուղ Գեղաշեն, 2-րդ փողոց, 30, 2-րդ առանձնացվող հատվածին (1000.0 քառակուսի մետր մակերես)՝ համայնք Արմյան, գյուղ Գեղաշեն, 2-րդ փողոց, 30/1:

2. Արթուր Մովսիսյանը պարտավոր է Արմյանի համայնքապետարանի 900105201652 հաշվեհամարին մուծել 20 000 (քսան հազար) դրամ՝ հասցեների տրամադրման ծառայության վճար:

3. Սույն որոշումն ուժի մեջ է մտնում Արթուր Մովսիսյանին որոշման ընդունման մասին իրազեկելու օրվան հաջորդող օրվանից:

ՀԱՄԱՅՆՔԻ ԴԵԿԱՎԱՐ



Է. ԲԱԲԱՅԱՆ

2024թ. սեպտեմբերի 16

ք. Արմյան

# Հողատեսի ԲԱԺԱՆՏԱՆ /ՄԻԱԿՈՒՐՄԱՆ/ ՄԻՆԵՄԱ

Սարգ Կոտայք. համայնք Արովան գյուղ Գերլաշեն 2-րդ փողոց թիվ 30 հողամաս

Սարգ, համայնք, հասցե

Մեխանական

ԱՐԹՈՒՐ ՄՐԿԱՄԱՅԱՆ ԱՎԿԻ

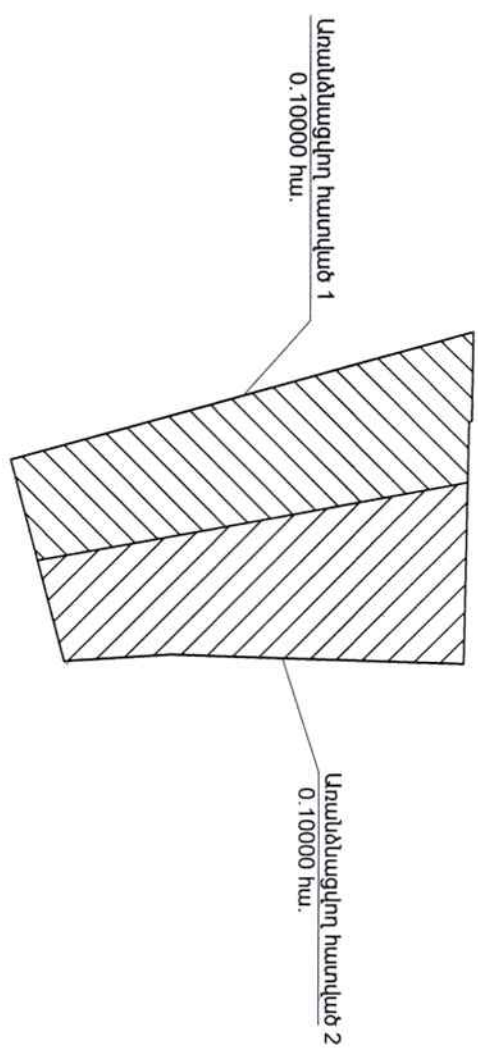

Մակերես հա 0.20000

Ծածկագիր 07-023-0084-0027

Նպատակային նշանակություն բնակավայրերի

Փորձառնական նշանակություն բնակելի կառուցապատման

Հրատարակողի նշանակումը

Մասշտաբ 1:1000

Պրակտիկորում ունեցող անձ ԿԱՐԵՆ ԴԱՆԻԵԼՅԱՆ

Պրակտիկորում վկայականի համարը 0343

Ստորագրություն «ԲԱՆԿԱՆՈՒԹՅԱՆ ՍՊԸ»

ՀՎՅԴ 03540998

Ստորագրություն

ամիս	չամիս	ամիս
սեպտեմբեր	հոկտեմբեր	նոյեմբեր
30.08.2024թ.	27.08.2024թ.	30.08.2024թ.





# ՀՈՂԱՄԱՍԻ ՀԱՏԱԿԱԳԻԾ

Մարզ Կոտայք, համայնք Արավան գյուղ Վերաշեն 2-րդ փողոց թիվ 30 հողամաս

Մարզ, համայնք, հասցե

սեփականության վկայական N09072024-07-0160

Հողատիրության հիմք

Հաստատում են

Համայնքի ղեկավար Կ.Տ.

Էրոսյո Բարսեղյան

ամուլ, ազգանուն, հայրանուն

Ձև 1

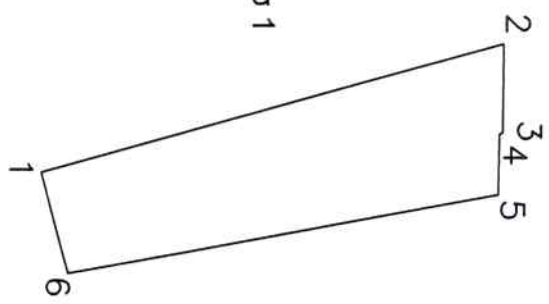

Առանձնացվող հատված 1



Մակերես հա 0.10000

Ծածկագիր 07-023-0084-0027-ԻԳ

Լայտարկային նշանակությունը ընտանիքային

Փորձառնական նշանակությունը ընտանիքի կառուցման

Լրացուցել նշանակել

## Հողամասի

Հողամասի կոդ (ընթացակարգ)	Կողմի սահման	Գծային չափերը (մ)
1	X	Y
1	4454395.89	8476085.31
2	4454457.02	8476068.34
3	4454456.85	8476080.13
4	4454456.44	8476080.32
5	4454456.28	8476088.29
6	4454399.41	8476098.58
1	4454395.89	8476085.31

Մասշտաբ 1:1000

ԿԱՐԵՆ ԽԱՆԻԵԼՅԱՆ

0343

Որակավորում ունեցող անձ Որակավորման վկայականի համարը Ստորագրություն

ՀԿԳՀ Իրավաբանական անձի անվանումը

Ստորագրություն

ամիս

ամսաթիվ

Հաճաքության 27.08.2024թ.

Հատվածի կազմում 30.08.2024թ.

03540998

«ԲԱՆԻ ՇԻՆ» ՍՊԸ



# ՀՈՂԱՄԱՍԻ ՀԱՏԱԿԱԳԻԾ

Մարզ Կոտայք, համայնք Արթուրյան գյուղ Գերաշեն 2-րդ փողոց թիվ 30 հողամաս

Մարզ. համայնք. հասցե

սեփականության վկայական N09072024-07-0160

Հողատիրության հիմք

Հաստատում էմ

Համայնքի ղեկավար

Էրուսյուկ Բաբայան

Կ.Տ.

ամսում, ազգամուտ, հայրամուտ

Ձև 1

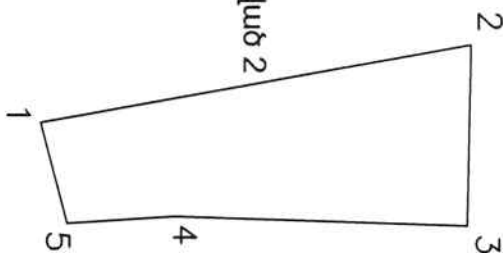

Առանձնացվող հատված 2

Մակերես հա 0.10000

Ծածկագիր 07-023-0084-0027-ԻԳ

Նպատակային նշանակությունը բնակավայրերի

Գործառնական նշանակությունը բնակելի կառուցապատման

Նշանակելի նշանակելի

## Հողամասի

Հիմնարկային (բեկված) կետեր	Կողմի երկարություն	Կողմի երկարություն	Գծային չափերը (մ)
1	4454399.41	8476098.58	57.79
2	4454456.28	8476088.29	23.86
3	4454455.78	8476112.15	38.72
4	4454417.09	8476110.94	14.19
5	4454402.92	8476111.85	13.73
1	4454399.41	8476098.58	

Մասշտաբ 1:1000

ԿԱՐԵՆ ԴԱՆԻԵԼՅԱՆ

0343

«ԻՍԿՆ ԵՆԻՆ» ՓԲԸ

03540998

Ստորագրություն

ամիս

չափազորության

հաստատագրի կազմման

27.08.2024թ.

30.08.2024թ.





ՀԱՅԱՍՏԱՆԻ ՀԱՆՐԱՊԵՏՈՒԹՅԱՆ  
ԿՈՏԱՅՔԻ ՄԱՐԶԻ ԱՐՈՎՅԱՆ ՀԱՄԱՅՆՔԻ ՂԵԿԱՎԱՐ

Ո Ր Ո Շ ՈՒ Մ

16 սեպտեմբերի 2024 թվականի N 3901

**«ՍԵՎԱԿ ԾԱՌՈՒԿՅԱՆ» ՍԱՀՄԱՆԱՓՈՎ ԴԱՏԱՍԽԱՆԱՏՎՈՒԹՅԱՄԲ ԸՆԿԵՐՈՒԹՅԱՆԸ  
2024 ԹՎԱԿԱՆԻ ՉՈՐՐՈՐԴ ԵՌԱՄՍՅԱԿԻ ԸՆԹԱՑՔՈՒՄ ՀԱՆՐԱՅԻՆ ՄՆԵԴԻ  
ԿԱԶՄԱԿԵՐՊՄԱՆ ԵՎ ԻՐԱԿԱՆԱՑՄԱՆ ԹՈՒՅԼՏՎՈՒԹՅՈՒՆ ՏԱԼՈՒ ՄԱՍԻՆ**

Համաձայն «Տեղական ինքնակառավարման մասին» օրենքի 45-րդ հոդվածի 1-ին մասի 4-րդ կետի, Արմվյան համայնքի ավագանու 2022 թվականի սեպտեմբերի 29-ի N 110-Ն, 2023 թվականի ապրիլի 13-ի N 52-Ն և դեկտեմբերի 22-ի N 197-Ն որոշումների, հիմք ընդունելով «Սևակ Ծառուկյան» սահմանափակ պատասխանատվությամբ ընկերության տնօրենի հայտը (մուտք՝ 2024 թվականի սեպտեմբերի 12-ի N S-1810)։

1. «Սևակ Ծառուկյան» սահմանափակ պատասխանատվությամբ ընկերությանը տալ 2024 թվականի չորրորդ եռամսյակի ընթացքում Արմվյան համայնքի Առինջ գյուղի 14-րդ փողոցի 1-ին փակուղի թիվ 7 հասցեում (500 և ավելի քառակուսի մետր) հանրային սննդի կազմակերպման և իրականացման թույլտվություն (Թույլտվություն N 130 կցվում է)։
2. «Սևակ Ծառուկյան» սահմանափակ պատասխանատվությամբ ընկերությունը պարտավոր է Արմվյանի համայնքապետարանի 900105002266 հաշվեհամարին վճարել 50 000 (հիսուն հազար) դրամ՝ տեղական տուրք։
3. Սույն որոշումն ուժի մեջ է մտնում «Սևակ Ծառուկյան» սահմանափակ պատասխանատվությամբ ընկերությանը որոշման ընդունման մասին իրազեկելու օրվան հաջորդող օրվանից։

ՀԱՄԱՅՆՔԻ ՂԵԿԱՎԱՐ



Է. ԲԱԲԱՅԱՆ

2024թ. սեպտեմբերի 16  
ք. Արմվյան



ՀԱՅԱՍՏԱՆԻ ՀԱՆՐԱՊԵՏՈՒԹՅՈՒՆ  
ԿՈՏԱՅՔԻ ՄԱՐԶ  
ԱՔՈՎՅԱՆԻ ՀԱՄԱՅՆՔԱՊԵՏԱՐԱՆ

ԹՈՒՅԼՏՎՈՒԹՅՈՒՆ ԹԻՎ ՀՍԿ-Ի - 130

ՀԱՄԱՅՆՔԻ ՎԱՐՉԱԿԱՆ ՏԱՐԱԾՔՈՒՄ ՀԱՆՐԱՅԻՆ ՍՆՆԴԻ ԿԱԶՄԱԿԵՐՊՄԱՆ  
ԵՎ ԻՐԱԿԱՆԱՑՄԱՆ

Տրված՝ **16 սեպտեմբերի 2024թ.**

Թույլատրված գործունեության անվանումը՝  
**Հանրային սննդի կազմակերպում և իրականացում:**

Հայտատու իրավաբանական անձի լրիվ անվանումը և գտնվելու վայրը կամ անհատ ձեռնարկատիրոջ անունը, ազգանունը և բնակության վայրը, հարկ վճարողի հաշվառման համարը՝

**«Սևակ Ծառուկյան» սահմանափակ պարասխանադրությամբ ընկերություն,  
ՀՀ Կոտայքի մարզ Աբովյան համայնք Առինջ գյուղ, ՀՎՀՀ՝ 03528341:**

Գործունեության իրականացման վայրը՝ **ՀՀ Կոտայքի մարզ Աբովյան համայնք  
Առինջ գյուղ 14-րդ փողոց 1-ին փակուղի թիվ 7:**

Թույլտվության գործողության ժամկետը՝ **01 հոկտեմբերի 2024թ.-ից մինչև 31  
դեկտեմբերի 2024թ.-ը:**

ՀԱՄԱՅՆՔԻ ՂԵԿԱՎԱՐ



ԷԴՈՒԱՐԴ ԲԱԲԱՅԱՆ



ՀԱՅԱՍՏԱՆԻ ՀԱՆՐԱՊԵՏՈՒԹՅԱՆ  
ԿՈՏԱՅՔԻ ՄԱՐԶԻ ԱՐՈՎՅԱՆ ՀԱՄԱՅՆՔԻ ՂԵԿԱՎԱՐ

**Ո Ր Ո Շ ՈՒ Մ**

16 սեպտեմբերի 2024 թվականի N 3900

**«ՍԵՎԱԿ ԾԱՌՈՒԿՅԱՆ» ՍԱՀՄԱՆԱՓԱԿ ՊԱՏԱՍԽԱՆԱՏՎՈՒԹՅԱՄԲ ԸՆԿԵՐՈՒԹՅԱՆԸ  
2024 ԹՎԱԿԱՆԻ ՉՈՐՐՈՐԴ ԵՌԱՄՍՅԱԿԻ ԸՆԹԱՑՔՈՒՄ ՈԳԵԼԻՑ ԵՎ ԱԼԿՈՆՈԱՅԻՆ  
ԽՄԻՉՔՆԵՐԻ ԵՎ ԾԽԱԽՈՏԱՅԻՆ ԱՐՏԱԴՐԱՏԵՍԱԿՆԵՐԻ ԿԱՄ ԾԽԱԽՈՏԱՅԻՆ  
ԱՐՏԱԴՐԱՏԵՍԱԿՆԵՐԻ ՓՈԽԱՐԻՆԻՉՆԵՐԻ ԿԱՄ ԾԽԱԽՈՏԱՅԻՆ  
ԱՐՏԱԴՐԱՏԵՍԱԿՆԵՐԻ ՆՄԱՆԱԿՆԵՐԻ ՎԱՃԱՌՔԻ ԹՈՒՅԼՏՎՈՒԹՅՈՒՆ ՏԱԼՈՒ ՄԱՍԻՆ**

Համաձայն «Տեղական ինքնակառավարման մասին» օրենքի 45-րդ հոդվածի 1-ին մասի 2-րդ կետի, Արավյան համայնքի ավագանու 2023 թվականի ապրիլի 13-ի N 52-Ն և դեկտեմբերի 22-ի N 197-Ն որոշումների, հիմք ընդունելով «Սևակ Ծառուկյան» սահմանափակ պատասխանատվությամբ ընկերության տնօրենի հայտը (մուտք՝ 2024 թվականի սեպտեմբերի 12-ի N S-1809)։

1. «Սևակ Ծառուկյան» սահմանափակ պատասխանատվությամբ ընկերությանը տալ 2024 թվականի չորրորդ եռամսյակի ընթացքում Արավյան համայնքի Առինջ գյուղի 14-րդ փողոցի 1-ին փակուղի թիվ 7 հասցեում (500 և ավելի քառակուսի մետր) ոգելից և ակոհոլային խմիչքների և ծխախոտային արտադրատեսակների կամ ծխախոտային արտադրատեսակների փոխարինիչների (բացառությամբ բժշկական նշանակության ծխախոտային արտադրատեսակների փոխարինիչների) կամ ծխախոտային արտադրատեսակների նմանակների վաճառքի թույլտվություն (Թույլտվություն N 228 կցվում է)։

2. «Սևակ Ծառուկյան» սահմանափակ պատասխանատվությամբ ընկերությունը պարտավոր է Արավյանի համայնքապետարանի 900105204045 հաշվեհամարին վճարել 91 000 (իննսունմեկ հազար) դրամ՝ տեղական տուրք։

3. Սույն որոշումն ուժի մեջ է մտնում «Սևակ Ծառուկյան» սահմանափակ պատասխանատվությամբ ընկերությանը որոշման ընդունման մասին իրազեկելու օրվան հաջորդող օրվանից։

ՀԱՄԱՅՆՔԻ ՂԵԿԱՎԱՐ

Է. ԲԱՐԱՅԱՆ



2024թ. սեպտեմբերի 16  
ք. Արավյան



ՀԱՅԱՍՏԱՆԻ ՀԱՆՐԱՊԵՏՈՒԹՅՈՒՆ  
ԿՈՏԱՅՔԻ ՄԱՐԶ  
ԱՐՈՎՅԱՆԻ ՀԱՄԱՅՆՔԱՊԵՏԱՐԱՆ

ԹՈՒՅԼՏՎՈՒԹՅՈՒՆ N ՈԱԽԾ - 228

ՀԱՄԱՅՆՔԻ ՎԱՐՉԱԿԱՆ ՏԱՐԱԾՔՈՒՄ ՈԳԵԼԻՑ ԵՎ ԱԼԿՈՇՈՒԱՅԻՆ  
ԽՄԻՉՔՆԵՐԻ ԵՎ ԾԽԱԽՈՏԱՅԻՆ ԱՐՏԱԴՐԱՏԵՍԱԿՆԵՐԻ ԿԱՄ ԾԽԱԽՈՏԱՅԻՆ  
ԱՐՏԱԴՐԱՏԵՍԱԿՆԵՐԻ ՓՈԽԱՐԻՆԻՉՆԵՐԻ ԿԱՄ ԾԽԱԽՈՏԱՅԻՆ  
ԱՐՏԱԴՐԱՏԵՍԱԿՆԵՐԻ ՆՄԱՆԱԿՆԵՐԻ ՎԱՃԱՌՔԻ

Տրված՝ 16 սեպտեմբերի 2024թ.

Թույլատրված գործունեության անվանումը՝

**Ոգելից և ալկոհոլային խմիչքների և ծխախոտային արտադրատեսակների կամ ծխախոտային արտադրատեսակների փոխարինիչների (բացառությամբ բժշկական նշանակության ծխախոտային արտադրատեսակների փոխարինիչների) կամ ծխախոտային արտադրատեսակների նմանակների վաճառք:**

Հայտատու իրավաբանական անձի լրիվ անվանումը և գտնվելու վայրը կամ անհատ ձեռնարկատիրոջ անունը, ազգանունը և բնակության վայրը, հարկ վճարողի հաշվառման համարը՝

**«Սևակ Ծառուկյան» սահմանափակ պատասխանատվությամբ ընկերություն,  
ՀՀ Կոտայքի մարզ Արովյան համայնք Առինջ գյուղ, ՀՎՀՀ՝ 03528341:**

Գործունեության իրականացման վայրը՝ **ՀՀ Կոտայքի մարզ Արովյան համայնք  
Առինջ գյուղ 14-րդ փողոց 1-ին փակուղի թիվ 7:**

Թույլտվության գործողության ժամկետը՝ **01 հոկտեմբերի 2024թ.-ից մինչև 31  
դեկտեմբերի 2024թ.-ը:**

ՀԱՄԱՅՆՔԻ ՂԵԿԱՎԱՐ



ԷԴՈՒԱՐԴ ԲԱԲԱՅԱՆ



ՀԱՅԱՍՏԱՆԻ ՀԱՆՐԱՊԵՏՈՒԹՅԱՆ  
ԿՈՏԱՅՔԻ ՄԱՐԶԻ ԱՐՈՎՅԱՆ ՀԱՄԱՅՆՔԻ ՂԵԿԱՎԱՐ

**Ո Ր Ո Շ ՈՒ Մ**

16 սեպտեմբերի 2024 թվականի N 3899

**«ՎԱԿԵ ԲԱԲԱՅԱՆ ՀԱՅԿԱԶԻ» ԱՆՀԱՏ ԶԵՌԱՐԿԱՏԻՐՈՋԸ 2024 ԹՎԱԿԱՆԻ ԵՐԿՐՈՐԴ ԿԻՍԱՄՅԱԿԻ ԸՆԹԱՑՔՈՒՄ ՀԱՆՐԱՅԻՆ ՄՆՆԴԻ ԿԱԶՄԱԿԵՐՊՄԱՆ ԵՎ ԻՐԱԿԱՆԱՑՄԱՆ ԹՈՒՅԼՏՎՈՒԹՅՈՒՆ ՏԱԼՈՒ ՄԱՍԻՆ**

Համաձայն «Տեղական ինքնակառավարման մասին» օրենքի 45-րդ հոդվածի 1-ին մասի 4-րդ կետի, Արովյան համայնքի ավագանու 2022 թվականի սեպտեմբերի 29-ի N 110-Ն, 2023 թվականի ապրիլի 13-ի N 52-Ն և դեկտեմբերի 22-ի N 197-Ն որոշումների, հիմք ընդունելով «Վահե Բաբայան Հայկազի» անհատ ձեռնարկատիրոջ հայտը (մուտք՝ 2024 թվականի սեպտեմբերի 12-ի N Բ-6768)։

1.«Վահե Բաբայան Հայկազի» անհատ ձեռնարկատիրոջը տալ 2024 թվականի երկրորդ կիսամյակի ընթացքում Արովյան համայնքի Արովյան քաղաքի Օգոստոսի 23-ի փողոցի թիվ 1/15 հասցեում (18.7 քառակուսի մետր) հանրային սննդի կազմակերպման և իրականացման թույլտվություն (Թույլտվություն N 129 կցվում է)։

2.«Վահե Բաբայան Հայկազի» անհատ ձեռնարկատերը պարտավոր է Արովյանի համայնքապետարանի 900105201868 հաշվեհամարին վճարել տեղական տուրք՝ 10 000 (տասը հազար) դրամ։

3.Սույն որոշումն ուժի մեջ է մտնում «Վահե Բաբայան Հայկազի» անհատ ձեռնարկատիրոջը որոշման ընդունման մասին իրազեկելու օրվան հաջորդող օրվանից։

ՀԱՄԱՅՆՔԻ ՂԵԿԱՎԱՐ



Է. ԲԱԲԱՅԱՆ

2024թ. սեպտեմբերի 16  
ք. Արովյան



ՀԱՅԱՍՏԱՆԻ ՀԱՆՐԱՊԵՏՈՒԹՅՈՒՆ  
ԿՈՏԱՅՔԻ ՄԱՐԶ  
ԱՐՈՎՅԱՆԻ ՀԱՄԱՅՆՔԱՊԵՏԱՐԱՆ

ԹՈՒՅԼՏՎՈՒԹՅՈՒՆ ԹԻՎ ՀՍԿ-Ի - 129

ՀԱՄԱՅՆՔԻ ՎԱՐՉԱԿԱՆ ՏԱՐԱԾՔՈՒՄ ՀԱՆՐԱՅԻՆ ՄՆՆԴԻ ԿԱԶՄԱԿԵՐՊՄԱՆ  
ԵՎ ԻՐԱԿԱՆԱՑՄԱՆ

Տրված՝ 16 սեպտեմբերի 2024թ.

Թույլատրված գործունեության անվանումը՝  
**Հանրային սննդի կազմակերպում և իրականացում:**

Հայտատու իրավաբանական անձի լրիվ անվանումը և գտնվելու վայրը կամ անհատ ձեռնարկատիրոջ անունը, ազգանունը և բնակության վայրը, հարկ վճարողի հաշվառման համարը՝

**«Վահե Բաբայան Հայկազի» անհատ ձեռնարկատեր, ՀՀ Կոտայքի մարզ Ակունք Նոր Գյուղ 7-րդ փ. 12 փ., ՀՎՀՀ՝ 43072567:**

Գործունեության իրականացման վայրը՝ **ՀՀ Կոտայքի մարզ Արուսյան համայնք ք. Արուսյան Օգոստոսի 23-ի փ. թիվ 1/15:**

Թույլտվության գործողության ժամկետը՝ **01 հուլիսի 2024թ.-ից մինչև 31 դեկտեմբերի 2024թ.-ը:**

ՀԱՄԱՅՆՔԻ ՂԵԿԱՎԱՐ



ԷԴՈՒԱՐԴ ԲԱԲԱՅԱՆ





ՀԱՅԱՍՏԱՆԻ ՀԱՆՐԱՊԵՏՈՒԹՅԱՆ  
ԿՈՏԱՅՔԻ ՄԱՐԶԻ ԱՐՈՎՅԱՆ ՀԱՄԱՅՆՔԻ ԴԵԿԱՎԱՐ

**Ո Ր Ո Շ ՈՒ Մ**

16 սեպտեմբերի 2024 թվականի N 3898

**«ՎԱԿԵ ԲԱԲԱՅԱՆ ՀԱՅԿԱԶԻ» ԱՆՀԱՏ ԶԵՌԱՐԿԱՏԻՐՈՋԸ 2024 ԹՎԱԿԱՆԻ ԵՐԿՐՈՐԴ  
ԿԻՍԱՄՅԱԿԻ ԸՆԹԱՑՔՈՒՄ ՈԳԵԼԻՑ ԵՎ ԱԼԿՈՀՈԼԱՅԻՆ ԽՄԻՉՔՆԵՐԻ ՎԱՃԱՌՔԻ  
ԹՈՒՅԼՏՎՈՒԹՅՈՒՆ ՏԱԼՈՒ ՄԱՍԻՆ**

Համաձայն «Տեղական ինքնակառավարման մասին» օրենքի 45-րդ հոդվածի 1-ին մասի 2-րդ կետի, Արովյան համայնքի ավագանու 2023 թվականի ապրիլի 13-ի N 52-Ն և դեկտեմբերի 22-ի N 197-Ն որոշումների, հիմք ընդունելով «Վահե Բաբայան Հայկազի» անհատ ձեռնարկատիրոջ հայտը (մուտք՝ 2024 թվականի սեպտեմբերի 12-ի N Բ-6769).

1.«Վահե Բաբայան Հայկազի» անհատ ձեռնարկատիրոջը տալ 2024 թվականի երկրորդ կիսամյակի ընթացքում Արովյան համայնքի Արովյան քաղաքի Օգոստոսի 23-ի փողոցի թիվ 1/15 հասցեում (18.7 քառակուսի մետր) ոգելից և ալկոհոլային խմիչքների վաճառքի թույլտվություն (Թույլտվություն N 227 կցվում է):

2.«Վահե Բաբայան Հայկազի» անհատ ձեռնարկատերը պարտավոր է 900105201074 հաշվեհամարին վճարել 13 000 (տասներեք հազար) դրամ՝ տեղական տուրք:

3.Սույն որոշումն ուժի մեջ է մտնում «Վահե Բաբայան Հայկազի» անհատ ձեռնարկատիրոջը որոշման ընդունման մասին իրազեկելու օրվան հաջորդող օրվանից:

ՀԱՄԱՅՆՔԻ ԴԵԿԱՎԱՐ



Է. ԲԱԲԱՅԱՆ

2024թ. սեպտեմբերի 16  
ք. Արովյան



ՀԱՅԱՍՏԱՆԻ ՀԱՆՐԱՊԵՏՈՒԹՅՈՒՆ  
ԿՈՏԱՅՔԻ ՄԱՐԶ  
ԱՐՈՎՅԱՆԻ ՀԱՄԱՅՆՔԱՊԵՏԱՐԱՆ

ԹՈՒՅԼՏՎՈՒԹՅՈՒՆ N ՈԱԽ - 227

ՀԱՄԱՅՆՔԻ ՎԱՐՉԱԿԱՆ ՏԱՐԱԾՔՈՒՄ ՈԳԵԼԻՑ ԵՎ ԱԼԿՈՇՈՒՄՆԻՆ  
ԽՄԻՉՔՆԵՐԻ ՎԱՃԱՌՔԻ

**Տրված՝ 16 սեպտեմբերի 2024թ.**

Թույլատրված գործունեության անվանումը՝  
**Ոգելից և ալկոհոլային խմիչքների վաճառք:**

Հայտատու իրավաբանական անձի լրիվ անվանումը և գտնվելու վայրը կամ անհատ ձեռնարկատիրոջ անունը, ազգանունը և բնակության վայրը, հարկ վճարողի հաշվառման համարը՝

**«Վահե Բաբայան Հայկազի» անհատ ձեռնարկատեր, ՀՀ Կոտայքի մարզ Ակունք Նոր Գյուղ 7-րդ փ. 12 փ., ՀՎՀՀ՝ 43072567:**

Գործունեության իրականացման վայրը՝ **ՀՀ Կոտայքի մարզ Աբովյան համայնք ք. Աբովյան Օգոստոսի 23-ի փ. թիվ 1/15:**

Թույլտվության գործողության ժամկետը՝ **01 հուլիսի 2024թ.-ից մինչև 31 դեկտեմբերի 2024թ.-ը:**

ՀԱՄԱՅՆՔԻ ՂԵԿԱՎԱՐ



ԷԴՈՒԱՐԴ ԲԱԲԱՅԱՆ



ՀԱՅԱՍՏԱՆԻ ՀԱՆՐԱՊԵՏՈՒԹՅԱՆ  
ԿՈՏԱՅՔԻ ՄԱՐԶԻ ԱՐԴՎՅԱՆ ՀԱՄԱՅՆՔԻ ՂԵԿԱՎԱՐ

**Ո Ր Ո Շ ՈՒ Մ**

16 սեպտեմբերի 2024 թվականի N 3897

**«ՀԱՅԿ ԳԱՆՋԱԼՅԱՆ ԱՐՍԵՆԻ» ԱՆՀԱՏ ՁԵՌՆԱՐԿԱՏԻՐՈՋԸ 2024 ԹՎԱԿԱՆԻ ԵՐԿՐՈՐԴ  
ԿԻՍԱՄՅԱԿԻ ԸՆԹԱՑՔՈՒՄ ՈԳԵԼԻՑ ԵՎ ԱԼԿՈՆՈԼԱՅԻՆ ԽՄԻՉՔՆԵՐԻ ԵՎ  
ԾԽԱԽՈՏԱՅԻՆ ԱՐՏԱԴՐԱՏԵՍԱԿՆԵՐԻ ԿԱՄ ԾԽԱԽՈՏԱՅԻՆ ԱՐՏԱԴՐԱՏԵՍԱԿՆԵՐԻ  
ՓՈԽԱՐԻՆԻՉՆԵՐԻ ԿԱՄ ԾԽԱԽՈՏԱՅԻՆ ԱՐՏԱԴՐԱՏԵՍԱԿՆԵՐԻ ՆՄԱՆԱԿՆԵՐԻ  
ՎԱՃԱՌՔԻ ԹՈՒՅԼՏՎՈՒԹՅՈՒՆ ՏԱԼՈՒ ՄԱՍԻՆ**

Համաձայն «Տեղական ինքնակառավարման մասին» օրենքի 45-րդ հոդվածի 1-ին մասի 2-րդ կետի, Արմավյան համայնքի ավագանու 2023 թվականի ապրիլի 13-ի N 52-Ն և դեկտեմբերի 22-ի N 197-Ն որոշումների, հիմք ընդունելով «Հայկ Գանջալյան Արսենի» անհատ ձեռնարկատիրոջ հայտը (մուտք՝ 2024 թվականի սեպտեմբերի 12-ի N Բ-6766).

1.«Հայկ Գանջալյան Արսենի» անհատ ձեռնարկատիրոջը տալ 2024 թվականի երկրորդ կիսամյակի ընթացքում Արմավյան համայնքի Արմավյան քաղաքի 4-րդ միկրոշրջանի թիվ 59/3 հասցեում գտնվող 111.3 քառակուսի մետր մակերեսով խանութում ոգելից և ալկոհոլային խմիչքների և ծխախոտային արտադրատեսակների կամ ծխախոտային արտադրատեսակների փոխարինիչների (բացառությամբ բժշկական նշանակության ծխախոտային արտադրատեսակների փոխարինիչների) կամ ծխախոտային արտադրատեսակների նմանակների վաճառքի թույլտվություն (Թույլտվություն N 226 կցվում է):

2.«Հայկ Գանջալյան Արսենի» անհատ ձեռնարկատերը պարտավոր է Արմավյանի համայնքապետարանի 900105201074 հաշվեհամարին վճարել տեղական տուրք՝ 82 000 (ութսուներկու հազար) դրամ՝ տեղական տուրք:

3.Սույն որոշումն ուժի մեջ է մտնում «Հայկ Գանջալյան Արսենի» անհատ ձեռնարկատիրոջը որոշման ընդունման մասին իրազեկելու օրվան հաջորդող օրվանից:

ՀԱՄԱՅՆՔԻ ՂԵԿԱՎԱՐ

Է. ԲԱԲԱՅԱՆ



2024թ. սեպտեմբերի 16  
ք. Արմավյան



ՀԱՅԱՍՏԱՆԻ ՀԱՆՐԱՊԵՏՈՒԹՅՈՒՆ  
ԿՈՏԱՅՔԻ ՄԱՐԶ  
ԱՐՈՎՅԱՆԻ ՀԱՄԱՅՆՔԱՊԵՏԱՐԱՆ

ԹՈՒՅԼՏՎՈՒԹՅՈՒՆ N ՈԱԽԾ - 226

ՀԱՄԱՅՆՔԻ ՎԱՐՉԱԿԱՆ ՏԱՐԱԾՔՈՒՄ ՈԳԵԼԻՑ ԵՎ ԱԼԿՈՇՈԼԱՅԻՆ  
ԽՄԻՉՔՆԵՐԻ ԵՎ ԾԽԱԽՈՏԱՅԻՆ ԱՐՏԱԴՐԱՏԵՍԱԿՆԵՐԻ ԿԱՄ ԾԽԱԽՈՏԱՅԻՆ  
ԱՐՏԱԴՐԱՏԵՍԱԿՆԵՐԻ ՓՈԽԱՐԻՆԻՉՆԵՐԻ ԿԱՄ ԾԽԱԽՈՏԱՅԻՆ  
ԱՐՏԱԴՐԱՏԵՍԱԿՆԵՐԻ ՆՄԱՆԱԿՆԵՐԻ ՎԱՃԱՌՔԻ

*Տրված՝ 16 սեպտեմբերի 2024թ.*

Թույլատրված գործունեության անվանումը՝  
**Ոգելից և ալկոհոլային խմիչքների և ծխախոտային արտադրարտեսականների կամ  
ծխախոտային արտադրարտեսականների փոխարինիչների կամ ծխախոտային  
արտադրարտեսականների նմանակների վաճառք:**

Հայտատու իրավաբանական անձի լրիվ անվանումը և գտնվելու վայրը կամ անհատ  
ձեռնարկատիրոջ անունը, ազգանունը և բնակության վայրը, հարկ վճարողի  
հաշվառման համարը՝

**«Հայկ Գանջալյան Արսենի» անհատ ձեռնարկատեր, ՀՀ Կոտայքի մարզ  
Արթուրյան համայնք ք. Արթուրյան Դարանի փ. 5 շ. 10 բն., ՀՎՀՀ՝ 43085834:**

Գործունեության իրականացման վայրը՝ **ՀՀ Կոտայքի մարզ Արթուրյան համայնք ք.  
Արթուրյան 4-րդ մկրշ. թիվ 59/3,խանութ:**

Թույլտվության գործողության ժամկետը՝ **01 հուլիսի 2024թ.-ից մինչև 31  
դեկտեմբերի 2024թ.-ը:**

ՀԱՄԱՅՆՔԻ ՂԵԿԱՎԱՐ



ԷԴՈՒԱՐԴ ԲԱԲԱՅԱՆ



ՀԱՅԱՍՏԱՆԻ ՀԱՆՐԱՊԵՏՈՒԹՅԱՆ  
ԿՈՏԱՅՔԻ ՄԱՐԶԻ ԱՐՈՎՅԱՆ ՀԱՄԱՅՆՔԻ ՂԵԿԱՎԱՐ

**Ո Ր Ո Շ ՈՒ Մ**

16 սեպտեմբերի 2024 թվականի N 3896

**«ԷԼԵՆ ՀՈՎՀԱՆՆԻՍՅԱՆ ԼԵՈՆԻԿԻ» ԱՆՀԱՏ ԶԵՌՆԱՐԿԱՏԻՐՈՋԸ ՀԱՆՐԱՅԻՆ ՍՆՆԴԻ  
ԿԱԶՄԱԿԵՐՊՄԱՆ ԵՎ ԻՐԱԿԱՆԱՑՄԱՆ ԹՈՒՅԼՏՎՈՒԹՅՈՒՆ ՏԱԼՈՒ ՄԱՍԻՆ**

Համաձայն «Տեղական ինքնակառավարման մասին» օրենքի 45-րդ հոդվածի 1-ին մասի 4-րդ կետի, Արովյան համայնքի ավագանու 2022 թվականի սեպտեմբերի 29-ի N 110-Ն, 2023 թվականի ապրիլի 13-ի N 52-Ն և դեկտեմբերի 22-ի N 197-Ն որոշումների, հիմք ընդունելով «Էլեն Հովհաննիսյան Լեոնիկի» անհատ ձեռնարկատիրոջ հայտը (մուտք՝ 2024 թվականի սեպտեմբերի 12-ի N Բ-6779)։

1. «Էլեն Հովհաննիսյան Լեոնիկի» անհատ ձեռնարկատիրոջը տալ 2024 թվականի սեպտեմբերի 01-ից մինչև դեկտեմբերի 31-ն ներառյալ ժամանակահատվածի համար Արովյան համայնքի Արովյան քաղաքի Է.Ավագյան փողոցի թիվ 1/15/7 հասցեում (11.9 քառակուսի մետր մակերես) հանրային սննդի կազմակերպման և իրականացման թույլտվություն (Թույլտվություն N 128 կցվում է)։

2. «Էլեն Հովհաննիսյան Լեոնիկի» անհատ ձեռնարկատերը պարտավոր է Արովյանի համայնքապետարանի 900105201868 հաշվեհամարին վճարել տեղական տուրք՝ 6 667 (վեց հազար վեց հարյուր վաթսունյոթ) դրամ։

3. Սույն որոշումն ուժի մեջ է մտնում «Էլեն Հովհաննիսյան Լեոնիկի» անհատ ձեռնարկատիրոջը որոշման ընդունման մասին իրազեկելու օրվան հաջորդող օրվանից։

ՀԱՄԱՅՆՔԻ ՂԵԿԱՎԱՐ



Է. ԲԱԲԱՅԱՆ

2024թ. սեպտեմբերի 16  
ք. Արովյան



ՀԱՅԱՍՏԱՆԻ ՀԱՆՐԱՊԵՏՈՒԹՅՈՒՆ  
ԿՈՏԱՅՔԻ ՄԱՐԶ  
ԱՐՈՎՅԱՆԻ ՀԱՄԱՅՆՔԱՊԵՏԱՐԱՆ

ԹՈՒՅԼՏՎՈՒԹՅՈՒՆ ԹԻՎ ՀՍԿ-Ի - 128

ՀԱՄԱՅՆՔԻ ՎԱՐՉԱԿԱՆ ՏԱՐԱԾՔՈՒՄ ՀԱՆՐԱՅԻՆ ՍՆՆԴԻ ԿԱԶՄԱԿԵՐՊՄԱՆ  
ԵՎ ԻՐԱԿԱՆԱՑՄԱՆ

Տրված՝ 16 սեպտեմբերի 2024թ.

Թույլատրված գործունեության անվանումը՝  
**Հանրային սննդի կազմակերպում և իրականացում:**

Հայտատու իրավաբանական անձի լրիվ անվանումը և գտնվելու վայրը կամ անհատ ձեռնարկատիրոջ անունը, ազգանունը և բնակության վայրը, հարկ վճարողի հաշվառման համարը՝

**«Էլեն Հովհաննիսյան Լեռնիկի» անհատ ձեռնարկատեր, ՀՀ Կոտայքի մարզ Արթուրյան համայնք ք. Արթուրյան Սարալանջ փ. 22 շ. 49 բն., ՀՎՀՀ՝ 43304601:**

Գործունեության իրականացման վայրը՝ **ՀՀ Կոտայքի մարզ Արթուրյան համայնք ք. Արթուրյան Է. Ավագյան փ. թիվ 1/15/7:**

Թույլտվության գործողության ժամկետը՝ **01 սեպտեմբերի 2024թ.-ից մինչև 31 դեկտեմբերի 2024թ.-ը:**

ՀԱՄԱՅՆՔԻ ՂԵԿԱՎԱՐ



ԷԴՈՒԱՐԴ ԲԱԲԱՅԱՆ



ՀԱՅԱՍՏԱՆԻ ՀԱՆՐԱՊԵՏՈՒԹՅԱՆ  
ԿՈՏԱՅՔԻ ՄԱՐԶԻ ԱՐՈՎՅԱՆ ՀԱՄԱՅՆՔԻ ՂԵԿԱՎԱՐ

**Ո Ր Ո Շ ՈՒ Մ**

16 սեպտեմբերի 2024 թվականի N 3895

**«ԱՐՓԻՆԵ ՕՀԱՆՅԱՆ ՍԱՄՎԵԼԻ» ԱՆՀԱՏ ԶԵՌՆԱՐԿԱՏԻՐՈՋԸ 2024 ԹՎԱԿԱՆԻ  
ԵՐԿՐՈՐԴ ԿԻՍԱՄՅԱԿԻ ԸՆԹԱՑՔՈՒՄ ՈԳԵԼԻՑ ԵՎ ԱԼԿՈՀՈԼԱՅԻՆ ԽՄԻՉՔՆԵՐԻ  
ՎԱՃԱՌՔԻ ԹՈՒՅԼՏՎՈՒԹՅՈՒՆ ՏԱԼՈՒ ՄԱՍԻՆ**

Համաձայն «Տեղական ինքնակառավարման մասին» օրենքի 45-րդ հոդվածի 1-ին մասի 2-րդ կետի, Արովյան համայնքի ավագանու 2023 թվականի ապրիլի 13-ի N 52-Ն և դեկտեմբերի 22-ի N 197-Ն որոշումների, հիմք ընդունելով «Արփինե Օհանյան Սամվելի» անհատ ձեռնարկատիրոջ հայտը (մուտք՝ 2024 թվականի սեպտեմբերի 12-ի N Ք-6767)։

1.«Արփինե Օհանյան Սամվելի» անհատ ձեռնարկատիրոջը տալ 2024 թվականի երկրորդ կիսամյակի ընթացքում Արովյան համայնքի Արովյան քաղաքի Պիոներական փողոցի թիվ 1/15 հասցեում գտնվող 46.3 քառակուսի մետր մակերեսով խանութում ոգելից և ալկոհոլային խմիչքների վաճառքի թույլտվություն (Թույլտվություն N 225 կցվում է)։

2.«Արփինե Օհանյան Սամվելի» անհատ ձեռնարկատերը պարտավոր է Արովյանի համայնքապետարանի 900105201074 հաշվեհամարին վճարել տեղական տուրք՝ 21 000 (քսանմեկ հազար) դրամ՝ տեղական տուրք։

3.Սույն որոշումն ուժի մեջ է մտնում «Արփինե Օհանյան Սամվելի» անհատ ձեռնարկատիրոջը որոշման ընդունման մասին իրազեկելու օրվան հաջորդող օրվանից։

ՀԱՄԱՅՆՔԻ ՂԵԿԱՎԱՐ



Է. ԲԱԲԱՅԱՆ

2024թ. սեպտեմբերի 16  
ք. Արովյան



ՀԱՅԱՍՏԱՆԻ ՀԱՆՐԱՊԵՏՈՒԹՅՈՒՆ  
ԿՈՏԱՅՔԻ ՄԱՐԶ  
ԱՐՈՎՅԱՆԻ ՀԱՄԱՅՆՔԱՊԵՏԱՐԱՆ

ԹՈՒՅԼՏՎՈՒԹՅՈՒՆ N ՈԱԽ - 225

ՀԱՄԱՅՆՔԻ ՎԱՐՉԱԿԱՆ ՏԱՐԱԾՔՈՒՄ ՈԳԵԼԻՑ ԵՎ ԱԼԿՈՇՈՒՄՆԻՆ  
ԽՄԻՉՔՆԵՐԻ ՎԱՃԱՌՔԻ

**Տրված՝ 16 սեպտեմբերի 2024թ.**

Թույլատրված գործունեության անվանումը՝  
**Ոգելից և ալկոհոլային խմիչքների վաճառք:**

Հայտատու իրավաբանական անձի լրիվ անվանումը և գտնվելու վայրը կամ անհատ ձեռնարկատիրոջ անունը, ազգանունը և բնակության վայրը, հարկ վճարողի հաշվառման համարը՝

**«Արփինե Օհանյան Սամվելի» անհատ ձեռնարկատեր, ՀՀ Կոտայքի մարզ Աբովյան համայնք ք. Աբովյան Գեղարդի փ. 5 շ. 4 բն., ՀՎՀՀ՝ 43074727:**

Գործունեության իրականացման վայրը՝ **ՀՀ Կոտայքի մարզ Աբովյան համայնք ք. Աբովյան Պիոներական փ. թիվ 1/15, խանութ:**

Թույլտվության գործողության ժամկետը՝ **01 հուլիսի 2024թ.-ից մինչև 31 դեկտեմբերի 2024թ.-ը:**

ՀԱՄԱՅՆՔԻ ՂԵՎԱԿԱՐ



ԷԴՈՒԱՐԴ ԲԱԲԱՅԱՆ





ՀԱՅԱՍՏԱՆԻ ՀԱՆՐԱՊԵՏՈՒԹՅԱՆ  
ԿՈՏԱՅՔԻ ՄԱՐԶԻ ԱՔՈՎՅԱՆ ՀԱՄԱՅՆՔԻ ՂԵԿԱՎԱՐ

Ո Ր Ո Շ ՈՒ Մ

16 սեպտեմբերի 2024 թվականի N 3894

**ԿԱՌԼԵՆ ԲԱՂՂԱՍԱՐՅԱՆԻՆ ՇԻՆԱՐԱՐՈՒԹՅԱՆ ԹՈՒՅԼՏՎՈՒԹՅՈՒՆ ՏԱԼՈՒ ՄԱՍԻՆ**

Համաձայն «Տեղական ինքնակառավարման մասին» օրենքի 42-րդ հոդվածի 1-ին մասի 6-րդ կետի, Հայաստանի Հանրապետության կառավարության 2015 թվականի մարտի 19-ի N 596-Ն որոշման, Արմավյան համայնքի ավագանու 2023 թվականի դեկտեմբերի 22-ի N 197-Ն որոշման, հաշվի առնելով Կառլեն Բաղդասարյանի դիմումը (մուտք՝ 2024 թվականի սեպտեմբերի 10-ի N Ք-6726).

- Կառլեն Բաղդասարյանին տալ բնակելի տան և պարսպի կառուցման շինարարության թույլտվություն (շինարարության թույլտվությունը կցվում է):
- Կառլեն Բաղդասարյանը պարտավոր է Արմավյանի համայնքապետարանի 900105201454 հաշվեհամարին մուծել 15 000 (տասնհինգ հազար) դրամ տեղական տուրք՝ շինարարության թույլտվության համար:
- Կառուցապատողը շինարարական աշխատանքները սկսելուց առնվազն երեք օր առաջ պարտավոր է Արմավյան համայնքի ղեկավարին ներկայացնել N 2-5 ձևի տեղեկանք:
- Սույն որոշումն ուժի մեջ է մտնում Կառլեն Բաղդասարյանին որոշման ընդունման մասին իրազեկելու օրվան հաջորդող օրվանից:

ՀԱՄԱՅՆՔԻ ՂԵԿԱՎԱՐ



Է. ԲԱԲԱՅԱՆ

2024թ. սեպտեմբերի 16

ք. Արմավյան



Գրություն  
Հասցե  
Հեռախոս  
Էլ. փոստ  
Կայք



ՀԱՅԱՍՏԱՆԻ ՀԱՆՐԱՊԵՏՈՒԹՅՈՒՆ  
ԿՈՏԱՅՔԻ ՍԱՐԶ, ԱՐՈՎՅԱՆ ՀԱՄԱՅՆՔ  
ՇՆՆԱՐԱՐՈՒԹՅԱՆ ԹՈՒՅԼՏՎՈՒԹՅՈՒՆ

N ՇԹ/752/163-24 16-09-2024

Տրված է անտուցապատող ԿԱՌԸՆԸ ԲՍԴՂՈՍՍՈՒՅԱԼ / 3210940967 / . . . , մարզ Կոտայք, համայնք Արծվյան գյուղ  
Լուսինյա Տնտեսական շրջանի 4-րդ փողոց 12/4

Օբյեկտը «Արծվյան շրջանի 4-րդ փողոցի 12/4 հասցեով գտնվող անտուցապատող կառուցվածքի համար» է:  
Օբյեկտը «Արծվյան շրջանի 4-րդ փողոցի 12/4 հասցեով գտնվող անտուցապատող կառուցվածքի համար» է:  
Օբյեկտը «Արծվյան շրջանի 4-րդ փողոցի 12/4 հասցեով գտնվող անտուցապատող կառուցվածքի համար» է:

Ի մշակման է «Աշխատանքային նախագիծ», «ՍԻՆԵՄ» ՍՊԸ կողմից:

Կատարվել է (են) փորձագիտական դրական եզրակացությունը (եզրակացությունները)

Կողմից

Ատտեստի թույլտվություն ատտեստանտու կազմալստուի երաշխավորագրոր՝ 08/ԱՍ-24

Ց) անտուցապատող կառուցվածքի համար մարմնի, օբյեկտի սահմանված այլ շահագրգիռ  
օբյեկտներ: Արժեքի համայնքի ղեկավարի հետ

2) Շինարարական աշխատանքներն իրականացնել 24 ամսվա ընթացքում

Անտուցապատող կառուցվածքի անտուցապատող համար ավարտված չլինելու դեպքում օբյեկտն ընդունող  
ուսնձևաթղթի աշխատանքի համար նահատակող ժամկետը:

- 1) Ավարտել օբյեկտի շահագործման թույլտվության ստացումը՝  
 ավարտական ակտի սրամադրումից ամիս:  
 ավարտական ակտի սրամադրման օրը:

Անտուցապատող կառուցված շինարարական օբյեկտն ընդունող ուսնձևաթղթի աշխատանքի համար նահատակող  
օբյեկտներ:

3) Շինարարության վարման ստույգ քաղաքացի է 19 էջից, կարված և դրոշմակցված է Արժեքի համայնքի  
ղեկավարի կողմից:

4) Նախագծային փաստաթղթերը փոփոխվել են (դացվում է N 1 հավելվածի 108-րդ կետով նախատեսված  
դեպքում) \_\_\_\_\_ կողմից

և սահմանված կազմով համաձայնեցնել իրավասու մարմնի և այլ շահագրգիռ մարմինների հետ:

5) Հետագա քայլերն են:

Ենթադրվում է, նախքան շինարարությունը սկսելը, ինչպես նաև դրա ընթացքում, ավարտվել է  
ուսնձևաթղթի վերաբերյալ փոփոխությունների համար համաձայնության գալ կառուցա-վարման հետևանքով

վիճակներ կրող սուբյեկտների հետ:

2) շինարարության թույլտվությամբ սահմանված ժամկետներում կառուցապատումը չավարտելու դեպքում վճարվում են N 1 հավելվածի 123-126-րդ կետերում սահմանված պահանջները:

3) (լրացվում է N 1 հավելվածի 84-րդ կետով սահմանված դեպքերում) սույն թույլտվությունը տրվել է սահմանված կարգով հաստատված «Նախագիծ» փուլի հիման վրա, որին հաջորդող «Աշխատանքային փաստաթղթեր» փուլը պետք է ապահովի հաստատված փուլով ընդունված լուծումները և աշխատանքների իրականացման հաջորդականությունը:

Կառուցապատման աշխատանքները շինարարության թույլտվությունը ստանալուց հետո պետք է իրականացվի:

6) (լրացվում է N 1 հավելվածի 116-րդ կետով սահմանված դեպքերում) Հաշվի առնելով, որ կառուցվող օբյեկտի շինարարությունը ընտրվելու չէ՝ ստանց գլխավոր հատակագծի վրա \_\_ համարների տակ նշված շենքի (շենքերի) և վան շինության (շինությունների) քանդման

պահանջները պետք է լինեն ընդհանուր շինարարության թույլտվության սահմանում սահմանված պահանջները: Կառուցապատման թույլտվությունը ստանալուց հետո պետք է իրականացվի:

սահմանների շրջանում (զգուցանողներ, պետական գրանցման վկայական **20122023-07-0179**) տրված սույն թույլտվությունը և սույն քանդման թույլտվությունը է: Օբյեկտի քանդման աշխատանքներն իրականացնել, նախագծային փաստաթղթերով ամրագրված հաջորդականությամբ:

7) Այլ ապիւններ շինհրապարակում ապահովել ժամանակավոր ցանկապատի և տեղեկատվական սիստեմի առկայությունը:

Կառուցապատման աշխատանքները շինարարության թույլտվությունը ստանալուց հետո պետք է իրականացվի:

8) Ինտերսոցալատող շինարարության (բանոցման, ապակուտածման) աշխատանքներն սկսելուց առնվազին 3 օր առաջ նախաձեռնել N 3 հավելվածի N 2-ին ձևով տեղեկացնում է իրավասու մարմինը:

9) Թույլտվության հիման վրա ցանկացած շինարարական և զուգահեռ աշխատանք կատող է իրականացվել քանդակման Հարկատանի Հանրապետության օրինադրությանը, նախագծային փաստաթղթերին և նյութերին, տեխնիկական պահանջարկին համապատասխան:

ՀԱՅԱՍՏԱՆԻ ՀԱՆՐԱՊԵՏՈՒԹՅԱՆ  
ԱՐԹՎԱՅԻՆ ՀԱՄԱՅՆՔ ՀԱՄԱՅՆՔԻ ՂԵԿՊԱՎԱՐ՝

ԵՂՈՒՄՐԳ ԲՍՍԱՅԱԼ,

ՀԱՅԱՍՏԱՆԻ ՀԱՆՐԱՊԵՏՈՒԹՅԱՆ

Կ. Տ.  
ԸՆԵՆԴ ՓՈՒԿ՝ 16.06.16 № 630-Ն:

ՀԱՎԱՆՑՎԱԾ  
17.09.2024  
ԷԼԵԿՏՐՈՆԱՅԻՆ  
ԱՏՈՐԱԳՐՈՒԹՅԱՍՔ



ՀԱՅԱՍՏԱՆԻ ՀԱՆՐԱՊԵՏՈՒԹՅԱՆ  
ԿՈՏԱՅՔԻ ՄԱՐԶԻ ԱԲՈՎՅԱՆ ՀԱՄԱՅՆՔԻ ՂԵԿԱՎԱՐ

Ո Ր Ո Շ ՈՒ Մ

16 սեպտեմբերի 2024 թվականի N 3893

ՀԱՍՄԻԿ ԱՍՐՅԱՆԻՆ ՇԻՆԱՐԱՐՈՒԹՅԱՆ ԵՎ ՔԱՆԴՄԱՆ ԹՈՒՅՆՏՎՈՒԹՅՈՒՆ ՏԱԼՈՒ  
ՄԱՍԻՆ

Համաձայն «Տեղական ինքնակառավարման մասին» օրենքի 42-րդ հոդվածի 1-ին մասի 6-րդ կետի, Հայաստանի Հանրապետության կառավարության 2015 թվականի մարտի 19-ի N 596-Ն որոշման, Աբովյան համայնքի ավագանու 2023 թվականի դեկտեմբերի 22-ի N 197-Ն որոշման, հաշվի առնելով Հասմիկ Ասրյանի դիմումը (մուտք՝ 2024 թվականի սեպտեմբերի 06-ի N Բ-6682).

- Հասմիկ Ասրյանին տալ բնակելի տան վերակառուցման, զրուցատաղավարի և պարսպի կառուցման շինարարության թույլտվություն (շինարարության թույլտվությունը կցվում է):
- Հասմիկ Ասրյանը պարտավոր է Աբովյանի համայնքապետարանի 900105201454 հաշվեհամարին մուծել 45 000 (քառասունհինգ հազար) դրամ և 15 000 (տասնհինգ հազար) դրամ տեղական տուրքեր՝ շինարարության և քանդման թույլտվությունների համար:
- Կառուցապատողը շինարարական աշխատանքները սկսելուց առնվազն երեք օր առաջ պարտավոր է Աբովյան համայնքի ղեկավարին ներկայացնել N 2-5 ձևի տեղեկանք:
- Սույն որոշումն ուժի մեջ է մտնում Հասմիկ Ասրյանին որոշման ընդունման մասին իրազեկելու օրվան հաջորդող օրվանից:

ՀԱՄԱՅՆՔԻ ՂԵԿԱՎԱՐ

Է. ԲԱԲԱՅԱՆ



2024թ. սեպտեմբերի 16  
ք. Աբովյան



ՀՀ ՍԱՄԱՐՑԻ ԿՈՏԱՅՅԻ ՄԱՐԶԻ ԱՐԿԱԴՐԱԿԱՆ ԿԵՆՏՐԱԼ ԿՈՄԻՏԵ

ՀԱՅԱՍՏԱՆԻ ՀԱՆՐԱՊԵՏՈՒԹՅՈՒՆ  
ԿՈՏԱՅՅԻ ՄԱՐԶ, ԱՐԿԱԴՐԱԿԱՆ ՀԱՄԱՅՆՔ  
ՇԻՆԱՐԱՐՈՒԹՅԱՆ ԹՈՒՅԼՏՎՈՒԹՅՈՒՆ

N ՇԹ/751/162-24 16-09-2024

Տրված է կառուցապատող ՀԱՍՄԻԿ ԱՍՐՅԱՆ / 6007820416 / , , , մարզ Կոտայք, համայնք Աբովյան Աբովյան լ.՝  
8-րդ միկրոշրջան 4-րդ թաղամաս 35 հողամաս

Ուսումնական հաստատությունը կառուցվելու է համայնքի շինարարական օբյեկտի մասում՝ փոխադրվելով համայնքի տարածքային պլանի վրա՝

Օբյեկտի անվանումը՝ վերակառուցում, բնակելի տան վերակառուցում, զրուցատաղավարի և պարսպի  
կառուցում, մոսկայնության աստիճանը՝ II

ՀՀ ՍԱՄԱՐՑԻ ԿՈՏԱՅՅԻ ՄԱՐԶԻ ԱՐԿԱԴՐԱԿԱՆ ԿԵՆՏՐԱԿԱՆ ԿՈՄԻՏԵ

1) մշակվել են «Աշխատանքային նախագիծ», «ԵՌԱՆԿՅՈՒՆ ՊՐՈԶԵԶ» ՍՊԸ կողմից:

Ուսումնական հաստատությունը կառուցվելու է համայնքի տարածքային պլանի վրա՝ փոխադրվելով համայնքի տարածքային պլանի վրա՝

2) ստացել է (են) \_\_\_\_\_ փորձագիտական դրական եզրակացությունը (եզրակացությունները)

Այս կողմից կատարվել է:

Կողմից

Տեղի կառուցվելու է համայնքի տարածքային պլանի վրա՝ փոխադրվելով համայնքի տարածքային պլանի վրա՝

կամ:

Նախագիծը թողարկող պատասխանատու կապալառուի երաշխավորագիրը՝ 24/58

ՀՀ ՍԱՄԱՐՑԻ ԿՈՏԱՅՅԻ ՄԱՐԶԻ ԱՐԿԱԴՐԱԿԱՆ ԿԵՆՏՐԱԿԱՆ ԿՈՄԻՏԵ

3) ստիճանված կարգով համաձայնեցվել են իրավասու մարմնի, օրենքով սահմանված այլ շահագրգիռ  
մարմինների՝ Աբովյան համայնքի ղեկավարի հետ

ՀՀ ՍԱՄԱՐՑԻ ԿՈՏԱՅՅԻ ՄԱՐԶԻ ԱՐԿԱԴՐԱԿԱՆ ԿԵՆՏՐԱԿԱՆ ԿՈՄԻՏԵ

2. Շինարարական աշխատանքներն իրականացնել 24 ամսվա ընթացքում՝

Այս շինարարական աշխատանքներն իրականացնելու է:

Ներառյալ ավարտական ակտի տրամադրման համար ավարտված շինարարական օբյեկտն ընդունող  
հանձնաժողովի աշխատանքի համար նախատեսվող ժամկետը:

...1. Ավանդվել օբյեկտի շահագործման թույլտվության ստացումը՝

- ավարտական ակտի տրամադրումից ամիս:
- ավարտական ակտի տրամադրման օրը:

Ներառյալ ավարտված շինարարական օբյեկտն ընդունող հանձնաժողովի աշխատանքի համար նախատեսվող  
ժամկետը:

3. Շինարարության վարման մատչանը բաղկացած է 19 էջից, կարված և դրոշմակնքված է Աբովյան համայնքի  
ղեկավարի կողմից:

ՀՀ ՍԱՄԱՐՑԻ ԿՈՏԱՅՅԻ ՄԱՐԶԻ ԱՐԿԱԴՐԱԿԱՆ ԿԵՆՏՐԱԿԱՆ ԿՈՄԻՏԵ

4. Նարագձային մաստաթղթերը փոփոխվել են (յրացվում է N 1 հավելվածի 108-րդ կետով նախատեսված  
դեպքերում) \_\_\_\_\_ կողմից

Ուսումնական հաստատությունը կառուցվելու է համայնքի տարածքային պլանի վրա՝ փոխադրվելով համայնքի տարածքային պլանի վրա՝

և ստիճանված կարգով համաձայնեցվել իրավասու մարմնի և այլ շահագրգիռ մարմինների հետ:

ՀՀ ՍԱՄԱՐՑԻ ԿՈՏԱՅՅԻ ՄԱՐԶԻ ԱՐԿԱԴՐԱԿԱՆ ԿԵՆՏՐԱԿԱՆ ԿՈՄԻՏԵ

5. Հատուկ ապմաններ՝

1) կառուցապատողը, նախքան շինարարությունն սկսելը, ինչպես նաև դրա ընթացքում, պարտավոր է  
ուսացվելիք վնասների փոխհատուցման համար համաձայնության գալ կառուցապատման հետևանքով

վնասներ կրող սուբյեկտների հետ.

2) շինարարության թույլտվության սահմանված ժամկետներում կառուցապատումը չավարտելու դեպքում գործարարն N 1 հավելվածի 123-126-րդ կետերով սահմանված պահանջները.

5) (ընդգրկում է N 1 հավելվածի 84-րդ կետով սահմանված դեպքերում) սույն թույլտվությունը տրվել է սահմանված կարգով հաստատված «Նախագիծ» փուլի հիման վրա, որին հաջորդող «Աշխատանքային փաստաթղթեր» փուլը պետք է ապահովի հաստատված փուլով ընդունված լուծումները և աշխատանքների իրականացման հաջորդականությունը

Քննարկության արդյունքում համարվում է, որ շինարարության թույլտվության կարգավորման օրենքի 10-րդ հոդվածով սահմանված պահանջները բավարարվում են:

6. (ընդգրկում է N 1 հավելվածի 116-րդ կետով սահմանված դեպքերում) Հասցի փոխելու, որ կատարվող օրենքով շինարարությունը հետադարձ է առանց գիտավոր հաստակագծի վրա \_\_\_\_\_ համարների տակ կշխմված շենքի (շենքերի) և կամ շինության (շինությունների) քանդման՝ **Պարիսպ**

սեփականատիրոջը (օգտագործողին, պետական գրանցման վկայական՝ **05122023-07-0189**) տրված սույն թույլտվությունը նաև քանդման թույլտվություն է: Օբյեկտի քանդման աշխատանքներն իրականացվելու են մասագծային փաստաթղթերով ամրագրված հաջորդականությամբ:

7. Այլ պայմաններ **չհնարապարակում ապահովել ժամանակավոր ցանկապատի և տեղեկատվական լահանակի առկայությունը:**

Քննարկության արդյունքում համարվում է, որ շինարարության թույլտվության կարգավորման օրենքի 10-րդ հոդվածով սահմանված պահանջները բավարարվում են:

8. Կառուցապատողը շինարարական (քանդման, ապամոնտաժման) աշխատանքներն սկսելուց առնվազն 3 օր առաջ, համաձայն N 5 հավելվածի N 2-5 ձևի, տեղեկացնում է հրավատու մարմնին:

9. Թույլտվության հիման վրա ցանկացած շինարարական և գույքաին աշխատանք կարող է թույլատրվել ընդհանուր առմամբ Հաստատված Հանրապետության օրենսդրությանը, նախագծային փաստաթղթերին և արձանագրված տեխնիկական պահանջներին համապատասխան:

**ՀԱՅԱՍՏԱՆԻ ՀԱՆՐԱՊԵՏՈՒԹՅԱՆ  
ԱՐԴԱՅԱՆ ՀԱՄԱՅՆՔ ՀԱՄԱՅՆՔԻ ԴԵԿՎԱԿՐ՝**

**ԻՌՈՒՄԴ ԲԱԲԱՅԱՆ**

ՀԱՅԱՍՏԱՆԻ ՀԱՆՐԱՊԵՏՈՒԹՅԱՆ  
ՍՏՈՐԱԳՐՈՒԹՅԱՆ ԳՐԱԿԱՆՈՒԹՅԱՆ ԿԵՆՏՐՈՆ

Ս. Ս. \_\_\_\_\_  
(Տպի փուլով 16.06.16 N 630-Ս)

**ՀԱՄԱՅՆՔ 2024  
ԷԼԵԿՏՐՈՆԱՅԻՆ  
ԱՏՈՐԱԳՐՈՒԹՅԱՆ ԳՐԱԿԱՆՈՒԹՅԱՆ ԿԵՆՏՐՈՆ**



ՀԱՅԱՍՏԱՆԻ ՀԱՆՐԱՊԵՏՈՒԹՅԱՆ  
ԿՈՏԱՅՔԻ ՄԱՐԶԻ ԱՐՈՎՅԱՆ ՀԱՄԱՅՆՔԻ ԴԵԿԱՎԱՐ

**Ո Ր Ո Շ ՈՒ Մ**

16 սեպտեմբերի 2024 թվականի N 3892

**ԵՆՈՔ ԳԱՍՊԱՐՅԱՆԻՆ ՆԱԽԱԳԾՄԱՆ ԹՈՒՅԼՏՎՈՒԹՅՈՒՆ ՏԱԼՈՒ ՄԱՍԻՆ**

Համաձայն «Տեղական ինքնակառավարման մասին» օրենքի 42-րդ հոդվածի 1-ին մասի 4-րդ կետի, Հայաստանի Հանրապետության կառավարության 2015 թվականի մարտի 19-ի N 596-Ն որոշման, հիմք ընդունելով Ենոք Գասպարյանի հայտը (մուտք՝ 2024 թվականի սեպտեմբերի 04-ի N Ք-6655)։

1. Ենոք Գասպարյանին տալ բնակելի տան և պարսպի կառուցման նախագծման թույլտվություն (նախագծման թույլտվությունը կցվում է)։
2. Շինարարական աշխատանքները սկսելուց առաջ նախագծային փաստաթղթերը ներկայացնել համաձայնեցման և ստանալ շինարարության թույլտվություն։
3. Սույն որոշումն ուժի մեջ է մտնում Ենոք Գասպարյանին որոշման ընդունման մասին իրազեկելու օրվան հաջորդող օրվանից։

ՀԱՄԱՅՆՔԻ ԴԵԿԱՎԱՐ



Է. ԲԱԲԱՅԱՆ

2024թ. սեպտեմբերի 16  
ք. Արովյան



ՔՐԻՍՏՈՍ  
ՀԱՅԿԱՍՏԱՆԻ ՀԱՆՐԱՊԵՏՈՒԹՅՈՒՆ  
ՆԱԽԱԳԾՄԱՆ ԹՈՒՅԼՏՎՈՒԹՅՈՒՆ  
ՎԵՐԱԿՈՆԿՐԱԿՆԵՐԻ ԿՈՄԻՏԵ  
ՍԵՒՆԱԿԱՆ ԿՈՄԻՏԵ

ՀԱՅԱՍՏԱՆԻ ՀԱՆՐԱՊԵՏՈՒԹՅՈՒՆ  
ԿՈՏԱՅՔԻ ՄԱՐԶ  
ԱՐՈՎՅԱՆ ՀԱՄԱՅՆՔ  
ՆԱԽԱԳԾՄԱՆ ԹՈՒՅԼՏՎՈՒԹՅՈՒՆ  
(ՃԱՐՏԱՐԱՊԵՏԱԿԱՏԱԿԱԳԾԱՅԻՆ ԱՌԱՋԱԴՐԱԼՔ)

N ՆԹ-0416-24 16.09.2024թ.

Օրինակ նախուցում, Բնակելի տուն և պարիսպ,

Կառուցման և օգտագործման լիցենզիայի ստացման համար, որի համար նախատեսված է հետևյալ տեղանքը՝

Կառուցման տեղանքը՝

Նախագծման փուլերը՝ աշխատանքային նախագիծ, ռիսկայնության աստիճանը՝ II նախագծային փուլ (տարբերիչ մշակման համար)։

Մասնագետների ցանկը՝

Գտնվելու վայրը՝ Մարզ՝ Կոտայք, համայնք՝ Արուլյան Արուլյան ք, Հատիսի 2-րդ թաղամաս թիվ 58 հողամաս, 07-002-0036-0154

Կառուցման օբյեկտի համար՝

Կառուցվելու է՝ ԵՆՔ ԳԱՄԱՐՑԱՆ / 3503890025 / ԿՈՏԱՅՔ, ԱՎՈՒՔ, 4 Փ., 15

Մասնագետների ստացման համար՝

Մասնագետների ստացման համար՝ ՍԵՓԱԿԱՆՈՒԹՅՈՒՆ ԵՆՔ ԳԱՄԱՐՑԱՆ 25062018-07-0033

Մասնագետների ստացման համար՝

Մասնագետ՝

Մասնագետների գործողության ժամկետը՝ 16.09.2025թ.

ԿՐԻՍՏՈՍ ՀԱՅԿԱՍՏԱՆԻ ՀԱՆՐԱՊԵՏՈՒԹՅՈՒՆ

Ն Ա Ն Ա Գ Ծ Վ Ո Ղ Հ Ո Ղ Ա Մ Ա Ս Ի Բ Ե Ն ՈՒ Թ Ա Գ Ի Ր Ը  
(աստղանիշով (\*) նշված դրույթների գրաֆիկական աղտացողւմը տրամադրվում է կից ներկայացվող ամփոփ սխեմայով՝ Մ 1:500)

Հոտու լայնք ճանկում է

Բնակելի կառուցապատման ընկալողայնություն

Կառուցման օբյեկտի համար՝

0.041417

2) Պ՝ Հողամասի չափսերը

Կառուցման օբյեկտի համար՝

3) Հողամասի տեղա վիճակը

Հողամասը ծանրաբեռնված չէ

Կառուցման օբյեկտի համար՝

4) Պ՝ Տեղանքային հիմնարկի և շինարարության համապատասխանությունը

սերիամայրցային նշանակության ճանապարհ

Ճանապարհի երկարությունը՝

5) Պ՝ Կառուցման օբյեկտի և շինարարության համապատասխանությունը՝  
Կառուցման օբյեկտի համար՝  
Կառուցման օբյեկտի համար՝  
Կառուցման օբյեկտի համար՝  
Կառուցման օբյեկտի համար՝  
Կառուցման օբյեկտի համար՝  
Կառուցման օբյեկտի համար՝  
Կառուցման օբյեկտի համար՝  
Կառուցման օբյեկտի համար՝

Նախագծի և այդ տարածքներով մեջքից ռեզերվացման շտապ հաղորդակցության կոմիտե

Կառուցման օբյեկտի համար՝

6) Պ՝ Հողի հողամասեր

Հարկանկարները և այլ փաստաթղթեր, որոնք հողամասերը և տարածքները

Կառուցման օբյեկտի համար՝







12.1. (Դ) քրամատակարարում  
լոյսի, տաք ջրի  
մատակարարում

Համաձայն նորմերի

Պատվարի մատակարարության համաձայնագրի միջոցով (ՀՀ ԿՊ 100/2017)

12.2. (Դ) էլեկտրամատակարարում

Համաձայն նորմերի

Պատվարի մատակարարության համաձայնագրի միջոցով (ՀՀ ԿՊ 100/2017)

12.3. (Դ) գազամատակարարում

Համաձայն նորմերի

Պատվարի մատակարարության համաձայնագրի միջոցով (ՀՀ ԿՊ 100/2017)

12.4. (Դ) էլեկտրոնային  
հաղորդակցություն (մալուխատա  
նյութեր, սերվերայլ հիստաորը)  
տեղադրողը

Համաձայն նորմերի

Պատվարի մատակարարության համաձայնագրի միջոցով (ՀՀ ԿՊ 100/2017)

12.5. Թույլ հոսանքներ

Առկա չեն

12.6. Կղզիահանություն

համայնքային

13. Տարածքի ինժեներական  
նախագատարաստում

Կազմակերպել տարածքի ցրտիեռուցում

ՀՀ ԿՊ 100/2017-ի համաձայն (ՀՀ ԿՊ 100/2017-ի համաձայնագրի միջոցով)

14. Բարեգաղթում

Ազատ տարածքը քարտկազել և նախաշագուծել

ՀՀ ԿՊ 100/2017-ի համաձայն (ՀՀ ԿՊ 100/2017-ի համաձայնագրի միջոցով)

15. Ճրկարարական կղզիներ

Եղվաթբտտուն տարրեր, քարե շար, ապակե, մետաղական տարրեր

ՀՀ ԿՊ 100/2017-ի համաձայն (ՀՀ ԿՊ 100/2017-ի համաձայնագրի միջոցով)

16. Պարտականակա կառույցներ

Ըստ նախագծի

ՀՀ ԿՊ 100/2017-ի համաձայն (ՀՀ ԿՊ 100/2017-ի համաձայնագրի միջոցով)

17. Համ. սիրիինային  
կրիստալներ

Ապահովել հազաիրդեհային նորմատիվ պահանջները

Պատվարի մատակարարության համաձայնագրի միջոցով

18. Հաշմանդամները և  
քնակչության սակավաշարժ  
խմելու արջաասնության  
միջոցառումներ

19. Շոշուկ միջավայրի  
արտաշնում

Ապահովել շրջակա միջավայրի պատվաստման համապատասխան  
միջոցառումները

Պատվարի մատակարարության համաձայնագրի միջոցով

20. Ծով. տարածքային  
կազմակերպում

Ըստ նորմերի

ՀՀ ԿՊ 100/2017-ի համաձայն (ՀՀ ԿՊ 100/2017-ի համաձայնագրի միջոցով)

21. Առաջատարների գործողության  
սակցություն և նախագծի մշակման  
արժեք

16.09.2025թ., նախագծման փուլերը՝ աշխատանքային նախագիծ.

ՀՀ ԿՊ 100/2017-ի համաձայն (ՀՀ ԿՊ 100/2017-ի համաձայնագրի միջոցով)

## ԼՐԱՑՈՒՅԻՉ ՊԱՅՄԱՆՆԵՐԸ

22. Առաջատարի  
գրաստի թղթերի  
փոխարինումը  
ներկայացվող պահանջներ

Կապիտալի մատակարարության համաձայնագրի միջոցով (ՀՀ ԿՊ 100/2017-ի համաձայնագրի միջոցով)

23. Մեղման համաձայնություն

չի պահանջվում

ՀՀ ԿՊ 100/2017-ի համաձայն (ՀՀ ԿՊ 100/2017-ի համաձայնագրի միջոցով)

24. Հասարակական  
քննարարումը

Նորմերը համաձայն

ՀՀ ԿՊ 100/2017-ի համաձայն (ՀՀ ԿՊ 100/2017-ի համաձայնագրի միջոցով)

25. Համաձայնագրի մասին կամ  
նախագիտության  
նախագիտությունների մասին

• Մինչև նախագծման աշխատանքները սկսելը համաձայնագրում ներառված էրին (ուվայ ինժեներական ենթակառուցվածքների սեփականատերերի (օգտագործողների) հետ

ՀՀ ԿՊ 100/2017-ի համաձայն (ՀՀ ԿՊ 100/2017-ի համաձայնագրի միջոցով)

26. Փոստային քամեորդային  
պահանջներ տեղադրում

չի պահանջվում

27. Այլ պայմաններ

• Նախագծի կազմը և բովանդակությունը համապատասխանում է ՀՀ նախագահությանն առընթեր քաղաքաշինության, սեփական կառավարման սահմանափակումների հաստատված կարգապահությանը, հաստատված շենքերի և շինությունների նախագծային փաստաթղթերի կազմը, և բովանդակությունը սահմանող կանոնների և ՀՀ քաղաքաշինության նախարարի 29.11.2006թ. հ.273-Ն հրամանն ուժի կոչված ճանաչում, մասին» հ.128-Ն հրամանով հաստատված դրույթներին: • Շեռտայնային նախագիծ: 22.05.2023թ ՀՀԾՆ 30-Յ1-2023 «Քաղաքաշինություն, քաղաքային եվ գյուղական բնակավայրերի հատվածաշրջան և նախագծարարական շինարարական նորմերը հաստատելու և Հայաստանի Հանրապետության քաղաքաշինության կոմիտեի նախագահի 2023 թվականի մարտի 22-ի № 2-Ն հրամանով հաստատված դրույթներին համապատասխան:

ՀԱՄԱՅՆՔԻ ԴԵԿԱՆԱՐ

ԲՈՐԻՍԻՍ ԲԱՐՍԵՍ



ՀԱՅԱՍՏԱՆԻ ՀԱՆՐԱՊԵՏՈՒԹՅԱՆ  
ԿՈՏԱՅՔԻ ՄԱՐԶԻ ԱՐՈՎՅԱՆ ՀԱՄԱՅՆՔԻ ԴԵԿԱՎԱՐ

**Ո Ր Ո Շ ՈՒ Մ**

16 սեպտեմբերի 2024 թվականի N 3891

**ՄԱՐԻԱՆՆԱ ԱՆԴՐԵԱՍՅԱՆԻՆ ՆԱԽԱԳԾՄԱՆ ԹՈՒՅԼՏՎՈՒԹՅՈՒՆ ՏԱԼՈՒ ՄԱՍԻՆ**

Համաձայն «Տեղական ինքնակառավարման մասին» օրենքի 42-րդ հոդվածի 1-ին մասի 4-րդ կետի, Հայաստանի Հանրապետության կառավարության 2015 թվականի մարտի 19-ի N 596-Ն որոշման, հիմք ընդունելով Մարիաննա Անդրեասյանի հայտը (մուտք՝ 2024 թվականի սեպտեմբերի 09-ի N Ք-6713)։

1. Մարիաննա Անդրեասյանին տալ բնակելի տան և պարսպի կառուցման նախագծման թույլտվություն (նախագծման թույլտվությունը կցվում է)։
2. Շինարարական աշխատանքները սկսելուց առաջ նախագծային փաստաթղթերը ներկայացնել համաձայնեցման և ստանալ շինարարության թույլտվություն։
3. Սույն որոշումն ուժի մեջ է մտնում Մարիաննա Անդրեասյանին որոշման ընդունման մասին իրազեկելու օրվան հաջորդող օրվանից։

ՀԱՄԱՅՆՔԻ ԴԵԿԱՎԱՐ



Է. ԲԱԲԱՅԱՆ

2024թ. սեպտեմբերի 16  
ք. Արովյան





12.1. (\*) ջրամատակարարում  
նորոշի, սուս ցրի  
մատակարարում

**Համաձայն նորմերի**

Համաձայն ՀՀ ՍՊԿ-ի 10-րդ հոդվածի 1-ին կետի և 11-րդ հոդվածի 1-ին կետի

12.2. (\*) Էներգամատակարարում

**Համաձայն նորմերի**

Համաձայն ՀՀ ՍՊԿ-ի 10-րդ հոդվածի 1-ին կետի և 11-րդ հոդվածի 1-ին կետի

12.3. (\*) զազամատակարարում

**Համաձայն նորմերի**

Համաձայն ՀՀ ՍՊԿ-ի 10-րդ հոդվածի 1-ին կետի և 11-րդ հոդվածի 1-ին կետի

12.4. (\*) Էլեկտրոնային  
հաղորդակցության մատակարար  
նորոշի: (հեռազանգ: դիտահորը)  
տեղադրիչը

**Համաձայն նորմերի**

Համաձայն ՀՀ ՍՊԿ-ի 10-րդ հոդվածի 1-ին կետի և 11-րդ հոդվածի 1-ին կետի

12.5. թույլ հոսանքներ

**Առկա չեն**

12.6. ռեքուզիտներ

**համայնքային**

13. Տարածքի ինժեներական  
նախնայարկում

**Կազմակերպել տարածքի ջրահռչակում**

Համաձայն ՀՀ ՍՊԿ-ի 10-րդ հոդվածի 1-ին կետի և 11-րդ հոդվածի 1-ին կետի

14. Բարեկարգում

**Ազատ տարածքը բարեկարգել և կանաչապատել**

Համաձայն ՀՀ ՍՊԿ-ի 10-րդ հոդվածի 1-ին կետի և 11-րդ հոդվածի 1-ին կետի

15. Շինարարական կյութեր

**Երկաթբետոնե տարրեր, քարե շար, ապակե, մետաղական տարրեր**

Համաձայն ՀՀ ՍՊԿ-ի 10-րդ հոդվածի 1-ին կետի և 11-րդ հոդվածի 1-ին կետի

16. Փաշտպանական կառույցներ

**Ըստ նախագծի**

Համաձայն ՀՀ ՍՊԿ-ի 10-րդ հոդվածի 1-ին կետի և 11-րդ հոդվածի 1-ին կետի

17. Հանահողից հային  
պահանջներ

**Ապահովել հակահողեհային նորմատիվ պահանջները**

Համաձայն ՀՀ ՍՊԿ-ի 10-րդ հոդվածի 1-ին կետի և 11-րդ հոդվածի 1-ին կետի

18. Հաշմանկամների և  
բուսականության սակավաշարժ  
խմբերի պաշտպանության  
միջոցառումներ

**Ապահովել շրջակա միջավայրի պահպանումը համապատասխան  
միջոցառումները**

Համաձայն ՀՀ ՍՊԿ-ի 10-րդ հոդվածի 1-ին կետի և 11-րդ հոդվածի 1-ին կետի

20. Շինարարության  
կազմակերպում

**Ըստ նորմերի**

Համաձայն ՀՀ ՍՊԿ-ի 10-րդ հոդվածի 1-ին կետի և 11-րդ հոդվածի 1-ին կետի

21. Առաջադրանքի գործողության  
ժամկետը և նախագծի մշակման  
կողմերը

**16.09.2025թ., նախագծման (փուլերը) աշխատանքային նախագիծ.**

Համաձայն ՀՀ ՍՊԿ-ի 10-րդ հոդվածի 1-ին կետի և 11-րդ հոդվածի 1-ին կետի

**Լ Ր Վ Ց ՈՒ Ց Ի Չ Պ Ա Յ Մ Ա Ն Ն Ե Ր Շ**

22. Նախաձային  
փաստաթղթերի  
փոփոխությունները  
ներկայացվող պահանջներ

Համաձայն ՀՀ ՍՊԿ-ի 10-րդ հոդվածի 1-ին կետի և 11-րդ հոդվածի 1-ին կետի

23. Միջանկյալ համաձայնեցում

**չի պահանջվում**

Համաձայն ՀՀ ՍՊԿ-ի 10-րդ հոդվածի 1-ին կետի և 11-րդ հոդվածի 1-ին կետի

24. Հաստատական  
քննարկումներ

**Նորմերի համաձայն**

Համաձայն ՀՀ ՍՊԿ-ի 10-րդ հոդվածի 1-ին կետի և 11-րդ հոդվածի 1-ին կետի

25. Համաձայնեցումների կամ  
Մասնագիտական  
զգույնացությունների ստացում

• Մինչև նախագծային աշխատանքները սկսվելը համաձայնություն ձեռք  
բերել տվյալ ինժեներական ենթակառուցվածքների սեփականատերերի  
(օգտագործողների) հետ • Համաձայնեցում հարկան հողամասի  
սեփականատերերի (օգտագործողների) հետ

Համաձայն ՀՀ ՍՊԿ-ի 10-րդ հոդվածի 1-ին կետի և 11-րդ հոդվածի 1-ին կետի

26. Փոստային բաժանորդային արտասահմանների տեղադրում

**չի աստանջվում**

Փոստային բաժանորդային արտասահմանների տեղադրումը կատարվում է համապատասխանաբար ՀՀ օրենսդրության և ՀՀ փոստային ծախսերի կառավարման մարմնի կողմից հաստատված դրույթներին:

• Խնդրագրի կազմը և բովանդակությունը համապատասխանեցնել ՀՀ կառավարությանն առընթեր քաղաքաշինության պետական կոմիտեի նախագահի 11.09.2017թ. «Քնակելի, հասարակական, արտադրական շենքերի և շինությունների նախագծային փաստաթղթերի կազմը և բովանդակությունը սահմանող կանոնները և ՀՀ քաղաքաշինության նախարարի 29.11.2006թ. հ.273-Ն հրամանն ուժեղ կորցրած ճանաչելու մասին» հ.128-Ն հրամանով հաստատված դրույթներին: • Շինությունը նախագծել 22.05.2023թ ՀՀԾՆ 30-01-2023 «Քաղաքաշինություն, քաղաքային ելվ գյուղական բնակավայրերի հատակագծում և կառուցապատում: շինարարական նորմերը հաստատելու և Հայաստանի Հանրապետության քաղաքաշինության նորմերի նախագահի 2023 թվականի մայիսի 27-ի N 04 Ն հրամանով հաստատված դրույթներին համապատասխան:

27. Այլ ատմաններ

**ՀԱՄԱՅՆՔԻ ՂԵԿԱԿԱՐ՝**

**ԷՐՈՒՄՈՂ ԲԱԲԱՅԱՆ**

Արտասահմանների տեղադրող

**ՀԱԿԱՆՏԳՁՅԷ  
ԷԼԵԿՏՐՈՆԱՅԻՆ  
ԱՏՈՐԱԳՐՈՒԹՅԱՄԲ**





ՀԱՅԱՍՏԱՆԻ ՀԱՆՐԱՊԵՏՈՒԹՅԱՆ  
ԿՈՏԱՅՔԻ ՄԱՐԶԻ ԱՔՈՎՅԱՆ ՀԱՄԱՅՆՔԻ ՂԵԿԱՎԱՐ

**Ո Ր Ո Շ ՈՒ Մ**

16 սեպտեմբերի 2024 թվականի N 3890

**ՀԱՄԼԵՏ ԱՂԱՋԱՆՅԱՆԻՆ ՆԱԽԱԳԾՄԱՆ ԹՈՒՅԼՏՎՈՒԹՅՈՒՆ ՏԱԼՈՒ ՄԱՍԻՆ**

Համաձայն «Տեղական ինքնակառավարման մասին» օրենքի 42-րդ հոդվածի 1-ին մասի 4-րդ կետի, Հայաստանի Հանրապետության կառավարության 2015 թվականի մարտի 19-ի N 596-Ն որոշման, հիմք ընդունելով Համլետ Աղաջանյանի հայտը (մուտք՝ 2024 թվականի սեպտեմբերի 09-ի N Բ-6714)։

1. Համլետ Աղաջանյանին տալ հասարակական սպասարկման շինության, պահակակետի և պարսպի կառուցման նախագծման թույլտվություն (նախագծման թույլտվությունը կցվում է)։
2. Շինարարական աշխատանքները սկսելուց առաջ նախագծային փաստաթղթերը ներկայացնել համաձայնեցման և ստանալ շինարարության թույլտվություն։
3. Սույն որոշումն ուժի մեջ է մտնում Համլետ Աղաջանյանին որոշման ընդունման մասին իրազեկելու օրվան հաջորդող օրվանից։

ՀԱՄԱՅՆՔԻ ՂԵԿԱՎԱՐ



Է. ԲԱԲԱՅԱՆ

2024թ. սեպտեմբերի 16  
ք. Արովյան



ՀԱՅԱՍՏԱՆԻ ՀԱՆՐԱՊԵՏՈՒԹՅԱՆ  
ԿՈՏԱՅՔԻ ՄԱՐԶ  
ԱՐՈՎՅԱՆ ՀԱՄԱՅՆՔ  
ՆԱԽԱԳԾՄԱՆ ԹՈՒՅԼՏՎՈՒԹՅՈՒՆ  
(ՃԱՐՏԱՐԱՊԵՏԱԿԱՆ ՎՃԱՐԱԿԱԳԾԱՅԻՆ ԱՌԱՋՄԴՐՈՒՄ)

ՀԱՅԱՍՏԱՆԻ ՀԱՆՐԱՊԵՏՈՒԹՅԱՆ  
ԿՈՏԱՅՔԻ ՄԱՐԶ  
ԱՐՈՎՅԱՆ ՀԱՄԱՅՆՔ  
ՆԱԽԱԳԾՄԱՆ ԹՈՒՅԼՏՎՈՒԹՅՈՒՆ  
(ՃԱՐՏԱՐԱՊԵՏԱԿԱՆ ՎՃԱՐԱԿԱԳԾԱՅԻՆ ԱՌԱՋՄԴՐՈՒՄ)

N ՆԹ-0415-24 16.09.2024թ.

Օրվեզ Կառուցում, հասարակական սպասարկաման շինություն, պահակակետ և պարիսպ,

Հասցե՝ Կոտայքի մարզի Արավիճի համայնքի Արավիճի գյուղ, Արավիճի գյուղական համայնքի կենտրոնական թաղամասում

Նախագծման փուլերը՝ աշխատանքային նախագիծ, ռիսկայնության աստիճանը՝ III և նախագծային փուլափոխությունից մշակման համար:

Որպես լիցենզիայի ստացման համար նախատեսված է հարկային օրենսդրության հիմամբ

Կտակելիության վայրը՝ Մարզ՝ Կոտայք, համայնք՝ Արովյան գյուղ Առինջ Բ թաղամասի 1-ին փողոց 28/5, 07-011-0033-0117

Վերականգնողական հարկի վճարման համար՝ 0.09161

Կառուցապատող ՀԱՄԼԵՏ ԱՂԱՋԱՆՅԱՆ / 2508610836 / ԵՐԵՎԱՆ, ԷՐԵՎՈՒՆԻ, ՆՈՐ ԱՐԵՇ 48 Փ., 9Տ

Վերականգնողական հարկի վճարման համար՝ 0.09161

Առաջադրարի նամակի համար՝ ՍԵՓԱԿԱՆՈՒԹՅՈՒՆ ՀԱՄԼԵՏ ԱՂԱՋԱՆՅԱՆ 27082024-07-0093

Սեփականության իրավունքի վերաբերյալ հարկի վճարման համար՝ 0.00000

Նախագծարարի գործողության ժամկետը՝ 16.09.2024թ.

ՔՐԻ ՎՃԱՐՎԱԾՈՒՄ ԵՎ ԿՐԻ ՎՃԱՐՎԱԾՈՒՄ

Ն Ա Ն Ա Գ Ծ Վ Ո Ղ Հ Ո Ղ Ա Մ Ա Ս Ի Բ Ն ՈՒ Թ Ա Գ Ի Ր Ը  
(աստղանիշով (\*) նշված դրույթների գրաֆիկական արտացոլումը տրամադրվում է կից ներկայացվող ամփոփ սխեմայով՝ Մ 1:500)

Հողամասի գտնվում է

Հասարակական կառուցապատման, բնակավայրերի

Կառուցվածքային հարկի վճարման համար՝ 0.09161

2. (\*) Հողամասի չափսերը

0.09161

3. Հողամասի տեսակի նկարագիր

Հողամասը ծանրագույն է:

4. (\*) Տրանսպորտային զբաղմունքը

Ներհամայնքային նշանակության ճանապարհ

Վերականգնողական հարկի վճարման համար՝ 0.00000

5. Իրեննշանակված գանգեր և սարքավորումներ՝ հարկային նպատակներով, որոնք պահանջարկ են առաջացնում հարկային նպատակներով, որոնք պահանջարկ են առաջացնում հարկային նպատակներով, որոնք պահանջարկ են առաջացնում հարկային նպատակներով

Նախագծվող և կից տարածքներով անցնող ինժեներական գծեր և ռադիոհաղորդակցիչներ:

Վերականգնողական հարկի վճարման համար՝ 0.00000

6. Իրեն նշանակված

Հարևանությամբ գտնվող բնակելի տներ, իրդամասեր և տարածքներ:

Վերականգնողական հարկի վճարման համար՝ 0.00000

7. Ունեթան հատուկ պատկանելի ու մեծի անտեղծակողմային ուղղորդումների տարածքներ պահուստահան գոտիներ

Մեծ միջին

8. Գլխավոր գրասենյակի և օրինակային գրասենյակային

Հաշվի առնել կից տարածքներում առկա և նախատեսվող կառուցապատումը

Վերջին տարածքներում կառուցված և կառուցվող շենքերի և կառուցվող շենքերի մասին տեղեկությունները պետք է ներկայացվեն հարկային հարցումում:

**Ն Ա Խ Ա Գ Ճ Ա Յ Յ Ի Ն Պ Ա Հ Ա Ն Ջ Ն Ե Ը**

**(աստղանիշով (\*) նշված դրույթների գրաֆիկական արտացոլումը տրամադրվում է կից ներկայացվող ամփոփ սխեմայով՝ Մ 1:500)**

9. Ճարտարապետական պահպանման պահանջներ	Նախագիծը մշակել անշարժ գույքի նպատակով իրավունքների արտադրանքի գրանցման վկայականով տրված հողատարածքի սահմաններում:
9.2.1) օբյեկտի դեմագրությունը սահմանված է (մետր)	ըստ նորմերի
9.2.2) ռեզիդիտությունը հարկանալի և անհատական (օբյեկտներից) սահման	ըստ նորմերի
9.3.1) թույլատրելի բարձրությունը (մետր)	մինչև 12,0 մ
9.4. կառուցապատման խտության արժեքը (կառուցի. (կառուցաների) բնօրինակ մանրէնսի հարաբերությունը հողամասի մասերեսին)	ըստ նորմերի
9.5. կառուցապատման տոկոսը (կառուցապատվող (անջրանցիկ) տարածքի հարաբերությունը հողամասի տարածքին տրված տրոփ) (%)	ըստ նորմերի
9.6 նախապատման տոկոսը (նախապատման տարածքի հարաբերությունը հողամասի մակերեսին՝ տոկոսներով) (%)	ըստ նորմերի
9.7 այլ պահանջներ	<ul style="list-style-type: none"> <li>• Հատակագծային լուծումները մշակել համաձայն պատկերատու արտադրանքի՝ հաշվի առնելով նորմատիվային պահանջները:</li> <li>• Համաձայն Արդյան համայնքի ավագանու 06.12.2022թ. N 174-Մ որոշման շինությունների արտաքին պատերի համար նախատեսել սպիտակ, մոխրագույն, ծիրանագույն երանգները, նապտականաչ հայելային ապակիները, իսկ տանիքների Իմ մարդը շագանակագույն և մուգ կապտականաչ երանգները</li> </ul>
10. Հողամասում գտնվող շենքերի ու շինությունների քանոման վաճառվող հողամասի (կառուցվածքային) պայմանները և աշխատանքների հերթագևությունը	պարիսպ
11. Ատորբետայն, կիսանկյուղի և անաշիկ ռարկերի տարածքների օգտագործման պայմանները	Համաձայն նորմերի
12. Գլխավոր գրասենյակի և օրինակային գրասենյակային	Պատկերներ գոյություն ունեցող և նախագծվող անաշիկ ռարկերի ու անաշիկ ռարկերի նկատմամբ

12.1 (\*) ցրամատակարարում կոլոսի, տաք ջրի մատակարարում

**Համաձայն կորմերի**

Վաճառվող համաձայնագրի կարգավորման համար համար 2018 թ. 10.02.2018 թ. համար 10

12.2 (\*) էլեկտրամատակարարում

**Համաձայն կորմերի**

Վաճառվող համաձայնագրի կարգավորման համար համար 2018 թ. 10.02.2018 թ. համար 10

12.3. (\*) ազամատակարարում

**Համաձայն կորմերի**

Վաճառվող համաձայնագրի կարգավորման համար համար 2018 թ. 10.02.2018 թ. համար 10

12.4. (\*) էլեկտրոնային հաղորդակցություն մարդկատար կոլոսի (հեռախոյալ դիտահորջ) և հեղուկի դի

**Համաձայն կորմերի**

Վաճառվող համաձայնագրի կարգավորման համար համար 2018 թ. 10.02.2018 թ. համար 10

12.5. թույլ հուսակներ

**Մեղա չեն**

12.6. սղբահանություն

**համաձայն**

13. Տարածքի ինժեներական և սխեմատերապոսում

**Կազմակերպել տարածքի քառեռացում**

Վաճառվող համաձայնագրի կարգավորման համար համար 2018 թ. 10.02.2018 թ. համար 10

14. Բարեկարգում

**Ազատ տարածք բարեկարգել և եսևաչապահել**

Վաճառվող համաձայնագրի կարգավորման համար համար 2018 թ. 10.02.2018 թ. համար 10

15. Ծնատարական կյուպեր

**Երկաթբետոնե տարրեր, քարե շար, ապակի, մետաղական տարրեր.**

Վաճառվող համաձայնագրի կարգավորման համար համար 2018 թ. 10.02.2018 թ. համար 10

16. Պաշտպանական կառույցներ

**Շատ կախմամբ**

Վաճառվող համաձայնագրի կարգավորման համար համար 2018 թ. 10.02.2018 թ. համար 10

17. Հանահրդեհային պահակներեներ

**Ապահովել հակահրդեհային կորմատիվ պահակներ**

Վաճառվող համաձայնագրի կարգավորման համար համար 2018 թ. 10.02.2018 թ. համար 10

18. Հաշմանդամները և բնակչության սակագաչարժ ինժեներ պարտասնություն միջուկում են

**Ապահովել հաշմանդամների և բնակչության սակագաչարժ բարեկարգումը**

19. Եղջ մեղա միջավայրի ապահովում

**Ապահովել ջրաղբա միջավայրի պահպանման համապատասխան միջոցառումները**

Վաճառվող համաձայնագրի կարգավորման համար համար 2018 թ. 10.02.2018 թ. համար 10

20. Ծնատարության կազմագերպում

**Շատ կորմերի**

Վաճառվող համաձայնագրի կարգավորման համար համար 2018 թ. 10.02.2018 թ. համար 10

21. Առաչադրանցի գործողության ժամկետը և կախագծի մշակման միջոցը

16.09.2024թ., կախագծման փուլերը՝ աշխատանքային կախագրծ.

Վաճառվող համաձայնագրի կարգավորման համար համար 2018 թ. 10.02.2018 թ. համար 10

**Լ Բ Ա Ց Ո Ւ Ց Ի Չ Պ Ա Յ Մ Ա Ն Ն Ե Ր Ը**

22. Կախագծային տասնաթղթերի փորձաքննությանը կարևորագույն պատակներ

**Պառզ փորձաքննություն հարկավոր է**

Վաճառվող համաձայնագրի կարգավորման համար համար 2018 թ. 10.02.2018 թ. համար 10

23. Վիզուական համաձայնագրում

**չը պատանջվում**

Վաճառվող համաձայնագրի կարգավորման համար համար 2018 թ. 10.02.2018 թ. համար 10

24. Հասարակական քննարկումներ

**Նորմերի համաձայն.**

Վաճառվող համաձայնագրի կարգավորման համար համար 2018 թ. 10.02.2018 թ. համար 10

25. Համաձայնագրումները կամ մասնագիտական կարողությունների ստացում

• Միևնև կախագծային աշխատանքները սկսելը համաձայնություն ձեռք բերել տվյալ ինժեներական ենթանառուցվածքների սերմանաևառերի (օգտագործողների) ոետ • Համաձայնագրում հատուկ կողմակաի սեփականատեր(երի) (օգտագործող(ների)) հար

Վաճառվող համաձայնագրի կարգավորման համար համար 2018 թ. 10.02.2018 թ. համար 10

26. Փոստային բաժանորդային  
վարկարանների տեղադրում

չի պահանջվում

Փոստային բաժանորդային վարկարանների տեղադրումը կատարվում է համապատասխանաբար ՀՀ ֆինանսների նախարարի կողմից հաստատված կարգի համաձայն: Փոստային բաժանորդային վարկարանների տեղադրումը կատարվում է համապատասխանաբար ՀՀ ֆինանսների նախարարի կողմից հաստատված կարգի համաձայն:

տողնթեր քաղաքաշինության պետական կոմիտեի նախագահը 11.09.2017 թ. «Բնակելի, հասարակական, տրոտադրական շենքերի» և շինությունների նախագծային փաստաթղթերի կազմը և բովանդակությունը սահմանող օրենքները և ՀՀ քաղաքաշինության նախարարի 29.11.2006թ. N 273-Ն հրամանն ուժի կորցրած ճանաչվելու մասին» N 126-Ն հրամանով հաստատված դրույթներին: • Շինությունը նախագծել է 22.05.2023թ. ՀՀԾՆ-ԾՈՒՈՒ-2023 - Բաղաքաշինությունը քաղաքային եկ գյուղական մեծաշաղկապի իր տեղադրվածում և կառուցվածությունը շինարարական նշանից հաստատվելու և Հայաստանի Հանրապետության քաղաքաշինության կոմիտեի նախագահի 2023 թվականի մայիսի 22-ր N 04-Ն հրամանով հաստատված դրույթներին համապատասխան:

27. Այլ դասիաներ

ՀԱՍՏԱՆԻ ՂԵԿԱԿԱՐ՝

ԷԴՈՒՄԴ ԲԱԲԱՅԱՆ

ԱՄՈՒՍՈՒՄՆԵՐԻ ԿԱՐԳԻ ԿԱՐԳԻ ԿԱՐԳԻ

ՀԱՎԱՆՑՈՒՄ  
ԷԼԵԿՏՐՈՆԱՅԻՆ  
ՍՏՈՐԱԳՐՈՒԹՅԱՄԲ



ՀԱՅԱՍՏԱՆԻ ՀԱՆՐԱՊԵՏՈՒԹՅԱՆ  
ԿՈՏԱՅՔԻ ՄԱՐԶԻ ԱՐԴՎՅԱՆ ՀԱՄԱՅՆՔԻ ՂԵԿԱՎԱՐ

**Ո Ր Ո Շ ՈՒ Մ**

16 սեպտեմբերի 2024 թվականի N 3889

**ՍԱՐԳԻՍ ԱՎԵՏԻՍՅԱՆԻՆ ԵՎ ԱՆԻ ՍԱՆԹՐՈՍՅԱՆԻՆ ՆԱԽԱԳԾՄԱՆ  
ԹՈՒՅԼՏՎՈՒԹՅՈՒՆ ՏԱԼՈՒ ՄԱՍԻՆ**

Համաձայն «Տեղական ինքնակառավարման մասին» օրենքի 42-րդ հոդվածի 1-ին մասի 4-րդ կետի, Հայաստանի Հանրապետության կառավարության 2015 թվականի մարտի 19-ի N 596-Ն որոշման, հիմք ընդունելով Սարգիս Ավետիսյանի հայտը (մուտք՝ 2024 թվականի օգոստոսի 12-ի N Բ-6284)։

1. Սարգիս Ավետիսյանին և Անի Սանթրոսյանին տալ բնակելի տան կառուցման նախագծման թույլտվություն (նախագծման թույլտվությունը կցվում է)։
2. Շինարարական աշխատանքները սկսելուց առաջ նախագծային փաստաթղթերը ներկայացնել համաձայնեցման և ստանալ շինարարության թույլտվություն։
3. Սույն որոշումն ուժի մեջ է մտնում որոշման ընդունման մասին իրազեկելու օրվան հաջորդող օրվանից։

ՀԱՄԱՅՆՔԻ ՂԵԿԱՎԱՐ



Է. ԲԱԲԱՅԱՆ

2024թ. սեպտեմբերի 16  
ք. Արվյան



Պատկեր  
կապակցված է  
Պատկեր  
կապակցված է  
Պատկեր  
կապակցված է  
Պատկեր  
կապակցված է



ՀԱՅԱՍՏԱՆԻ ՀԱՆՐԱՊԵՏՈՒԹՅՈՒՆ  
ԿՈՏԱՅՔԻ ՄԱՐԶ  
ԱՔՈՎՅԱՆ ՀԱՄԱՅՆ  
ՆԱԽԱԳԾՄԱՆ ԹՈՒՅԼՏԿՈՒԹՅՈՒՆ  
(ՃԱՐՏԱՐԱՊԵՏԱՀԱՏԱԿԱԳԾԱՅԻՆ ԱՌԱՋԱԴՐԱՆՔ)

N ՆԹ-0398-24 16.09.2024թ.

Օրինակ Կառուցում, բնակելի տան կառուցում,

Պատկեր  
կապակցված է  
Պատկեր  
կապակցված է  
Պատկեր  
կապակցված է  
Պատկեր  
կապակցված է

Պատկեր  
կապակցված է  
Պատկեր  
կապակցված է  
Պատկեր  
կապակցված է  
Պատկեր  
կապակցված է

Նախագծման փուլերը՝ աշխատանքային նախագիծ, ռիսկայնության աստիճանը՝ II նախագծային փաստաթղթերի մշակման համար:

Պատկեր  
կապակցված է  
Պատկեր  
կապակցված է  
Պատկեր  
կապակցված է  
Պատկեր  
կապակցված է

Գտնվելու վայրը՝ Մարզ՝ Կոտայք, համայնք՝ Արովյան գյուղ Բալախովիա ճակատը թաղամասի 5-րդ փողոց 7/1 հողամաս, 07-018-0065-0028

Պատկեր  
կապակցված է  
Պատկեր  
կապակցված է  
Պատկեր  
կապակցված է  
Պատկեր  
կապակցված է

Կառուցապատող՝ ՍԱՐԳԻՍ ԱՎԵՏԻՍՅԱՆ / 2905930039 / ԳԵՂԱՐՁՈՒՆԻԷ, ԳԱԿԱՌ, ԾՈՎԱԶԱՐԴ, ԹՈՒՄԱՆՅԱՆ 1 ՆՐԲ., ՏՏ, ԱՆԻ ԱՆԼԹՐՈՍՅԱՆ / 7531010259 / ԵՐԵՎԱՆ, ՆՈՐ ՆՈՐԷ, ՋՐԿԵԾ ՄԱՅԱԿ, 35Ծ, 12ԲՆ

Պատկեր  
կապակցված է  
Պատկեր  
կապակցված է  
Պատկեր  
կապակցված է  
Պատկեր  
կապակցված է

Մուտքագրման արժանատիության հիմքը՝ ԸՆԴՀԱՆՈՒՐ ԲԱԺԱՅԻՆ ՍԵՓԱԿԱՆՈՒԹՅՈՒՆ ՍԱՐԳԻՍ ԱՎԵՏԻՍՅԱՆ, ԱՆԻ ԱՆԼԹՐՈՍՅԱՆ 02082024-07-0191

Պատկեր  
կապակցված է  
Պատկեր  
կապակցված է  
Պատկեր  
կապակցված է  
Պատկեր  
կապակցված է

Մուտքագրման արժանատիության ժամկետը՝ 16.09.2025թ.

Պատկեր  
կապակցված է  
Պատկեր  
կապակցված է  
Պատկեր  
կապակցված է  
Պատկեր  
կապակցված է

Ն Ա Ն Ա Գ Ծ Վ Ո Ղ Հ Ո Ղ Ա Մ Ա Ս Ի Բ Ն ՈՒ Թ Ա Գ Ի Ր Ը  
(աստղանիշով (\*) նշված դրույթների գրաֆիկական արտացոլումը տրամադրվում է կից ներկայացվող ամփոփ սխեմայով՝ Մ 1:500)

1. Հողամասը գտնվում է

Բնակելի կառուցապատման, բնակավայրերի

Պատկեր  
կապակցված է  
Պատկեր  
կապակցված է  
Պատկեր  
կապակցված է  
Պատկեր  
կապակցված է

2. (Ի) Հողամասի չափսերը

0.04289

Պատկեր  
կապակցված է  
Պատկեր  
կապակցված է  
Պատկեր  
կապակցված է  
Պատկեր  
կապակցված է

3. Հողամասի անկա վիճակը

Հողամասը ծանուրեղված չէ

Պատկեր  
կապակցված է  
Պատկեր  
կապակցված է  
Պատկեր  
կապակցված է  
Պատկեր  
կապակցված է

4. (\*) Տրանսպորտային պայմանները

Ներհամայնքային նշանակության ճանուղային

Պատկեր  
կապակցված է  
Պատկեր  
կապակցված է  
Պատկեր  
կապակցված է  
Պատկեր  
կապակցված է

5. (\*) Ինժեներական զանգեր և շարք սկիզբումնայր (տրանսպորտային, աղբի դուր, ճանապարհային, տարբեր սնունդային, ջրի մատակարարման, էլեկտրական, էլեկտրոնային հաղորդակցության համակարգեր)

Նախագծող և կից տարածքներով անցնող հնձենբրայան գծեր և հաղորդակցողիներ:





12.1. (\*) ցումառտեղաբարձում  
կողմից, սակայն  
մատակարարում

**Համաձայն կողմերի**

Դրանում սահմանվում են արտադրանքի արտադրության մեթոդները

12.2. (\*) քանքամատակարարում

**Համաձայն կողմերի**

Դրանում սահմանվում են արտադրանքի արտադրության մեթոդները

12.3. (\*) զագամատակարարում

**Համաձայն կողմերի**

Դրանում սահմանվում են արտադրանքի արտադրության մեթոդները

12.4. (\*) Էլեկտրոնային  
հաճողանցություն մալուխատար  
կողմից մեկատվել դիտահողքի  
տնօրհիցքը

**Համաձայն կողմերի**

Դրանում սահմանվում են արտադրանքի արտադրության մեթոդները

12.5. արդյունավետ

**Առկա չեն**

12.6. արքունակություն

**համայնքային**

13. Տարածքի ինժեներական  
Լաինապատկաստում

**Կազմակերպել տարածքի ջրահեռացում:**

Դրանում սահմանվում են ջրահեռացման մեթոդները և արտադրության մեթոդները

14. Բացմակարգում

**Ազատ տարածքը բարենորոգել և անուշապատել**

Դրանում սահմանվում են արտադրանքի արտադրության մեթոդները և արտադրության մեթոդները

15. Շինարարության կողմեր

**Երկաթետուն տարրեր, քարե շար, ապակի, մետաղական տարրեր:**

Դրանում սահմանվում են արտադրանքի արտադրության մեթոդները և արտադրության մեթոդները

16. Պաշտպանական կառույցներ

**Ըստ նախագծի**

Դրանում սահմանվում են արտադրանքի արտադրության մեթոդները և արտադրության մեթոդները

17. Հակաբողոքային  
պահանջներ

**Ապահովել հակաբողոքային կործանող պահանջները**

Դրանում սահմանվում են արտադրանքի արտադրության մեթոդները և արտադրության մեթոդները

18. Հաշվարկներ և  
ընտելություն արկազանք  
բաների ստորագրության  
միջոցառումներ

19. Երջակա միջավայրի  
ապահովում

**ապահովել շրջակա միջավայրի պահպանման համապատասխան  
միջոցառումները**

Դրանում սահմանվում են արտադրանքի արտադրության մեթոդները և արտադրության մեթոդները

20. Շինարարության  
հարմարեցում

**Ըստ կողմերի**

Դրանում սահմանվում են արտադրանքի արտադրության մեթոդները և արտադրության մեթոդները

21. Մագնիսական գործողության  
համակարգի և կարագծի մշակման  
փուլերը

**16.09.2025թ., նախագծման փուլերը՝ աշխատանքային նախագիծ.**

Դրանում սահմանվում են արտադրանքի արտադրության մեթոդները և արտադրության մեթոդները

**Լ Բ Ա Յ ՈՒ Յ Ի Չ Պ Ա Յ Մ Ա Ղ Ն Ե Ր Ը**

22. Նախագծերի  
փաստաթղթերի  
փոփոխություններ  
և արտադրող պահանջներ

Դրանում սահմանվում են արտադրանքի արտադրության մեթոդները և արտադրության մեթոդները

23. Ինժեներական համաձայնեցում

**չի պահանջվում**

Դրանում սահմանվում են արտադրանքի արտադրության մեթոդները և արտադրության մեթոդները

24. Հասարակական  
քննադրություն

**Կողմերի համաձայն**

Դրանում սահմանվում են արտադրանքի արտադրության մեթոդները և արտադրության մեթոդները

25. Համաձայնեցումների կամ  
մասնագիտական  
եզրակացությունների ստացում

• Մինչև նախագծային աշխատանքները սկսելը համաձայնություն ձեռք  
եկել տվյալ ինժեներական ենթակառուցվածքների սեփականատերերի  
(օգտագործողների) հետ

Դրանում սահմանվում են արտադրանքի արտադրության մեթոդները և արտադրության մեթոդները

26. Փոստային բաժանորդային  
պատկարաների տնտեսողում

չի պահանջվում

Այս հոդվածի կարգավորումները կարգավորվում են համապատասխանաբար հետևյալ օրենքների հոդվածներով: Համապատասխանաբար հետևյալ օրենքների հոդվածներով: Համապատասխանաբար հետևյալ օրենքների հոդվածներով: Համապատասխանաբար հետևյալ օրենքների հոդվածներով:

• Նախագծի կազմը և բովանդակությունը համապատասխանեցնել ՀՀ կառավարության առջև ընդունված քաղաքաշինության պետական կոմիտեի նախագահի 11.09.2017թ. «Քննելի, հաստատական, արտադրական շենքերի և շինությունների նախագծային փաստաթղթերի կազմը և բովանդակությունը սահմանող կանոնները և ՀՀ քաղաքաշինության նախարարի 29.11.2006թ. հ.273-Ն հրամանն ուժը կորցրած ճանաչելու մասին» հ.128-Ն հրամանով հաստատված դրույթներին: • Շինությունը նախագծել 22.05.2023թ ՀՀԾՆ 30-01-2023 «Քաղաքաշինություն, քաղաքային եվ գյուղական բնակավայրերի հատակագծում և կառուցապատում» շինարարական նորմերը հաստատելու և Հայաստանի Հանրապետության քաղաքաշինության կոմիտեի նախագահի 2023 թվականի մայիսի 22-ի N 04-Ն հրամանով հաստատված դրույթներին համապատասխան:

27. Այլ պայմաններ

ՀԱՄԱՅՆՔԻ ՂԵԿԱԿԱՐ՝

ԷՐՈՒՄԸ ՈՐԱՐՁԱՆ

Այս քաղաքաշինության համապատասխանաբար հետևյալ օրենքների հոդվածներով:

ՀԱԿԱՆ 17090024  
ԷԼԵԿՏՐՈՆԱՅԻՆ  
ԱՏՈՐԱԳՐՈՒԹՅԱՄԲ



ՀԱՅԱՍՏԱՆԻ ՀԱՆՐԱՊԵՏՈՒԹՅԱՆ  
ԿՈՏԱՅՔԻ ՄԱՐԶԻ ԱՐՈՎՅԱՆ ՀԱՄԱՅՆՔԻ ՂԵԿԱՎԱՐ

**Ո Ր Ո Շ ՈՒ Մ**

16 սեպտեմբերի 2024 թվականի N 3888

**ԴԱՎԻԹ ԵՎ ՍԱԹԵՆԻԿ ԳԵՎՈՐԳՅԱՆՆԵՐԻՆ ՆԱԽԱԳԾՄԱՆ ԹՈՒՅԼՏՎՈՒԹՅՈՒՆ  
ՏԱԼՈՒ ՄԱՍԻՆ**

Համաձայն «Տեղական ինքնակառավարման մասին» օրենքի 42-րդ հոդվածի 1-ին մասի 4-րդ կետի, Հայաստանի Հանրապետության կառավարության 2015 թվականի մարտի 19-ի N 596-Ն որոշման, հիմք ընդունելով հողամասի սեփականատերերի հայտը (մուտք՝ 2024 թվականի սեպտեմբերի 04-ի N Բ-6654)։

1. Դավիթ և Սաթենիկ Գևորգյաններին տալ պարսպի կառուցման նախագծման թույլտվություն (նախագծման թույլտվությունը կցվում է)։
2. Շինարարական աշխատանքները սկսելուց առաջ նախագծային փաստաթղթերը ներկայացնել համաձայնեցման և ստանալ շինարարության թույլտվություն։
3. Սույն որոշումն ուժի մեջ է մտնում որոշման ընդունման մասին իրազեկելու օրվան հաջորդող օրվանից։

ՀԱՄԱՅՆՔԻ ՂԵԿԱՎԱՐ



Է. ԲԱԲԱՅԱՆ

2024թ. սեպտեմբերի 16  
ք. Արովյան



Հանրային արժեքի գնահատման կոմիտեի կողմից հաստատված ֆորմայի միջոցով ընդունված և օրենսդրական կարգով ստորագրված փաստաթղթեր:

**ՀԱՅԱՍՏԱՆԻ ՀԱՆՐԱՊԵՏՈՒԹՅՈՒՆ  
ԿՈՏԱՅՔԻ ՄԱՐԶ  
ԱՐՈՎՅԱՆ ՀԱՄԱՅՆՔ  
ՆԱԽԱԳԾՄԱՆ ԹՈՒՅԼՏՎՈՒԹՅՈՒՆ  
(ՃԱՐՏԱՐԱՊԵՏԱԿԱՆԱԿԱԳԾԱՅԻՆ ԱՌԱՋԱԴՐԱՆՔ)**

**N ՆԹ-0412-24      16.09.2024թ.**

**Օրինակ Կառուցում, պարիսպ,**

Կառուցման օբյեկտի կառուցման համարի և կառուցման օբյեկտի կառուցման համարի համարի փոփոխությունները:

Օբյեկտի կառուցման համարը:

**Նախագծման փուլերը՝ աշխատանքային նախագիծ, դիսկալնության աստիճանը՝ II նախագծային փաստաթղթերի մշակման համար:**

Օբյեկտի կառուցման համարի կառուցման օբյեկտի համարը:

**Կառուցման օբյեկտի համարը՝ Մարզ՝ Կոտայք, համայնք՝ Արծվյան Արծվյան ք. 9-րդ փողոց 4 բնակելի տուն, 07-002-0098-0022**

Օբյեկտի կառուցման համարի փոփոխությունները ընդ որ համար, կառուցման օբյեկտի:

**Կառուցման օբյեկտի համարը՝ Կառուցման համարը՝ Կոտայք, համայնք՝ Արծվյան Արծվյան ք. 9 փ., 4Տ, ՍԱԹԵՆԻԿ ԳԵՎՈՐԳՅԱՆ / 5115344645 / ԿՈՏԱՅՔ, ԱՐՈՎՅԱՆ, 9 Փ., 4Տ**

Օբյեկտի կառուցման համարի փոփոխությունները ընդ որ համար, կառուցման օբյեկտի համարի փոփոխությունները:

**Մասնագրամարի տրամադրման հիմքը՝ ԸՆԴՀԱՆՈՒՐ ԲԱԺՆԱՅԻՆ ՍԵՓԱԿԱՆՈՒԹՅՈՒՆ ԴԱԿԻԹ ԳԵՎՈՐԳՅԱՆ, ՍԱԹԵՆԻԿ ԳԵՎՈՐԳՅԱՆ 23102023-07-0076**

Օբյեկտի կառուցման համարի փոփոխությունները ընդ որ համար, կառուցման օբյեկտի համարի փոփոխությունները:

Փաստաթղթեր:

**Մուտքագրման գործողության ժամկետը՝ 16.09.2025թ.**

Օբյեկտի կառուցման համարի փոփոխությունները:

**Ն Ա Ն Ա Գ Ծ Վ Ո Ղ   Հ Ո Ղ Ա Մ Ա Ս Ի   Բ Ն ՈՒ Թ Ա Գ Ի Ր Ը**

**(աստղանիշով (\*) նշված դրույթների գրաֆիկական արտացոլումը տրամադրվում է կից ներկայացվող ամփոփ սխեմայով՝ Մ 1:500)**

1. Հողամասը գտնվում է

**Բնակելի կառուցապատման, բնակավայրերի**

Օբյեկտի կառուցման համարի փոփոխությունները ընդ որ համար, կառուցման օբյեկտի համարի փոփոխությունները:

2. (\*) Հողամասի չափերը

**0.0325**

Օբյեկտի կառուցման համարի փոփոխությունները ընդ որ համար, կառուցման օբյեկտի համարի փոփոխությունները:

3. Հողամասի առկա վիճակը

**Հողամասը ծանրաբեռնված է**

Օբյեկտի կառուցման համարի փոփոխությունները ընդ որ համար, կառուցման օբյեկտի համարի փոփոխությունները:

4. (\*) Տրանսպորտային կայանները

**Ներհամայնքային նշանակության ճանապարհ**

Օբյեկտի կառուցման համարի փոփոխությունները ընդ որ համար, կառուցման օբյեկտի համարի փոփոխությունները:

5. (\*) Ինժեներական ջանքեր և սարքավորումներ (ջրամատակարարման, կոյուղու, գազամատակարարման, սուսք ջրի մատակարարման, էլեկտրամատակարարման, էլեկտրոնային հաղորդակցության համակարգի)

**Նախագծվող և կից տարածքներով անցնող ինժեներական գծեր և հաղորդակցուղիներ:**



12.1 (1) ջրամատակարարում կոյուրի, տար ջրի յառուտարում

**Համաձայն կորմերի**

Սահմանված ժամանակահատվածում կոյուրի ջրի մատակարարումը

12.2 (1) էլեկտրամատակարարում

**Համաձայն կորմերի**

Ընդամենը կազմակերպված էլեկտրամատակարարումը

12.3. (1) գազամատակարարում

**Համաձայն կորմերի**

Սահմանված ժամանակահատվածում գազամատակարարումը

12.4. (1) էլեկտրոնային հաղորդակցություն (մալուխատայր կոյուրող (նեոտայր դիտահորը) տեղակորրը

**Համաձայն կորմերի**

Սահմանված ժամանակահատվածում էլեկտրոնային հաղորդակցություն

12.5. բույրի մատակարար

**կողմ չեն**

12.6. սպիտակաթուծում

**համապատասխան**

13. հարածրի ինժեներական նախատեսարանում

**Կազմակերպել տարածքի ջրահեռացում**

Սահմանված ժամանակահատվածում կազմակերպված էլեկտրամատակարարումը

14. Բարելավագում

**Ազատ տարածքը բարելավել և երևաչառառել**

Սահմանված ժամանակահատվածում կազմակերպված էլեկտրամատակարարումը

15. Ճեռատարական նյութեր

**երկաթեռուրե տարրեր, քարե շարմեռառական տարրեր:**

Սահմանված ժամանակահատվածում կազմակերպված էլեկտրամատակարարումը

16. Պեղառական կառույցներ

**Ըստ նարառածի**

Սահմանված ժամանակահատվածում կազմակերպված էլեկտրամատակարարումը

17. Հասարակության կառույցներ

**Սալահողել, ինժեներական կորմերով պահառակներ**

Սահմանված ժամանակահատվածում կազմակերպված էլեկտրամատակարարումը

18. Հառանդակների և բնակության սակառառարդ իմրերի կառույցանության մնչոցառումներ

19. Շրջանակային կառույցներ

**Սալահողել ջրառակ, մրչառայրի պահառանման համառառառառան մրչոցառումները**

Սահմանված ժամանակահատվածում կազմակերպված էլեկտրամատակարարումը

20. Շինարարության կառույցներ

**Ըստ կորմերի**

Սահմանված ժամանակահատվածում կազմակերպված էլեկտրամատակարարումը

21. Սոռարարանր զործողության մալկուր և նախառծի մշակման առար

16.09.2025թ., նախառծման փուլերը պղիստանրայրի նախառծ

Սահմանված ժամանակահատվածում կազմակերպված էլեկտրամատակարարումը

**Լ Բ Ա Յ ՈՒ Ց Ի Չ Պ Ա Յ Մ Ա Ն Ն Ե Ը**

22. Կառույցներ փառատարողների փորձարանությանը ներկառացող պահառակներ

Սահմանված ժամանակահատվածում կազմակերպված էլեկտրամատակարարումը

23. Միջանկյալ համառայեռում

**չի պահառակում**

Սահմանված ժամանակահատվածում կազմակերպված էլեկտրամատակարարումը

24. Հասարակության կառույցներ

**Սորմեռի համառայել**

Սահմանված ժամանակահատվածում կազմակերպված էլեկտրամատակարարումը

25. Հասարակության կառույցներ և կառույցների սառացում

• Մնչեռ նախառծայրի պղիստանրները սկսելը համառայության ձեռը ռեռել տվյալ ինժեներական երկառառոցվածրներով պահառանմանրեռելը (օգտառոռոռներին ընառ)

Սահմանված ժամանակահատվածում կազմակերպված էլեկտրամատակարարումը

26. Փոստային քառանկյունի  
պահպանման ներդրում

չի պահանջվում

27. Այլ պայմաններ

• Ասֆալտի կազմը և բովանդակությունը համապատասխանիցի, և զտավառության մոդերներ քաղաքաշինության արտադան շինության կառուցման 11.09.2017թ. «Քանգեյի քաղաքապետի մարտի 12-րդ համաժողովի և շինությունների կառուցման փաստաթղթերի կազմը և բովանդակությունը սահմանող գերիշխող և ՀՀ քաղաքաշինության կառուցման 29.11.2006թ. թ.273-Ն հրամանն ուժը կորցրած ճանաչված մասին» թ.128-Ն հրամանով հաստատված դրույթներին: • Շինությունը կառուցվել է 22.05.2023թ ՀՀԾՆ 30-01-2023 «Քիտղացվածքներով և քարե քարով ավարտման բնակավայրերի բաժանմանում և կառուցման համալրարարման ստրատեգիայի հաստատումը և Հայաստանի Հանրապետության քաղաքաշինության կոմիտեի նախագահի 2023 թվականի մայիսի 22-ի N 14-Ն հրամանով հաստատված դրույթներին համապատասխան:

ՀԱՄԱՅՆՔԻ ՂԵԿԱԿԱՐ՝

ԵՐՈՒՐԱՆԻ ԲԱԿԱՅԱՆ

ՀԱՎԱՄՆՑՈՒԹՅՈՒՆ  
ԷԼԵԿՏՐՈՆԱՅԻՆ  
ԱՏՈՐԱԳՐՈՒԹՅԱՆ Բ



ՀԱՅԱՍՏԱՆԻ ՀԱՆՐԱՊԵՏՈՒԹՅԱՆ  
ԿՈՏԱՅՔԻ ՄԱՐԶԻ ԱՐՈՎՅԱՆ ՀԱՄԱՅՆՔԻ ԴԵԿԱՎԱՐ

**Ո Ր Ո Շ ՈՒ Մ**

16 սեպտեմբերի 2024 թվականի N 3887

**ԱՐԱՄ ՀԱԿՈՔՅԱՆԻՆ ՆԱԽԱԳԾՄԱՆ ԹՈՒՅԼՏՎՈՒԹՅՈՒՆ ՏԱԼՈՒ ՄԱՍԻՆ**

Համաձայն «Տեղական ինքնակառավարման մասին» օրենքի 42-րդ հոդվածի 1-ին մասի 4-րդ կետի, Հայաստանի Հանրապետության կառավարության 2015 թվականի մարտի 19-ի N 596-Ն որոշման, հիմք ընդունելով Արամ Հակոբյանի հայտը (մուտք՝ 2024 թվականի օգոստոսի 23-ի N Ք-6458).

1. Արամ Հակոբյանին տալ առանձնատան, ավտոտնակի և պարսպի կառուցման նախագծման թույլտվություն (նախագծման թույլտվությունը կցվում է):
2. Շինարարական աշխատանքները սկսելուց առաջ նախագծային փաստաթղթերը ներկայացնել համաձայնեցման և ստանալ շինարարության թույլտվություն:
3. Սույն որոշումն ուժի մեջ է մտնում Արամ Հակոբյանին որոշման ընդունման մասին իրազեկելու օրվան հաջորդող օրվանից:

ՀԱՄԱՅՆՔԻ ԴԵԿԱՎԱՐ



Է. ԲԱԲԱՅԱՆ

2024թ. սեպտեմբերի 16  
ք. Արովյան







12.1. (\*) ջրամատակարարում  
Եղջուղի, տաք ջրի  
մատակարարում

**Համաձայն նորմերի**

Պատճեն 16.09.2025թ. 16:09:00 16.09.2025թ. 16:09:00 16.09.2025թ. 16:09:00

12.2. (\*) Էլեկտրամատակարարում

**Համաձայն նորմերի**

Պատճեն 16.09.2025թ. 16:09:00 16.09.2025թ. 16:09:00 16.09.2025թ. 16:09:00

12.3. (\*) գազամատակարարում

**Համաձայն նորմերի**

Պատճեն 16.09.2025թ. 16:09:00 16.09.2025թ. 16:09:00 16.09.2025թ. 16:09:00

12.4. (\*) Էլեկտրոնային  
հաղորդակցություն (մալուխատար  
պլան) (ներառյալ դիտահոր)  
սնուցողները

**Համաձայն նորմերի**

Պատճեն 16.09.2025թ. 16:09:00 16.09.2025թ. 16:09:00 16.09.2025թ. 16:09:00

12.5. Ծով կապերներ

**Սույա չեն**

12.6. Կարտանետություն

**համայնքային**

13. Տեսուչի ինտեգրված  
կախարհագրատուն

**Կազմակերպել տարածքի քառն ղեկավար**

Պատճեն 16.09.2025թ. 16:09:00 16.09.2025թ. 16:09:00 16.09.2025թ. 16:09:00

14. Գնդեկարում

**Ազատ տարածքը բարեկարգել և գնահատել**

Գնդեկարում, մի քանակությամբ (5) սեղ խորհրդակցություն, գնահատություն, ներքին և արտաքին հարցերի  
գնահատություն, գնդեկարում

15. Ցրե տարածան կյանք

**Երկաթծուտն տարրեր՝ քարե շար, ապակի, մետաղական տարրեր**

Սույա չեն 16.09.2025թ. 16:09:00 16.09.2025թ. 16:09:00 16.09.2025թ. 16:09:00



16. Պաշտպանական կառույցներ

**Ըստ նախագծի**

Պատճեն 16.09.2025թ. 16:09:00 16.09.2025թ. 16:09:00 16.09.2025թ. 16:09:00

17. Հակահրդեհային  
պահակներ

**Ապահովել հակահրդեհային նորմատիվ պահակները**

Պատճեն 16.09.2025թ. 16:09:00 16.09.2025թ. 16:09:00 16.09.2025թ. 16:09:00

18. Հաշմանդանների և  
բուսակայանների տեղակայում  
խմբերի պաշտպանության  
միջոցառումներ

19. Շրջ սեր միջավայրի  
պահպանում

**Ապահովել շրջակա միջավայրի պահպանման համապատասխան  
միջոցառումները**

Պատճեն 16.09.2025թ. 16:09:00 16.09.2025թ. 16:09:00 16.09.2025թ. 16:09:00

20. Ընկերությունների  
տեղակայում

**Ըստ նորմերի**

Պատճեն 16.09.2025թ. 16:09:00 16.09.2025թ. 16:09:00 16.09.2025թ. 16:09:00

21. Կոստանտանի գործողության  
փուլերը և նախագծի մշակման  
փուլերը

**16.09.2025թ., նախագծման փուլերը՝ արխիտակցային նախագիծ,**

Պատճեն 16.09.2025թ. 16:09:00 16.09.2025թ. 16:09:00 16.09.2025թ. 16:09:00

**Լ Ր Ա Յ ՈՒ Ց Ի Չ Դ Ա Յ Մ Ա Ն Ն Ե Ր Ը**

22. Ատմագծային  
փաստաթղթերի  
փոփոխություններ  
ներկայացվող պահակներ

Պատճեն 16.09.2025թ. 16:09:00 16.09.2025թ. 16:09:00 16.09.2025թ. 16:09:00

23. Միջանկյալ համաձայնագրում

**չի պահանջվում**

Պատճեն 16.09.2025թ. 16:09:00 16.09.2025թ. 16:09:00 16.09.2025թ. 16:09:00

24. Համարակազմակ  
ընտանոցումներ

**Նորմերի համաձայն**

Պատճեն 16.09.2025թ. 16:09:00 16.09.2025թ. 16:09:00 16.09.2025թ. 16:09:00

25. Համաձայնագրումները կրում  
Ստանդարտային  
հզորացումները ներառում

- Մինչև նախագծային արխիտակցային փուլի համաձայնագրում հարցերի և փոփոխությունների ներառումը (օգտագործողների հետ) • Համաձայնագրում հարցերի և փոփոխությունների ներառումը (օգտագործողների հետ)

Պատճեն 16.09.2025թ. 16:09:00 16.09.2025թ. 16:09:00 16.09.2025թ. 16:09:00

27. Այլ պայմաններ

• Ամիսագծի կազմի և արվեստագիտի նյութական-մոտրանցիկ և գեղարվարության աղբյուրներ քաղաքացիության անհատան նորման նախագահի 11.09.2017թ. «Քննակի, հասարակական արժեքներ և ցենթերի և շինությունների նահագծային վիստարայի տեսիլ» քաղաքացիությունը ստանալով պանդանցիկ և ՀՀ քաղաքացիության նահարարի 29.11.2006թ. հ.273-Ն հրամանն ուժը կրողած դատարար Դասին» հ.128-Ն հրամանով հաստատված դրույթներին և Շուրճուրդ նախագծե 22.05.2023թ ՀՀՇՆ 30-01-2023 «Քաղաքացիություն, քաղաքացի եկ գյուղական բնակավայրերի հատուկագծում և գեղարվարության շինարարական նորմերը հաստատելու և Հայաստանի Հանրապետության քաղաքացիության կոմիտեի նախագահի 2023 թվանույն մայիսի 22-ի հ.128-Ն հրամանով հաստատված դրույթներին հաստատարվան:

ՀԱՄԱՅՆՔԻ ՆԵՎՈՒՄ

ԵՐՈՒՄՈՒՅՆ ԲԱՅՈՒՄ

ՀԱՄԱՐ 1/ՍԳՂԶԶԶԶ



ՀԱՄԱՄՏՈՒՄ  
ԵԼԵԿՏՐՈՆԱՅԻՆ  
ԱՏՈՐԱԳՐՈՒԹՅԱՆ



ՀԱՅԱՍՏԱՆԻ ՀԱՆՐԱՊԵՏՈՒԹՅԱՆ  
ԿՈՏԱՅՔԻ ՄԱՐԶԻ ԱՐԴՎՅԱՆ ՀԱՄԱՅՆՔԻ ՂԵԿԱԿԱՐ

**Ո Ր Ո Շ ՈՒ Մ**

16 սեպտեմբերի 2024 թվականի N 3886

**ՏԻԳՐԱՆ ԳԵՂԱՄՅԱՆԻՆ ՆԱԽԱԳԾՄԱՆ ԹՈՒՅԼՏՎՈՒԹՅՈՒՆ ՏԱԼՈՒ ՄԱՍԻՆ**

Համաձայն «Տեղական ինքնակառավարման մասին» օրենքի 42-րդ հոդվածի 1-ին մասի 4-րդ կետի, Հայաստանի Հանրապետության կառավարության 2015 թվականի մարտի 19-ի N 596-Ն որոշման, հիմք ընդունելով Տիգրան Գեղամյանի հայտը (մուտք՝ 2024 թվականի սեպտեմբերի 11-ի N Բ-6744).

1. Տիգրան Գեղամյանին տալ բնակելի տան և պարսպի կառուցման նախագծման թույլտվություն (նախագծման թույլտվությունը կցվում է):
2. Շինարարական աշխատանքները սկսելուց առաջ նախագծային փաստաթղթերը ներկայացնել համաձայնեցման և ստանալ շինարարության թույլտվություն:
3. Սույն որոշումն ուժի մեջ է մտնում Տիգրան Գեղամյանին որոշման ընդունման մասին իրազեկելու օրվան հաջորդող օրվանից:

ՀԱՄԱՅՆՔԻ ՂԵԿԱԿԱՐ



Է. ԲԱԲԱՅԱՆ

2024թ. սեպտեմբերի 16  
ք. Արմավյան



ՀԱՅԱՍՏԱՆԻ ՀԱՆՐԱՊԵՏՈՒԹՅՈՒՆ  
ԿՈՏԱՅԵՒ ՄԱՐԶ  
ԱՐՈՎՅԱՆ ՀԱՄԱՅՆԸ  
ՆԱԽԱԳԾՄԱՆ ԹՈՒՅՆՏՎՈՒԹՅՈՒՆ  
(ՃԱՐՏԱՐԱՊԵՏԱՀԱՏԱԿԱԳԾԱՅԻՆ ԱՌԱՋԱՂԻՆԸ)

N ՆԹ-0394-24 16.09.2024թ.

Օգնելու Կառուցում, բնակելի տան և պարսպի կառուցում,

Ինքնուրույն կառուցում կատարելու նպատակով հողատիրության օգտագործման թույլտվություն ստանալու մասին

Ցածրորդ աստիճանի տարածքային

Նախագծման փուլերից՝ աշխատանքային նախագիծ, ռիսկայնության աստիճանը՝ II նախագծային փաստաթղթերի մշակման համար:

Ցածրորդ աստիճանի տարածքային ընդհանուր կառուցման նախագիծ

Գտնվելու վայրը՝ Մարզ՝ Կոտայք, համայնք՝ Արույան գյուղ Արամուս Արայի խճուղի 1/5 հողամաս, 07-013-0140-0042

Հատվածի արտաքին սահմանները, ընդհանուր բնակարանային շենքերի

Կառուցապատող՝ ՏԻԳՐԱՆ ԳԵՂԱՄՅԱՆ / 3910890377 / ԿՈՏԱՅԸ, ԱՐՈՎՅԱՆ, ԱՐԱՄՈՒՍ, 3 Փ., 6Տ

Կառուցման օբյեկտի անվանումը՝ Կոտայքի մարզի Կոտայքի մարզի Արամուս Արայի խճուղի 1/5 հողամասի վրա

Առաջադրանքի տրամադրման հիմքը՝ ՍԵՓԱԿԱՆՈՒԹՅՈՒՆ ՏԻԳՐԱՆ ԳԵՂԱՄՅԱՆ 26042021-07-0098

Կառուցման օբյեկտի նախագիծը կառուցման նպատակով հողատիրության օգտագործման թույլտվություն ստանալու նպատակով հասցեագրված է հասցեագրված է հասցեագրված է հասցեագրված է

Ցածրորդ աստիճանի

Առաջադրանքի գործողության ժամկետը՝ 16.09.2025թ.

Ցածրորդ աստիճանի տարածքային ընդհանուր կառուցման նախագիծ

Ն Ա Մ Ա Գ Ծ Վ Ո Ղ Հ Ո Ղ Ա Մ Ա Ս Ի Բ Ն ՈՒ Թ Ա Գ Ի Ր Ը  
(աստղանիշով (\*) նշված դրույթների գրաֆիկական արտացոլումը տրամադրվում է կից ներկայացվող ամփոփ սխեմայով՝ Մ 1:500)

Հողամասը գտնվում է

Բնակելի կառուցապատման, բնակավայրերի

2. (\*) Հողամասի չափսերը

0.03483

3. Հողամասի առկա վիճակը

Հողամասը ծանրաբեռնված չէ

4. (\*) Տրանսպորտային պարանները

Ներհամայնքային նշանակության ճանապարհ

5. (\*) Ինժեներական ցանցեր և սարքավորումներ  
Էլեկտրատակադրաման,  
Նյութային,  
Ուժգույժի օրակարգման, տաք ջրի մատակարարման,  
Էլեկտրամատակարարման,  
Զինվորական,  
Խաղաղակցության  
հասնելու գին

Նախագծվող և կից տարածքներով անցնող ինժեներական գծեր և հաղորդակցողիներ:

6. (\*) Կից հողամասեր

Հարևանությամբ գտնվող բնակելի տներ, հողամասեր և տարածքներ

Ինչպես նաև տարածքներ՝ սնվելու, կառուցման նպատակով օգտագործման թույլտվություն ստանալու նպատակով

7. Քննություն հաստատված պահպանվող և (կամ) պատմամիակույթային հուշարձանների տարածքներ (առանց անձանց գոտիների)

Սուղա չեն

8. (\*) Հատակագծային սահմանափակումներ

Հաշվի առնել կից տարածքներում առկա և նախատեսվող կառուց. սպասումը

Վարչությունը պահպանում է իր իրավունքները վերահսկող օրենքի և ԸՄԿ պատկերացման համապատասխանության հարցում փոփոխություններ կատարելու համար:

**Ն Ա Ն Ա Գ Ծ Ա Յ Ի Ն Դ Ա Հ Ա Ն Ջ Ն Ե Ր Ը**

(ստորահիշյով (\*) նշված դրույթների գրաֆիկական արտացոլումը տրամադրվում է կից ներկայացվող ամփոփ սխեմայով՝ Մ 1:500)

9. Հնարավոր սահմանափակագծային սահմանները  
 9.1. (\*) օբյեկտի ռեռավորությունը կառմիտ գծից (մետր)

Նախագիծը մշակել անշարժ գույքի կապումնր իրավունքների պետական գրանցման վկայականով տրված հողատարածքի սահմաններում:

Վերջին վերաբերյալ հանրապետության կառավարության կողմից կատարվող փոփոխությունները կարող են ազդել սահմանափակագծային սահմանների վրա և հարկադրաբար կարող են փոփոխվել կառուցման համար անհրաժեշտ դեպքերում:

ըստ նորմերի

9.2. (\*) ռեռավորությունը հարևան ռոզա. տրոսի հոց (օբյեկտներ) հետո:

ըստ նորմերի

9.3. (\*) քաղաքային բաժնորությունը (մետր)

մինչև 7,0 մ

Վերջինից հետագայում, սահմանափակումները կարող են փոփոխվել կառուցման համար անհրաժեշտ դեպքերում:

9.4. վառուցամատան խտությունը օդածակիցը (կատույցի, (կատույցների) ընդհանուր մակերևույթի հարաբերությունը հողահատ մակերեսին)

ըստ նորմերի

9.5. կառուցապատման տոկոսը (կառուցապատվող (անջրանցի) շահուճքի հարաբերությունը հողամասի տարածքին տոկոսներով) (%)

մինչև 40 %

9.6. կառուցապատման տոկոսը (կառուցապատ տարածքի հարաբերությունը հողամասի մակերեսին) տոկոսներով (%)

60 % և ավելի

9.7. այլ սահմանչևեր

• Հատակագծային լուծումները մշակել ուսման պատվիրատուի առաջադրանքի՝ հաշվի առնելով տրամադրված պահանջները • Համաձայն Արդյան համայնքի ավագանու 06.12.2022թ. N 174-Ա որոշման՝ շինությունների արտաքին պատերի համար նախատեսել սպիտակ, մուգնագույն, ծիրանագույն երանգները, նապատակառուց հայելային ապակիները, խոյ տակոցների համար՝ շագանակագույն և մուգ կապտակառուց էրանգները

10. Հողամասում գտնվող շենքերի ու շինությունների բանդան կամ տարախիմիան (կապույտուման) պայմանները և անխառնակները հերթագևությունը

Սուղա չի

11. Մեծագետնյա, կիսանկուղի և արտաքին ճարտերի տարածքների օգտագործման պայմանները

Համաձայն նորմերի

12. (\*) Ինժեներական ջանքեր և ստորաշրջաններ

Պահանջներ գոյություն ունեցող և նախատեսվող ենյանկառուցվածքների և ցանցերի կառուցումը

12.1 (\*) ցրամատակարարում կոյուղու, տեղք ջրի մատակարարում

**Համաձայն նորմերի**

Մասնագիտացված կազմակերպությունների կողմից կատարվող աշխատանքները:

12.2 (\*) Էներամատակարարում

**Համաձայն նորմերի**

Պատճառով, որ այս աշխատանքները կատարվում են հիմնականում անհատական կողմից:

12.3 (\*) ճաղամատակարարում

**Համաձայն նորմերի**

Պատճառով, որ այս աշխատանքները կատարվում են հիմնականում անհատական կողմից:

12.4 (\*) Էլեկտրոնային հաղորդակցություն մալուխատար կոյուղու (ներառալ դիտահորը) տեղադրվելը

**Համաձայն նորմերի**

Համաձայն ՀՀ կառավարության կողմից կատարվող աշխատանքների մասին ՀՀ կառավարության կողմից կատարվող աշխատանքները:

12.5 թույլ հոսանքներ

**Առկա չեն**

12.6 տղբահանություն

**համայնքային**

13. Տարածքի ինժեներական նախագիտությունում

**Կազմակերպել տարածքի շրտեռագում:**

Պատճառով, որ այս աշխատանքները կատարվում են հիմնականում անհատական կողմից:

14. Բարեկարգում

**Ազատ տարածք բարեկարգել և կանաչապատել**

Պատճառով, որ այս աշխատանքները կատարվում են հիմնականում անհատական կողմից:

15. Շինարարական նյութեր

**Երկաթբետոնե տարրեր, քարե շար, ապակի, մետաղական տարրեր:**

Պատճառով, որ այս աշխատանքները կատարվում են հիմնականում անհատական կողմից:

16. Պաշտպանական կառույցներ

**Ըստ նախագծի**

Պատճառով, որ այս աշխատանքները կատարվում են հիմնականում անհատական կողմից:

17. Հակահրդեհային պահանջներին

**Ապահովել հակահրդեհային նորմատիվ պահանջները**

Պատճառով, որ այս աշխատանքները կատարվում են հիմնականում անհատական կողմից:

18. Հաշվառվածների և բնակչության հատկապես բնակավայրում համերկ պաշտպանության միջոցառումներ

**Սպասիվել շրջակա միջավայրի պահպանման համապատասխան միջոցառումները**

Պատճառով, որ այս աշխատանքները կատարվում են հիմնականում անհատական կողմից:

20. Շինարարության նախագիտում

**Ըստ նորմերի**

Պատճառով, որ այս աշխատանքները կատարվում են հիմնականում անհատական կողմից:

21. Առաջադրանքի գործողության ժամկետը և նախագծի մշակման փուլերը

**16.09.2025թ., նախագծման փուլերը՝ աշխատակցային նախագիծ,**

Պատճառով, որ այս աշխատանքները կատարվում են հիմնականում անհատական կողմից:

**Լ Ր Վ Ց ՈՒ Ց Ի Չ Պ Ա Յ Մ Ա Ն Ն Ե Ր Ը**

22. Նախագծային փաստաթղթերի փորձաքննությանը ներկայացվող պահանջներ

Պատճառով, որ այս աշխատանքները կատարվում են հիմնականում անհատական կողմից:

23. Միջանկյալ համաձայնեցում

**չի պահանջվում**

Պատճառով, որ այս աշխատանքները կատարվում են հիմնականում անհատական կողմից:

24. Հասարակական քննարկումներ

**Նորմերի համաձայն**

Պատճառով, որ այս աշխատանքները կատարվում են հիմնականում անհատական կողմից:

25. Համաձայնեցումների կամ նախագիտական եզրակացությունների ստացում

- Մինչև նախագծային աշխատանքները սկսելը համաձայնություն ձեռք բերել տվյալ ինժեներական ենթակառուցվածքների սեփականատերերի (օգտագործողների) հետ • Համաձայնեցում հարևան հողամասի սեփականատեր(երի) (օգտագործող(ներ)) հետ

Պատճառով, որ այս աշխատանքները կատարվում են հիմնականում անհատական կողմից:



26. Փաստաթղթի բաժանորդային պահպանմանը տեղադրում

չի պահանջվում

Սահմանափակ ընկերություն «Բաղաճառ»-ի կողմից հաստատված «Պատվարի» հիմնական ֆունդի կազմակերպության կազմակերպչական կարգապահության հիմնական սահմանափակումները կազմակերպչական կարգապահության հիմնական սահմանափակումները

27. Այլ ապրանքներ

• Նախագծի կազմը և բովանդակությունը համապատասխանեցնել ՀՀ կառավարությանն առջնօրե քաղաքաշինության պետական կոմիտեի նախագահի 11.09.2017թ. «Քնակելի, հասարակական, արտադրական շենքերի և շինությունների նախագծային փաստաթղթերի կազմը և բովանդակությունը սահմանող կանոնները և ՀՀ քաղաքաշինության նախարարի 29.11.2006թ. հ.273-Ն հրամանն ուժը կորցրած ճանաչելու մասին» հ.128-Ն հրամանով հաստատված դրույթներին: • Շինությունը նախագծել 22.05.2023թ ՀՀԾՆ 30-01-2023 «Քաղաքաշինություն, քաղաքային եվ գյուղական բնակավայրերի հատակագծում և նառուցապատում» շինարարական Նորմերը հաստատելու և Հայաստանի Հանրապետության քաղաքաշինության կոմիտեի նախագահի 2023 թվականի մայիսի 22-ի N 04-Ն հրամանով հաստատված դրույթներին համապատասխան:

ՀԱՄԱՅՆՔԻ ՂԵԿԱԿԱՐ՝

ԷՐՈՒՄԻ ԲԱԲԱՅԱՆ

Քաղաքաշինության կոմիտեի նախագահ

ՀԱԿԱՆՏՊԱԿՈՒԹՅԱՆ  
ԷԼԵԿՏՐՈՆԱՅԻՆ  
ԱՏՈՐԱԳՐՈՒԹՅԱՆԲ



ՀԱՅԱՍՏԱՆԻ ՀԱՆՐԱՊԵՏՈՒԹՅԱՆ  
ԿՈՏԱՅՔԻ ՄԱՐԶԻ ԱՐՈՎՅԱՆ ՀԱՄԱՅՆՔԻ ՂԵԿԱՎԱՐ

Ո Ր Ո Շ ՈՒ Մ

16 սեպտեմբերի 2024 թվականի N 3885

**ԱՐՈՎՅԱՆ ՀԱՄԱՅՆՔԻ ԳԵՂԱՇԵՆ ԳՅՈՒՂՈՒՄ ԳՏԵՎՈՂ 07-023-0024-0006 ԿԱԴԱՍՏՐԱՅԻՆ  
ԾԱԾԿԱԳՐՈՎ ՀՈՂԱՄԱՍՈՒՄ ԻՆՔՆԱԿԱՄ ԿԱՌՈՒՑՎԱԾ ԲՆԱԿԵԼԻ ՏՈՒՆՆ ՕՐԻՆԱԿԱՆԱՑՆԵԼՈՒ ԵՎ  
ԱՆՇԱՐԺ ԳՈՒՅՔԻՆ ՀԱՍՑԵ ՏՐԱՄԱԴՐԵԼՈՒ ՄԱՍԻՆ**

Համաձայն «Տեղական ինքնակառավարման մասին» օրենքի 35-րդ հոդվածի 1-ին մասի 24-րդ կետի, «Անշարժ գույքի հարկով հարկման նպատակով անշարժ գույքի շուկայական արժեքին մոտարկված կադաստրային գնահատման կարգը սահմանելու մասին» օրենքի 4-րդ հոդվածի 2-րդ մասի 6-րդ կետի, Հայաստանի Հանրապետության կառավարության 2005 թվականի դեկտեմբերի 29-ի N 2387-Ն որոշմամբ հաստատված կարգի 29-րդ, 50-րդ, 51-րդ և 55-րդ կետերի, 2006 թվականի մայիսի 18-ի N 912-Ն որոշմամբ հաստատված կարգի 8-րդ, 9-րդ, 10-րդ, 11-րդ, 12-րդ և 13-րդ կետերի, 2020 թվականի հունիսի 4-ի N 1023-Ն որոշման, Արվյան համայնքի ավագանու 2023 թվականի դեկտեմբերի 22-ի N 199-Ն որոշման, հաշվի առնելով այն հանգամանքը, որ բնակելի տունը կառուցված չէ ինժեներատրանսպորտային օբյեկտների օտարման կամ անվտանգության գոտիներում, քաղաքաշինական նորմերի և կանոնների էական խախտումներով, դրա պահպանումը չի խախտում այլ անձանց իրավունքները և օրենքով պահպանվող շահերը, վտանգ չի սպառնում քաղաքացիների կյանքին ու առողջությանը, չի առաջացնում հարկադիր սերվիտուտ պահանջելու իրավունք և հիմք ընդունելով Վահե Մկրտչյանի դիմումը (մուտք՝ 2024 թվականի օգոստոսի 28-ի N Բ-6533)։

1. Հովհաննես Կնյազի Մկրտչյանին, Անթառամ Հենրիկի Սարգսյանին, Վահե, Վարդան և Վարդիթեր Հովհաննեսի Մկրտչյաններին ընդհանուր համատեղ սեփականության իրավունքով պատկանող (հիմք՝ 2011 թվականի ապրիլի 19-ի N 27082024-07-0158 վկայական) Արվյան համայնքի Գեղաշեն գյուղում գտնվող 07-023-0024-0006 կադաստրային ծածկագրով 1195.0 քառակուսի մետր մակերեսով բնակելի կառուցապատման հողամասում ինքնակամ կառուցված 155.0 քառակուսի մետր արտաքին, 119.9 քառակուսի մետր ներքին մակերեսով բնակելի տունը համարել օրինական (Կադաստրի կոմիտեում հաշվառման ծածկագիր՝ 2023DZ47EL)։

2. Սույն որոշման 1-ին կետում նշված անշարժ գույքին տրամադրել հասցե՝ համայնք Արվյան, գյուղ Գեղաշեն 3-րդ թաղամասի 3-րդ փողոց, թիվ 17։

3. Սույն որոշման 1-ին կետում նշված անձինք պարտավոր են՝  
1) Արվյանի համայնքապետարանի 900105201652 հաշվեհամարին մուծել 10 000 (տասը հազար) դրամ՝ հասցեի տրամադրման ծառայության վճար.  
2) ինքնակամ կառուցված բնակելի տան օրինականացման համար սույն որոշման ընդունման օրվանից 60 (վաթսուն) օրվա ընթացքում Արվյանի համայնքապետարանի 900105201397 հաշվեհամարին մուծել 187 395 (հարյուր ութսունյոթ հազար երեք հարյուր իննսունհինգ) դրամ, հակառակ դեպքում՝ սույն որոշումը կհամարվի ուժը կորցրած։

4. Սույն որոշումն ուժի մեջ է մտնում որոշման ընդունման մասին իրազեկելու օրվան հաջորդող օրվանից։



ՀԱՄԱՅՆՔԻ ՂԵԿԱՎԱՐ

Է. ԲԱԲԱՅԱՆ

Ձև 1

Ներդրումներ  
 Հովհաննես Կոչարի Սկրտչյան  
 Անթուար Գաբրուշի Սարգսյան  
 Վահե Հովհաննեսի Սկրտչյան  
 Վարդան Հովհաննեսի Սկրտչյան  
 Վարդիթեր Հովհաննեսի Սկրտչյան

Ղրսմասի ՀԱՏԱԿԱԳԻԾ

Կոտայքի մարզ Արթուրյան համայնք, գ. Չեղաշեն 3-րդ բաղամաս, 3-րդ փողոց թիվ 17

մարզի համայնքի հասցե

Սեփականության վկայական N **ՋՋ 12633**

Իրականացման ոլորտ

Հասցե  
 Հաստատության համար  
 Համայնքի կոդ

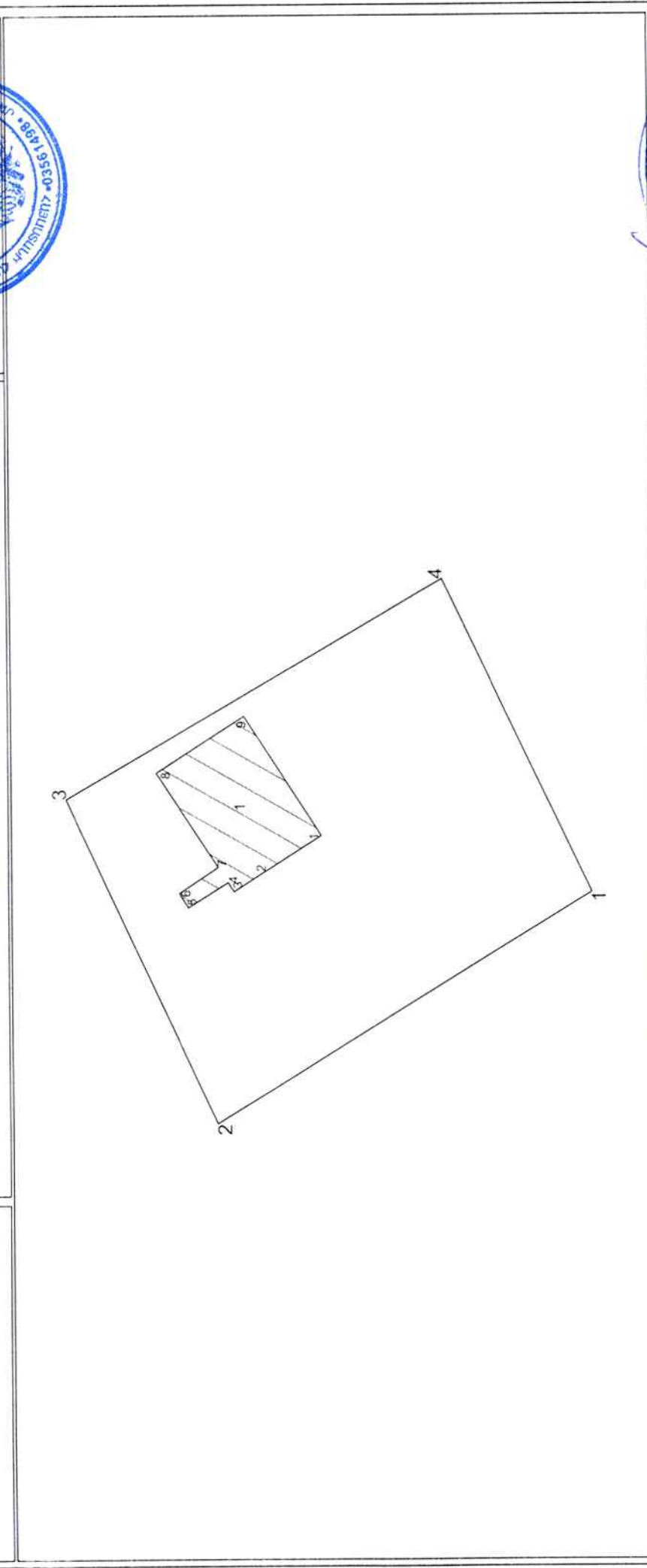

Մակերես հա	0.1195
Ծածկագիր	07-023-0024-0006
Սպասարկային նշանակություն	բնակավայրերի
Գործառական նշանակություն	բն. կառ.
Լրացուցիչ նշումներ.	

Մասշտաբ	1:500
Որակավորում ունեցող անձ	
Որակավորման վկայականի համար	046
Ստորագրություն	<i>Վ. Ա. Ա.</i>
Իրավաբանական անձի անվանումը	«ԱՊԿ ԿՈՒՆՔՆ» ԿՈՒՊ
ՀՎՀՀ	09532649
Ստորագրություն	<i>Գրիգորյան</i>
ամիս	09.10.2023
անմասիվ	հատակագծի կազմման
հատակագծի կազմման	17.10.2023

Ընդհանուր մակերես (մ <sup>2</sup> )	ԻՆՂՍԱՍԻՐ		
	Լուրջիմասներ		
Ընդհանուր մակերես (մ <sup>2</sup> )	Y	X	
	1	8476206 9726	4455426 4970
38.91	2	8476186 5480	4455459 6142
31.58	3	8476215 2779	4455472 7187
38.45	4	8476234 6442	4455439 5072
30.58	1	8476206 9726	4455426 4970



**1. ԻճԻ** : քննակելի տուն

Արձակարձի թվանշանը	Կտրողինստաներ		Գծային թիվը (ձ)
	Y	X	
1	8476212 0418	4455450 3192	6.31
2	8476208 6680	4455455 6515	2.85
3	8476207 1213	4455458 0451	0.95
4	8476207 9204	4455458 5589	4.13
5	8476205 7035	4455462 0445	1.52
6	8476206 9949	4455462 8392	4.10
7	8476209 2616	4455459 4212	9.93
8	8476217 5973	4455464 8093	9.18
9	8476222 5540	4455457 0825	12.50
1	8476212 0418	4455450 3192	

Որակավորում ունեցող անձ

Որակավորման վկայականի համարը \_\_\_\_\_

Ստորագրություն \_\_\_\_\_

Իրավաբանական անձի անվանումը \_\_\_\_\_

ՀՎՀՀ \_\_\_\_\_

Ստորագրություն \_\_\_\_\_

Ամիս \_\_\_\_\_

Նախագրության \_\_\_\_\_

Ոստակագծի \_\_\_\_\_

Կազմման \_\_\_\_\_

17.10.2023

ՇԻՆՈՒԹՅՈՒՆՆԵՐԻ ՀԱՏԱԿԱԳԻԾ

91.3

Կոտայքի մարզ Արվյան համայնք, գ. Գեղաշեն 3-րդ թաղամաս, 3-րդ փողոց թիվ 17

մարզ համայնք հասցե

Սեփականատեր Հովհաննես Կնյազի Մկրտչյան, Անթառամ Գարուշի Սարգսյան, Վահե Հովհաննեսի Մկրտչյան, Վարդան Հովհաննեսի Մկրտչյան, Վարդիթեր Հովհաննեսի Մկրտչյան

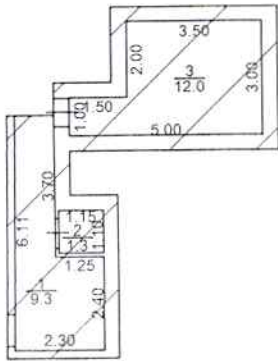

1.Կ/նկուղ  
 H=0.00-2.00  
 h=2.55  
 D=0.20-0.40  
 d=0.10

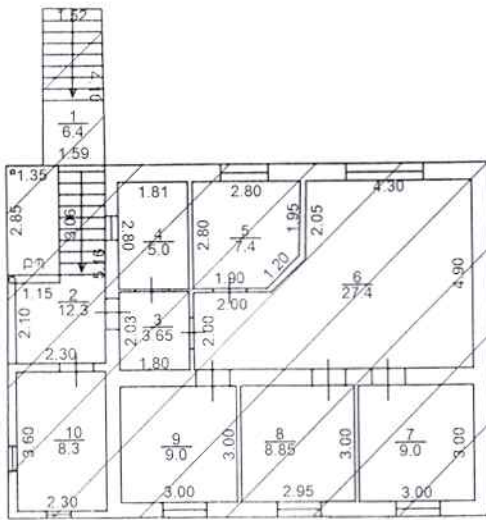

1.Լհարկ  
 h=2.90  
 D=0.20-0.40  
 d=0.10-0.40

Տարր. = 155.0քմ

Լրացուցիչ նշումներ.

Մասշտաբ 1:200

Որակավորում ունեցող անձ		
Որակավորման վկայականի համարը		
Ստորագրություն		
Իրավաբանական անձի անվանումը		
<<<<		
Ստորագրություն		
ամիս	չափազանցում	09.10.2023
ամսաթիվ	հատակագծի կազմման	17.10.2023



Կ.Ս

**ՇԻՆՈՒԹՅՈՒՆՆԵՐԻ ԲՆՈՒԹԱԳԻՐ**

Մարզ կոտայք, համայնք Արոյան գյուղ գերաշեն հողամաս

Մարզ, համայնք, հասցե

1	2	3	4	5	6		7	8	9	10	11-14				15-18				19-26				27-34									
					Նախնական	Մասնավոր					Սահիքի նյութ (քմ)	Վկարավածության աստիճան (քմ)	Շինությունների կառուցման նյութի կամ կառուցվածքի տեսակը	Միջնարկային ծածկի նյութ	Մրասքին հարդարումն ըստ կոյրների	հիմք	հատված	հատված	հատված	հատված	հատված	հատված	հատված	հատված	հատված	հատված	հատված	հատված	հատված	հատված	հատված	հատված
1	Բնակելի	Բնակելի տուն	Կիսանկառ	1	22.60	2.55	57.63	2013	11	12	13	14	15	16	17	18	19	20	21	22	23	24	25	26	27	28	29	30	31	32	33	34
1	Բնակելի	Բնակելի տուն	1	1	78.60	2.90	227.94	2013	11	12	13	14	15	16	17	18	19	20	21	22	23	24	25	26	27	28	29	30	31	32	33	34
1	Բնակելի	Բնակելի տուն	1	1	12.30			2013	11	12	13	14	15	16	17	18	19	20	21	22	23	24	25	26	27	28	29	30	31	32	33	34
1	Բնակելի	Բնակելի տուն	1	1	6.40			2013	11	12	13	14	15	16	17	18	19	20	21	22	23	24	25	26	27	28	29	30	31	32	33	34

Մյուս բնակավայրեր	
Շինությունների ընդհանուր մակերեսը (քմ)	36
Օրինակ կառուցված (քմ)	37
Ընդամենը	119.9



ՀԱՅԱՍՏԱՆԻ ՀԱՆՐԱՊԵՏՈՒԹՅԱՆ  
ԿՈՏԱՅՔԻ ՄԱՐԶԻ ԱՐԴՎՅԱՆ ՀԱՄԱՅՆՔԻ ՂԵԿԱՎԱՐ

**Ո Ր Ո Շ ՈՒ Մ**

16 սեպտեմբերի 2024 թվականի N 3884

**ՄԻՀՐԱՆ ԿԱՐԱՊԵՏՅԱՆԻՆ ՇԻՆԱՐԱՐՈՒԹՅԱՆ ԹՈՒՅԼՏՎՈՒԹՅՈՒՆ ՏԱԼՈՒ ՄԱՍԻՆ**

Համաձայն «Տեղական ինքնակառավարման մասին» օրենքի 42-րդ հոդվածի 1-ին մասի 6-րդ կետի, Հայաստանի Հանրապետության կառավարության 2015 թվականի մարտի 19-ի N 596-Ն որոշման, Արմվյան համայնքի ավագանու 2023 թվականի դեկտեմբերի 22-ի N 197-Ն որոշման, հաշվի առնելով Միհրան Կարապետյանի դիմումը (մուտք՝ 2024 թվականի սեպտեմբերի 06-ի N Բ-6683)։

1. Միհրան Կարապետյանին տալ բնակելի տան և պարսպի կառուցման շինարարության թույլտվություն (շինարարության թույլտվությունը կցվում է)։
2. Միհրան Կարապետյանը պարտավոր է Արմվյանի համայնքապետարանի 900105201454 հաշվեհամարին մուծել 15 000 (տասնհինգ հազար) դրամ տեղական տուրք՝ շինարարության թույլտվության համար։
3. Կառուցապատողը շինարարական աշխատանքները սկսելուց առնվազն երեք օր առաջ պարտավոր է Արմվյան համայնքի ղեկավարին ներկայացնել N 2-5 ձևի տեղեկանք։
4. Սույն որոշումն ուժի մեջ է մտնում Միհրան Կարապետյանին որոշման ընդունման մասին իրազեկելու օրվան հաջորդող օրվանից։

ՀԱՄԱՅՆՔԻ ՂԵԿԱՎԱՐ



Է. ԲԱԲԱՅԱՆ

2024թ. սեպտեմբերի 16  
ք. Արմվյան



Հանրային հասարակական կազմակերպություն  
ՀԱՅԱՍՏԱՆԻ ՀԱՆՐԱՊԵՏՈՒԹՅՈՒՆ  
ԿՐԹԱՅՔԻ ՄԱՐԶ, ԱՐՈՎՅԱՆ ՀԱՄԱՅՆՔ  
ԾԻՆԱՐԱՐՈՒԹՅԱՆ ԹՈՒՅԼՏՎՈՒԹՅՈՒՆ

ՀԱՅԱՍՏԱՆԻ ՀԱՆՐԱՊԵՏՈՒԹՅՈՒՆ  
ԿՐԹԱՅՔԻ ՄԱՐԶ, ԱՐՈՎՅԱՆ ՀԱՄԱՅՆՔ  
ԾԻՆԱՐԱՐՈՒԹՅԱՆ ԹՈՒՅԼՏՎՈՒԹՅՈՒՆ

N ՇՁ/741/160-24

16-09-2024

Տրված է կառուցապատող ՍԻՀՐԱՆ ԿՄՐԱՊԵՏՅԱՆ / 1409920782 / ԵՐԵՎԱՆ, ՇԵՆԳԱԿԻՑ, ՖՈՐՄԸՇ ԴՈՎԱԿՅԱՆ Փ., 225, մտքը կտտայր, համայնք Արզլան գյուղ Բալասիկիտ 1-ին թաղամասի 2-րդ փողոց 17 հողամաս

Կառուցապատող ՍԻՀՐԱՆ ԿՄՐԱՊԵՏՅԱՆ ՍԻՀՐԱՆ ԿՄՐԱՊԵՏՅԱՆ ԿՐԹԱՅՔԻ ՄԱՐԶ, ԱՐՈՎՅԱՆ ՀԱՄԱՅՆՔ, ԾԻՆԱՐԱՐՈՒԹՅԱՆ ԹՈՒՅԼՏՎՈՒԹՅՈՒՆ

Օբյեկտի անվանումը՝ կառուցում, բնակելի տուն և պտիսալ, Ռիսկայնության աստիճանը՝ II

ՍԻՀՐԱՆ ԿՄՐԱՊԵՏՅԱՆ ՍԻՀՐԱՆ ԿՄՐԱՊԵՏՅԱՆ ԿՐԹԱՅՔԻ ՄԱՐԶ, ԱՐՈՎՅԱՆ ՀԱՄԱՅՆՔ, ԾԻՆԱՐԱՐՈՒԹՅԱՆ ԹՈՒՅԼՏՎՈՒԹՅՈՒՆ

1) մշակել են «Աշխատանքային նախագիծ», «ԷՅՏ ԴԻ ԷՄ» ՍՊԸ կողմից.

ՍԻՀՐԱՆ ԿՄՐԱՊԵՏՅԱՆ ՍԻՀՐԱՆ ԿՄՐԱՊԵՏՅԱՆ ԿՐԹԱՅՔԻ ՄԱՐԶ, ԱՐՈՎՅԱՆ ՀԱՄԱՅՆՔ, ԾԻՆԱՐԱՐՈՒԹՅԱՆ ԹՈՒՅԼՏՎՈՒԹՅՈՒՆ

2) ստացել է (են) \_\_\_\_\_ փորձագիտական դրական եզրակացությունը (եզրակացությունները)

Կառուցապատող ՍԻՀՐԱՆ ԿՄՐԱՊԵՏՅԱՆ

կողմից

ՍԻՀՐԱՆ ԿՄՐԱՊԵՏՅԱՆ ՍԻՀՐԱՆ ԿՄՐԱՊԵՏՅԱՆ ԿՐԹԱՅՔԻ ՄԱՐԶ, ԱՐՈՎՅԱՆ ՀԱՄԱՅՆՔ, ԾԻՆԱՐԱՐՈՒԹՅԱՆ ԹՈՒՅԼՏՎՈՒԹՅՈՒՆ

կամ

Նախագիծը թողարկող պատասխանատու կապալառուի երաշխավորագիրը՝ 26

ՍԻՀՐԱՆ ԿՄՐԱՊԵՏՅԱՆ ՍԻՀՐԱՆ ԿՄՐԱՊԵՏՅԱՆ ԿՐԹԱՅՔԻ ՄԱՐԶ, ԱՐՈՎՅԱՆ ՀԱՄԱՅՆՔ, ԾԻՆԱՐԱՐՈՒԹՅԱՆ ԹՈՒՅԼՏՎՈՒԹՅՈՒՆ

3) սահմանված կարգով համաձայնեցվել են իրավասու մարմնի, օրենքով սահմանված այլ շահագրգիռ մարմինների՝ Արզլան համայնքի ղեկավարի հետ

ՍԻՀՐԱՆ ԿՄՐԱՊԵՏՅԱՆ ՍԻՀՐԱՆ ԿՄՐԱՊԵՏՅԱՆ ԿՐԹԱՅՔԻ ՄԱՐԶ, ԱՐՈՎՅԱՆ ՀԱՄԱՅՆՔ, ԾԻՆԱՐԱՐՈՒԹՅԱՆ ԹՈՒՅԼՏՎՈՒԹՅՈՒՆ

2. Շինարարական աշխատանքներն իրականացնել **24 ամսվա** ընթացքում՝

Կառուցապատող ՍԻՀՐԱՆ ԿՄՐԱՊԵՏՅԱՆ

Ներառյալ ավարտական ակտի տրամադրման համար ավարտված շինարարական օբյեկտն ընդունող հանձնաժողովի աշխատանքի համար նախատեսվող ժամկետը:

2.1. Ավարտվել օբյեկտի շահագործման թույլտվության ստացումը՝

- ավարտական ակտի տրամադրումից ամիս.
- ավարտական ակտի տրամադրման օրը:

Ներառյալ ավարտված շինարարական օբյեկտն ընդունող հանձնաժողովի աշխատանքի համար նախատեսվող ժամկետը:

3. Շինարարության վարման մատյանը քաղկացած է **19** էջից, կարված և դրոշմակերպված է **Արզլան համայնքի ղեկավարի** կողմից.

Կապալառուի մասին տեղեկություն

4. Նախագծային փաստաթղթերը մոլիփոխվել են (ընդգլխում է N 1 հավելվածի 108-րդ կետով կախատեսված դրույթները) \_\_\_\_\_ կողմից

ՍԻՀՐԱՆ ԿՄՐԱՊԵՏՅԱՆ ՍԻՀՐԱՆ ԿՄՐԱՊԵՏՅԱՆ ԿՐԹԱՅՔԻ ՄԱՐԶ, ԱՐՈՎՅԱՆ ՀԱՄԱՅՆՔ, ԾԻՆԱՐԱՐՈՒԹՅԱՆ ԹՈՒՅԼՏՎՈՒԹՅՈՒՆ

և սահմանված կարգով համաձայնեցվել իրավասու մարմնի և այլ շահագրգիռ մարմինների հետ:

ՍԻՀՐԱՆ ԿՄՐԱՊԵՏՅԱՆ ՍԻՀՐԱՆ ԿՄՐԱՊԵՏՅԱՆ ԿՐԹԱՅՔԻ ՄԱՐԶ, ԱՐՈՎՅԱՆ ՀԱՄԱՅՆՔ, ԾԻՆԱՐԱՐՈՒԹՅԱՆ ԹՈՒՅԼՏՎՈՒԹՅՈՒՆ

5. Հատուկ պայմաններ՝

1) կառուցապատողը, նախքան շինարարությունն սկսելը, ինչպես նաև դրա ընթացքում, պարտավոր է հասցվելիք վնասների փոխհատուցման դամար համաձայնության գալ կառուցապատման հետևանքով վնասներ կող սուբյեկտների հետ.



2) շինարարության թույլտվության սահմանված ժամկետներում կառուցապատումը չավարտելու դեպքում գործում են N 1 հավելվածի 123-126-րդ կետերով սահմանված աահանքները:

3) (լրացվում է N 1 հավելվածի 84-րդ կետով սահմանված դեպքերում) սույն թույլտվությունը տրվել է սահմանված կարգով հաստատված «Նախագիծ» փուլի հիման վրա, որին հաջորդող «Աշխատանքային փաստաթղթեր» փուլը աեսոց է ապահովի հաստատված փուլով ընդունված լուծումները և աշխատանքների իրականացման հաջորդականությունը:

Ութրոս 14 հատուկ և 10 հատուկ հողային շինարարական գոտաանցները (տվյալները ստորագրողի կողմից)

6. Լրացվում է N 1 հավելվածի 116-րդ կետով սահմանված դեպքերում) Հաշվի առնելով, որ եւտուցվող օբյեկտի շինարարությունը ինարավոր չէ առանց գլխավոր հատակագծի վրա \_\_\_\_\_ համարների տակ նշված շենքի (շենքերի) և կամ շինության (շինությունների) քանդման՝

Շինարարության թույլտվության պահպանման համար անհրաժեշտ է իրականացնել շինության քանդումը և վերականգնել

սեփականատիրոջը (օգտագործողին, պետական գրանցման վկայական՝ **27022024-07-0002**) տրված սույն թույլտվությունը նաև քանդման թույլտվություն է: Օբյեկտի քանդման աշխատանքները իրականացնել նախաձեռնել փաստաթղթերով ամրագրված հաջորդականությամբ:

7. Այլ պայմաններ շինհրապարակում ապահովել ժամանակավոր ցանկապատի և տեղեկատվական վահանակի առկայությունը:

Ութրոս 14 հատուկ և 10 հատուկ հողային շինարարական գոտաանցները (տվյալները ստորագրողի կողմից)

8. Կառուցապատողը շինարարական (քանդման, ապամոտաժման) աշխատանքներն սկսելուց առնվազն 3 օր առաջ, համաձայն N 5 հավելվածի N 2-5 ձևի, տեղեկացնում է իրավասու մարմնին:

9. Թույլտվության հիման վրա ցանկացած շինարարական և զուգահեռ աշխատանք կարող է իրականացվել բազմաօբյեկտային Հայաստանի Հանրապետության օրենսդրությանը, նախագծային փաստաթղթերին և նորմաթվ-մեթոդական պահանջներին համապատասխան:

**ՀԱՅԱՍՏԱՆԻ ՀԱՆՐԱՊԵՏՈՒԹՅԱՆ  
ԱՐԹՎՅԱՆ ՀԱՄԱՅՆ ԿԱՄԱՅՆՔԻ ՂԵԿԱՎԱՐ՝**

**ԷՐՈՒՐՈՂ ԲԱԲՄԱՅՆ**

ԽՈՍՏԱՐԱՐՈՒ ԿԵՆՏՐՈՆՆԵՐԻ ԱՐՁԱՅՐՈՒՄ

Կ. Տ.  
(ձևից ժողվ: 16.06.16 N 630-Ն)

**ՀԱՎԱՆՑՔԻ ԳՆԱԿ  
ԷԼԵԿՏՐՈՆԱՅԻՆ  
ԱՏՈՐԱԳՐՈՒՄՅԱՐ**



ՀԱՅԱՍՏԱՆԻ ՀԱՆՐԱՊԵՏՈՒԹՅԱՆ  
ԿՈՏԱՅՔԻ ՄԱՐԶԻ ԱՐՈՎՅԱՆ ՀԱՄԱՅՆՔԻ ՂԵԿԱՎԱՐ

**Ո Ր Ո Շ ՈՒ Մ**

16 սեպտեմբերի 2024 թվականի N 3883

**«ՍԵՎԱԿ ԾԱՌՈՒԿՅԱՆ» ՍԱՀՄԱՆԱՓԱԿ ՊԱՏԱՍԽԱՆԱՏՎՈՒԹՅԱՄԲ ԸՆԿԵՐՈՒԹՅԱՆԸ  
2024 ԹՎԱԿԱՆԻ ՉՈՐՐՈՐԴ ԵՌԱՄՍՅԱԿԻ ԸՆԹԱՑՔՈՒՄ ՈԳԵԼԻՑ ԵՎ ԱԼԿՈՆՈԱՅԻՆ  
ԽՄԻՉՔՆԵՐԻ ՎԱՃԱՌՔԻ ԹՈՒՅԼՏՎՈՒԹՅՈՒՆ ՏԱԼՈՒ ՄԱՍԻՆ**

Համաձայն «Տեղական ինքնակառավարման մասին» օրենքի 45-րդ հոդվածի 1-ին մասի 2-րդ կետի, Արավյան համայնքի ավագանու 2023 թվականի ապրիլի 13-ի N 52-Ն և դեկտեմբերի 22-ի N 197-Ն որոշումների, հիմք ընդունելով «Սևակ Ծառուկյան» սահմանափակ պատասխանատվությամբ ընկերության տնօրենի հայտը (մուտք՝ 2024 թվականի սեպտեմբերի 12-ի N S-1807)։

1. «Սևակ Ծառուկյան» սահմանափակ պատասխանատվությամբ ընկերությանը տալ 2024 թվականի չորրորդ եռամսյակի ընթացքում Արավյան համայնքի Առինջ գյուղի Պ. Սևակի թաղամասի 4-րդ փողոցի թիվ 2 հասցեում գտնվող 266.8 քառակուսի մետր մակերեսով առևտրի կենտրոնում ոգելից և ալկոհոլային խմիչքների վաճառքի թույլտվություն (Թույլտվություն N 224 կցվում է)։

2. «Սևակ Ծառուկյան» սահմանափակ պատասխանատվությամբ ընկերությունը պարտավոր է Արավյանի համայնքապետարանի 900105204045 հաշվեհամարին վճարել 19 125 (տասնինը հազար հարյուր քսանհինգ) դրամ՝ տեղական տուրք։

3. Սույն որոշումն ուժի մեջ է մտնում «Սևակ Ծառուկյան» սահմանափակ պատասխանատվությամբ ընկերությանը որոշման ընդունման մասին իրազեկելու օրվան հաջորդող օրվանից։

ՀԱՄԱՅՆՔԻ ՂԵԿԱՎԱՐ

Է. ԲԱԲԱՅԱՆ



2024թ. սեպտեմբերի 16

ք. Արավյան



ՀԱՅԱՍՏԱՆԻ ՀԱՆՐԱՊԵՏՈՒԹՅՈՒՆ  
ԿՈՏԱՅՔԻ ՄԱՐԶ  
ԱՐՈՎՅԱՆԻ ՀԱՄԱՅՆՔԱՊԵՏԱՐԱՆ

ԹՈՒՅԼՏՎՈՒԹՅՈՒՆ N ՈԱԽ - 224

ՀԱՄԱՅՆՔԻ ՎԱՐՉԱԿԱՆ ՏԱՐԱԾՔՈՒՄ ՈԳԵԼԻՑ ԵՎ ԱԼԿՈՆՈՒԱՅԻՆ  
ԽՄԻՉՔՆԵՐԻ ՎԱՃԱՌՔԻ

Տրված՝ 16 սեպտեմբերի 2024թ.

Թույլատրված գործունեության անվանումը՝  
**Ոգելից և ալկոհոլային խմիչքների վաճառք:**

Հայտատու իրավաբանական անձի լրիվ անվանումը և գտնվելու վայրը կամ անհատ ձեռնարկատիրոջ անունը, ազգանունը և բնակության վայրը, հարկ վճարողի հաշվառման համարը՝

**«Սևակ Ծառուկյան» սահմանափակ պարասխանադրությամբ ընկերություն,  
ՀՀ Կոտայքի մարզ Արուսյան համայնք Առինջ գյուղ, ՀՎՀՀ՝ 03528341:**

Գործունեության իրականացման վայրը՝ **ՀՀ Կոտայքի մարզ Արուսյան համայնք  
Առինջ գյուղ Պարույր Սևակի թաղամասի 4-րդ փողոց թիվ 2, առևտրի կենտրոն:**

Թույլտվության գործողության ժամկետը՝ **01 հոկտեմբերի 2024թ.-ից մինչև 31  
դեկտեմբերի 2024թ.-ը:**

ՀԱՄԱՅՆՔԻ ՂԵԿԱՎԱՐ



ԷԴՈՒԱՐԴ ԲԱԲԱՅԱՆ



ՀԱՅԱՍՏԱՆԻ ՀԱՆՐԱՊԵՏՈՒԹՅԱՆ  
ԿՈՏԱՅՔԻ ՄԱՐԶԻ ԱՐՈՎՅԱՆ ՀԱՄԱՅՆՔԻ ՂԵԿԱՎԱՐ

**Ո Ր Ո Շ ՈՒ Մ**

16 սեպտեմբերի 2024 թվականի N 3882

**«ՍԵՎԱԿ ԾԱՌՈՒԿՅԱՆ» ՍԱՀՄԱՆԱՓԱԿ ՊԱՏԱՍԽԱՆԱՏՎՈՒԹՅԱՄԲ ԸՆԿԵՐՈՒԹՅԱՆԸ  
2024 ԹՎԱԿԱՆԻ ՉՈՐՐՈՐԴ ԵՌԱՄՍՅԱԿԻ ԸՆԹԱՑՔՈՒՄ ՀԱՆՐԱՅԻՆ ՍՆՆԴԻ  
ԿԱԶՄԱԿԵՐՊՄԱՆ ԵՎ ԻՐԱԿԱՆԱՑՄԱՆ ԹՈՒՅԼՏՎՈՒԹՅՈՒՆ ՏԱԼՈՒ ՄԱՍԻՆ**

Համաձայն «Տեղական ինքնակառավարման մասին» օրենքի 45-րդ հոդվածի 1-ին մասի 4-րդ կետի, Արմվյան համայնքի ավագանու 2022 թվականի սեպտեմբերի 29-ի N 110-Ն, 2023 թվականի ապրիլի 13-ի N 52-Ն և դեկտեմբերի 22-ի N 197-Ն որոշումների, հիմք ընդունելով «Սևակ Ծառուկյան» սահմանափակ պատասխանատվությամբ ընկերության տնօրենի հայտը (մուտք՝ 2024 թվականի սեպտեմբերի 12-ի N S-1808).

1. «Սևակ Ծառուկյան» սահմանափակ պատասխանատվությամբ ընկերությանը տալ 2024 թվականի չորրորդ եռամսյակի ընթացքում Արմվյան համայնքի Առինջ գյուղի Պ. Սևակի թաղամասի 4-րդ փողոցի թիվ 2 հասցեում գտնվող 266.8 քառակուսի մետր մակերեսով առևտրի կենտրոնում հանրային սննդի կազմակերպման և իրականացման թույլտվություն (Թույլտվություն N 127 կցվում է):
2. «Սևակ Ծառուկյան» սահմանափակ պատասխանատվությամբ ընկերությունը պարտավոր է Արմվյան համայնքապետարանի 900105002266 հաշվեհամարին վճարել 25 000 (քսանհինգ հազար) դրամ՝ տեղական տուրք:
3. Սույն որոշումն ուժի մեջ է մտնում «Սևակ Ծառուկյան» սահմանափակ պատասխանատվությամբ ընկերությանը որոշման ընդունման մասին իրազեկելու օրվան հաջորդող օրվանից:

ՀԱՄԱՅՆՔԻ ՂԵԿԱՎԱՐ



Է. ԲԱԲԱՅԱՆ

2024թ. սեպտեմբերի 16  
ք. Արմվյան



ՀԱՅԱՍՏԱՆԻ ՀԱՆՐԱՊԵՏՈՒԹՅՈՒՆ  
ԿՈՏԱՅՔԻ ՄԱՐԶ  
ԱՐՈՎՅԱՆԻ ՀԱՄԱՅՆՔԱՊԵՏԱՐԱՆ

ԹՈՒՅԼՏՎՈՒԹՅՈՒՆ ԹԻՎ ՀՍԿ-Ի - 127

ՀԱՄԱՅՆՔԻ ՎԱՐՉԱԿԱՆ ՏԱՐԱԾՔՈՒՄ ՀԱՆՐԱՅԻՆ ՍՆՆԴԻ ԿԱԶՄԱԿԵՐՊՄԱՆ  
ԵՎ ԻՐԱԿԱՆԱՑՄԱՆ

Տրված՝ 16 սեպտեմբերի 2024թ.

Թույլատրված գործունեության անվանումը՝  
**Հանրային սննդի կազմակերպում և իրականացում:**

Հայտատու իրավաբանական անձի լրիվ անվանումը և գտնվելու վայրը կամ անհատ ձեռնարկատիրոջ անունը, ազգանունը և բնակության վայրը, հարկ վճարողի հաշվառման համարը՝

**«Սևակ Ծառուկյան» սահմանափակ պատասխանատվությամբ ընկերություն,  
ՀՀ Կոտայքի մարզ Աբովյան համայնք Առինջ գյուղ, ՀՎՀՀ՝ 03528341:**

Գործունեության իրականացման վայրը՝ **ՀՀ Կոտայքի մարզ Աբովյան համայնք  
Առինջ գյուղ Պարոյր Սևակի թաղամասի 4-րդ փողոց թիվ 2, առևտրի կենտրոն:**

Թույլտվության գործողության ժամկետը՝ **01 հոկտեմբերի 2024թ.-ից մինչև 31  
դեկտեմբերի 2024թ.-ը:**

ՀԱՄԱՅՆՔԻ ՂԵԿԱԿԱՐ



ԷԴՈՒԱՐԴ ԲԱԲԱՅԱՆ