



**ՀԱՅԱՍՏԱՆԻ ՀԱՆՐԱՊԵՏՈՒԹՅԱՆ
ԿՈՏԱՅՔԻ ՄԱՐԶԻ ԱՔՈՎՅԱՆ ՀԱՄԱՅՆՔԻ ՂԵԿԱՎԱՐ**

Ո Ր Ո Շ ՈՒ Մ

13 սեպտեմբերի 2024 թվականի N 3880

**«ԱՐՏ ՊԵՏՐՈՒԼ» ՍԱՀՄԱՆԱՓԱԿ ՊԱՏԱՍԽԱՆԱՏՎՈՒԹՅԱՄԲ ԸՆԿԵՐՈՒԹՅԱՆ ՏՆՕՐԵՆ
ՌԱՖԱՅԵԼ ԶԵՅՆԱԼՅԱՆԻ ՆԿԱՏՄԱՄԲ ՎԱՐՉԱԿԱՆ ՏՈՒՅԺ ՆՇԱՆԱԿԵԼՈՒ ՄԱՍԻՆ**

1. Վարչական իրավախախտման վերաբերյալ գործի նկարագրությունը (նկարագրական մաս).

Աբովյան համայնքի Աբովյան քաղաքի Սահմանադրության հրապարակում գտնվող «ԱՐՏ ՊԵՏՐՈՒԼ» սահմանափակ պատասխանատվությամբ ընկերությունը՝ ի դեմս տնօրեն Ռաֆայել Զեյնալյանի 2024 թվականի օգոստոսի 21-ին թույլ է տվել վարչական իրավախախտում՝ վարչական տույժի նշանակման օրվանից հետո՝ մեկ տարվա ընթացքում առանց թույլտվության հեղուկ վառելիքի վաճառք է կրկին իրականացրել, որի վերաբերյալ կազմվել է առևտրի և ծառայության բնագավառում վարչական իրավախախտում թույլ տալու փաստի մասին 01 արձանագրությունը:

2024 թվականի օգոստոսի 22-ի զեկուցագրի հիման վրա /մուտք՝ 2024 թվականի օգոստոսի 22-ի N Ք-6447/ 2024 թվականի օգոստոսի 22-ի N Ե-5634 ծանուցագրով «ԱՐՏ ՊԵՏՐՈՒԼ» սահմանափակ պատասխանատվությամբ ընկերության տնօրեն Ռաֆայել Զեյնալյանի նկատմամբ Վարչական իրավախախտումների վերաբերյալ օրենսգրքի 169.16-րդ հոդվածի 4-րդ մասի 2-րդ կետի հատկանիշներով հարուցվել է վարչական վարույթ, որի լուումը նշանակվել է 2024 թվականի սեպտեմբերի 05-ին՝ ժամը 11:00-ին:

2024 թվականի սեպտեմբերի 05-ին՝ ժամը 11:00-ին նշանակված լսման օրը վարչական վարույթը կասեցվել է մինչև Հայաստանի Հանրապետության կադաստրի կոմիտեից Աբովյան համայնքի Սահմանադրության հրապարակի թիվ 7/2 հասցեի նկատմամբ գրանցված իրավունքների վերաբերյալ ապացույց ստանալը:

2024 թվականի սեպտեմբերի 11-ի դրությամբ կասեցումն առաջացրած հանգամանքը վերացել է՝ Հայաստանի Հանրապետության կադաստրի կոմիտեից ստացվել է պահանջված ապացույցը և վարչական վարույթի լսման օր է նշանակվել 2024 թվականի սեպտեմբերի 13-ին՝ ժամը 10:00-ին:

2024 թվականի սեպտեմբերի 13-ին՝ ժամը 10:00-ին նշանակված վարչական վարույթի լսմանը ներկայացել է «ԱՐՏ ՊԵՏՐՈՒԼ» սահմանափակ պատասխանատվությամբ ընկերության տնօրեն Ռաֆայել Զեյնալյանի լիազորված անձ Նորայր Գրիգորյանը:

Վերջինս ներկայացրեց գրավոր դիրքորոշում և ընդունեց, որ վարչական իրավախախտումն արձանագրելու օրվա դրությամբ Աբովյան քաղաքի Սահմանադրության հրապարակ թիվ 7/2 հասցեում «ԱՐՏ ՊԵՏՐՈՒԼ» սահմանափակ պատասխանատվությամբ ընկերությանն Աբովյան համայնքի ղեկավարի կողմից հեղուկ վառելիքի վաճառքի թույլտվություն տրված չի եղել, միաժամանակ պնդեց որ չի ընդունում իրավախախտման փաստը, քանի որ օրենքի ուժով՝

Ֆիլցիայի իրավունքով համարում է թույլտվություն ունեցած: Հայտնեց, որ առևտրի և ծառայությունների ոլորտում արձանագրված իրավախախտումները կարգավորվում է «Առևտրի և ծառայությունների մասին» օրենքով՝ մասնավորապես 17.1-ին հոդվածով սահմանված հսկողության իրականացման կարգով, իսկ եթե վարչական մարմինն իր գործողությունների հիմքում դնում է Վարչական իրավախախտումների վերաբերյալ օրենսգիրքը, ապա հայտնեց, որ Վարչական իրավախախտումների վերաբերյալ օրենսգիրքն արձանագրություն կազմելու, վարչական տույժի ենթարկելու վերաբերյալ գործը քննելու իրավասությունը վերապահվել է միայն համայնքի ղեկավարին, իսկ համայնքի ղեկավարի վերը նշված գործառույթը որևէ այլ պաշտոնյայի կամ համայնքային ծառայողի փոխանցված լինելու վերաբերյալ կարգավորում Վարչական իրավախախտումների վերաբերյալ օրենսգրքով սահմանված չէ, հետևաբար գտնում է, որ այս վարչարարությունը օրինաչափ չէ: Միաժամանակ նշեց, որ վարույթի ընթացքում չի խախտվել լսված լինելու և դիրքորոշում ներկայացնելու իրավունքը:

2. Ակտի ընդունման հիմնավորումը (պատճառաբանական մաս).

Համաձայն Տեղական ինքնակառավարման մասին օրենքի 35-րդ հոդվածի 1-ին մասի 24-րդ կետի՝ համայնքի ղեկավարն իր իրավասության շրջանակում ընդունում է որոշումներ, կազմում է արձանագրություններ և արձակում կարգադրություններ:

Համաձայն նույն հոդվածի 3-րդ մասի՝ համայնքի ղեկավարը օրենքով սահմանված կարգով իր լիազորություններն իրականացնում է համայնքային վարչական և համայնքային հայեցողական պաշտոններ զբաղեցնող անձանց, աշխատակազմի, համայնքային հիմնարկների և ոչ առևտրային կազմակերպությունների միջոցով:

Արժվյան համայնքի ղեկավարի 2022 թվականի հունվարի 18-ի N 24 կարգադրությամբ ստեղծել է համայնքի ղեկավարին առընթեր վարչական հանձնաժողով:

Արժվյան համայնքի ղեկավարի 2023 թվականի դեկտեմբերի 05-ի N 4752 որոշմամբ Արժվյանի համայնքապետարանի աշխատակազմի առևտրի, սպասարկման, տրանսպորտի և գովազդի բաժնի աշխատակիցներին վերապահվել է վարչական իրավախախտումների վերաբերյալ արձանագրություն կազմելու լիազորություն:

Համաձայն Վարչարարության հիմունքների և վարչական վարույթի 48-րդ հոդվածի 1-ին մասի՝ եթե վարչական ակտ ընդունելու իրավասություն ունեցող վարչական մարմինը սույն օրենքի 31-րդ հոդվածի 1-ին մասի «ա», «դ» և «ե» կետերի պահանջների պահպանմամբ ներկայացված դիմումի հիման վրա հարուցված վարույթի արդյունքում օրենքով սահմանված ժամկետում որևէ որոշում չի կայացնում, ապա վարչական ակտը համարվում է ընդունված, և դիմողը կարող է ձեռնամուխ լինել համապատասխան իրավունքի իրականացմանը, բացառությամբ սույն հոդվածի 2-րդ մասով նախատեսված դեպքերի:

2024 թվականի հուլիսի 29-ին (մուտք՝ N S-1521 և S-1520) «ԱՐՏ ՊԵՏՐՈՒԼ» սահմանափակ պատասխանատվությամբ ընկերության կողմից Արժվյանի համայնքապետարան է մուտքագրվել հայտեր՝ Արժվյան քաղաքի Սահմանադրության հրապարակ 7/2 – հասցեում հեղուկ վառելիքի վաճառքի և 24:00-ից հետո աշխատելու թույլտվություններ ստանալու մասին: Վերը նշված հայտերի կապակցությամբ Արժվյան համայնքի ղեկավարի 2024 թվականի հուլիսի 30-ի N Ե-5080 գրությամբ տրվել է պատասխան:

Համաձայն Վարչական իրավախախտումների վերաբերյալ օրենսգրքի 169.16-րդ հոդվածի 4-րդ մասի 1-ին կետի՝ առանց թույլտվության հեղուկ վառելիքի և (կամ) սեղմված բնական և (կամ) հեղուկացված նավթային կամ ածխաջրածնային գազերի մանրաձախ առևտրի կետերում հեղուկ վառելիքի և (կամ) սեղմված բնական և (կամ) հեղուկացված նավթային կամ ածխաջրածնային գազերի վաճառք իրականացնելը՝ առաջացնում է տուգանքի նշանակում՝ սահմանված նվազագույն աշխատավարձի երեքհարյուրապատիկից մինչև հինգհարյուրապատիկի չափով:

Համաձայն նույն հոդվածի 2-րդ կետի՝ սույն մասով նախատեսված արարքը վարչական տույժի նշանակման օրվանից հետո՝ մեկ տարվա ընթացքում, կրկին կատարելը՝ առաջացնում է տուգանքի նշանակում՝ սահմանված նվազագույն աշխատավարձի վեցհարյուրապատիկից մինչև ութհարյուրապատիկի չափով:

Համաձայն Արժվյան համայնքի ղեկավարի 2023 թվականի հոկտեմբերի 16-ի «ԱՐՏ ՊԵՏՐՈՒԼ»

սահմանափակ պատասխանատվությամբ ընկերության տնօրեն Ռաֆայել Զեյնալյանի նկատմամբ վարչական տույժ նշանակելու մասին» N 3980 որոշման՝ Վարչական իրավախախտումների վերաբերյալ օրենսգրքի 169.16-րդ հոդվածի 4-րդ մասի 2-րդ կետի հատկանիշներով՝ վարչական տույժի նշանակման օրվանից հետո՝ մեկ տարվա ընթացքում առանց թույլտվության հեղուկ վառելիքի վաճառք կրկին իրականացնելու համար վերջինիս նկատմամբ նշանակվել է վարչական տուգանք 800 000 (ութե հարյուր հազար) դրամի չափով:

Համաձայն Վարչական իրավախախտումների վերաբերյալ օրենսգրքի 34-րդ հոդվածի 1-ին մասի 1-ին կետի՝ վարչական իրավախախտման համար պատասխանատվությունը ծանրացնող հանգամանք է հակաիրավական վարքագիծը շարունակելը, չնայած այն դադարեցնելու մասին դրա համար լիազորված անձանց պահանջին, իսկ համաձայն նույն հոդվածի 1-ին մասի 2-րդ կետի՝ վարչական իրավախախտման համար պատասխանատվությունը ծանրացնող հանգամանք է՝ մեկ տարվա ընթացքում կրկին անգամ նման իրավախախտում կատարելը, որի համար անձն արդեն ենթարկվել է վարչական տույժի...:

Վերլուծելով վերը նշված իրավանորմերը և փաստական հանգամանքները վարչական մարմինը գտնում է, որ իրականացված վարչարարությունն օրինաչափ է, քանի որ վարչական մարմնի նախաձեռնությամբ հարուցված վարչական վարույթի հիմքը հանդիսանում է ոչ թե «Առևտրի և ծառայությունների մասին» օրենքով սահմանված տեղական ինքնակառավարման մարմնի կողմից իրականացված հսկողություն արդյունքում հայտնաբերված խախտումը, այլ Վարչական իրավախախտումների վերաբերյալ օրենսգրքի 219.1-ին և 254-րդ հոդվածների, ինչպես նաև Աբովյան համայնքի ղեկավարի 2023 թվականի դեկտեմբերի 5-ի N 4752 որոշման հիման վրա առևտրի և ծառայության բնագավառում հայտնաբերված իրավախախտումը, իսկ իրավախախտում թույլ տալու հիմքը հանդիսանում է 2024 թվականի օգոստոսի 21-ի N 01 արձանագրությունը: Իսկ ինչ վերաբերում է համայնքի ղեկավարի՝ վարչական տույժի ենթարկելու իրավասությանը, ապա ակնհայտ է, որ օրենքի ուժով համայնքի ղեկավարն օրենքով սահմանված կարգով իր լիազորություններն իրականացնում է նաև աշխատակազմի, միջոցով, իսկ Աբովյան համայնքի ղեկավարի 2022 թվականի հունվարի 18-ի N 24 կարգադրությամբ ստեղծված է համայնքի ղեկավարին առընթեր վարչական հանձնաժողով: Իսկ ինչ վերաբերում է «ԱՐՏ ՊԵՏՐՈՒԼ» սահմանափակ պատասխանատվությամբ ընկերության ֆիլցիայի իրավունքի ուժով թույլտվություն ունենալուն, ապա վարչական մարմինն այն անհիմն է համարում, քանի որ օրենքի ուժով դիմողը կարող է նախ և առաջ ձեռնամուխ լինել համապատասխան իրավունքի իրականացմանը եթե հարուցված վարույթի արդյունքում օրենքով սահմանված ժամկետում որևէ որոշում, պատասխան չի կայացվում: Իսկ 2024 թվականի հուլիսի 29-ին (մուտք՝ N S-1521 և S-1520) «ԱՐՏ ՊԵՏՐՈՒԼ» սահմանափակ պատասխանատվությամբ ընկերության կողմից Աբովյանի համայնքապետարան է մուտքագրված հայտերի կապակցությամբ Աբովյան համայնքի ղեկավարի 2024 թվականի հուլիսի 30-ի N Ե-5080 գրությամբ տրվել է պատասխան:

Սույն գործով հաստատված փաստ է համարվում «ԱՐՏ ՊԵՏՐՈՒԼ» սահմանափակ պատասխանատվությամբ ընկերության կողմից վարչական տույժի նշանակման օրվանից հետո՝ մեկ տարվա ընթացքում առանց թույլտվության հեղուկ վառելիքի վաճառք կրկին իրականացնելը, որպիսի արարքն առաջացնում է Վարչական իրավախախտումների վերաբերյալ օրենսգրքի 169.16-րդ հոդվածի 4-րդ մասի 2-րդ կետով սահմանված իրավախախտում:

Սույն գործով առկա է նաև վարչական պատասխանատվությունը ծանրացնող հանգամանք, այն է՝ մեկ տարվա ընթացքում կրկին անգամ նման իրավախախտում կատարելը, որի համար անձն արդեն ենթարկվել է վարչական տույժի, ինչպես նաև հակաիրավական վարքագիծը շարունակելը, չնայած այն դադարեցնելու մասին դրա համար լիազորված անձանց պահանջին:

Ընդունված որոշման շարադրանքը (եզրափակիչ մաս).

Հաշվի առնելով վերոգրյալը և ղեկավարվելով Վարչական իրավախախտումների վերաբերյալ օրենսգրքի 34-րդ հոդվածի, 169.16-րդ հոդվածի 4-րդ մասի 2-րդ կետով, 219.1-ին, 275-283-րդ, 286-288-րդ, 298-րդ, 302-րդ և 305-րդ հոդվածներով, «Տեղական ինքնակառավարման մասին»

օրենքի 35-րդ հոդվածի 1-ին մասի 26-րդ կետով, «Վարչարարության հիմունքների և վարչական վարույթի մասին» օրենքի 30-րդ հոդվածի 1-ին մասի «բ» կետի, 53-րդ հոդվածով, ինչպես նաև հաշվի առնելով Աբովյան համայնքի ղեկավարի 2023 թվականի հոկտեմբերի 16-ի N 3980 որոշումը և հիմք ընդունելով 2024 թվականի օգոստոսի 21-ի առևտրի և ծառայության բնագավառում վարչական իրավախախտում թույլ տալու փաստի մասին N 01 արձանագրությունը և Աբովյան համայնքի ղեկավարին առընթեր վարչական հանձնաժողովի 2024 թվականի սեպտեմբերի 13-ի արձանագրությունը

ՈՐՈՇԵՑԻ

1. «ԱՐՏ ՊԵՏՐՈՒԼ» սահմանափակ պատասխանատվությամբ ընկերության տնօրեն Ռաֆայել Զեյնալյանի նկատմամբ Վարչական իրավախախտումների վերաբերյալ օրենսգրքի 169.16-րդ հոդվածի 4-րդ մասի 2-րդ կետի հատկանիշներով՝ վարչական տույժի նշանակման օրվանից հետո՝ մեկ տարվա ընթացքում առանց թույլտվության հեղուկ վառելիքի վաճառք կրկին իրականացնելու համար նշանակել վարչական տուգանք 800 000 (ութե հարյուր հազար) դրամի չափով:
2. «ԱՐՏ ՊԵՏՐՈՒԼ» սահմանափակ պատասխանատվությամբ ընկերության տնօրեն Ռաֆայել Զեյնալյանը պարտավոր է սույն որոշումն իրեն հանձնելու օրվանից 15-օրյա ժամկետում նշանակված տուգանքի գումարը մուծել Աբովյանի համայնքապետարանի 900105201272 հաշվեհամարին և վճարման անդորրագիրը ներկայացնել Աբովյան համայնքի ղեկավարին առընթեր վարչական հանձնաժողով:
3. Սույն որոշումը կարող է բողոքարկվել կամ վարչական կարգով Աբովյան համայնքի ղեկավարին՝ այն սահմանված կարգով հանձնելու (հանձնված համարվելու) օրվանից հետո՝ երեսուն օրվա ընթացքում կամ Հայաստանի Հանրապետության վարչական դատավարության օրենսգրքով սահմանված դատական կարգով՝ վարչական ակտի ուժի մեջ մտնելու պահից երկամսյա ժամկետում:
4. Սույն որոշման պահանջները չկատարելու դեպքում այն ենթակա է հարկադիր կատարման՝ որոշումն անբողոքարկելի դառնալուց հետո երեք ամսվա ընթացքում:
5. Սույն որոշումն ուժի մեջ է մտնում «ԱՐՏ ՊԵՏՐՈՒԼ» սահմանափակ պատասխանատվությամբ ընկերության տնօրեն Ռաֆայել Զեյնալյանին որոշման ընդունման մասին իրազեկելու օրվան հաջորդող օրվանից:

ՀԱՄԱՅՆՔԻ ՂԵԿԱՎԱՐ



Է. ԲԱԲԱՅԱՆ

2024թ. սեպտեմբերի 13
ք. Աբովյան



ՀԱՅԱՍՏԱՆԻ ՀԱՆՐԱՊԵՏՈՒԹՅԱՆ
ԿՈՏԱՅՔԻ ՄԱՐԶԻ ԱՐՈՎՅԱՆ ՀԱՄԱՅՆՔԻ ԴԵԿԱՎԱՐ

Ո Ր Ո Շ ՈՒ Մ

13 սեպտեմբերի 2024 թվականի N 3879

**«ԼԻ-ԱՆԻ ԴԱՅՄՈՆԴՍ» ՍԱՀՄԱՆԱՓԱԿ ՊԱՏԱՍԽԱՆԱՏՎՈՒԹՅԱՄԲ ԸՆԿԵՐՈՒԹՅԱՆԸ
ՆԱԽԱԳԾՄԱՆ ԹՈՒՅԼՏՎՈՒԹՅՈՒՆ ՏԱԼՈՒ ԵՎ ԱՐՈՎՅԱՆ ՀԱՄԱՅՆՔԻ ԴԵԿԱՎԱՐԻ 2024
ԹՎԱԿԱՆԻ ՍԵՊՏԵՄԲԵՐԻ 09-Ի N 3836 ՈՐՈՇՄԱՆ 2-ՐԴ ԿԵՏՆ ՈՒԺԸ ԿՈՐՑՐԱԾ ՃԱՆԱԶԵԼՈՒ
ՄԱՍԻՆ**

Համաձայն «Նորմատիվ իրավական ակտերի մասին» օրենքի 37-րդ հոդվածի 1-ին մասի, «Տեղական ինքնակառավարման մասին» օրենքի 42-րդ հոդվածի 1-ին մասի 4-րդ կետի, Հայաստանի Հանրապետության կառավարության 2015 թվականի մարտի 19-ի N 596-Ն որոշման, հիմք ընդունելով «ԼԻ-ԱՆԻ ԴԱՅՄՈՆԴՍ» սահմանափակ պատասխանատվությամբ ընկերության տնօրեն՝ Վիտալի Եպիսկոպոսյանի հայտը (մուտք՝ 2024 թվականի սեպտեմբերի 13-ի N Ք-6806)։

1. «ԼԻ-ԱՆԻ ԴԱՅՄՈՆԴՍ» սահմանափակ պատասխանատվությամբ ընկերության տալ բազմաբնակարան բնակելի համալիրի կառուցման նախագծման թույլտվություն (նախագծման թույլտվությունը կցվում է)։
2. Շինարարական աշխատանքները սկսելուց առաջ նախագծային փաստաթղթերը ներկայացնել համաձայնեցման և ստանալ շինարարության թույլտվություն։
3. Ուժը կորցրած ճանաչել Արովյան համայնքի ղեկավարի 2024 թվականի սեպտեմբերի 09-ի «ԼԻ-ԱՆԻ ԴԱՅՄՈՆԴՍ» ՍԱՀՄԱՆԱՓԱԿ ՊԱՏԱՍԽԱՆԱՏՎՈՒԹՅԱՄԲ ԸՆԿԵՐՈՒԹՅԱՆԸ ՊԱՏԿԱՆՈՂ ՀՈՂԱՄԱՍԻ ԳՈՐԾԱՌՆԱԿԱՆ ՆՇԱՆԱԿՈՒԹՅՈՒՆԸ ՓՈՓՈԽԵԼՈՒ ԵՎ ՆԱԽԱԳԾՄԱՆ ԹՈՒՅԼՏՎՈՒԹՅՈՒՆ ՏԱԼՈՒ ՄԱՍԻՆ» N 3836 որոշման 2-րդ կետը։
4. Սույն որոշումն ուժի մեջ է մտնում որոշման ընդունման մասին իրազեկելու օրվան հաջորդող օրվանից։

ՀԱՄԱՅՆՔԻ ԴԵԿԱՎԱՐ



Է. ԲԱԲԱՅԱՆ

2024թ. սեպտեմբերի 13
ք. Արովյան



ՀԱՅԱՍՏԱՆԻ ՀԱՆՐԱՊԵՏՈՒԹՅԱՆ
ԿՈՏԱՅՔԻ ՄԱՐԶԻ ԱՐՈՎՅԱՆ ՀԱՄԱՅՆՔԻ ՂԵԿԱՎԱՐ

Ո Ր Ո Շ ՈՒ Մ

13 սեպտեմբերի 2024 թվականի N 3878

ԵՊՐԱՔՍՅԱ ՂԱԶԱՐՅԱՆԻՆ ՍՈՑԻԱԼԱԿԱՆ ԱԶԱԿՑՈՒԹՅՈՒՆ ՑՈՒՑԱԲԵՐԵԼՈՒ ՄԱՍԻՆ

Համաձայն «Տեղական ինքնակառավարման մասին» օրենքի 38-րդ հոդվածի 1-ին մասի 7-րդ կետի, 48-րդ հոդվածի, Արովյան համայնքի ավագանու 2022 թվականի մայիսի 13-ի N 46-Ա և N 47-Ա որոշումների, հիմք ընդունելով Եպրաքայա Ղազարյանի դիմումը (մուտք՝ 2024 թվականի օգոստոսի 21-ի N Բ-6431) և Արովյան համայնքի սոցիալապես անապահով ընտանիքներին սոցիալական աջակցություն ցուցաբերելու գործընթացն ապահովող մշտական հանձնաժողովի 2024 թվականի սեպտեմբերի 09-ի նիստի N 9 արձանագրությունը.

1. Արովյան համայնքի 2024 թվականի բյուջեով նախատեսված «Սոցիալական օգնություններ» (բաժին 10, խումբ 7, դաս 1) նախահաշվի «4729» հոդվածից 25 000 (քսանհինգ հազար) դրամ փոխանցել «ԱՄԻՕ ԲԱՆԿ» փակ բաժնետիրական ընկերության 1150036910418900 տարանցիկ հաշվեհամարին՝ Եպրաքայա Ղազարյանին սոցիալական աջակցություն ցուցաբերելու նպատակով:

2. Սույն որոշումն ուժի մեջ է մտնում Եպրաքայա Ղազարյանին որոշման ընդունման մասին իրազեկելու օրվան հաջորդող օրվանից:

ՀԱՄԱՅՆՔԻ ՂԵԿԱՎԱՐ

Է. ԲԱԲԱՅԱՆ



2024թ. սեպտեմբերի 13
ք. Արովյան



ՀԱՅԱՍՏԱՆԻ ՀԱՆՐԱՊԵՏՈՒԹՅԱՆ
ԿՈՏԱՅՔԻ ՄԱՐԶԻ ԱՐՈՎՅԱՆ ՀԱՄԱՅՆՔԻ ԴԵԿԱՎԱՐ

Ո Ր Ո Շ ՈՒ Մ

13 սեպտեմբերի 2024 թվականի N 3877

ԼԻԴԱ ՄԱԹԵՎՈՍՅԱՆԻՆ ՍՈՑԻԱԼԱԿԱՆ ԱԶԱԿՑՈՒԹՅՈՒՆ ՑՈՒՑԱԲԵՐԵԼՈՒ ՄԱՍԻՆ

Համաձայն «Տեղական ինքնակառավարման մասին» օրենքի 38-րդ հոդվածի 1-ին մասի 7-րդ կետի, 48-րդ հոդվածի, Արովյան համայնքի ավագանու 2022 թվականի մայիսի 13-ի N 46-Ա և N 47-Ա որոշումների, հիմք ընդունելով Լիդա Մաթևոսյանի դիմումը (մուտք՝ 2024 թվականի սեպտեմբերի 06-ի N Ք-6694) և Արովյան համայնքի սոցիալապես անապահով ընտանիքներին սոցիալական աջակցություն ցուցաբերելու գործընթացն ապահովող մշտական հանձնաժողովի 2024 թվականի սեպտեմբերի 09-ի նիստի N 9 արձանագրությունը.

1. Արովյան համայնքի 2024 թվականի բյուջեով նախատեսված «Սոցիալական օգնություններ» (բաժին 10, խումբ 7, դաս 1) նախահաշվի «4729» հոդվածից 35 000 (երեսունհինգ հազար) դրամ փոխանցել «ԱՄԻՕ ԲԱՆԿ» փակ բաժնետիրական ընկերության 1150036910418900 տարանցիկ հաշվեհամարին՝ Լիդա Մաթևոսյանին սոցիալական աջակցություն ցուցաբերելու նպատակով:
2. Սույն որոշումն ուժի մեջ է մտնում Լիդա Մաթևոսյանին որոշման ընդունման մասին իրազեկելու օրվան հաջորդող օրվանից:

ՀԱՄԱՅՆՔԻ ԴԵԿԱՎԱՐ

Է. ԲԱԲԱՅԱՆ



2024թ. սեպտեմբերի 13
ք. Արովյան



ՀԱՅԱՍՏԱՆԻ ՀԱՆՐԱՊԵՏՈՒԹՅԱՆ
ԿՈՏԱՅՔԻ ՄԱՐԶԻ ԱՐՈՎՅԱՆ ՀԱՄԱՅՆՔԻ ՂԵԿԱՎԱՐ

Ո Ր Ո Շ ՈՒ Մ

13 սեպտեմբերի 2024 թվականի N 3876

**«ԱՐՄԵՆԻԱՆ ՏՈՐԱԿՈ ՔՈՄՓԱՆԻ» ՍԱՀՄԱՆԱՓԱԿ ՊԱՏԱՍԽԱՆԱՏՎՈՒԹՅԱՄԲ
ԸՆԿԵՐՈՒԹՅԱՆԸ ՍԵՓԱԿԱՆՈՒԹՅԱՆ ԻՐԱՎՈՒՆՔՈՎ ՊԱՏԿԱՆՈՂ ԱՆՇԱՐԺ
ԳՈՒՅՔԵՐԻՆ ՄԻԱՍՆԱԿԱՆ ՀԱՍՑԵ ՏՐԱՄԱԴԻԵԼՈՒ ՄԱՍԻՆ**

Համաձայն «Տեղական ինքնակառավարման մասին» օրենքի 35-րդ հոդվածի 1-ին մասի 22-րդ և 24-րդ կետերի, Հայաստանի Հանրապետության կառավարության 2005 թվականի դեկտեմբերի 29-ի N 2387-Ն որոշմամբ հաստատված կարգի 29-րդ, 50-րդ, 51-րդ և 55-րդ կետերի, Արվյան համայնքի ավագանու 2023 թվականի դեկտեմբերի 22-ի N 199-Ն որոշման, հաշվի առնելով «ԱՐՄԵՆԻԱՆ ՏՈՐԱԿՈ ՔՈՄՓԱՆԻ» սահմանափակ պատասխանատվությամբ ընկերության լիազորած անձ Աշոտ Բոչոյանի դիմումը (մուտք՝ 2024 թվականի սեպտեմբերի 11-ի N Տ-1801).

1. «ԱՐՄԵՆԻԱՆ ՏՈՐԱԿՈ ՔՈՄՓԱՆԻ» սահմանափակ պատասխանատվությամբ ընկերությանը սեփականության իրավունքով պատկանող (հիմք՝ 2024 թվականի մարտի 26-ի N 10062024-07-0082, N 10062024-07-0152, N 10062024-07-0139, N 10062024-07-0105, հունիսի 10-ի N 10062024-07-0173, հուլիսի 17-ի N 17072024-07-0161 և օգոստոսի 22-ի N 22082024-07-0058 վկայականներ) Արվյան համայնքի Արվյան քաղաքի 2-րդ արդյունաբերական թաղամասի թիվ 6, թիվ 6/2, թիվ 6/2/1, թիվ 7, թիվ 9, թիվ 9/1 և թիվ 9/3 հասցեներում գտնվող անշարժ գույքերին՝ «ԳԻՍ-ԱՐՏ» սահմանափակ պատասխանատվությամբ ընկերության կողմից 2024 թվականի սեպտեմբերի 09-ին կազմված միավորման սխեմայի (կցվում է) համաձայն՝ տրամադրել միասնական հասցե՝ համայնք Արվյան, քաղաք Արվյան, 2-րդ արդյունաբերական թաղամաս, 6:

2. «ԱՐՄԵՆԻԱՆ ՏՈՐԱԿՈ ՔՈՄՓԱՆԻ» սահմանափակ պատասխանատվությամբ ընկերությունը պարտավոր է Արվյանի համայնքապետարանի 900105201652 հաշվեհամարին մուծել 10 000 (տասը հազար) դրամ՝ հասցեի տրամադրման ծառայության վճար:

3. Սույն որոշումն ուժի մեջ է մտնում որոշման ընդունման մասին իրազեկելու օրվան հաջորդող օրվանից:

ՀԱՄԱՅՆՔԻ ՂԵԿԱՎԱՐ

Է. ԲԱԲԱՅԱՆ

2024թ. սեպտեմբերի 13

ք. Արվյան



Մեխանմաներ

«ԱՐՄԵՆԻԱ ՏՐԱՎԱԿ ԲՐՈՒՇԱՆԻ» ԱՊԸ

ՀՐԱՄԱՍԻ ԱՐԱՎՈՐՄԱՆ ՄԻՏՆԱ

- բ. Արվածք 2-րդ արդյունաբերական բաղամաս թիվ 6
- բ. Արվածք 2-րդ արդյունաբերական բաղամաս թիվ 6/2
- բ. Արվածք 2-րդ արդյունաբերական բաղամաս թիվ 6/2/1
- բ. Արվածք 2-րդ արդյունաբերական բաղամաս թիվ 7
- բ. Արվածք 2-րդ արդյունաբերական բաղամաս թիվ 9
- բ. Արվածք 2-րդ արդյունաբերական բաղամաս թիվ 9/1
- բ. Արվածք 2-րդ արդյունաբերական բաղամաս թիվ 9/3

Սահմանափակ ընկերություն
 Մեխանմանության վկայականներ N10062024-07-0082, 17072024-07-0161, 10062024-07-0152, 22082024-07-0058,
 10062024-07-0139, 10062024-07-0105, 10062024-07-0173,
 հրավանդավորման հիման վրա

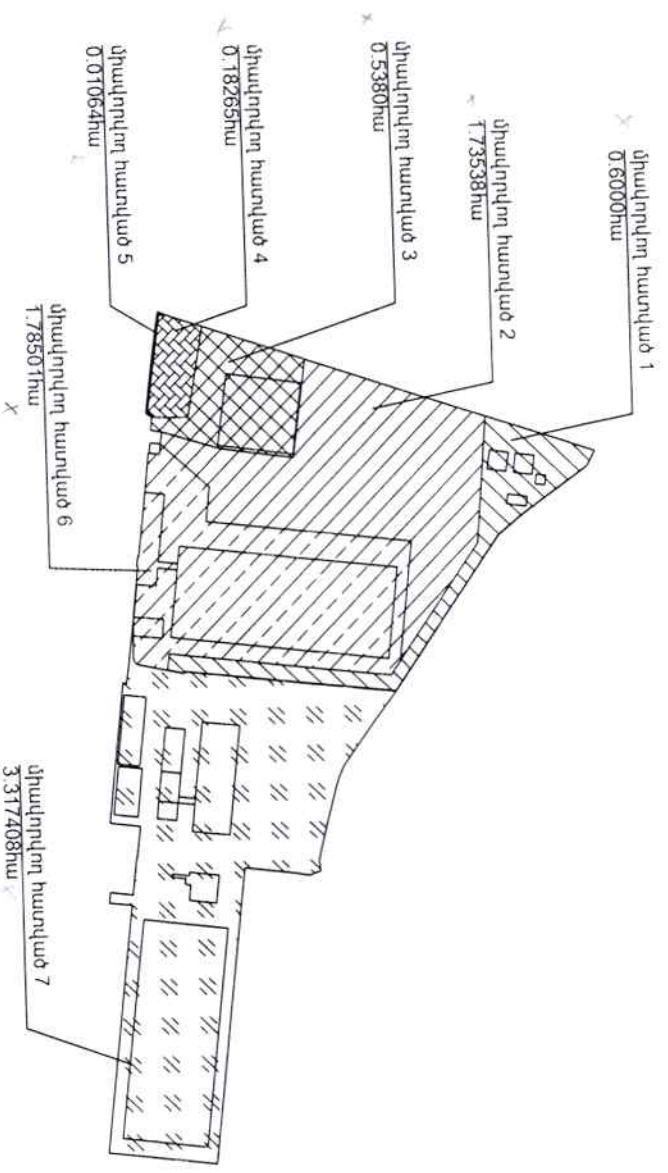

Մակերես հա	
Ծածկագիր	
Նպատակային նշանակություն	
Փորձառական նշանակություն	
Լրացուցիչ նշումներ.	

Մասշտաբ 1:5000

Ռոպակություն ունեցող անձ	
Ռոպակություն վկայականի համարը	
Ստորագրություն	
Իրավաբանական անձի անվանումը	
ՀՎՀՀ	
Ստորագրություն	
ամիս	06 08 2024
ամսաթիվ	08 08 2024
հատման ամսաթիվ	
կազմման	



Հ Ո Ղ Ա Ս Մ Ա Ս Ի Հ Ա Տ Ա Վ Վ Ա Ք Ի Չ

Կրտաթղթի մարզ Արոլյան համայնք, ք. Արոլյան 2-րդ արդյունաբերական թաղամաս

մարզի համայնքի քարտեզ

Սեփականության վկայականներ N10062024-07-0082, 17072024-07-0161, 10062024-07-0152, 22082024-07-0058, 10062024-07-0139, 10062024-07-0105, 10062024-07-0173.

Խորանարդային քարտեզ

Հաստատում են
Համայնքի ղեկավարը
Ս.Տ.

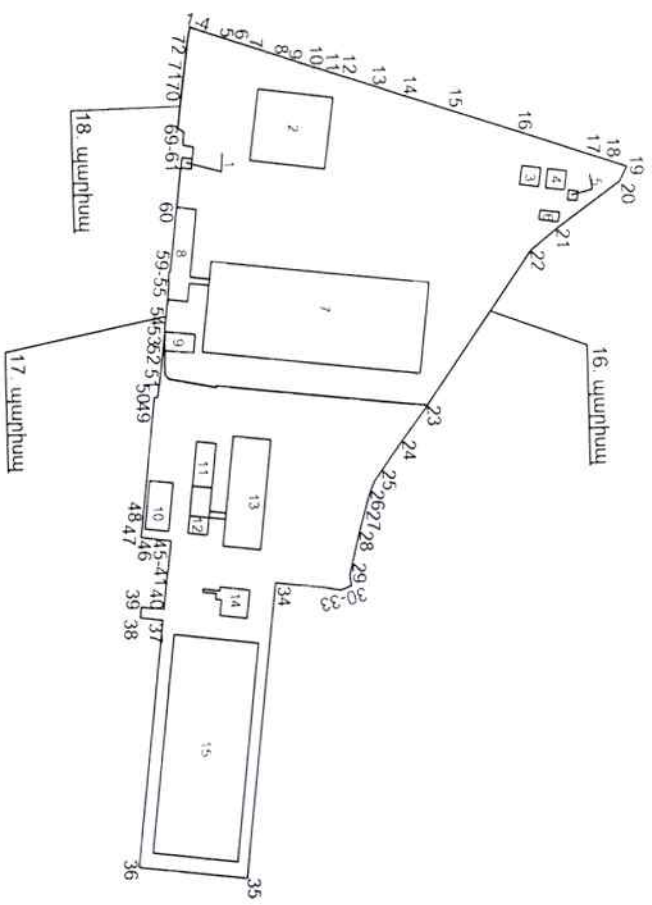

Հ Ո Ղ Ա Ս Մ Ա Ս Ի

Մասշտաբ 1:5000

Սեփականատեր	
«ԱՐՈՆԵՆԻԱՍ ՏՈՐԿԿԻՍ ԲՐՈՒԹԱՆԻ» ՍՊԸ	
Օձակագիր	07-002-0103-
Նպատակային նշանակություն	արդ. ընդ. օգտ.-ման և այլ արտ. նշ. օր-ի հողեր
Փորձառական նշանակություն	արդյունաբերական օբյեկտների

Լրացուցիչ նշումներ:
Թիվ 1-18 գոյություն ունեցող շինություններ

Պրակավորում ունեցող անձ	Վարչ. Կարգավորման և արտադրության ընթացքի կառավարման ընթացքի կառավարիչ
Պրակավորման վկայականի համարը	
Ստորագրություն	
Իրավաբանական անձի անվանումը	
ՀՎԿԸ	
Ստորագրություն	
ամիս	06 08 2024
անմացիվ	08.08.2024
հատակագծի կազմման	



Ընդամենը	Հողամասի կողողմաններ		միջինը (ն) ընդամենը
	Y	X	
1	8468233 8248	4458219 7647	4 18
2	8468235 1947	4458223 7111	0 25
3	8468235 4313	4458223 6384	6 39
4	8468237 5268	4458229 6749	16 35
5	8468242 8885	4458245 1218	4 17
6	8468244 2555	4458249 0601	4 21
7	8468245 6349	4458253 0341	29 80
8	8468255 4076	4458281 1878	0 90
9	8468255 7019	4458282 0355	18 81
10	8468261 8711	4458299 8083	6 99
11	8468264 1623	4458306 4088	10 82
12	8468267 7091	4458316 6266	24 76
13	8468275 8269	4458340 0129	21 41
14	8468282 8471	4458360 2372	33 22
15	8468293 7400	4458391 6179	46 19
16	8468308 8881	4458435 2576	54 54
17	8468326 7726	4458486 7804	9 34
18	8468329 8368	4458495 6077	11 56
19	8468333 6289	4458506 5323	11 24
20	8468343 6111	4458501 3743	51 62
21	8468373 2547	4458459 1171	22 28
22	8468387 2834	4458441 8080	123 76
23	8468488 6957	4458370 8758	28 59
24	8468511 4300	4458353 5400	31 86
25	8468537 2173	4458334 8329	7 03
26	8468543 5723	4458331 8204	7 02
27	8468550 2258	4458329 5813	21 18
28	8468570 6039	4458323 8029	29 66
29	8468599 3713	4458316 5861	7 23
30	8468606 5520	4458317 3864	4 45
31	8468608 0418	4458313 1983	3 36
32	8468609 2520	4458310 0654	9 29
33	8468607 5444	4458300 9371	34 34
34	8468603 3533	4458266 8554	196 00
35	8468797 8893	4458242 9442	72 00
36	8468789 1056	4458171 4820	164 00
37	8468626 3306	4458191 4893	15 00
38	8468624 5006	4458176 6014	7 00
39	8468617 5529	4458177 4553	15 00
40	8468619 3829	4458192 3433	

40	8468619 3829	4458192 3433	25 00
41	8468594 5696	4458195 3932	0 44
42	8468594 6229	4458195 8272	0 23
43	8468594 3981	4458195 8545	20 40
44	8468574 1459	4458198 3178	0 18
45	8468573 9672	4458198 3395	17 42
46	8468571 6846	4458181 0703	2 61
47	8468571 3544	4458178 4857	3 58
48	8468567 7991	4458178 9163	90 00
49	8468478 4577	4458189 7845	2 24
50	8468478 7267	4458192 0062	10 59
51	8468468 2861	4458193 7683	12 34
52	8468456 0257	4458195 1564	21 16
53	8468435 0392	4458197 8868	1 89
54	8468433 1500	4458197 9400	19 86
55	8468413 4336	4458200 3573	12 35
56	8468401 1763	4458201 8619	0 70
57	8468401 0909	4458201 1656	6 40
58	8468394 7457	4458202 0001	0 65
59	8468394 8245	4458202 6426	42 58
60	8468352 5651	4458207 8324	25 94
61	8468326 8171	4458210 9947	0 45
62	8468326 8734	4458211 4413	6 85
63	8468320 0783	4458212 3067	0 30
64	8468320 1168	4458212 6042	6 57
65	8468320 9597	4458219 1159	7 85
66	8468313 1960	4458220 2513	7 24
67	8468311 8785	4458213 1285	8 49
68	8468303 4315	4458213 9751	4 88
69	8468300 5988	4458210 0021	29 25
70	8468271 6152	4458213 9501	14 55
71	8468257 2117	4458216 0020	14 55
72	8468242 8081	4458218 0539	9 14
1	8468233 8248	4458219 7647	

Վարչական կենտրոնի հասցե

Որակավորում ունեցող անձ

Որակավորման վկայականի համարը

Ստորագրություն

Իրավաբանական անձի անվանումը

ՀՎՀՀ

Ստորագրություն

Նախագրության ամսաթիվ

Հաստատագրի կազմման ամսաթիվ

06.08.2019

05.08.2019



ՀԱՅԱՍՏԱՆԻ ՀԱՆՐԱՊԵՏՈՒԹՅԱՆ
ԿՈՏԱՅՔԻ ՄԱՐԶԻ ԱՐՈՎՅԱՆ ՀԱՄԱՅՆՔԻ ՂԵԿԱՎԱՐ

Ո Ր Ո Շ ՈՒ Մ

13 սեպտեմբերի 2024 թվականի N 3875

**ԱՐՈՎՅԱՆ ՀԱՄԱՅՆՔԻ ՍԵՓԱԿԱՆՈՒԹՅՈՒՆ ՀԱՆԴԻՍԱՑՈՂ ՀՈՂԱՄԱՍԻ ԲԱԺԱՆՎԱԾ
ՄԱՍԵՐԻՆ ՀԱՑԵՆԵՐ ՏՐԱՄԱԴԴԵԼՈՒ ՄԱՍԻՆ**

Համաձայն «Տեղական ինքնակառավարման մասին» օրենքի 35-րդ հոդվածի 1-ին մասի 22-րդ և 24-րդ կետերի, Հայաստանի Հանրապետության կառավարության 2005 թվականի դեկտեմբերի 29-ի N 2387-Ն որոշմամբ հաստատված կարգի 29-րդ, 50-րդ և 55-րդ կետերի, հիմք ընդունելով Արովյանի համայնքապետարանի աշխատակազմի քաղաքաշինության և հողաշինարարության բաժնի պետի տեղակալի զեկուցագիրը (մուտք՝ 2024 թվականի սեպտեմբերի 06-ի N Բ-6702)։

1. Արովյան համայնքի սեփականություն հանդիսացող (հիմք՝ 2024 թվականի հունիսի 05-ի N 05062024-07-0143 վկայական) Արովյան համայնքի Արովյան քաղաքի Սարալանջի փողոցի թիվ 4/11 հասցեում գտնվող հողամասի բաժանված մասերին՝ «ՏԻԳՐԱՆ ԼԵՎՈՆՅԱՆ» անհատ ձեռնարկատիրոջ կողմից 2024 թվականի սեպտեմբերի 05-ին կազմված բաժանման սխեմայի (կցվում է) համաձայն՝ տրամադրել հասցեներ՝ 103.8 քառակուսի մետր մակերեսով հատվածին՝ համայնք Արովյան, քաղաք Արովյան, Սարալանջի փողոց, 4/11, 14.8 քառակուսի մետր մակերեսով հատվածին՝ համայնք Արովյան, քաղաք Արովյան, Սարալանջի փողոց, 4/15, 66.5 քառակուսի մետր մակերեսով հատվածին՝ համայնք Արովյան, քաղաք Արովյան, Սարալանջի փողոց, 4/16:

2. Սույն որոշումն ուժի մեջ է մտնում ընդունման պահից:

ՀԱՄԱՅՆՔԻ ՂԵԿԱՎԱՐ

Է. ԲԱԲԱՅԱՆ



2024թ. սեպտեմբերի 13
ք. Արովյան

ՀՊՊԱՄԱՍԻ ԲԱԺԱՆՆԱՆ ՍԻԵՆԱ

Սարգ Կոտայք. համայնք Արոկյան ք. Սարուպանքի փողոց 4/11
Սարգ, համայնք, հասցե

Սեփականատեր

Համայնք Արոկյան

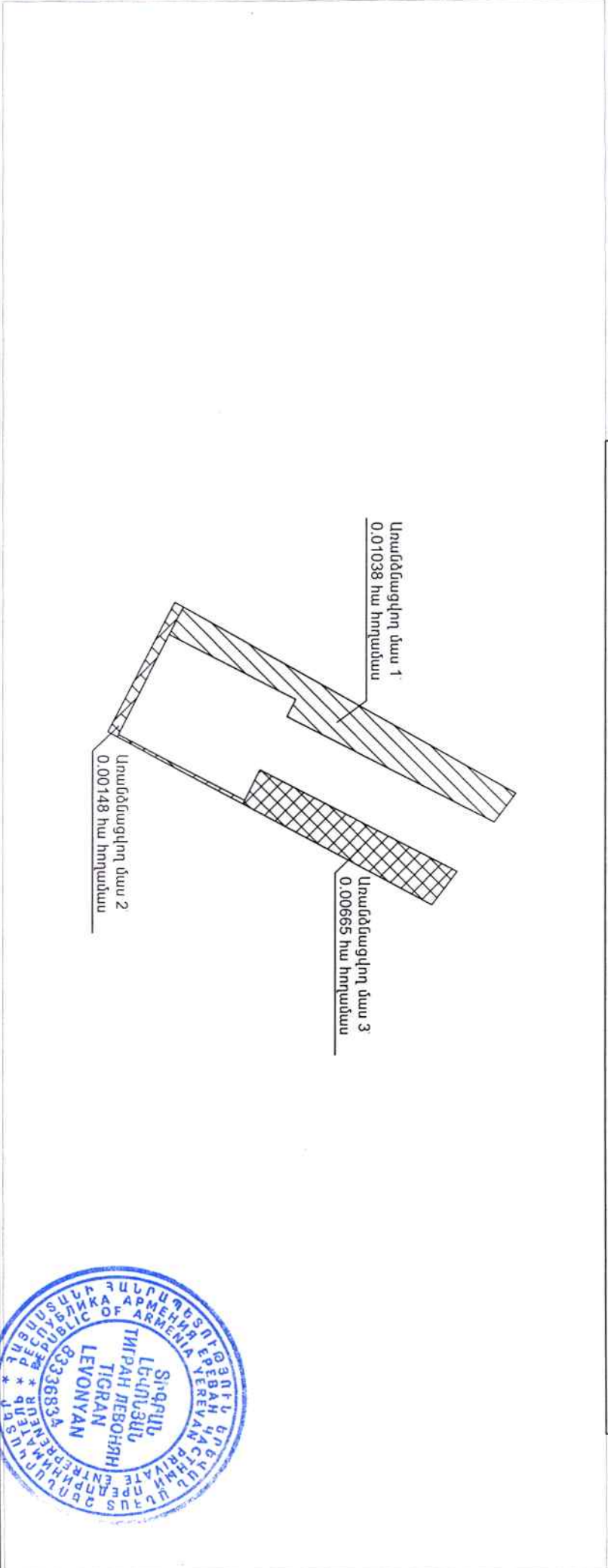

Սապշտաք 1:500

Տիգրան Լևոնյան

Սակերես հա 0.01851
Օսվիցվող 07-002-0089-0398
Նպատակային նշանակություն Բնակավայրերի
Փորձառնական նշանակություն Բնակելի կառուցապատման

Լրացուցիչ նշումներ.

Պրակավորում ունեցող անձ	Տիգրան Լևոնյան		
Պրակավորման վկայականի համարը	247		
Ստորագրություն			
Իրավաբանական անձի անվանումը	<<ՏՐԳՐԱՆ ԼԵՎՈՆՅԱՆ>> ԱԶ		
ՔՎԻՅ	83336834		
Ստորագրություն			
ամիս	չափագրության	01.09.2024թ.	
ամսաթիվ	հաստատվածի կազմման	05.09.2024թ.	

Կ.Տ.



ՀՈՂԱՄԱՍԻ ՀԱՏԱԿԱԳԻԾ

Մարզ Կոտայք, համայնք Արուսյան ք. Սարդալանքի փողոց 4/11

Մարզ, համայնք, հասցե

Հողմատերության դիմեր

Հաստատում են 13.09 2024թ. Կ.Տ.

Համայնքի ղեկավար

ամրն, ազգանուն, իսկականուն

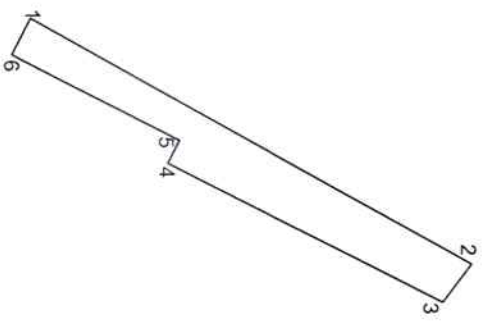

Մասշտաբ 1:500

Տիգրան Լեզոնյան

247

<<Տիգրան Լեզոնյան>> ԱԶ

833336834

Կ.Տ.

Մակերես հա	0.01038 հա
Ծածկագիր	07-002-0089-0398
Նպատակային նշանակություն	Բնակավայրերի
Փորձարձական նշանակություն	Բնակելի կառուցապատման
<u>Լրացուցիչ նշումներ.</u>	

Իրադրություն (քմեման) կետեր	Հողմատի		Գծային չափերը (մ)
	Կողողինատներ	Կ	
1	4459197.31	8468895.48	33.47
2	4459226.53	8468911.80	3.16
3	4459224.62	8468914.32	20.44
4	4459206.40	8468905.05	1.70
5	4459207.17	8468903.54	12.45
6	4459196.07	8468897.90	2.71
1	4459197.31	8468895.48	

Ռոպակություն ունեցող անձ	Տիգրան Լեզոնյան		
Ռոպակություն վկայականի համարը	247		
Ստորագրություն			
Իրավաբանական անձի անվանումը	<<Տիգրան Լեզոնյան>> ԱԶ		
ՉԳՅՅ	833336834		
Ստորագրություն			
ամիս	չափազորություն	ամսաթիվ	հաստատագրի կազմման
	01.09.2024թ.	05.09.2024թ.	

ՀՈՂԱՄԱՍԻ ՀԱՏԱԿԱԳԻԾ

Սարգ Կոտայք, համայնք Արովյան ք. Սարգսյանցի փողոց 4/11

Սարգ, համայնք, Խաչք

Հողատիրության հիմք

Հաստատում են **13.09.2024թ.**

Համայնքի ղեկավար **Կ.Տ.**

անուն, ազգանուն, իսկական

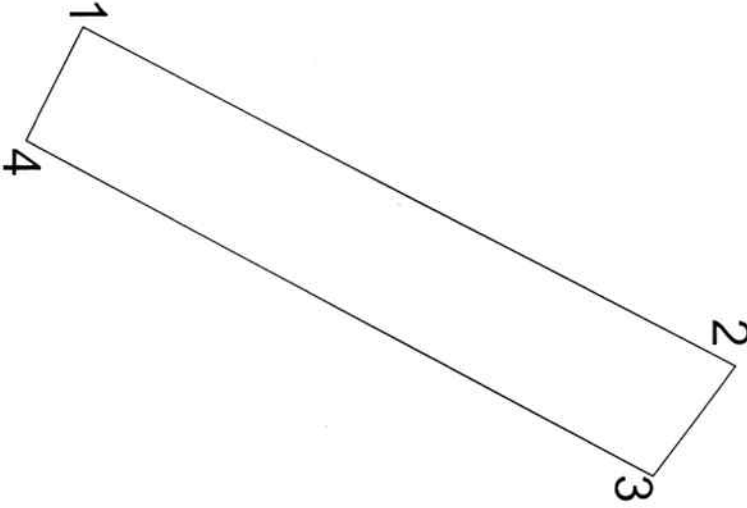

Մակերես հա 0.00665 հա

Ծածկագիր 07-002-0089-0398

Նախատվային նշանակություն Բնակավայրերի

Փորձարանական նշանակություն Բնակելի կառուցապատման

Մագրուցիչ նշաններ.

Հրդուրանային կետեր	Կողորհատման	Կետեր	Փնային չափերը (մ)
1	4459204.05	8468909.68	19.48
2	4459221.35	8468918.64	3.63
3	4459219.16	8468921.53	18.85
4	4459202.52	8468912.67	3.36
1	4459204.05	8468909.68	

Մասշտաբ 1:200

Որակավորում ունեցող անձ Տիգրան Լևոնյան

Որակավորման վկայականի համարը 247

Ստորագրություն <<Տիգրան Լևոնյան>> ԱՉ

Իրավաբանական անձի անվանումը ԶԳՂ

Ստորագրություն 83336834

ամիս 10.09.2024թ.

ամսաթիվ հատվածի կազմման 05.09.2024թ.

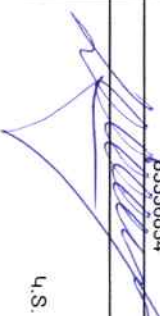

Կ.Տ.

ՀՈՂԱՄԱՍԻ ՀԱՏԱԿԱԳԻԾ

Սարգ Կոտայք, համայնք Արզլյան ք. Սարղանցի փողոց 4/11

Սարգ, համայնք, հասցե

Հողատիրական իրեր

Հաստատում են

Համայնքի ղեկավար

Անուն, ազգանուն, հայրանուն

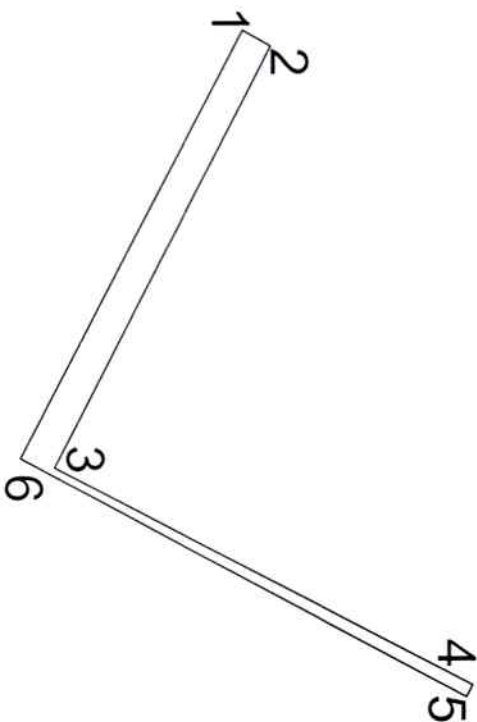

Սակերես հա	0.00148 հա
Չափագիր	07-002-0089-0398
Նպատակային նշանակություն	Բնակավայրերի
Գործարանական նշանակություն	Բնակելի կառուցապատման
<i>Հրահանգի նշանակումը.</i>	

Էքսպլուատային (բեմա) Պետին	Հողամասի		Գծային չափերը (մ)
	Կողողիցատներ	Y	
1	4459196.57	8468895.06	0.85
2	4459197.31	8468895.48	12.51
3	4459191.61	8468906.61	12.47
4	4459202.69	8468912.35	0.36
5	4459202.52	8468912.67	13.39
6	4459190.71	8468906.37	12.73
1	4459196.57	8468895.06	

Ռրակավորում ունեցող անձ	Տիգրան Լևոնյան
Ռրակավորման վկայականի համարը	247
Ստորագրություն	<i>Տիգրան Լևոնյան</i>
Ստորագրություն	ՅՍ
Ստորագրություն	ՅՍ
Ստորագրության չափազանցում	01.09.2024թ.
Ստորագրության հաստատագրի կազմման	05.09.2024թ.
Ստորագրություն	<i>Կ.Տ.</i>



ՀԱՅԱՍՏԱՆԻ ՀԱՆՐԱՊԵՏՈՒԹՅԱՆ
ԿՈՏԱՅՔԻ ՄԱՐԶԻ ԱՐՈՎՅԱՆ ՀԱՄԱՅՆՔԻ ՂԵԿԱՎԱՐ

Ո Ր Ո Շ ՈՒ Մ

13 սեպտեմբերի 2024 թվականի N 3874

**ԷԴԳԱՐ ԱՎԵՏԻՍՅԱՆԻՆ ՍԵՓԱԿԱՆՈՒԹՅԱՆ ԻՐԱՎՈՒՆՔՈՎ ՊԱՏԿԱՆՈՂ ՀՈՂԱՄԱՍԸ
ՎԵՐԱՀԱՍՑԵԱՎՈՐԵԼՈՒ ՄԱՍԻՆ**

Համաձայն «Տեղական ինքնակառավարման մասին» օրենքի 35-րդ հոդվածի 1-ին մասի 22-րդ և 24-րդ կետերի, Հայաստանի Հանրապետության կառավարության 2005 թվականի դեկտեմբերի 29-ի N 2387-Ն որոշմամբ հաստատված կարգի 29-րդ, 50-րդ, 51-րդ, 55-րդ և 62-րդ կետերի, Արմվյան համայնքի ավագանու 2023 թվականի դեկտեմբերի 22-ի N 199-Ն որոշման, հաշվի առնելով Էդգար Ավետիսյանի դիմումը (մուտք՝ 2024 թվականի սեպտեմբերի 05-ի N Բ-6663)։

1. Էդգար Ավետիսյանին սեփականության իրավունքով պատկանող (հիմք՝ 2023 թվականի հունիսի 30-ի N 30062023-07-0081 վկայական) Արմվյան համայնքի Առինջ գյուղի Գ թաղամասի 8-րդ փողոցի թիվ 1 հասցեում գտնվող հողամասը վերահասցեավորել՝ համայնք Արմվյան, գյուղ Առինջ, Մարշալ Բաբաջանյան թաղամաս, 2-րդ փողոց, 2:
2. Էդգար Ավետիսյանը պարտավոր է Արմվյանի համայնքապետարանի 900105201652 հաշվեհամարին մուծել 10 000 (տասը հազար) դրամ՝ հասցեի տրամադրման ծառայության վճար:
3. Սույն որոշումն ուժի մեջ է մտնում Էդգար Ավետիսյանին որոշման ընդունման մասին իրազեկելու օրվան հաջորդող օրվանից:

ՀԱՄԱՅՆՔԻ ՂԵԿԱՎԱՐ



Է. ԲԱԲԱՅԱՆ

2024թ. սեպտեմբերի 13
ք. Արմվյան



ՀԱՅԱՍՏԱՆԻ ՀԱՆՐԱՊԵՏՈՒԹՅԱՆ
ԿՈՏԱՅՔԻ ՄԱՐԶԻ ԱՐՈՎՅԱՆ ՀԱՄԱՅՆՔԻ ՂԵԿԱՎԱՐ

Ո Ր Ո Շ ՈՒ Մ

13 սեպտեմբերի 2024 թվականի N 3873

**ԱՆՆԱ ԲԱՂՂԱՍԱՐՅԱՆԻՆ ՊԱՏԿԱՆՈՂ ՀՈՂԱՄԱՍԻ ԳՈՐԾԱՌՆԱԿԱՆ
ՆՇԱՆԱԿՈՒԹՅՈՒՆԸ ՓՈՓՈԽԵԼՈՒ ՄԱՍԻՆ**

Համաձայն «Տեղական ինքնակառավարման մասին» օրենքի 35-րդ հոդվածի 1-ին մասի 24-րդ կետի, Հայաստանի Հանրապետության կառավարության 2007 թվականի օգոստոսի 09-ի N 1036-Ն որոշման, 2011 թվականի դեկտեմբերի 29-ի N 1920-Ն որոշմամբ հաստատված կարգի 24-րդ կետի 3-րդ ենթակետի, Արմվյան համայնքի ավագանու 2023 թվականի դեկտեմբերի 22-ի N 199-Ն որոշման, հաշվի առնելով Աննա Բաղդասարյանի դիմումը (մուտք՝ 2024 թվականի սեպտեմբերի 06-ի N Բ-6675).

1. Փոփոխել Աննա Բաղդասարյանին պատկանող (հիմք՝ 2024 թվականի հունիսի 26-ի N 26062024-07-0237 վկայական) Արմվյան համայնքի Արմվյան քաղաքի 4-րդ միկրոշրջանի 59/3/1 հասցեում գտնվող 19,2 քառակուսի մետր մակերեսով բնակավայրերի նպատակային նշանակության բնակելի կառուցապատման հողամասի գործառնական նշանակությունը որպես հասարակական կառուցապատման հողամաս:

2. Աննա Բաղդասարյանը պարտավոր է Արմվյանի համայնքապետարանի 900105201652 հաշվեհամարին վճարել 6 920 (վեց հազար ինը հարյուր քսան) դրամ՝ որպես հողամասի գործառնական նշանակության փոփոխության ծառայության վճար:

3. Սույն որոշումն ուժի մեջ է մտնում Աննա Բաղդասարյանին որոշման ընդունման մասին իրազեկելու օրվան հաջորդող օրվանից:

ՀԱՄԱՅՆՔԻ ՂԵԿԱՎԱՐ



Է. ԲԱԲԱՅԱՆ

2024թ. սեպտեմբերի 13
ք. Արմվյան



ՀԱՅԱՍՏԱՆԻ ՀԱՆՐԱՊԵՏՈՒԹՅԱՆ
ԿՈՏԱՅՔԻ ՄԱՐԶԻ ԱՐՈՎՅԱՆ ՀԱՄԱՅՆՔԻ ՂԵԿԱՎԱՐ

Ո Ր Ո Շ ՈՒ Մ

13 սեպտեմբերի 2024 թվականի N 3872

ԱՐՈՎՅԱՆ ՀԱՄԱՅՆՔԻ ՍԵՓԱԿԱՆՈՒԹՅՈՒՆ ՀԱՆԴԻՍԱՑՈՂ ՀՈՂԱՄԱՍԻ
ՀԱՏԱԿԱԳԻԾԸ ՀԱՍՏԱՏԵԼՈՒ ԵՎ ՀԱՍՑԵ ՏՐԱՄԱԴՐԵԼՈՒ ՄԱՍԻՆ

Համաձայն «Տեղական ինքնակառավարման մասին» օրենքի 35-րդ հոդվածի 1-ին մասի 22-րդ և 24-րդ կետերի, Հայաստանի Հանրապետության կառավարության 2005 թվականի դեկտեմբերի 29-ի N 2387-Ն որոշմամբ հաստատված կարգի 29-րդ, 50-րդ և 55-րդ կետերի, հիմք ընդունելով Արովյանի համայնքապետարանի աշխատակազմի քաղաքաշինության և հողաշինարարության բաժնի պետի տեղակալի զեկուցագիրը (մուտք՝ 2024 թվականի սեպտեմբերի 10-ի N Բ-6733)։

- Հաստատել Արովյան համայնքի սեփականություն հանդիսացող Արովյան քաղաքում գտնվող 07-002-0039- կադաստրային ծածկագրով հողամասից 10.5 քառակուսի մետր մակերեսով հողամասի հատակագիծը (կցվում է)։
- Սույն որոշման 1-ին կետում նշված հողամասին տրամադրել հասցե՝ համայնք Արովյան, քաղաք Արովյան, Հատիսի փողոց, 99/1։
- Սույն որոշումն ուժի մեջ է մտնում ընդունման պահից։

ՀԱՄԱՅՆՔԻ ՂԵԿԱՎԱՐ



Է. ԲԱԲԱՅԱՆ

2024թ. սեպտեմբերի 13
ք. Արովյան

ՂԱՍՍԱՐ ՀԱՏԱԿԱԳԻԾ

Անվանումներ
 Արվյալ համայնք

Կոտայքի մարզ Արվյալ համայնք, ք. Արվյալ 4-րդ մկշ.

ՀՀ կառավարության 26.05.2006թ. N 1022-Ն որոշում

Հաստատում են
 Հանձնարարի ղեկավարը

13.09.2022 թ.
 Կ.Տ.

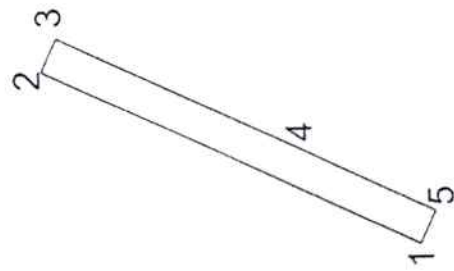

Մակերես հա	0.00105
Ծածկագիր	07-002-0039-
Նպատակային նշանակություն	բնակավայրի
Չորձատական նշանակություն	բն. կատ.
Լրացուցիչ նշումներ.	

Արվյալ համայնքի կոդ	Կոորդինատներ		Մակերես (մ.ք.մ.)
	Y	X	
1	8469417.1135	4460633.0398	11.00
2	8469421.8569	4460642.9649	0.95
3	8469422.7185	4460642.5531	7.00
4	8469419.7000	4460636.2370	4.00
5	8469417.9751	4460632.6280	0.95
1	8469417.1135	4460633.0398	

Որակավորում ունեցող անձ	Մասշտաբ 1:200
Որակավորման վկայականի համարը	
Ստորագրություն	
Իրավաբանական անձի անվանումը	
ՀՎՀՀ	
Ստորագրություն	
ամիս	30.08.2022
անմաթիվ	04.09.2022
հատակագծի կազմման	

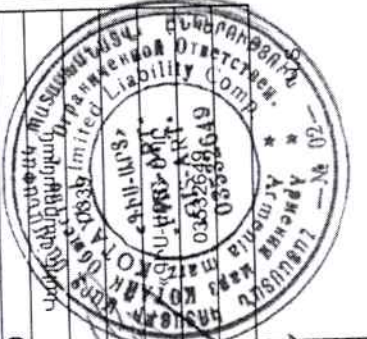



ՀԱՅԱՍՏԱՆԻ ՀԱՆՐԱՊԵՏՈՒԹՅԱՆ
ԿՈՏԱՅՔԻ ՄԱՐԶԻ ԱՐՈՎՅԱՆ ՀԱՄԱՅՆՔԻ ՂԵԿԱՎԱՐ

Ո Ր Ո Շ ՈՒ Մ

13 սեպտեմբերի 2024 թվականի N 3871

**ԹԱՄԱՐԱ ԻՍՊԻՐՅԱՆԻՆ ՍԵՓԱԿԱՆՈՒԹՅԱՆ ԻՐԱՎՈՒՆՔՈՎ ՊԱՏԿԱՆՈՂ
ՀՈՂԱՄԱՍԵՐԻՆ ՄԻԱՍՆԱԿԱՆ ՀԱՍՑԵ ՏՐԱՄԱԴՐԵԼՈՒ ՄԱՍԻՆ**

Համաձայն «Տեղական ինքնակառավարման մասին» օրենքի 35-րդ հոդվածի 1-ին մասի 22-րդ և 24-րդ կետերի, Հայաստանի Հանրապետության կառավարության 2005 թվականի դեկտեմբերի 29-ի N 2387-Ն որոշմամբ հաստատված կարգի 29-րդ, 50-րդ, 51-րդ և 55-րդ կետերի, Արովյան համայնքի ավագանու 2023 թվականի դեկտեմբերի 22-ի N 199-Ն որոշման, հաշվի առնելով Թամարա Իսպիրյանի դիմումը (մուտք՝ 2024 թվականի սեպտեմբերի 06-ի N Բ-6696)։

1. Թամարա Իսպիրյանին սեփականության իրավունքով պատկանող (հիմք՝ 2023 թվականի մարտի 27-ի N 27032023-07-0206 և 27032023-07-0228 վկայականներ) Արովյան համայնքի Արովյան քաղաքի Օգոստոսի 23-ի փողոցի թիվ 1/13/4 և թիվ 1/13/5 հասցեներում գտնվող հողամասերին՝ «ԳԻՍ-ԱՐՏ» սահմանափակ պատասխանատվությամբ ընկերության կողմից 2024 թվականի սեպտեմբերի 05-ին կազմված միավորման սխեմայի (կցվում է) համաձայն՝ տրամադրել միասնական հասցե՝ համայնք Արովյան, քաղաք Արովյան, Օգոստոսի 23-ի փողոց, 15:

2. Թամարա Իսպիրյանը պարտավոր է Արովյանի համայնքապետարանի 900105201652 հաշվեհամարին մուծել 10 000 (տասը հազար) դրամ՝ հասցեի տրամադրման ծառայության վճար:

3. Սույն որոշումն ուժի մեջ է մտնում Թամարա Իսպիրյանին որոշման ընդունման մասին իրազեկելու օրվան հաջորդող օրվանից:

ՀԱՄԱՅՆՔԻ ՂԵԿԱՎԱՐ



Է. ԲԱԲԱՅԱՆ

2024թ. սեպտեմբերի 13

ք. Արովյան

Ներկայացնում եմ

Քանաքա Սկեռիցի Իսպիրյան

ՀՈՂԱՄԱՍԻ ՄԻԱԿՈՐԱՆԱԾ ԽԵՏԱ

Կոտայքի մարզ Արզնիկ համայնք, ք. Արզնիկ Օգոստոսի 23-ի փողոց 1/13/4

Ճարգ համայնք հասցե

ք. Արզնիկ Օգոստոսի 23-ի փողոց 1/13/5

Սեփականության վկայականներ N 27032023-07-0206 և 27032023-07-0228

Իրականացված է ԿՊՔԸ

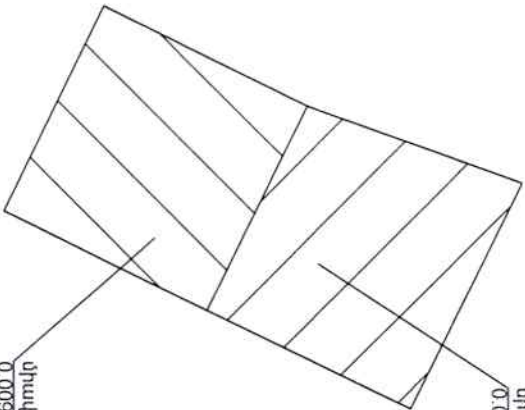

Ֆիզիկոսի հատված 2
0.0009554հա

Ֆիզիկոսի հատված 1
0.00906հա

Ստանդարտ հա

Օձակագիր

Նպատակային նշանակություն

Գործարարական նշանակություն

Լրացուցիչ նշումներ

Մասշտաբ 1:100

Որակավորում ունեցող անձ

Որակավորման վկայագրի համարը

Ստորագրություն

Իրավաբանական անձի անվանումը

ՀՎՀՀ

Ստորագրություն

Մասնագրություն

Մասնագրության հատվածի կազմման

ամսաթիվ

Մասնագրություն
03.08.2024
05.08.2024



Վեփավարացում

ՀՈՂԱՄԱՍԻ ՀԱՏԱԿԱԳԻԾ

Ձև 1

Թանաքա Ավետիքի Իսպիրյան

Կոտայքի մարզ Արովան համայնք ք. Արովան Օգոստոսի 23-ի փողոց
Ճարգ Դանակը Դառնք

Սեփականության վկայականներ N 27032023-07-0206 և 27032023-07-0228

Խորհարարական Դեպք

Հաստատում են
Համայնքի ղեկավար
Կ.Տ.

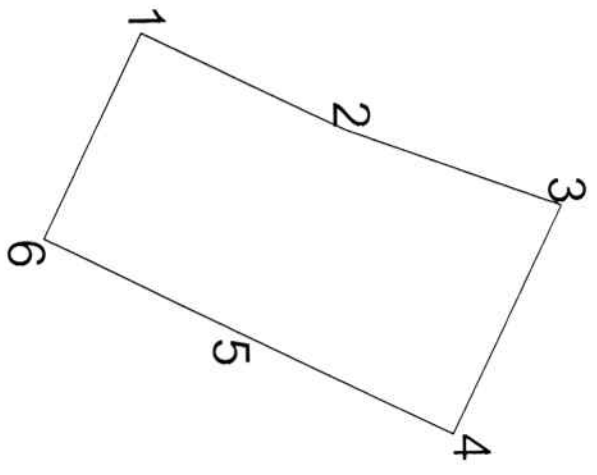

Մակերես հա 0.00186

Շահագիր 07-002-0049- բնակավայրերի

Նպատակային նշանակություն բնակավայրերի
Գործառնական նշանակություն բն. կատ.

Լրացուցիչ նշումներ.

ՀՈՂԱՄԱՍԻ

Ամսաթիվ	Կողողման համար	Մակերես (մ²)
1	8468280 5912	4459912 5900
2	8468281 9211	4459915 2881
3	8468282 9507	4459918 1144
4	8468285 9494	4459916 6416
5	8468284 6269	4459913 9488
6	8468283 3044	4459911 2560
1	8468280 5912	4459912 5900

Մասշտաբ 1:100

Որակավորում ունեցող անձ
Որակավորման վկայականի համարը
Ստորագրություն
Իրավաբանական անձի անվանումը
ՀՎՀՀ
Ստորագրություն
ամիս
ամսաթիվ
հատակագծի կազմման





ՀԱՅԱՍՏԱՆԻ ՀԱՆՐԱՊԵՏՈՒԹՅԱՆ
ԿՈՏԱՅՔԻ ՄԱՐԶԻ ԱՐԴՎՅԱՆ ՀԱՄԱՅՆՔԻ ՂԵԿԱՎԱՐ

Ո Ր Ո Շ ՈՒ Մ

13 սեպտեմբերի 2024 թվականի N 3870

ԾՈՎԻՆԱՐ ՀԱՐՈՒԹՅՈՒՆՅԱՆԻՆ ՍԵՓԱԿԱՆՈՒԹՅԱՆ ԻՐԱՎՈՒՆՔՈՎ ՊԱՏԿԱՆՈՂ
ԱՆՇԱՐԺ ԳՈՒՅՔԸ ՎԵՐԱՀԱՍՑԵԱՎՈՐԵԼՈՒ ՄԱՍԻՆ

Համաձայն «Տեղական ինքնակառավարման մասին» օրենքի 35-րդ հոդվածի 1-ին մասի 22-րդ և 24-րդ կետերի, Հայաստանի Հանրապետության կառավարության 2005 թվականի դեկտեմբերի 29-ի N 2387-Ն որոշմամբ հաստատված կարգի 29-րդ, 50-րդ, 51-րդ, 55-րդ և 62-րդ կետերի, Արմվյան համայնքի ավագանու 2023 թվականի դեկտեմբերի 22-ի N 199-Ն որոշման, հաշվի առնելով Ծովինար Հարությունյանի դիմումը (մուտք՝ 2024 թվականի սեպտեմբերի 10-ի N Բ-6734)։

1. Ծովինար Հարությունյանին սեփականության իրավունքով պատկանող (հիմք՝ 2009 թվականի նոյեմբերի 13-ի N 2420002 վկայական) Արմվյան քաղաքի 8-րդ միկրոշրջանի թիվ 4^Բ հասցեում գտնվող անշարժ գույքը վերահասցեավորել՝ համայնք Արմվյան, քաղաք Արմվյան, 8-րդ միկրոշրջան, 4/2:

2. Ծովինար Հարությունյանը պարտավոր է Արմվյանի համայնքապետարանի 900105201652 հաշվեհամարին մուծել 10 000 (տասը հազար) դրամ՝ հասցեի տրամադրման ծառայության վճար:

3. Սույն որոշումն ուժի մեջ է մտնում Ծովինար Հարությունյանին որոշման ընդունման մասին իրազեկելու օրվան հաջորդող օրվանից:

ՀԱՄԱՅՆՔԻ ՂԵԿԱՎԱՐ



Է. ԲԱԲԱՅԱՆ

2024թ. սեպտեմբերի 13
ք. Արմվյան



ՀԱՅԱՍՏԱՆԻ ՀԱՆՐԱՊԵՏՈՒԹՅԱՆ
ԿՈՏԱՅՔԻ ՄԱՐԶԻ ԱՐՈՎՅԱՆ ՀԱՄԱՅՆՔԻ ԴԵԿԱՎԱՐ

Ո Ր Ո Շ ՈՒ Մ

13 սեպտեմբերի 2024 թվականի N 3869

ՍԵՅՐԱՆ ՍԱՐԳՍՅԱՆԻՆ ՍԵՓԱԿԱՆՈՒԹՅԱՆ ԻՐԱՎՈՒՆՔՈՎ ՊԱՏԿԱՆՈՂ ՀՈՂԱՄԱՍԻՆ
ՀԱՍՑԵ ՏՐԱՄԱԴՐԵԼՈՒ ՄԱՍԻՆ

Համաձայն «Տեղական ինքնակառավարման մասին» օրենքի 35-րդ հոդվածի 1-ին մասի 22-րդ և 24-րդ կետերի, Հայաստանի Հանրապետության կառավարության 2005 թվականի դեկտեմբերի 29-ի N 2387-Ն որոշմամբ հաստատված կարգի 29-րդ, 50-րդ, 51-րդ և 55-րդ կետերի, Արմվյան համայնքի ավագանու 2023 թվականի դեկտեմբերի 22-ի N 199-Ն որոշման, հաշվի առնելով Սեյրան Սարգսյանի դիմումը (մուտք՝ 2024 թվականի սեպտեմբերի 10-ի N Բ-6739)։

- Սեյրան Սարգսյանին սեփականության իրավունքով պատկանող (հիմք՝ 2006 թվականի հոկտեմբերի 03-ի N 2118435 վկայական) Արմվյան համայնքի Առինջ գյուղում գտնվող հողամասին տրամադրել հասցե՝ համայնք Արմվյան, գյուղ Առինջ, Ա թաղամաս, 3-րդ փողոց, 44:
- Սեյրան Սարգսյանը պարտավոր է Արմվյանի համայնքապետարանի 900105201652 հաշվեհամարին մուծել 10 000 (տասը հազար) դրամ՝ հասցեի տրամադրման ծառայության վճար:
- Սույն որոշումն ուժի մեջ է մտնում Սեյրան Սարգսյանին որոշման ընդունման մասին իրազեկելու օրվան հաջորդող օրվանից:

ՀԱՄԱՅՆՔԻ ԴԵԿԱՎԱՐ



Է. ԲԱԲԱՅԱՆ

2024թ. սեպտեմբերի 13
ք. Արմվյան



ՀԱՅԱՍՏԱՆԻ ՀԱՆՐԱՊԵՏՈՒԹՅԱՆ
ԿՈՏԱՅՔԻ ՄԱՐԶԻ ԱՐՈՎՅԱՆ ՀԱՄԱՅՆՔԻ ՂԵԿԱՎԱՐ

Ո Ր Ո Շ ՈՒ Մ

13 սեպտեմբերի 2024 թվականի N 3868

**ՉԱՎԵՆ ԱՎԵՏԻՍՅԱՆԻՆ ԵՎ ՀԱՍՄԻԿ ԲԱԲԱՅԱՆԻՆ ԸՆԴՀԱՆՈՒՐ ԲԱԺՆԱՅԻՆ
ՍԵՓԱԿԱՆՈՒԹՅԱՆ ԻՐԱՎՈՒՆՔՈՎ ՊԱՏԿԱՆՈՂ ՀՈՂԱՄԱՍԻ ԲԱԺԱՆՎԱԾ ՄԱՍԵՐԻՆ
ՀԱՍՑԵՆԵՐ ՏՐԱՄԱԴՐԵԼՈՒ ՄԱՍԻՆ**

Համաձայն «Տեղական ինքնակառավարման մասին» օրենքի 35-րդ հոդվածի 1-ին մասի 22-րդ և 24-րդ կետերի, Հայաստանի Հանրապետության կառավարության 2005 թվականի դեկտեմբերի 29-ի N 2387-Ն որոշմամբ հաստատված կարգի 29-րդ, 50-րդ, 51-րդ և 55-րդ կետերի, Արվյան համայնքի ավագանու 2023 թվականի դեկտեմբերի 22-ի N 199-Ն որոշման, հաշվի առնելով Չավեն Ավետիսյանի դիմումը (մուտք՝ 2024 թվականի սեպտեմբերի 06-ի N Ք-6688)։

1. Չավեն Ավետիսյանին և Հասմիկ Բաբայանին ընդհանուր բաժնային սեփականության իրավունքով պատկանող (հիմք՝ 2024 թվականի սեպտեմբերի 05-ի N 05092024-07-0030 վկայական) Արվյան համայնքի Առինջ գյուղի Պ. Դուրյան թաղամասի 6-րդ փողոցի թիվ 36 հասցեում գտնվող հողամասի բաժանված մասերին՝ «ԳԵՈՏՈՊ» սահմանափակ պատասխանատվությամբ ընկերության կողմից 2024 թվականի սեպտեմբերի 05-ին կազմված բաժանման սխեմայի (կցվում է) համաձայն՝ տրամադրել հասցեներ՝ 1-ին առանձնացվող հատվածին (400.0 քառակուսի մետր մակերես)՝ համայնք Արվյան, գյուղ Առինջ, Պ. Դուրյան թաղամաս, 6-րդ փողոց, 36, 2-րդ առանձնացվող հատվածին (400.0 քառակուսի մետր մակերես)՝ համայնք Արվյան, գյուղ Առինջ, Պ. Դուրյան թաղամաս, 6-րդ փողոց, 36/1:

2. Սույն որոշման 1-ին կետում նշված անձինք պարտավոր են Արվյանի համայնքապետարանի 900105201652 հաշվեհամարին մուծել 20 000 (քսան հազար) դրամ՝ հասցեների տրամադրման ծառայության վճար:

3. Սույն որոշումն ուժի մեջ է մտնում որոշման ընդունման մասին իրազեկելու օրվան հաջորդող օրվանից:

ՀԱՄԱՅՆՔԻ ՂԵԿԱՎԱՐ

Է. ԲԱԲԱՅԱՆ



2024թ. սեպտեմբերի 13
ք. Արվյան

Հողատասի ԲԱԺԱՆՏԱՆԻ ԱԿՏԱՆ

Կոտայք, համայնք Արվան գյուղ Արիլից Դ. Դուրյան թաղամասի 6-րդ փողոց 36 հողամաս

Ստոր. համայնք. հասցե

Սեփականատեր
Չափեր Ավետիսյան Մակարի
Հասցիկ Բարսեղյան Դուրենի

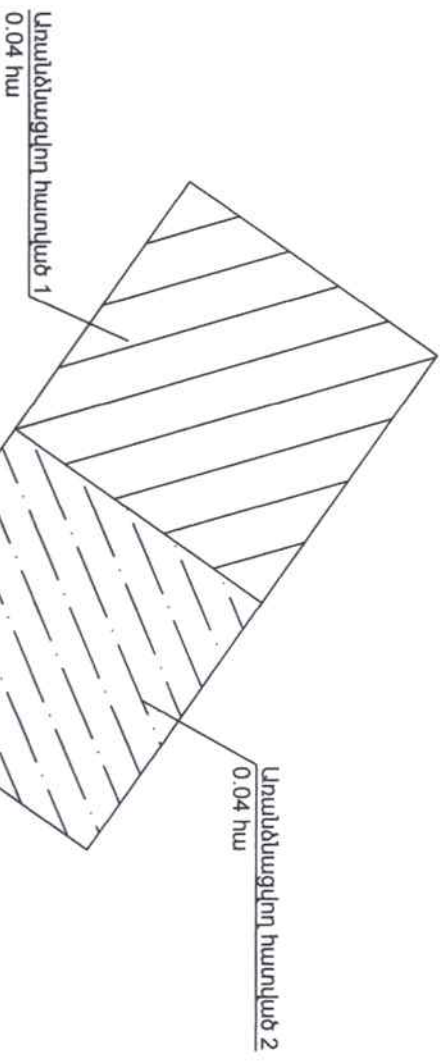

Մակերես հա	0.08
Ծածկագիր	07-011-0396-0018-ԻԳ
Նպատակային նշանակություն	Բնակավայրերի
Պրոծառնական նշանակություն	Բնակելի կառուցապատման

Նշագրվել է տրամերը.

Պրակավորում ունեցող անձ	1. Ասրոյան		
Պրակավորման վկայականի համարը	ՈՊՆ N 0021		
Ստորագրություն	[Ստորագրություն]		
Իրավաբանական անձի անվանումը	ԳԳԳ		
Ստորագրություն	[Ստորագրություն]		
ամիս	չափագրության	29.08.2024	
ամսաթիվ	հատակագծի կազմման	05.09.2024	



Հողատար ԳԱՏԱԿԱԳԻՑ

Սեփականատեր

Չափն Ավերիդյան Սակաթի

Հասիկ Բաբայան Ռուբենի

Սարգ, Խանայր, Խաչոն

Հողատարագրված դիմք

Գատարում են

Համայնքի ղեկավար

Կ.Տ.

ամրոն, ստորագրված, հայտարարում

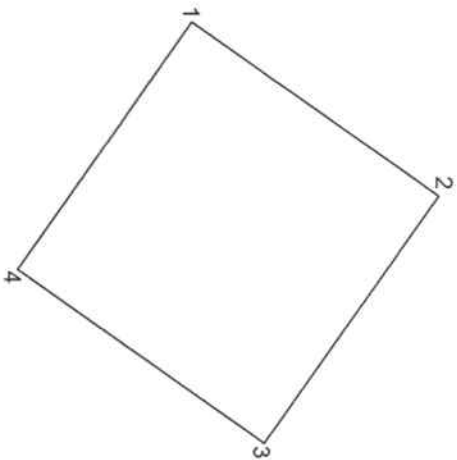

Մակերես հա 0.04

Օձմկագիր 07-011-0396-0018-ԻԳ

Նպատակային նշանակություն Բնակավայրերի

Գործարանական նշանակություն Բնակելի կառուցապատման

Լրացրել է նրանք:

Հողամասի

Երկրորդային (ընկած) կետեր	Կողողինաստներ	Գծային չափերը (մ)
	X Y	
1	4453308,8573 8465171,8448	20,00
2	4453325,2111 8465183,3586	19,99
3	4453313,6693 8465199,6805	20,00
4	4453297,3099 8465188,1748	20,00
1	4453308,8573 8465171,8448	20,00

Մասշտաբ 1:500

Լ.Մարտիանյան

N 0421

«ՋԵՏԻՏԻՊ» ՍՊԸ

N 00929148

Պրակավորում ունեցող անձ

Պրակավորման վկայականի համարը

Ստորագրություն

Իրավաբանական անձի անվանումը

ՀՎՀՀ

Ստորագրություն

ամիս

ամսաթիվ

չափագրության

29.08.2024

չափագրության կազմման

05.09.2024



ՀՈՂԱՄԱՍԻ ՀԱՏԱԿԱԳԻԾ

Սեփականատեր

Չափն Ավերիյան Սակարի

Հասնիլ Բաբայան Ռուբենի

Սարգ, Խաճախը, Խաչոն

Խորանարտագրական դիմում

Հաստատում են

Համայնքի ղեկավար

Կ.Տ.

2024 թ.

Ստորագրող, ազգանուն, հայրանուն



Մակերես հա 0,04

Ծածկագիր 07-011-0396-0018-ԻԳ

Նպատակային նշանակություն Բնակավայրերի

Փորձառնական նշանակություն Բնակելի կառուցապատման

Լրացրել է նշաններ

Հողամասի

Հրոտարմային (բեկման) կետեր	Կողորհնատներ	Գծային չափերը (մ)
1	X	20,00
2	Y	19,99
3		20,00
4		20,00

4453297,3099 8465188,1748

4453313,6693 8465199,6805

4453302,1275 8465216,0023

4453285,7624 8465204,5047

4453297,3099 8465188,1748

Սապչոտար 1:500

Լ.Սարգսյան

Ռոպակադրում ունեցող անձ

Ռոպակադրման վկայականի համարը

Ստորագրություն

Իրավաբանական անձի անվանումը

ՀՎԻԴ

Ստորագրություն

ամիս 29.08.2024

ամսաթիվ չափագրության կազմման 05.09.2024

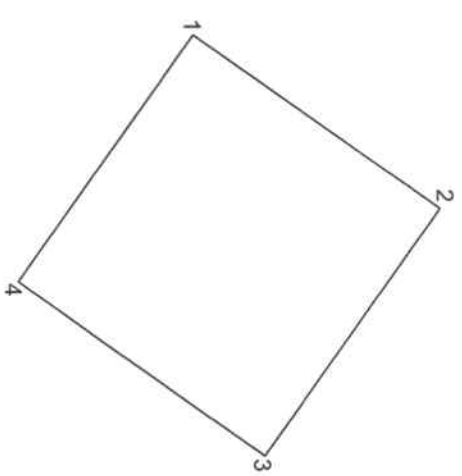



ՀԱՅԱՍՏԱՆԻ ՀԱՆՐԱՊԵՏՈՒԹՅԱՆ
ԿՈՏԱՅՔԻ ՄԱՐԶԻ ԱՐՈՎՅԱՆ ՀԱՄԱՅՆՔԻ ԴԵԿԱՎԱՐ

Ո Ր Ո Շ ՈՒ Մ

13 սեպտեմբերի 2024 թվականի N 3867

**«ՇԻՆ-ՍՏՐՈՅ ՀԱՈՒՍ» ՍԱՀՄԱՆԱՓԱԿ ՊԱՏԱՍԽԱՆԱՏՎՈՒԹՅԱՄԲ ԸՆԿԵՐՈՒԹՅԱՆԸ
ՇԻՆԱՐԱՐՈՒԹՅԱՆ ԹՈՒՅԼՏՎՈՒԹՅՈՒՆ ՏԱԼՈՒ ՄԱՍԻՆ**

Համաձայն «Տեղական ինքնակառավարման մասին» օրենքի 42-րդ հոդվածի 1-ին մասի 6-րդ կետի, Հայաստանի Հանրապետության կառավարության 2015 թվականի մարտի 19-ի N 596-Ն որոշման, Արովյան համայնքի ավագանու 2023 թվականի դեկտեմբերի 22-ի N 197-Ն որոշման, հաշվի առնելով «ՇԻՆ-ՍՏՐՈՅ ՀԱՈՒՍ» սահմանափակ պատասխանատվությամբ ընկերության տնօրենի դիմումը (մուտք՝ 2024 թվականի սեպտեմբերի 06-ի N S-1766)։

1. «ՇԻՆ-ՍՏՐՈՅ ՀԱՈՒՍ» սահմանափակ պատասխանատվությամբ ընկերությանը տալ բազմաբնակարան բնակելի շենքի վերակառուցման շինարարության թույլտվություն (շինարարության թույլտվությունը կցվում է)։

2. «ՇԻՆ-ՍՏՐՈՅ ՀԱՈՒՍ» սահմանափակ պատասխանատվությամբ ընկերությունը պարտավոր է Արովյանի համայնքապետարանի 900105201454 հաշվեհամարին մուծել 15 000 000 (տասնհինգ միլիոն) դրամ տեղական տուրք՝ շինարարության թույլտվության համար։

3. Կառուցապատողը շինարարական աշխատանքները սկսելուց առնվազն երեք օր առաջ պարտավոր է Արովյան համայնքի ղեկավարին ներկայացնել N 2-5 ձևի տեղեկանք։

4. Սույն որոշումն ուժի մեջ է մտնում «ՇԻՆ-ՍՏՐՈՅ ՀԱՈՒՍ» սահմանափակ պատասխանատվությամբ ընկերությանը որոշման ընդունման մասին իրազեկելու օրվան հաջորդող օրվանից։

ՀԱՄԱՅՆՔԻ ԴԵԿԱՎԱՐ



Է. ԲԱԲԱՅԱՆ

2024թ. սեպտեմբերի 13
ք. Արովյան



Փաստաթղթի վավերականության ստուգումը կատարվում է Էլեկտրոնային քննարկման կայքէջում: www.amn.gov.am

ՀԱՅԱՍՏԱՆԻ ՀԱՆՐԱՊԵՏՈՒԹՅՈՒՆ
ԿՈՏԱՅՔԻ ՄԱՐԶ, ԱՔՈԿՅԱՆ ՀԱՄԱՅՆՔ
ՇԻՆԱՐԱՐՈՒԹՅԱՆ ԹՈՒՅԼՏԿՈՒԹՅՈՒՆ

N ՇԹ/752/139-24 13-09-2024

Տրված է կառուցապատող «ՇԻՆ-ՍՏՐՈՅ ՀԱՌԻՍ» ՍՊԸ / 00650939 / Հայաստան, ԿՈՏԱՅՔ, ԱՔՈԿՅԱՆ, ԴՈՒՐՅԱՆ ԹՂՄ. 1 Փ., S 69/1, 2210, մարզ Կոտայք, համայնք Աբովյան գյուղ Ադինջ Պ. Դուրյան թաղամասի 5-րդ փողոց 58 հողամաս

(Խրաչարանական անձի անվանումը, պետական գրանցման վայրակետի համարը, ֆիզիկական անձի անունը, ազգանունը, հասցեն, հողամասի գտնվելու վայրը)

Օբյեկտի անվանումը՝ վերակառուցում, բազմաբնակարան բնակելի շենք՝ երեք կիսանկուղային և տաս վերգետնյա հարկերից, Ռիսկայնության աստիճանը՝ IV

(Օբյեկտի անվանումը, ռիսկայնության աստիճանը (կատեգորիան), հակիրճ բնութագրող, հիմնական գուցանիշները)

1) մշակվել են «**Նախագիծ**» և «**Աշխատանքային փաստաթղթեր**», «ՀԱԲՇԻՆ ՆԱԽԱԳԻԾ» None կողմից.

(Նախագծային փաստաթղթերի փուլը, նախագծային աշխատանքների կապալառուի անվանումը, լիցենզիայի համարը)

2) ստացել է (են) **19.12.2023թ. N189-23** փորձագիտական դրական եզրակացությունը (եզրակացությունները)

(Այն փորձագիտության տեսակը)

«ԱՐԽԻՏԵԿՏ» ՍՊԸ կողմից

(Այն փորձագիտության մարմնի (մարմինների) անվանումը, լիցենզիայի համարը)

կամ

Նախագիծը թողարկող պատասխանատու կապալառուի երաշխավորագիրը՝

(Այն նախագիծը թողարկող պատասխանատու կապալառուի երաշխավորության պայմանագրի համարը)

3) սահմանված կարգով համաձայնեցվել են իրավասու մարմնի, օրենքով սահմանված այլ շահագրգիռ մարմինների՝ Աբովյան համայնքի ղեկավարի հետ

(Այն մարմինների անվանումները և համաձայնեցման ժամկետները)

2. Շինարարական աշխատանքներն իրականացնել **30 ամսվա** ընթացքում՝

(Այն շինարարության նորմատիվային տևողությունը)

Ներառյալ ավարտական ակտի տրամադրման համար ավարտված շինարարական օբյեկտն ընդունող ուսնձնաժողովի աշխատանքի համար նախատեսվող ժամկետը:

2.1. Ապահովել օբյեկտի շահագործման թույլտվության ստացումը՝

- ավարտական ակտի տրամադրումից երկու ամիս ամիս.
- ավարտական ակտի տրամադրման օրը:

Ներառյալ ավարտված շինարարական օբյեկտն ընդունող հանձնաժողովի աշխատանքի համար նախատեսվող ժամկետը:

3. Շինարարության վարման մատյանը բաղկացած է **19** էջից, կարված և դրոշմակնքված է **Աբովյան համայնքի ղեկավարի** կողմից:

(Իրավասու մարմնի անվանումը)

4. Նախագծային փաստաթղթերը փոփոխվել են (լրացվում է N 1 հավելվածի 108-րդ կետով նախատեսված դեպքերում) _____ կողմից

(Նախագծային աշխատանքների կապալառուի անվանումը, լիցենզիայի համարը)

և սահմանված կարգով համաձայնեցվել իրավասու մարմնի և այլ շահագրգիռ մարմինների հետ:

(Այն օրենքով սահմանված համաձայնեցնող մարմինների անվանումները)

5. Հատուկ պայմաններ՝

1) կառուցապատողը, նախքան շինարարությունն սկսելը, ինչպես նաև դրա ընթացքում, պարտավոր է

հասցվելից վնասների փոխհատուցման համար համաձայնության գալ կառուցապատման հետևանքով վնասներ կրող սուբյեկտների հետ.

2) շինարարության թույլտվությամբ սահմանված ժամկետներում կառուցապատումը չավարտելու դեպքում գործում են N 1 հավելվածի 123-126-րդ կետերով սահմանված պահանջները.

3) (լրացվում է N 1 հավելվածի 84-րդ կետով սահմանված դեպքերում) սույն թույլտվությունը տրվել է սահմանված կարգով հաստատված «Նախագիծ» փուլի հիման վրա, որին հաջորդող «Աշխատանքային փաստաթղթեր» փուլը պետք է ապահովի հաստատված փուլով ընդունված լուծումները և աշխատանքների իրականացման հաջորդականությունը

(նշվում են նախապատրաստված, ս. հողային, շինտնտեսային աշխատանքները և այլ աշխատանքներ)

6. (լրացվում է N 1 հավելվածի 116-րդ կետով սահմանված դեպքերում) Հաշվի առնելով, որ կառուցվող օբյեկտի շինարարությունը հնարավոր չէ առանց գլխավոր հատակագծի վրա _____ համարների տակ նշված շենքի (շենքերի) և կամ շինության (շինությունների) քանդման՝

(նշվում են ամրոցությամբ կամ մասամբ քանդման ենթակա օբյեկտներ՝ որտեղ հիմնական զուգակցվելու, ընդհանուր մատրիցի ճանապարհներ, շահանքներ և այլն)

սեփականատիրոջը (օգտագործողին, պետական գրանցման վկայական՝ **26092023-07-0179**) տրված սույն թույլտվությունը նաև քանդման թույլտվություն է: Օբյեկտի քանդման աշխատանքներն իրականացնել նախագծային փաստաթղթերով ամրագրված հաջորդականությամբ:

7. Այլ պայմաններ **չհնիրապարակում ապահովել ժամանակավոր ցանկապատի և տեղեկատվական վահանակի առկայությունը:**

(նշվում են իրավական ակտերով և (կամ) պայմանագրով նախատեսված այլ պայմանները)

8. Կառուցապատողը շինարարական (քանդման, ապամոնտաժման) աշխատանքներն սկսելուց առնվազն 3 օր առաջ, համաձայն N 5 հավելվածի N 2-5 ձևի, տեղեկացնում է իրավասու մարմնին:

9. Թույլտվության հիման վրա ցանկացած շինարարական և զուգահեռ աշխատանք կարող է իրականացվել բացառապես Հայաստանի Հանրապետության օրենսդրությանը, նախագծային փաստաթղթերին և Նորմատիվ-տեխնիկական պահանջներին համապատասխան:

**ՀԱՅԱՍՏԱՆԻ ՀԱՆՐԱՊԵՏՈՒԹՅԱՆ
ԱՐԴՎՅԱՆ ՀԱՄԱՅՆՔ ՀԱՄԱՅՆՔԻ ԴԵԿՎԱՄՐ՝**

ԷՂՈՒՄՐԴ ԲԱԲԱՅԱՆ

(Առօրյա թղթերի արտերկրյա խոսակցություն)

Կ. Տ.
(ձևը փոփ. 16.06.16 N 630-Ն)

16.09.2024
**ՀԱՎԱՆՑՎԱԾ Է
ԷԼԵԿՏՐՈՆԱՅԻՆ
ԱՏՈՐԱԳՐՈՒԹՅԱՄԲ**



ՀԱՅԱՍՏԱՆԻ ՀԱՆՐԱՊԵՏՈՒԹՅԱՆ
ԿՈՏԱՅՔԻ ՄԱՐԶԻ ԱՐՈՎՅԱՆ ՀԱՄԱՅՆՔԻ ԴԵԿԱՎԱՐ

Ո Ր Ո Շ ՈՒ Մ

13 սեպտեմբերի 2024 թվականի N 3866

**ԿԱՐԱՊԵՏ ԿԱՐԱՊԵՏՅԱՆԻՆ ՍԵՓԱԿԱՆՈՒԹՅԱՆ ԻՐԱՎՈՒՆՔՈՎ ՊԱՏԿԱՆՈՂ
ՀՈՂԱՄԱՍԵՐԻՆ ՄԻԱՍՆԱԿԱՆ ՀԱՍՅԵ ՏՐԱՄԱԴԻՐԵԼՈՒ ՄԱՍԻՆ**

Համաձայն «Տեղական ինքնակառավարման մասին» օրենքի 35-րդ հոդվածի 1-ին մասի 22-րդ և 24-րդ կետերի, Հայաստանի Հանրապետության կառավարության 2005 թվականի դեկտեմբերի 29-ի N 2387-Ն որոշմամբ հաստատված կարգի 29-րդ, 50-րդ, 51-րդ և 55-րդ կետերի, Արավյան համայնքի ավագանու 2023 թվականի դեկտեմբերի 22-ի N 199-Ն որոշման, հաշվի առնելով Կարապետ Կարապետյանի լիազորած անձ Անուշ Եղիազարյանի դիմումը (մուտք՝ 2024 թվականի սեպտեմբերի 10-ի N Բ-6736)։

1. Կարապետ Կարապետյանին սեփականության իրավունքով պատկանող (հիմք՝ 2023 թվականի նոյեմբերի 22-ի N 22112023-07-0170 և 2024 թվականի մայիսի 21-ի N 21052024-07-0124 վկայականներ) Արավյան համայնքի Առինջ գյուղի Դուրյան թաղամասի 4-րդ փողոցի թիվ 16/1 և թիվ 16 հասցեներում գտնվող հողամասերին՝ «ԱՆՇԱՐԺ ԳՈՒՅՔ» սահմանափակ պատասխանատվությամբ ընկերության կողմից 2024 թվականի հուլիսի 26-ին կազմված միավորման սխեմայի (կցվում է) համաձայն՝ տրամադրել միասնական հասցե՝ համայնք Արավյան, գյուղ Առինջ, Պ. Դուրյան թաղամաս, 4-րդ փողոց, 16:

2. Կարապետ Կարապետյանը պարտավոր է Արավյանի համայնքապետարանի 900105201652 հաշվեհամարին մուծել 10 000 (տասը հազար) դրամ՝ հասցեի տրամադրման ծառայության վճար:

3. Սույն որոշումն ուժի մեջ է մտնում որոշման ընդունման մասին իրազեկելու օրվան հաջորդող օրվանից:

ՀԱՄԱՅՆՔԻ ԴԵԿԱՎԱՐ



Է. ԲԱԲԱՅԱՆ

2024թ. սեպտեմբերի 13
ք. Արավյան

Հողատասարհ Միակություն ԱԽԵՏԱ

Մարզ Լիտայք, համայնք Արուսյան, գ. Արինգ, Դուրյան թաղամաս 4-րդ փող. 16 և 16/1 հողամաս

Մարզ, համայնք, ինքնիշխանություն

Մեխանիզմներ

Կարգավիճակ Կարգավիճակում

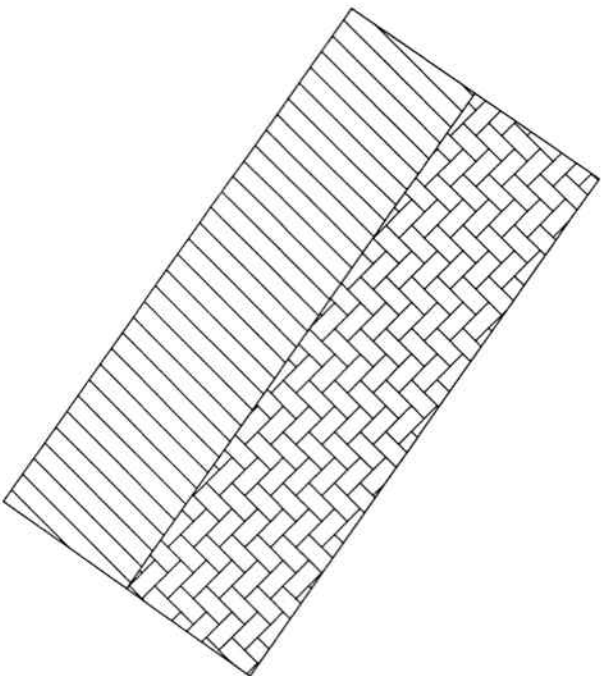

Միակություն մաս-1
Սեփ. վկայական N 21052024-07-0124
հողամաս 0.04 հա



Միակություն մաս-2
Սեփ. վկայական N 22112023-07-0170
հողամաս 0.0398 հա

Միակության հողամասի մակերեսը կազմում է 0.0798 հա

Մակերես հա 0.04 հա, 0.0398 հա

Ծածկագիր 07-011-0164-0062: 0063

Նպատակային նշանակություն Բնակավայրերի

Գործառնական նշանակություն Բնակելի կառուցապատման

Հրահրագրի նշաններ:

Մասշտաբ 1:500

Որակավորում ունեցող անձ

Որակավորման վկայականի համարը 0247

Ստորագրություն

Իրավաբանական անձի անվանումը ՀՀ ԱՆՆԵՄԻՐ ԳՈՒՅՐԻՍ>> ՍՊԸ

ՀՎԻՅ

Ստորագրություն

Ստորագրության չափագրություն 25.07.2024թ.

Հաստատագրի կազմման 26.07.2024թ.



[Handwritten signature]

Կ.Տ.

1

1

Հողատարած ՔԱՏԱԿԱԳԻԾ

Մարզ Կոտայք, համայնք Աբովյան գ. Աղինջ, Դուրյան քաղաքնա 4-րդ փող. 16 և 16/1 հողամաս

Սարգ. Խանդյան, Խաչք

Հողատարածության Դիմում

Հաստատում էմ
Համայնքի ղեկավար

Կ.Տ. 13.09.2024թ.

Մտն. ազգանուն. հայրանուն.

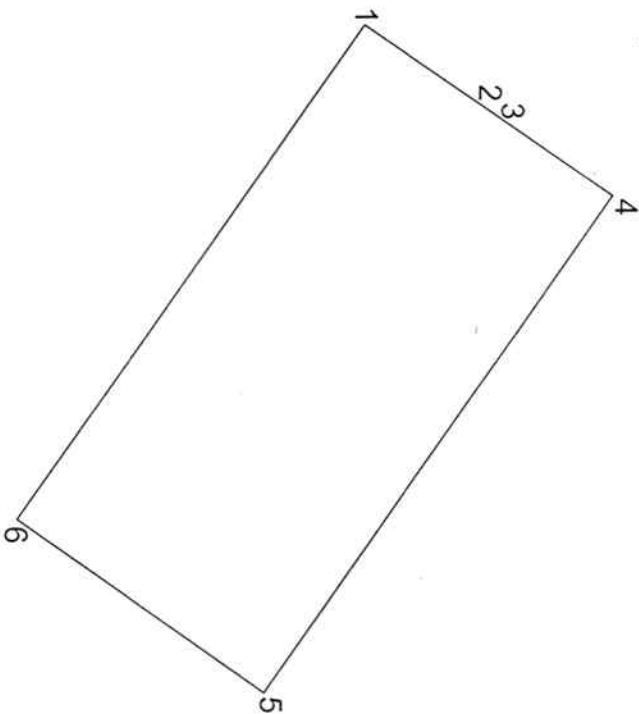

Մակերես հա 0 0798 հա

Ծածկագիր 07-011-0164-0062: 0063

Նպատակային նշանակություն Բնակավայրերի

Գիծառնական նշանակություն Բնակելի կառուցապատման

Լրացուցիչ նշաններ

Հողամասի

Հիշատակային կետեր (հիմնա) կետեր	Կողորինատներ	Վերջին չափերը (մ)	
	X	Y	
1	4453574.01	8465143.28	9.89
2	4453582.15	8465148.90	0.03
3	4453582.18	8465148.92	10.00
4	4453590.40	8465154.61	40.08
5	4453567.32	8465187.38	20.00
6	4453550.96	8465175.88	39.92
1	4453574.01	8465143.28	

Մասշտաբ 1:500

Տիգրան Լևոնյան

0247

ՀՀԻՆՏԵՐՆ ԳՈՒՅՑՆ ՍՊԸ

02632146

(Handwritten signature)

Կ.Տ.





ՀԱՅԱՍՏԱՆԻ ՀԱՆՐԱՊԵՏՈՒԹՅԱՆ
ԿՈՏԱՅՔԻ ՄԱՐԶԻ ԱՐՈՎՅԱՆ ՀԱՄԱՅՆՔԻ ՂԵԿԱՎԱՐ

Ո Ր Ո Շ ՈՒ Մ

13 սեպտեմբերի 2024 թվականի N 3865

**«ԱՐՈՎՅԱՆ ՍԻԹԻ ՀԱՈՒՍ» ՍԱՀՄԱՆԱՓԱԿ ՊԱՏԱՍԽԱՆԱՏՎՈՒԹՅԱՄԲ
ԸՆԿԵՐՈՒԹՅԱՆԸ 2024 ԹՎԱԿԱՆԻ ԸՆԹԱՑՔՈՒՄ ԱՐՈՎՅԱՆ ՀԱՄԱՅՆՔԻ ԱՆՎԱՆՈՒՄԸ
ՖԻՐՄԱՅԻՆ ԱՆՎԱՆՄԱՆ ՄԵՋ ՕԳՏԱԳՈՐԾԵԼՈՒ ԹՈՒՅԼՏՎՈՒԹՅՈՒՆ ՏԱԼՈՒ ՄԱՍԻՆ**

Համաձայն «Տեղական ինքնակառավարման մասին» օրենքի 35-րդ հոդվածի 1-ին մասի 23.1-րդ և 24-րդ կետերի, Հայաստանի Հանրապետության կառավարության 2012 թվականի նոյեմբերի 8-ի N 1617-Ն որոշման, «Տեղական տուրքերի և վճարների մասին» օրենքի 9-րդ հոդվածի 1-ին մասի 15-րդ կետի, Արևիկյան համայնքի ավագանու 2023 թվականի դեկտեմբերի 22-ի N 197-Ն որոշուման, հիմք ընդունելով «ԱՐՈՎՅԱՆ ՍԻԹԻ ՀԱՈՒՍ» սահմանափակ պատասխանատվությամբ ընկերության գլխավոր տնօրենի հայտը (մուտք՝ 2024 թվականի սեպտեմբերի 10-ի N Տ-1795)։

1. «ԱՐՈՎՅԱՆ ՍԻԹԻ ՀԱՈՒՍ» սահմանափակ պատասխանատվությամբ ընկերությանը տալ 2024 թվականի ընթացքում Արևիկյան համայնքի անվանումը ֆիրմային անվանման մեջ օգտագործելու թույլտվություն (Թույլտվություն N 06 կցվում է)։
2. «ԱՐՈՎՅԱՆ ՍԻԹԻ ՀԱՈՒՍ» սահմանափակ պատասխանատվությամբ ընկերությունը պարտավոր է Արևիկյանի համայնքապետարանի 900105000070 հաշվեհամարին վճարել տեղական տուրք՝ 100 000 (հարյուր հազար) դրամ։
3. Սույն որոշումն ուժի մեջ է մտնում «ԱՐՈՎՅԱՆ ՍԻԹԻ ՀԱՈՒՍ» սահմանափակ պատասխանատվությամբ ընկերությանը որոշման ընդունման մասին իրազեկելու օրվան հաջորդող օրվանից։

ՀԱՄԱՅՆՔԻ ՂԵԿԱՎԱՐ



Է. ԲԱԲԱՅԱՆ

2024թ. սեպտեմբերի 13
ք. Արևիկյան



ՀԱՅԱՍՏԱՆԻ ՀԱՆՐԱՊԵՏՈՒԹՅՈՒՆ
ԿՈՏԱՅՔԻ ՄԱՐԶ
ԱՐՈՎՅԱՆԻ ՀԱՄԱՅՆՔԱՊԵՏԱՐԱՆ

ԹՈՒՅԼՏՎՈՒԹՅՈՒՆ ԹԻՎ Ֆ - 06

ՀԱՅԱՍՏԱՆԻ ՀԱՆՐԱՊԵՏՈՒԹՅԱՆ ՀԱՄԱՅՆՔՆԵՐԻ ԱՆՎԱՆՈՒՄՆԵՐԸ
ՖԻՐՄԱՅԻՆ ԱՆՎԱՆՈՒՄՆԵՐՈՒՄ ՕԳՏԱԳՈՐԾԵԼՈՒ

Տրված՝ 13 սեպտեմբերի 2024թ.

Թույլատրված գործունեության անվանումը՝
Արուվյան համայնքի անվանումը ֆիրմային անվանումներում օգտագործում:

Հայտատու անհատ ձեռնարկատիրոջ անունը, ազգանունը և գտնվելու վայրը կամ իրավաբանական անձի լրիվ անվանումը, կազմակերպական-իրավական ձևը և գտնվելու վայրը, հարկ վճարողի հաշվառման համարը՝
«ԱՐՈՎՅԱՆ ՍԻԹԻ ՀԱՈՒՍ» սահմանափակ պատասխանատվությամբ ընկերություն, ՀՀ Կոտայքի մարզ Արուվյան համայնք ք. Արուվյան Սևանի փ. 6, ՀՎՀՀ՝ 03559009:

Թույլտվության գործողության ժամկետը՝ 01 հունվարի 2024թ.-ից մինչև 31 դեկտեմբերի 2024թ.-ը:

ՀԱՄԱՅՆՔԻ ՂԵԿԱՎԱՐ



ԷԴՈՒԱՐԴ ԲԱԲԱՅԱՆ



ՀԱՅԱՍՏԱՆԻ ՀԱՆՐԱՊԵՏՈՒԹՅԱՆ
ԿՈՏԱՅՔԻ ՄԱՐԶԻ ԱՐՈՎՅԱՆ ՀԱՄԱՅՆՔԻ ԴԵԿԱՎԱՐ

Ո Ր Ո Շ ՈՒ Մ

12 սեպտեմբերի 2024 թվականի N 3864

**ԼԻԼԻԹ ԳԵՎՈՐԳՅԱՆԻՆ ՍԵՓԱԿԱՆՈՒԹՅԱՆ ԻՐԱՎՈՒՆՔՈՎ ՊԱՏԿԱՆՈՂ ՀՈՂԱՄԱՍԻՆ
ՀԱՍՑԵ ՏՐԱՄԱԴԻԵԼՈՒ ՄԱՍԻՆ**

Համաձայն «Տեղական ինքնակառավարման մասին» օրենքի 35-րդ հոդվածի 1-ին մասի 22-րդ և 24-րդ կետերի, Հայաստանի Հանրապետության կառավարության 2005 թվականի դեկտեմբերի 29-ի N 2387-Ն որոշմամբ հաստատված կարգի 29-րդ, 50-րդ, 51-րդ և 55-րդ կետերի, Արմավյան համայնքի ավագանու 2023 թվականի դեկտեմբերի 22-ի N 199-Ն որոշման, հաշվի առնելով Լիլիթ Գևորգյանի դիմումը (մուտք՝ 2024 թվականի սեպտեմբերի 04-ի N Բ-6643)։

1. Լիլիթ Գևորգյանին սեփականության իրավունքով պատկանող (հիմք՝ 2006 թվականի նոյեմբերի 02-ի N 2119261 վկայական) Արմավյան համայնքի Առինջ գյուղում գտնվող հողամասին տրամադրել հասցե՝ համայնք Արմավյան, գյուղ Առինջ, Վ. Տերյան թաղամաս, 7-րդ փողոց, 10:

2. Լիլիթ Գևորգյանը պարտավոր է Արմավյանի համայնքապետարանի 900105201652 հաշվեհամարին մուծել 10 000 (տասը հազար) դրամ՝ հասցեի տրամադրման ծառայության վճար:

3. Սույն որոշումն ուժի մեջ է մտնում Լիլիթ Գևորգյանին որոշման ընդունման մասին իրազեկելու օրվան հաջորդող օրվանից:

ՀԱՄԱՅՆՔԻ ԴԵԿԱՎԱՐ



Է. ԲԱԲԱՅԱՆ

2024թ. սեպտեմբերի 12

ք. Արմավյան



ՀԱՅԱՍՏԱՆԻ ՀԱՆՐԱՊԵՏՈՒԹՅԱՆ
ԿՈՏԱՅՔԻ ՄԱՐԶԻ ԱՐՈՎՅԱՆ ՀԱՄԱՅՆՔԻ ՂԵԿԱՎԱՐ

Ո Ր Ո Շ ՈՒ Մ

12 սեպտեմբերի 2024 թվականի N 3863

**ԼՅՈՒՂՎԻԳ ՄՈՒՐԱՊՅԱՆԻՆ ՍԵՓԱԿԱՆՈՒԹՅԱՆ ԻՐԱՎՈՒՆՔՈՎ ՊԱՏԿԱՆՈՂ ԱՆՇԱՐԺ
ԳՈՒՅՔԻՆ ՀԱՍՑԵ ՏՐԱՄԱԴՐԵԼՈՒ ՄԱՍԻՆ**

Համաձայն «Տեղական ինքնակառավարման մասին» օրենքի 35-րդ հոդվածի 1-ին մասի 22-րդ և 24-րդ կետերի, Հայաստանի Հանրապետության կառավարության 2005 թվականի դեկտեմբերի 29-ի N 2387-Ն որոշմամբ հաստատված կարգի 29-րդ, 50-րդ, 51-րդ և 55-րդ կետերի, Արմավյան համայնքի ավագանու 2023 թվականի դեկտեմբերի 22-ի N 199-Ն որոշման, հաշվի առնելով Լյուդվիգ Մուրադյանի դիմումը (մուտք՝ 2024 թվականի սեպտեմբերի 04-ի N Բ-6649)։

1. Լյուդվիգ Մուրադյանին սեփականության իրավունքով պատկանող (հիմք՝ 2003 թվականի նոյեմբերի 17-ի N 1641924 վկայական) Արմավյան համայնքի Առինջ գյուղում գտնվող անշարժ գույքին տրամադրել հասցե՝ համայնք Արմավյան, գյուղ Առինջ, 3-րդ փողոց, 18:
2. Լյուդվիգ Մուրադյանը պարտավոր է Արմավյանի համայնքապետարանի 900105201652 հաշվեհամարին մուծել 10 000 (տասը հազար) դրամ՝ հասցեի տրամադրման ծառայության վճար:
3. Սույն որոշումն ուժի մեջ է մտնում Լյուդվիգ Մուրադյանին որոշման ընդունման մասին իրազեկելու օրվան հաջորդող օրվանից:

ՀԱՄԱՅՆՔԻ ՂԵԿԱՎԱՐ

Է. ԲԱԲԱՅԱՆ

2024թ. սեպտեմբերի 12
ք. Արմավյան



ՀԱՅԱՍՏԱՆԻ ՀԱՆՐԱՊԵՏՈՒԹՅԱՆ
ԿՈՏԱՅՔԻ ՄԱՐԶԻ ԱՐՈՎՅԱՆ ՀԱՄԱՅՆՔԻ ՂԵԿԱՎԱՐ

Ո Ր Ո Շ ՈՒ Մ

12 սեպտեմբերի 2024 թվականի N 3862

**ԱՐՈՎՅԱՆ ՀԱՄԱՅՆՔԻ ՍԵՓԱԿԱՆՈՒԹՅՈՒՆ ՀԱՆԴԻՍԱՑՈՂ ՀՈՂԱՄԱՍԻ
ՀԱՏԱԿԱԳԻԾԸ ՀԱՍՏԱՏԵԼՈՒ ԵՎ ՀԱՍՑԵ ՏՐԱՄԱԴՐԵԼՈՒ ՄԱՍԻՆ**

Համաձայն «Տեղական ինքնակառավարման մասին» օրենքի 35-րդ հոդվածի 1-ին մասի 22-րդ և 24-րդ կետերի, Հայաստանի Հանրապետության կառավարության 2005 թվականի դեկտեմբերի 29-ի N 2387-Ն որոշմամբ հաստատված կարգի 29-րդ, 50-րդ և 55-րդ կետերի, հիմք ընդունելով Արովյանի համայնքապետարանի աշխատակազմի քաղաքաշինության և հողաշինարարության բաժնի պետի զեկուցագիրը (մուտք՝ 2024 թվականի սեպտեմբերի 04-ի N Բ-6646)։

1. Հաստատել Արովյան համայնքի սեփականություն հանդիսացող Արովյան քաղաքում գտնվող 07-002-0103- կադաստրային ծածկագրով հողամասից 30.0 քառակուսի մետր մակերեսով հողամասի հատակագիծը (կցվում է)։
2. Սույն որոշման 1-ին կետում նշված հողամասին տրամադրել հասցե՝ համայնք Արովյան, քաղաք Արովյան, 2-րդ արդյունաբերական թաղամաս, 14/13։
3. Սույն որոշումն ուժի մեջ է մտնում ընդունման պահից։

ՀԱՄԱՅՆՔԻ ՂԵԿԱՎԱՐ



Է. ԲԱԲԱՅԱՆ

2024թ. սեպտեմբերի 12
ք. Արովյան

ՉԼ 1

Հաստատում են
18.06.2024թ.

Համայնքի ղեկավար
Կ.Տ.

Վարչական կենտրոնի ղեկավար
Կ.Տ.

Նախկին համայնքի անունը

Կոտայքի մարզ Արտվին համայնք, ք. Արտվին 2-րդ արդյունաբերական թաղամաս
մարզ, համայնք, հասցե:

ՀՀ կառավարության 26.05.2006թ. N 1022-Ն որոշում
Խողառակաբնան ԻՌՆԸ

Նախկին համայնքի անունը

Կոտայքի մարզ Արտվին համայնք, ք. Արտվին 2-րդ արդյունաբերական թաղամաս
մարզ, համայնք, հասցե:

ՀՀ կառավարության 26.05.2006թ. N 1022-Ն որոշում
Խողառակաբնան ԻՌՆԸ

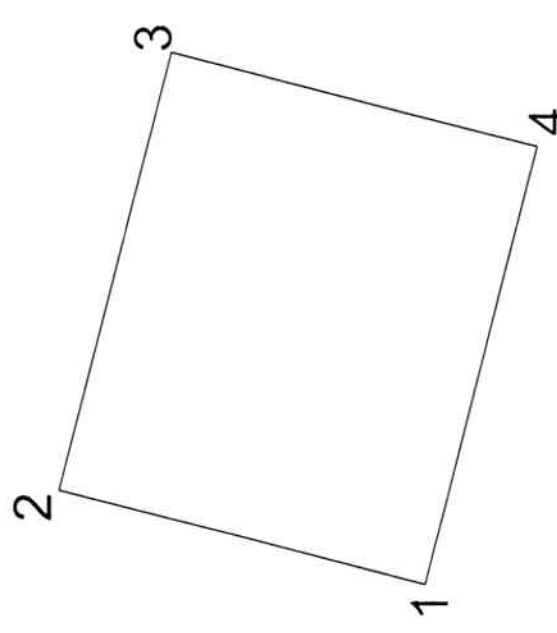

Մասշտաբ 1:100

Որակավորում ունեցող անձ

Որակավորման վկայականի համարը

Ստորագրություն

Իրավաբանական անձի անվանումը

ՀՎՀՀ

Ստորագրություն

անիս
անասթիվ

չափագրության
խստակազմի
կազմման

14.06.2024

18.06.2024

Կ.Տ.

Անձի անունը	Կոորդինատներ		Մակերես (ք.մ)
	Y	X	
1	8468655.7092	4457982.7111	5.00
2	8468656.9297	4457987.5998	6.00
3	8468662.7482	4457986.0952	5.00
4	8468661.5277	4457981.2465	6.00
1	8468655.7092	4457982.7111	

Մակերես հա 0.0030

Ծածկագիր 07-002-0103-

Նպատակային նշանակություն արդ, ընդ, օգտ-ման և այլ արտ. նշ, օբ-ի հողեր

Գործառական նշանակություն արդյունաբերական օբյեկտների

Կրթացուցիչ նշումներ.

Մակերես հա 0.0030

Ծածկագիր 07-002-0103-

Նպատակային նշանակություն արդ, ընդ, օգտ-ման և այլ արտ. նշ, օբ-ի հողեր

Գործառական նշանակություն արդյունաբերական օբյեկտների

Կրթացուցիչ նշումներ.



ՀԱՅԱՍՏԱՆԻ ՀԱՆՐԱՊԵՏՈՒԹՅԱՆ
ԿՈՏԱՅՔԻ ՄԱՐԶԻ ԱՐՈՎՅԱՆ ՀԱՄԱՅՆՔԻ ՂԵԿԱՎԱՐ

Ո Ր Ո Շ ՈՒ Մ

12 սեպտեմբերի 2024 թվականի N 3861

**ՆԱՐԻՆԵ ՊԵՏՐՈՍՅԱՆԻՆ ՊԱՏԿԱՆՈՂ ՀՈՂԱՄԱՍԻ ԲԱԺԱՆՎԱԾ ՄԱՍԵՐԻՆ ՀԱՍՑԵՆԵՐ
ՏՐԱՄԱԴՐԵԼՈՒ ՄԱՍԻՆ**

Համաձայն «Տեղական ինքնակառավարման մասին» օրենքի 35-րդ հոդվածի 1-ին մասի 22-րդ և 24-րդ կետերի, Հայաստանի Հանրապետության կառավարության 2005 թվականի դեկտեմբերի 29-ի N 2387-Ն որոշմամբ հաստատված կարգի 29-րդ, 50-րդ, 51-րդ և 55-րդ կետերի, Արմավյան համայնքի ավագանու 2023 թվականի դեկտեմբերի 22-ի N 199-Ն որոշման, հաշվի առնելով Նարինե Պետրոսյանի դիմումը (մուտք՝ 2024 թվականի սեպտեմբերի 04-ի N Բ-6644)։

1. Նարինե Պետրոսյանին պատկանող (հիմք՝ 2022 թվականի մայիսի 03-ի N 03052022-07-0137 վկայական) Արմավյան համայնքի Բալախովիտ գյուղի Ծաղկունք 2-րդ փողոցի թիվ 69/12 հասցեում գտնվող հողամասի բաժանված մասերին՝ «Մալխասյանց փաստաբանական կենտրոն» սահմանափակ պատասխանատվությամբ ընկերության կողմից 2024 թվականի մայիսի 08-ին կազմված բաժանման սխեմայի (կցվում է) համաձայն՝ տրամադրել հասցեներ՝ 400.0 քառակուսի մետր մակերեսով հատվածին՝ համայնք Արմավյան, գյուղ Բալախովիտ, Ծաղկունք թաղամաս, 2-րդ փողոց, 69/12, 417.2 քառակուսի մետր մակերեսով հատվածին՝ համայնք Արմավյան, գյուղ Բալախովիտ, Ծաղկունք թաղամաս, 2-րդ փողոց, 69/31, իսկ 1784.0 քառակուսի մետր մակերեսով հողամասը համարել բաժանվող մասերի ընդհանուր բաժնային սեփականություն։

2. Նարինե Պետրոսյանը պարտավոր է Արմավյանի համայնքապետարանի 900105201652 հաշվեհամարին մուծել 20 000 (քսան հազար) դրամ՝ հասցեների տրամադրման ծառայության վճար։

3. Սույն որոշումն ուժի մեջ է մտնում Նարինե Պետրոսյանին որոշման ընդունման մասին իրազեկելու օրվան հաջորդող օրվանից։

ՀԱՄԱՅՆՔԻ ՂԵԿԱՎԱՐ



Է. ԲԱԲԱՅԱՆ

2024թ. սեպտեմբերի 12
ք. Արմավյան

Հողատարժար ԲԱԺԱՆՄԱՆ /ՄԻԱԿՈՐՄԱՆ/ ՄԻՏԵՄԱ

Կրտսայիցի մարզի համայնք Արտյան գյուղ Բալասուրյան Ծաղկունք 2 փողոց 69/12 հողատարժար

Մայր, համայնք, հարցի

Սեփականատեր

Նադիրե Պետրոսյան

0.1784 հա (անջրջակ) հողատարժար բաժանումը ստեղծված է հողատարժարի հարկային հատկանշաների փոխանցումից բաժանվելու և 2 հարկային միավորներով:

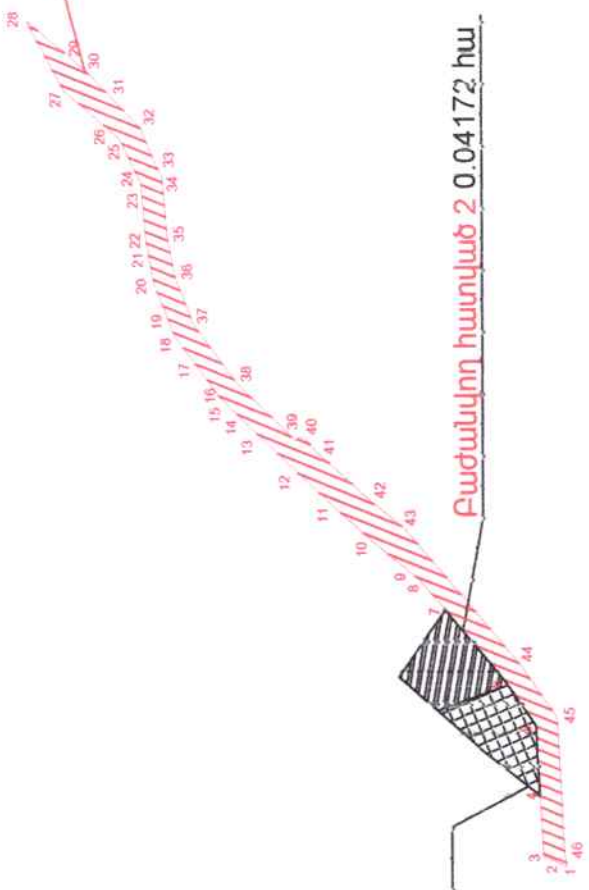

Բաժանվող հատված 1 0.04 հա

Բաժանվող հատված 2 0.04172 հա

Մակերես հա	0.08172 հա
Ծածկագիր	07-018-0068-0008.07-018-0068-0005
Նպատակային նշանակություն	Բնակավայրի
Գործառնական նշանակություն	Բնակելի կառուցապատման
Լրացուցիչ նշումներ	

Մասշտաբ 1:1000	Պրակավորում ունեցող անձ	Հրտակ Կարո Քոչարյան
	Պրակավորման վկայականի համարը	0977
	Ստորագրություն	<i>[Signature]</i>
	Իրավաբանական անձի անվանումը	«Ստյոխոստեց Երեմյայի» ՍՊԸ
ՀՎԳԳ		Կենտրոն 05339406
Ստորագրություն		<i>[Signature]</i>
ամիս	չափագրության	07.03.2024 թ.
անվաթիվ	հատկագրի	08.05.2024 թ.
	կազմման	



ՀՈՂԱՍԱՍԻ ՀԱՏԱԿԱԳԻԾ

Կոլապի մարզի համայնք Արուսյան գյուղի բնակավայրի ճարտարապետական նախագիծ

Մաս 1. Կառուցման նպատակը

Մաս 2. Կառուցման նպատակը

Պայմանագրային հիմունքով

Բաժանվող հատված 1 0.04 հա

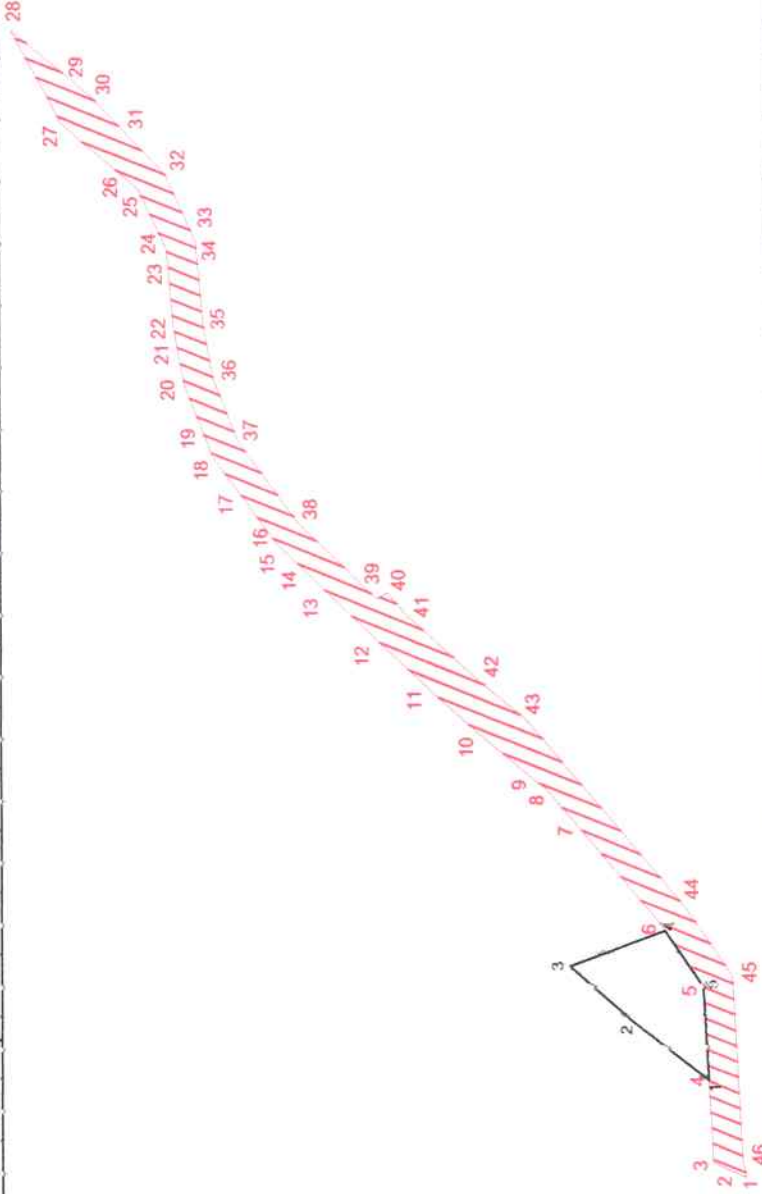

Մակերես հա	0.04 հա Սահմանափակված 0.1784 հա խառնվածքային կառուցման համարով	
Ծածկաչի	Բնակավայրերի	
Նպատակային նշանակություն	Բնակելի պատուցապարտման	
Գործարանական նշանակություն		
<i>Լրացուցիչ նշանակություն</i>		

Շրջանակային կետեր	Հողային թվեր		Հատվածի մակերեսը (մ²)
	X	Y	
1	4456909 84	8465364 84	19.73
2	4456925 40	8465376 97	16.72
3	4456937 96	8465388 02	20.57
4	4456918 62	8465395 03	13.62
5	4456910 88	8465383 82	19.00
1	4456909 84	8465364 84	

Պրոյեկտի ղեկավարը	Սարգսյան Կարեն
Պրոյեկտի ղեկավարի հասցեն	Կենտրոն 0377
Ստորագրություն	«Սահմանափակված կառուցման համարով» ՍՊԸ
Իրավահավատարմագրի անվանումը	05538406
ՀԱԿԿ	
Ստորագրություն	
ամսաթիվ	07 03 2024
հաստատողի կազմակերպություն	08 05 2024
Կ.Տ.	

ՉԼ 1
Հաստատում է
Համայնքի ղեկավար
ԷՆԻՄՆԱՆ ԲԱԲԱՅԱՆ
ամրագրում, համաձայն



ՀՈՂԱՄԱՍԻ ՀԱՏԱԿԱԳԻԾ

Կտայից մարդ համայնք Արուսյան գյուղ Բաղախովիտ Շարվուր 2 փողոց ԵՅ/12 հողամաս

Մարզ, հատայնք, հասցե

Հողատար սահմանի խոր

Չկ 1
 Հաստատում են
 Համակերպող
 ԷՄԻԼԿՆԻ ԲԱՐՍԵՍՅԱՆ
 ամուն, ազգանուն, հայրանուն
 2024թ.
 Կ.Տ.

Բաժանվող հատված 2 0.04172 հա

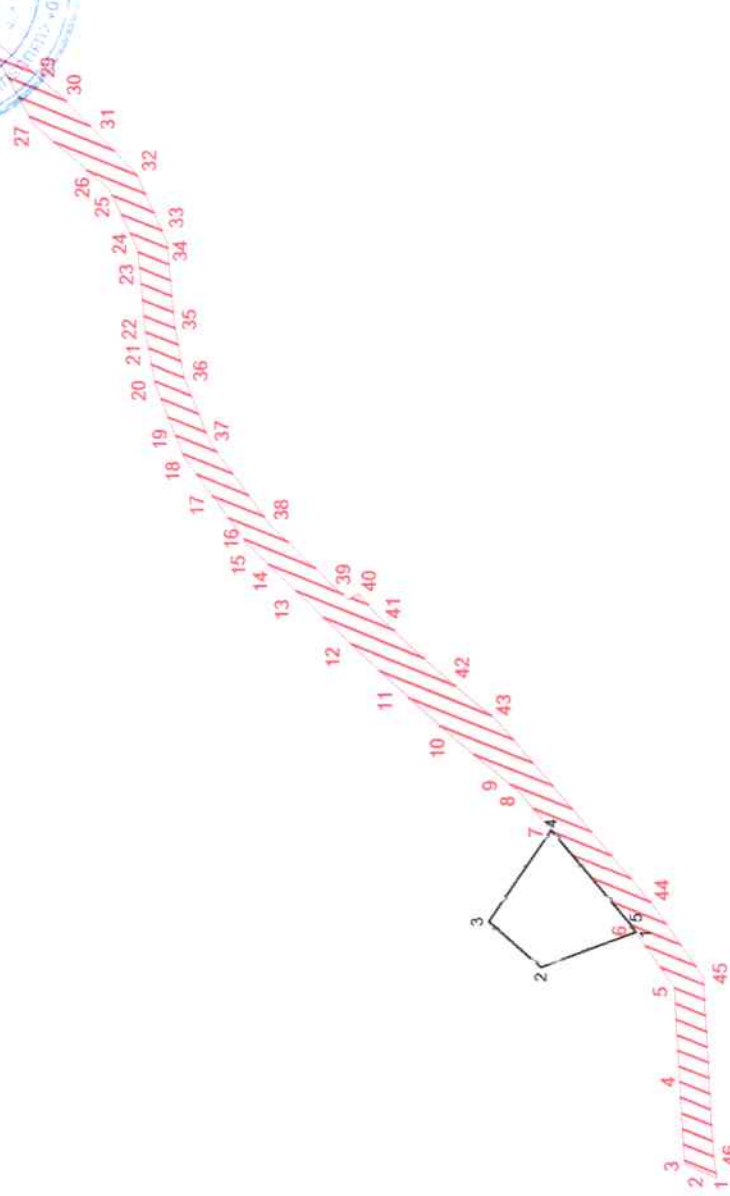

Մակերես հա	0.04172 հա Մեծահյուսիսային 0.1784 Բաժանվող սեփականություն
Օձակաչի	Բնակավայրի
Նպատակային նշան կոդեր	Բնակելի կառուցապատման
Գործառնական նշանակություն	

Լրացուցիչ նշումներ:

Գրանցման համար (քվեման կետ)	Հողամասի կոորդինատներ		Գծային չափերը (մ)
	X	Y	
1	44569 18.62	8435395.03	20.57
2	44569 37.96	8435388.02	14.00
3	44569 48.46	8435397.27	22.33
4	44569 35.80	8435415.66	24.90
5	44569 19.73	8435396.64	1.95
1	44569 18.62	8435395.03	

Մասշտաբ 1:2000

Պրակավորում ունեցող անձ
 Պրակավորման վկայականի համարը
 Ստորագրություն
 Ստորագրություն
 Ստորագրության ամսաթիվ
 Ստորագրության ամսաթիվ

Ստորագրող
 «Արևիկալ Գրանցման Կենտրոն» ՍՊԸ
 Կ.Տ.

Ստորագրող
 Վահագնյան
 07.03.2024
 08.05.2024
 Կ.Տ.

Արժույթի փոխանակման հարկային հաշիվի հաշվառման

Գնորդի/Վաճառողի կոդ	Կոորդինատներ		Գնախմբի չափերը (մ)
	X	Y	
1	4456902.36	8465346.15	3.56
2	4456905.62	8465346.58	3.61
3	4456908.92	8465348.04	16.83
4	4456909.84	8465364.84	19.00
5	4456910.88	8465383.82	15.57
6	4456919.73	8465396.64	24.90
7	4456935.00	8465415.66	10.60
8	4456942.63	8465423.76	3.69
9	4456945.49	8465426.10	13.96
10	4456956.21	8465435.03	14.03
11	4456966.62	8465444.45	13.73
12	4456976.65	8465453.83	13.76
13	4456986.56	8465463.37	6.88
14	4456991.51	8465468.15	6.88
15	4456996.47	8465472.92	0.66
16	4456996.94	8465473.38	13.69
17	4457005.03	8465484.43	8.60
18	4457010.11	8465491.36	6.07
19	4457012.33	8465497.02	9.49
20	4457015.79	8465505.86	7.10
21	4457017.04	8465512.85	4.76
22	4457017.88	8465517.54	14.94
23	4457019.17	8465532.42	0.83
24	4457019.25	8465533.24	13.62
25	4457024.99	8465545.59	0.60
26	4457025.45	8465545.98	19.68
27	4457040.40	8465558.78	21.72
28	4457050.66	8465577.93	18.00
29	4457036.05	8465566.38	2.92
30	4457034.61	8465564.50	9.07
31	4457028.35	8465557.93	13.00
32	4457019.39	8465548.51	13.00
33	4457014.17	8465536.61	2.03
34	4457013.35	8465534.75	16.48
35	4457011.92	8465518.33	11.00
36	4457009.98	8465507.49	14.19
37	4457004.81	8465494.28	20.67
38	4456992.60	8465477.60	21.81
39	4456976.91	8465462.44	2.49
40	4456974.70	8465463.58	5.13
41	4456971.40	8465459.65	20.73
42	4456956.08	8465445.69	11.87
43	4456946.92	8465438.13	49.54
44	4456914.96	8465400.29	17.57
45	4456904.98	8465385.83	36.39
46	4456903.08	8465349.49	4.40
1	4456902.36	8465346.15	

Մասշտաբ 1:1000

Որակավորում ունեցող անձ	Արտակապիտալիզմի
Որակավորման վկայականի համարը	0377
Ատորագրություն	Հանրային գիտությունների ակադեմիայի 055392406
Մտորագրություն	Կ.Տ.
Հաստատման ամսաթիվ	07.03.2024
Հաստատման ամսաթիվ	08.05.2024





ՀԱՅԱՍՏԱՆԻ ՀԱՆՐԱՊԵՏՈՒԹՅԱՆ
ԿՈՏԱՅՔԻ ՄԱՐԶԻ ԱՐՈՎՅԱՆ ՀԱՄԱՅՆՔԻ ՂԵԿԱՎԱՐ

Ո Ր Ո Շ ՈՒ Մ

12 սեպտեմբերի 2024 թվականի N 3860

**ԱՐՈՎՅԱՆ ՀԱՄԱՅՆՔԻ ՂԵԿԱՎԱՐԻ 2024 ԹՎԱԿԱՆԻ ՄԱՅԻՍԻ 23-Ի N 2442 ՈՐՈՇՄԱՆ
ՄԵՋ ՓՈՓՈԽՈՒԹՅՈՒՆ ԿԱՏԱՐԵԼՈՒ ՄԱՍԻՆ**

Համաձայն «Նորմատիվ իրավական ակտերի մասին» օրենքի 33-րդ և 34-րդ հոդվածների, հաշվի առնելով Արովյանի համայնքապետարանի աշխատակազմի քաղաքաշինության և հողաշինարարության բաժնի պետի զեկուցագիրը (մուտք՝ 2024 թվականի սեպտեմբերի 04-ի N Բ-6645).

1. Արովյան համայնքի ղեկավարի 2024 թվականի մայիսի 23-ի «Արովյան համայնքի սեփականություն հանդիսացող հողամասերի հատակագծերը հաստատելու և հասցեներ տրամադրելու մասին» N 2442 որոշմամբ հաստատված հավելվածում կատարել հետևյալ փոփոխությունը՝ 4-րդ տողի 5-րդ սյունակում «2441.4 քառակուսի մետր մակերեսով հատվածը՝ բնակավայրերի նպատակային նշ., բնակելի կառուցապատման գործառնական նշ., 1037.8 քառակուսի մետր մակերեսով հատվածը՝ բնակավայրերի նպատակային նշ., այլ հողեր գործառնական նշ.» բառերը փոխարինել «բնակավայրերի նպատակային նշ., ընդհանուր օգտագործման գործառնական նշ.» բառերով:

2. Սույն որոշումն ուժի մեջ է մտնում ընդունման պահից:

ՀԱՄԱՅՆՔԻ ՂԵԿԱՎԱՐ



Է. ԲԱԲԱՅԱՆ

2024թ. սեպտեմբերի 12
ք. Արովյան



ՀԱՅԱՍՏԱՆԻ ՀԱՆՐԱՊԵՏՈՒԹՅԱՆ
ԿՈՏԱՅՔԻ ՄԱՐԶԻ ԱՐՈՎՅԱՆ ՀԱՄԱՅՆՔԻ ՂԵԿԱՎԱՐ

Ո Ր Ո Շ ՈՒ Մ

12 սեպտեմբերի 2024 թվականի N 3859

**ԱՐՈՎՅԱՆ ՀԱՄԱՅՆՔԻ ՂԵԿԱՎԱՐԻ 2024 ԹՎԱԿԱՆԻ ՀՈՒԼԻՍԻ 24-Ի N 3449 ՈՐՈՇՄԱՆ
ՄԵՋ ԼՐԱՑՈՒՄՆԵՐ ԿԱՏԱՐԵԼՈՒ ՄԱՍԻՆ**

Համաձայն «Նորմատիվ իրավական ակտերի մասին» օրենքի 33-րդ և 34-րդ հոդվածների, հիմք ընդունելով Կադաստրի կոմիտեի 2024 թվականի օգոստոսի 16-ի N Կ-16082024-07-0189 որոշումը, հաշվի առնելով Արովյանի համայնքապետարանի աշխատակազմի քաղաքաշինության և հողաշինարարության բաժնի պետի զեկուցագիրը (մուտք՝ 2024 թվականի օգոստոսի 28-ի N Ք-6544).

1. Արովյան համայնքի ղեկավարի 2024 թվականի հուլիսի 24-ի «Արովյան համայնքի սեփականություն հանդիսացող հողամասերի հատակագծերը հաստատելու և հասցեներ տրամադրելու մասին» N 3449 որոշման մեջ կատարել հետևյալ լրացումները՝

1) որոշման վերնագրում «ՀԱՍՏԱՏԵԼՈՒ» բառից հետո լրացնել «, 07-002-0041-0017 ԿԱԴԱՏՐԱՅԻՆ ԾԱԾԿԱԳՐԻՑ 20.0 ՔԱՌԱԿՈՒՍԻ ՄԵՏՐ ՄԱԿԵՐԵՍՈՎ ՀՈՂԱՄԱՍԻ ՆՊԱՏԱԿԱՅԻՆ ՆՇԱՆԱԿՈՒԹՅՈՒՆԸ ՓՈՓՈԽՎԱԾ ՀԱՄԱՐԵԼՈՒ» բառերով.

2) որոշման նախաբանում «55-րդ կետերի.» բառերից հետո լրացնել «2007 թվականի օգոստոսի 09-ի N 1036-Ն որոշման.» բառերով.

3) որոշման 1-ին կետից հետո լրացնել նոր՝ 1.1-րդ կետով՝ հետևյալ բովանդակությամբ «1.1. Արովյան համայնքի Արովյան քաղաքում գտնվող 07-002-0041-0017 կադաստրային ծածկագրից 20.0 քառակուսի մետր մակերեսով բնակավայրերի նշանակության այլ հողեր հողամասի նպատակային նշանակությունը համարել փոփոխված որպես բնակավայրերի նպատակային նշանակության հասարակական գործառնական նշանակության հողամաս:»:

2. Սույն որոշումն ուժի մեջ է մտնում ընդունման պահից:

ՀԱՄԱՅՆՔԻ ՂԵԿԱՎԱՐ

Է. ԲԱԲԱՅԱՆ



2024թ. սեպտեմբերի 12
ք. Արովյան



ՀԱՅԱՍՏԱՆԻ ՀԱՆՐԱՊԵՏՈՒԹՅԱՆ
ԿՈՏԱՅՔԻ ՄԱՐԶԻ ԱՐՈՎՅԱՆ ՀԱՄԱՅՆՔԻ ՂԵԿԱՎԱՐ

Ո Ր Ո Շ ՈՒ Մ

12 սեպտեմբերի 2024 թվականի N 3858

ԱՐՈՎՅԱՆ ՀԱՄԱՅՆՔԻ ՂԵԿԱՎԱՐԻ 2024 ԹՎԱԿԱՆԻ ՀՈՒԼԻՍԻ 09-Ի N 3195 ՈՐՈՇՄԱՆ
ՄԵՋ ԼՐԱՑՈՒՄՆԵՐ ԿԱՏԱՐԵԼՈՒ ՄԱՍԻՆ

Համաձայն «Նորմատիվ իրավական ակտերի մասին» օրենքի 33-րդ և 34-րդ հոդվածների, հիմք ընդունելով Կադաստրի կոմիտեի 2024 թվականի օգոստոսի 15-ի N Կ-15082024-07-0032 որոշումը, հաշվի առնելով Արովյանի համայնքապետարանի աշխատակազմի քաղաքաշինության և հողաշինարարության բաժնի պետի զեկուցագիրը (մուտք՝ 2024 թվականի օգոստոսի 16-ի N Բ-6358).

1. Արովյան համայնքի ղեկավարի 2024 թվականի հուլիսի 09-ի «Արովյան համայնքի սեփականություն հանդիսացող հողամասերի հատակագծերը հաստատելու և հասցեներ տրամադրելու մասին» N 3195 որոշման մեջ կատարել հետևյալ լրացումները՝

1) որոշման վերնագրում «ՀԱՍՏԱՏԵԼՈՒ» բառից հետո լրացնել «, 07-002-0048-0020 ԿԱԴԱՍՏՐԱՅԻՆ ԾԱԾԿԱԳՐԻՑ 1367.3 ՔԱՌԱԿՈՒՍԻ ՄԵՏՐ ՄԱԿԵՐԵՍՈՎ ՀՈՂԱՄԱՍԻ ՆՊԱՏԱԿԱՅԻՆ ՆՇԱՆԱԿՈՒԹՅՈՒՆԸ ՓՈՓՈԽՎԱԾ ՀԱՄԱՐԵԼՈՒ» բառերով.

2) որոշման նախաբանում «55-րդ կետերի.» բառերից հետո լրացնել «2007 թվականի օգոստոսի 09-ի N 1036-Ն որոշման.» բառերով.

3) որոշման 1-ին կետից հետո լրացնել նոր՝ 1.1-րդ կետով՝ հետևյալ բովանդակությամբ «1.1. Արովյան համայնքի Արովյան քաղաքում գտնվող 07-002-0048-0020 կադաստրային ծածկագրից 1367.3 քառակուսի մետր մակերեսով գյուղատնտեսական նշանակության այլ հողեր հողամասի նպատակային նշանակությունը համարել փոփոխված որպես արդյունաբերության, ընդերքօգտագործման և այլ արտադրական նշանակության արդյունաբերական օբյեկտների գործառնական նշանակության հողամաս:»:

2. Սույն որոշումն ուժի մեջ է մտնում ընդունման պահից:

ՀԱՄԱՅՆՔԻ ՂԵԿԱՎԱՐ



Է. ԲԱԲԱՅԱՆ

2024թ. սեպտեմբերի 12

ք. Արովյան



ՀԱՅԱՍՏԱՆԻ ՀԱՆՐԱՊԵՏՈՒԹՅԱՆ
ԿՈՏԱՅՔԻ ՄԱՐԶԻ ԱՐԴՎՅԱՆ ՀԱՄԱՅՆՔԻ ՂԵԿԱՎԱՐ

Ո Ր Ո Շ ՈՒ Մ

11 սեպտեմբերի 2024 թվականի N 3857

**«ՇԻՆ-ՍՏՐՈՅ ՀԱՈՒՍ» ՍԱՀՄԱՆԱՓԱԿ ՊԱՏԱՍԽԱՆԱՏՎՈՒԹՅԱՄԲ ԸՆԿԵՐՈՒԹՅԱՆԸ
ՇԻՆԱՐԱՐՈՒԹՅԱՆ ԹՈՒՅԼՏՎՈՒԹՅՈՒՆ ՏԱԼՈՒ ՄԱՍԻՆ**

Համաձայն «Տեղական ինքնակառավարման մասին» օրենքի 42-րդ հոդվածի 1-ին մասի 6-րդ կետի, Հայաստանի Հանրապետության կառավարության 2015 թվականի մարտի 19-ի N 596-Ն որոշման, Արդյան համայնքի ավագանու 2023 թվականի դեկտեմբերի 22-ի N 197-Ն որոշման, հաշվի առնելով «ՇԻՆ-ՍՏՐՈՅ ՀԱՈՒՍ» սահմանափակ պատասխանատվությամբ ընկերության տնօրենի դիմումը (մուտք՝ 2024 թվականի օգոստոսի 14-ի N S-1624).

1. «ՇԻՆ-ՍՏՐՈՅ ՀԱՈՒՍ» սահմանափակ պատասխանատվությամբ ընկերությանը տալ բազմաբնակարան բնակելի շենքի վերակառուցման շինարարության թույլտվություն (շինարարության թույլտվությունը կցվում է):

2. «ՇԻՆ-ՍՏՐՈՅ ՀԱՈՒՍ» սահմանափակ պատասխանատվությամբ ընկերությունը պարտավոր է Արդյանի համայնքապետարանի 900105201454 հաշվեհամարին մուծել 9 000 000 (ինը միլիոն) դրամ տեղական տուրք՝ շինարարության թույլտվության համար:

3. Կառուցապատողը շինարարական աշխատանքները սկսելուց առնվազն երեք օր առաջ պարտավոր է Արդյան համայնքի ղեկավարին ներկայացնել N 2-5 ձևի տեղեկանք:

4. Սույն որոշումն ուժի մեջ է մտնում «ՇԻՆ-ՍՏՐՈՅ ՀԱՈՒՍ» սահմանափակ պատասխանատվությամբ ընկերությանը որոշման ընդունման մասին իրազեկելու օրվան հաջորդող օրվանից:

ՀԱՄԱՅՆՔԻ ՂԵԿԱՎԱՐ

Է. ԲԱԲԱՅԱՆ



2024թ. սեպտեմբերի 11
ք. Արդյան



Փաստաթղթի վավերականության ստուգումը և շեղումը պետք է հաղթարկել հետևյալ հղման վրա: <https://www.ye.gov.am/>

ՀԱՅԱՍՏԱՆԻ ՀԱՆՐԱՊԵՏՈՒԹՅՈՒՆ
ԿՈՏԱՅՔԻ ՄԱՐԶ, ԱՐՈՎՅԱՆ ՀԱՄԱՅՆՔ
ՇԻՆԱՐԱՐՈՒԹՅԱՆ ԹՈՒՅԼՏՎՈՒԹՅՈՒՆ

N ՇՐ/752/120-24 11-09-2024

Տրված է կառուցապատող «ՇԻՆ-ՍՏՐՈՅ ՀԱՌԻՍ» ՍՊԸ / 00650939 / Հայաստան, ԿՈՏԱՅՔ, ԱՌԻՆՁ, ԴՈՒՐՅԱՆ ԹՂՄ. 1 Փ., S 69/1, 2210, մարզ Կոտայք, համայնք Արովյան գյուղ Առինջ Պ. Դուրյան թաղամասի 5-րդ փողոց 56 հողամաս

(Բրազաբանաբան անձի անվանումը՝ անտազան գրանցման վկայականի համարը, ֆիզիկական անձի անունը՝ լսագրանք, հասցեն, հողագետի գտնվելու տարրը)

Օբյեկտի անվանումը՝ վերակառուցում, բազմաբնակարան բնակելի շենք՝ երկու կիսանկուղային և հինգ վերգետնյա հարկերով, Ռիսկայնության աստիճանը՝ IV

(Օբյեկտի անվանումը՝ վերակառուցման աստիճանը (կատեգորիան), հավիճ բնութագրող, հիմնական գույքակիցները)

Մշակվել են «Նախագիծ» և «Աշխատանքային փաստաթղթեր», «ՀԱԲՇԻՆ ՆԱԽԱԳԻԾ» None կողմից.

(Նախագծային փաստաթղթերի փուլը, նախագծային աշխատանքների կապալառուի անվանումը, լիցենզիայի համարը)

2) ստացել է (են) **05.08.2024թ. N109-24** փորձագիտական դրական եզրակացությունը (եզրակացությունները)

(նշել փորձագնեսության տեսակը)

«ԱՐԽԻՏԵԿՏ» ՍՊԸ կողմից

(նշել փորձագնեսության մարմնի (մարմինների) անվանումը, լիցենզիայի համարը)

կամ

Նախագիծը թողարկող պատասխանատու կապալառուի երաշխավորագիրը՝

(նշել նախագիծը թողարկող պատասխանատու անհատ/գերատնտեսության երաշխավորության պայմանագրի համարը)

3) սահմանված կարգով համաձայնեցվել են իրավասու մարմնի, օրենքով սահմանված այլ շահագրգիռ մարմինների՝ Արովյան համայնքի ղեկավարի հետ

(նշել մասնակցություն անվանումները և դասնա-սեռական ժամկետները)

2. Շինարարական աշխատանքներն իրականացնել **28 ամսվա** ընթացքում՝

(նշել շինարարության կապալառուի անվանումը)

Իրառյալ ավարտական ակտի տրամադրման համար ավարտված շինարարական օբյեկտն ընդունող հանձնաժողովի աշխատանքի համար նախատեսվող ժամկետը:

2.1. Ապահովել օբյեկտի շահագործման թույլտվության ստացումը՝

ավարտական ակտի տրամադրումից երկու ամիս ամիս.

ավարտական ակտի տրամադրման օրը:

Ներառյալ ավարտված շինարարական օբյեկտն ընդունող հանձնաժողովի աշխատանքի համար նախատեսվող ժամկետը:

3. Շինարարության վարման մատյանը բաղկացած է **19** էջից, կարված և դրոշմակնքված է **Արովյան համայնքի ղեկավարի** կողմից:

(Իրավասու մարմնի անվանումը)

4. Նախագծային փաստաթղթերը փոփոխվել են (լրացվում է N 1 հավելվածի 108-րդ կետով նախատեսված դեպքերում) _____ կողմից

(Նախագծային աշխատանքների կապալառուի անվանումը, լիցենզիայի համարը)

և սահմանված կարգով համաձայնեցվել իրավասու մարմնի և այլ շահագրգիռ մարմինների հետ:

(նշել օրենքով սահմանված համաձայնեցնող մարմինների անվանումները)

5. Հատուկ պայմաններ՝

1) կառուցապատողը, նախքան շինարարությունն սկսելը, ինչպես նաև դրա ընթացքում, պարտավոր է

հասցվելիք վնասների փոխհատուցման համար համաձայնության գալ կառուցապատման հետևանքով վնասներ կրող սուբյեկտների հետ.

2) շինարարության թույլտվությամբ սահմանված ժամկետներում կառուցապատումը չափարտելու դեպքում գործում են N 1 հավելվածի 123-126-րդ կետերով սահմանված պահանջները.

3) (լրացվում է N 1 հավելվածի 84-րդ կետով սահմանված դեպքերում) սույն թույլտվությունը տրվել է սահմանված կարգով հաստատված «Նախագիծ» փուլի հիման վրա, որին հաջորդող «Աշխատանքային փաստաթղթեր» փուլը պետք է ապահովի հաստատված փուլով ընդունված լուծումները և աշխատանքների իրականացման հաջորդականությունը

(նշվում են նախագիծը հաստատելու փուլի և լուծումները ընդունելու փուլի համարները)

6. (լրացվում է N 1 հավելվածի 116-րդ կետով սահմանված դեպքերում) Հաշվի առնելով, որ կառուցվող օբյեկտի շինարարությունը հնարավոր չէ առանց գլխավոր հատակագծի վրա _____ համարների տակ նշված շենքի (շենքերի) և կամ շինության (շինությունների) քանդման՝

(նշվում են ամբողջությամբ կամ մասամբ քանդման ենթակա օբյեկտները, որանց հիմնական ցուցանիշները, ընդունվող մասերն ու կարգաբաժինը շենքերում, և կամ

սեփականատիրոջը (օգտագործողին, պետական գրանցման վկայական՝ **23052023-07-0175**) տրված սույն թույլտվությունը նաև քանդման թույլտվություն է: Օբյեկտի քանդման աշխատանքներն իրականացնել նախագծային փաստաթղթերով ամրագրված հաջորդականությամբ:

7. Այլ պայմաններ **չինհրապարակում ապահովել ժամանակավոր ցանկապատի և տեղեկատվական վահանակի առկայությունը:**

(նշվում են հրազանահատելով և (կամ) հարձակաբեր նախատեսված այլ առիթուները)

8. Կառուցապատողը շինարարական (քանդման, ապամոնտաժման) աշխատանքներն սկսելուց առնվազն 3 օր առաջ, համաձայն N 5 հավելվածի N 2-5 ձևի, տեղեկացնում է իրավասու մարմնին:

9. Թույլտվության հիման վրա ցանկացած շինարարական և գուգահեռ աշխատանք կարող է իրականացվել բացառապես Հայաստանի Հանրապետության օրենսդրությանը, նախագծային փաստաթղթերին և նորմատիվ-տեխնիկական պահանջներին համապատասխան:

**ՀԱՅԱՍՏԱՆԻ ՀԱՆՐԱՊԵՏՈՒԹՅԱՆ
ԱՐԴՈՎՅԱՆ ՀԱՄԱՅՆՔ ՀԱՄԱՅՆՔԻ ԴԵԿՎԱՐ՝**

ԷՐՈՒՐԱՐԴ ԲԱԲԱՅԱՆ

(ստորագրությունը՝ անունը, ազգանունը)

Կ. Տ.
(ձևը փոփ. 16.06.16 N 630-Ն)



ՀԱՅԱՍՏԱՆԻ ՀԱՆՐԱՊԵՏՈՒԹՅԱՆ
ԿՈՏԱՅՔԻ ՄԱՐԶԻ ԱՐՈՎՅԱՆ ՀԱՄԱՅՆՔԻ ՂԵԿԱՎԱՐ

Ո Ր Ո Շ ՈՒ Մ

11 սեպտեմբերի 2024 թվականի N 3856

**ԱՐՈՎՅԱՆ ՀԱՄԱՅՆՔԻ ՄԱՅԱԿՈՎԱԿԻ ԳՅՈՒՂՈՒՄ ԳՏԵՎՈՂ ԱՆՇԱՐԺ ԳՈՒՅՔԻՆ
ՀԱՍՑԵ ՏՐԱՄԱԴԻԵԼՈՒ ՄԱՍԻՆ**

Համաձայն «Տեղական ինքնակառավարման մասին» օրենքի 35-րդ հոդվածի 1-ին մասի 22-րդ և 24-րդ կետերի, Հայաստանի Հանրապետության կառավարության 2005 թվականի դեկտեմբերի 29-ի N 2387-Ն որոշմամբ հաստատված կարգի 29-րդ, 50-րդ, 51-րդ և 55-րդ կետերի, Արովյան համայնքի ավագանու 2023 թվականի դեկտեմբերի 22-ի N 199-Ն որոշման, հաշվի առնելով Նորիկ Հովհաննիսյանի դիմումը (մուտք՝ 2024 թվականի սեպտեմբերի 03-ի N Բ-6626)։

1. Արովյան համայնքի Մայակովսկի գյուղում գտնվող անշարժ գույքին (հիմք՝ 2003 թվականի հուլիսի 21-ի N 1618406 վկայական) տրամադրել հասցե՝ համայնք Արովյան, գյուղ Մայակովսկի, 1-ին փողոց, 6/4:
2. Նորիկ Հովհաննիսյանը պարտավոր է Արովյանի համայնքապետարանի 900105201652 հաշվեհամարին մուծել 10 000 (տասը հազար) դրամ՝ հասցեի տրամադրման ծառայության վճար:
3. Սույն որոշումն ուժի մեջ է մտնում Նորիկ Հովհաննիսյանին որոշման ընդունման մասին իրազեկելու օրվան հաջորդող օրվանից:

ՀԱՄԱՅՆՔԻ ՂԵԿԱՎԱՐ

Է. ԲԱԲԱՅԱՆ



2024թ. սեպտեմբերի 11
ք. Արովյան



ՀԱՅԱՍՏԱՆԻ ՀԱՆՐԱՊԵՏՈՒԹՅԱՆ
ԿՈՏԱՅՔԻ ՄԱՐԶԻ ԱՐՈՎՅԱՆ ՀԱՄԱՅՆՔԻ ԴԵԿԱՎԱՐ

Ո Ր Ո Շ ՈՒ Մ

11 սեպտեմբերի 2024 թվականի N 3855

**«ԱՐՍԵՆԱԼ ԳՐՈՒՊ» ՍԱՀՄԱՆԱՓԱԿ ՊԱՏԱՍԽԱՆԱՏՎՈՒԹՅԱՄԲ ԸՆԿԵՐՈՒԹՅԱՆԸ
2024 ԹՎԱԿԱՆԻ ԵՐԿՐՈՐԴ ԿԻՍԱՄՅԱԿԻ ԸՆԹԱՑՔՈՒՄ ՈԳԵԼԻՑ ԵՎ ԱԼԿՈՀՈԼԱՅԻՆ
ԽՄԻՉՔՆԵՐԻ ԵՎ ԾԽԱԽՈՏԱՅԻՆ ԱՐՏԱԴՐԱՏԵՍԱԿՆԵՐԻ ԿԱՄ ԾԽԱԽՈՏԱՅԻՆ
ԱՐՏԱԴՐԱՏԵՍԱԿՆԵՐԻ ՓՈԽԱՐԻՆԻՉՆԵՐԻ ԿԱՄ ԾԽԱԽՈՏԱՅԻՆ
ԱՐՏԱԴՐԱՏԵՍԱԿՆԵՐԻ ՆՄԱՆԱԿՆԵՐԻ ՎԱՃԱՌՔԻ ԹՈՒՅԼՏՎՈՒԹՅՈՒՆ ՏԱԼՈՒ ՄԱՍԻՆ**

Համաձայն «Տեղական ինքնակառավարման մասին» օրենքի 45-րդ հոդվածի 1-ին մասի 2-րդ կետի, Արովյան համայնքի ավագանու 2023 թվականի ապրիլի 13-ի N 52-Ն և դեկտեմբերի 22-ի N 197-Ն որոշումների, հիմք ընդունելով «ԱՐՍԵՆԱԼ ԳՐՈՒՊ» սահմանափակ պատասխանատվությամբ ընկերության տնօրենի հայտը (մուտք՝ 2024 թվականի սեպտեմբերի 10-ի N S-1791)։

1. «ԱՐՍԵՆԱԼ ԳՐՈՒՊ» սահմանափակ պատասխանատվությամբ ընկերությանը տալ 2024 թվականի երկրորդ կիսամյակի ընթացքում Արովյան համայնքի Առինջ գյուղի Մ. Բաբաջանյան թաղամասի 3-րդ փողոցի թիվ 1 հասցեում գտնվող 500 և ավելի քառակուսի մետր մակերեսով հասարակական օբյեկտում ոգելից և ալկոհոլային խմիչքների և ծխախոտային արտադրատեսակների կամ ծխախոտային արտադրատեսակների փոխարինիչների (բացառությամբ բժշկական նշանակության ծխախոտային արտադրատեսակների փոխարինիչների) կամ ծխախոտային արտադրատեսակների նմանակների վաճառքի թույլտվություն (Թույլտվություն N 223 կցվում է)։

2. «ԱՐՍԵՆԱԼ ԳՐՈՒՊ» սահմանափակ պատասխանատվությամբ ընկերությունը պարտավոր է Արովյանի համայնքապետարանի 900105204045 հաշվեհամարին վճարել տեղական տուրք՝ 182 000 (հարյուր ութսուներկու հազար) դրամ։

3. Սույն որոշումն ուժի մեջ է մտնում «ԱՐՍԵՆԱԼ ԳՐՈՒՊ» սահմանափակ պատասխանատվությամբ ընկերությանը որոշման ընդունման մասին իրազեկելու օրվան հաջորդող օրվանից։

ՀԱՄԱՅՆՔԻ ԴԵԿԱՎԱՐ



Է. ԲԱԲԱՅԱՆ

2024թ. սեպտեմբերի 11
ք. Արովյան



ՀԱՅԱՍՏԱՆԻ ՀԱՆՐԱՊԵՏՈՒԹՅՈՒՆ
ԿՈՏԱՅՔԻ ՄԱՐԶ
ԱՐՈՎՅԱՆԻ ՀԱՄԱՅՆՔԱՊԵՏԱՐԱՆ

ԹՈՒՅԼՏՎՈՒԹՅՈՒՆ N ՈԱԽԾ - 223

ՀԱՄԱՅՆՔԻ ՎԱՐՉԱԿԱՆ ՏԱՐԱԾՔՈՒՄ ՈԳԵԼԻՑ ԵՎ ԱԼԿՈՆՈԼԱՅԻՆ
ԽՄԻՉՔՆԵՐԻ ԵՎ ԾԽԱԽՈՏԱՅԻՆ ԱՐՏԱԴՐԱՏԵՍԱԿՆԵՐԻ ԿԱՄ ԾԽԱԽՈՏԱՅԻՆ
ԱՐՏԱԴՐԱՏԵՍԱԿՆԵՐԻ ՓՈԽԱՐԻՆԻՉՆԵՐԻ ԿԱՄ ԾԽԱԽՈՏԱՅԻՆ
ԱՐՏԱԴՐԱՏԵՍԱԿՆԵՐԻ ՆՄԱՆԱԿՆԵՐԻ ՎԱՃԱՌՔԻ

Տրված՝ 11 սեպտեմբերի 2024թ.

Թույլատրված գործունեության անվանումը՝
**Ոգելից և ալկոհոլային խմիչքների և ծխախոտային արտադրատեսակների կամ
ծխախոտային արտադրատեսակների փոխարինիչների կամ ծխախոտային
արտադրատեսակների նմանակների վաճառք:**

Հայտատու իրավաբանական անձի լրիվ անվանումը և գտնվելու վայրը կամ անհատ
ձեռնարկատիրոջ անունը, ազգանունը և բնակության վայրը, հարկ վճարողի
հաշվառման համարը՝

**«ԱՐՍԵՆԱԼ ԳՐՈՒՊ» սահմանափակ պատասխանատվությամբ ընկերություն,
ՀՀ ք. Երևան Էրեբունի Մուրացանի փ. 218 փ., ՀՎՀՀ՝ 00519395:**

Գործունեության իրականացման վայրը՝ **ՀՀ Կոտայքի մարզ Աբովյան համայնք
Առինջ գյուղ Մ. Բաբաջանյան թաղամաս 3-րդ փողոց թիվ 1, հասարակական
օբյեկտ:**

Թույլտվության գործողության ժամկետը՝ **01 հուլիսի 2024թ.-ից մինչև 31
դեկտեմբերի 2024թ.-ը:**

ՀԱՄԱՅՆՔԻ ՂԵԿԱՎԱՐ



ԷԴՈՒԱՐԴ ԲԱԲԱՅԱՆ



ՀԱՅԱՍՏԱՆԻ ՀԱՆՐԱՊԵՏՈՒԹՅԱՆ
ԿՈՏԱՅՔԻ ՄԱՐԶԻ ԱՐՈՎՅԱՆ ՀԱՄԱՅՆՔԻ ՂԵԿԱՎԱՐ

Ո Ր Ո Շ ՈՒ Մ

11 սեպտեմբերի 2024 թվականի N 3854

**«ԱՐՍԵՆԱԼ ԳՐՈՒՊ» ՍԱՀՄԱՆԱՓԱԿ ՊԱՏԱՍԽԱՆԱՏՎՈՒԹՅԱՄԲ ԸՆԿԵՐՈՒԹՅԱՆԸ
2024 ԹՎԱԿԱՆԻ ԵՐԿՐՈՐԴ ԿԻՍԱՄՅԱԿԻ ԸՆԹԱՑՔՈՒՄ ՀԱՆՐԱՅԻՆ ՍՆՆԴԻ
ԿԱԶՄԱԿԵՐՊՄԱՆ ԵՎ ԻՐԱԿԱՆԱՑՄԱՆ ԹՈՒՅԼՏՎՈՒԹՅՈՒՆ ՏԱԼՈՒ ՄԱՍԻՆ**

Համաձայն «Տեղական ինքնակառավարման մասին» օրենքի 45-րդ հոդվածի 1-ին մասի 4-րդ կետի, Արովյան համայնքի ավագանու 2022 թվականի սեպտեմբերի 29-ի N 110-Ն, 2023 թվականի ապրիլի 13-ի N 52-Ն և դեկտեմբերի 22-ի N 197-Ն որոշումների, հիմք ընդունելով «ԱՐՍԵՆԱԼ ԳՐՈՒՊ» սահմանափակ պատասխանատվությամբ ընկերության տնօրենի հայտը (մուտք՝ 2024 թվականի սեպտեմբերի 10-ի N S-1792).

1. «ԱՐՍԵՆԱԼ ԳՐՈՒՊ» սահմանափակ պատասխանատվությամբ ընկերությանը տալ 2024 թվականի երկրորդ կիսամյակի ընթացքում Արովյան համայնքի Առինջ գյուղի Մ. Բաբաջանյան թաղամասի 3-րդ փողոցի թիվ 1 հասցեում գտնվող 500 և ավելի քառակուսի մետր մակերեսով հասարակական օբյեկտում հանրային սննդի կազմակերպման և իրականացման թույլտվություն (Թույլտվություն N 126 կցվում է):

2. «ԱՐՍԵՆԱԼ ԳՐՈՒՊ» սահմանափակ պատասխանատվությամբ ընկերությունը պարտավոր է Արովյանի համայնքապետարանի 900105002266 հաշվեհամարին վճարել տեղական տուրք՝ 100 000 (հարյուր հազար) դրամ:

3. Սույն որոշումն ուժի մեջ է մտնում «ԱՐՍԵՆԱԼ ԳՐՈՒՊ» սահմանափակ պատասխանատվությամբ ընկերությանը որոշման ընդունման մասին իրազեկելու օրվան հաջորդող օրվանից:

ՀԱՄԱՅՆՔԻ ՂԵԿԱՎԱՐ



Է. ԲԱԲԱՅԱՆ

2024թ. սեպտեմբերի 11
ք. Արովյան



ՀԱՅԱՍՏԱՆԻ ՀԱՆՐԱՊԵՏՈՒԹՅՈՒՆ
ԿՈՏԱՅՔԻ ՄԱՐԶ
ԱՐՈՎՅԱՆԻ ՀԱՄԱՅՆՔԱԴԵՏԱՐԱՆ

ԹՈՒՅԼՏՎՈՒԹՅՈՒՆ ԹԻՎ ՀՍԿ-Ի - 126

ՀԱՄԱՅՆՔԻ ՎԱՐՉԱԿԱՆ ՏԱՐԱԾՔՈՒՄ ՀԱՆՐԱՅԻՆ ՍՆԵԴԻ ԿԱԶՄԱԿԵՐՊՄԱՆ
ԵՎ ԻՐԱԿԱՆԱՑՄԱՆ

Տրված՝ 11 սեպտեմբերի 2024թ.

Թույլատրված գործունեության անվանումը՝
Հանրային սննդի կազմակերպում և իրականացում:

Հայտատու իրավաբանական անձի լրիվ անվանումը և գտնվելու վայրը կամ անհատ ձեռնարկատիրոջ անունը, ազգանունը և բնակության վայրը, հարկ վճարողի հաշվառման համարը՝

**«ԱՐՍԵՆԱԼ ԳՐՈՒՊ» սահմանափակ պատասխանատվությամբ ընկերություն,
ՀՀ ք. Երևան Էրեբունի Մուրացանի փ. 218 փ., ՀՎՀՀ՝ 00519395:**

Գործունեության իրականացման վայրը՝ **ՀՀ Կոտայքի մարզ Աբովյան համայնք Առինջ գյուղ Մ. Բաբաջանյան թաղամաս 3-րդ փողոց թիվ 1, հասարակական օբյեկտ:**

Թույլտվության գործողության ժամկետը՝ **01 հուլիսի 2024թ.-ից մինչև 31 դեկտեմբերի 2024թ.-ը:**

ՀԱՄԱՅՆՔԻ ՂԵԿԱՎԱՐ



ԷԴՈՒԱՐԴ ԲԱԲԱՅԱՆ



ՀԱՅԱՍՏԱՆԻ ՀԱՆՐԱՊԵՏՈՒԹՅԱՆ
ԿՈՏԱՅՔԻ ՄԱՐԶԻ ԱՐՈՎՅԱՆ ՀԱՄԱՅՆՔԻ ՂԵԿԱՎԱՐ

Ո Ր Ո Շ ՈՒ Մ

10 սեպտեմբերի 2024 թվականի N 3853

**ԱՐՈՎՅԱՆ ՀԱՄԱՅՆՔԻ ԱՐՈՎՅԱՆ ՔԱՂԱՔՈՒՄ ԳՏՆՎՈՂ ԱՆՇԱՐԺ ԳՈՒՅՔԻՆ ՀԱՍՑԵ
ՏՐԱՄԱԴՐԵԼՈՒ ՄԱՍԻՆ**

Համաձայն «Տեղական ինքնակառավարման մասին» օրենքի 35-րդ հոդվածի 1-ին մասի 22-րդ և 24-րդ կետերի, Հայաստանի Հանրապետության կառավարության 2005 թվականի դեկտեմբերի 29-ի N 2387-Ն որոշմամբ հաստատված կարգի 29-րդ, 45-րդ, 50-րդ, 51-րդ և 55-րդ կետերի, Արովյան համայնքի ավագանու 2023 թվականի դեկտեմբերի 22-ի N 199-Ն որոշման, հաշվի առնելով Լուիզա Մեիրաբյանի լիազորած անձ Մարինե Մնացականյանի դիմումը (մուտք՝ 2024 թվականի սեպտեմբերի 02-ի N Ք-6618)։

- Արովյան համայնքի Արովյան քաղաքում գտնվող անշարժ գույքին (հիմք՝ 2003 թվականի հոկտեմբերի 13-ի N 1801916 վկայական) տրամադրել հասցե՝ համայնք Արովյան, քաղաք Արովյան, Ինտերնացիոնալի փողոց, 3 շենք, 1/1 դեղատուն:
- Լուիզա Մեիրաբյանը պարտավոր է Արովյանի համայնքապետարանի 900105201652 հաշվեհամարին մուծել 10 000 (տասը հազար) դրամ՝ հասցեի տրամադրման ծառայության վճար:
- Սույն որոշումն ուժի մեջ է մտնում որոշման ընդունման մասին իրազեկելու օրվան հաջորդող օրվանից:

ՀԱՄԱՅՆՔԻ ՂԵԿԱՎԱՐ



Է. ԲԱԲԱՅԱՆ

2024թ. սեպտեմբերի 10
ք. Արովյան



ՀԱՅԱՍՏԱՆԻ ՀԱՆՐԱՊԵՏՈՒԹՅԱՆ
ԿՈՏԱՅՔԻ ՄԱՐԶԻ ԱՐՈՎՅԱՆ ՀԱՄԱՅՆՔԻ ՂԵԿԱՎԱՐ

Ո Ր Ո Շ ՈՒ Մ

10 սեպտեմբերի 2024 թվականի N 3852

**ՍՏԵՓԱՆ ՀՈՎՀԱՆՆԻՍՅԱՆԻՆ ՍԵՓԱԿԱՆՈՒԹՅԱՆ ԻՐԱՎՈՒՆՔՈՎ ՊԱՏԿԱՆՈՂ
ԱՆՇԱՐԺ ԳՈՒՅՔԵՐԻՆ ՄԻԱՍՆԱԿԱՆ ՀԱՍՑԵ ՏՐԱՄԱԴՐԵԼՈՒ ՄԱՍԻՆ**

Համաձայն «Տեղական ինքնակառավարման մասին» օրենքի 35-րդ հոդվածի 1-ին մասի 22-րդ և 24-րդ կետերի, Հայաստանի Հանրապետության կառավարության 2005 թվականի դեկտեմբերի 29-ի N 2387-Ն որոշմամբ հաստատված կարգի 29-րդ, 50-րդ, 51-րդ և 55-րդ կետերի, Արմվյան համայնքի ավագանու 2023 թվականի դեկտեմբերի 22-ի N 199-Ն որոշման, հաշվի առնելով Ստեփան Հովհաննիսյանի դիմումը (մուտք՝ 2024 թվականի սեպտեմբերի 02-ի N Բ-6619)։

1. Ստեփան Հովհաննիսյանին սեփականության իրավունքով պատկանող (հիմք՝ 2023 թվականի հուլիսի 24-ի N 24072023-07-0087 և 2024 թվականի հուլիսի 10-ի N 10072024-07-0159 վկայականներ) Արմվյան համայնքի Արմվյան քաղաքի Երևանյան փողոցի թիվ 1/56/1 և թիվ 56/2 հասցեներում գտնվող անշարժ գույքերին՝ «Էրիկ Թովմասյան Էդվարդի» անհատ ձեռնարկատիրոջ կողմից 2024 թվականի հուլիսի 07-ին կազմված միավորման սխեմայի (կցվում է) համաձայն՝ տրամադրել միասնական հասցե՝ համայնք Արմվյան, քաղաք Արմվյան, Երևանյան փողոց, 56/2:

2. Ստեփան Հովհաննիսյանը պարտավոր է Արմվյանի համայնքապետարանի 900105201652 հաշվեհամարին մուծել 10 000 (տասը հազար) դրամ՝ հասցեի տրամադրման ծառայության վճար:

3. Սույն որոշումն ուժի մեջ է մտնում Ստեփան Հովհաննիսյանին որոշման ընդունման մասին իրազեկելու օրվան հաջորդող օրվանից:

ՀԱՄԱՅՆՔԻ ՂԵԿԱՎԱՐ

Է. ԲԱԲԱՅԱՆ

2024թ. սեպտեմբերի 10
ք. Արմվյան



Մեծիկամուտեր

Ստեփան Գրիգորյան Գրիգորի

ՀՈՂԱՄԱՍԻ ՄԻԱԿՈՐՄԱՆ ԱԽՆՄԱ

Սարգ Կոտայք, համայնք Արթուրյան Արթուր 1/56/1 շրջափող

Մարզ, համայնք, հարց

Միացող հատված 1

0.01410

07-002-0146-0158

Միացող հատված 2

0.02241

07-002-0146-0063

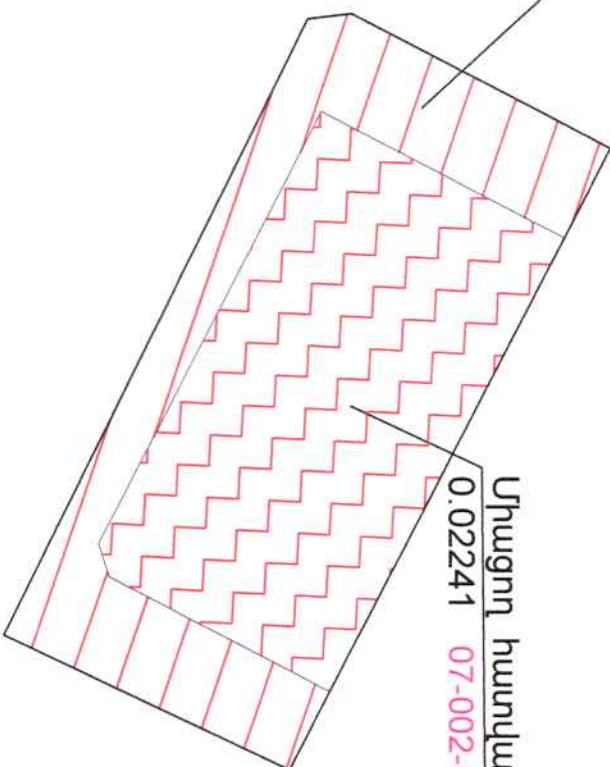

Մակերես հա	ընդամենը՝ 0.03651, 0.02241, 0.01410
Շահագրք	07-002-0146-0063, 07-002-0146-0158
Նպատակային նշանակություն	Բնակավայրերի
Գործառնական նշանակություն	Հասարակական կառուցապատման

Լրացուցիչ նյութներ

Մասշտաբ 1:1000

Կրակափորում ունեցող անձ		
Կրակափորման վկայագրի համարը		
Ատորագրություն		
Իրավաբանական անձի անվանումը		
ՀԱՀ		
Ատորագրություն		
ամիս	չափազրուբյան	01.07.2024
ամսաթիվ	հատակագրի կազմման	07.07.2024



Սեփականոր	ՀՈՂԱՄԱՍԻ ՀԱՏԱԿԱԳԻԾ	Հաստատում է
Ստեփան Գոլիանյանյան Գոլիկի	Սարգ Կոտայք, համայնք Արոլյան Արոլյան ք. Երևանյան փողոց 1/56/1 շրջաօրոն	2024-թ.
	Իրազ, համայնք Խոսրո	Կ.Տ.
	Հողատիրացուներ Դիմելը	Ստորագրողի ստորագրություն

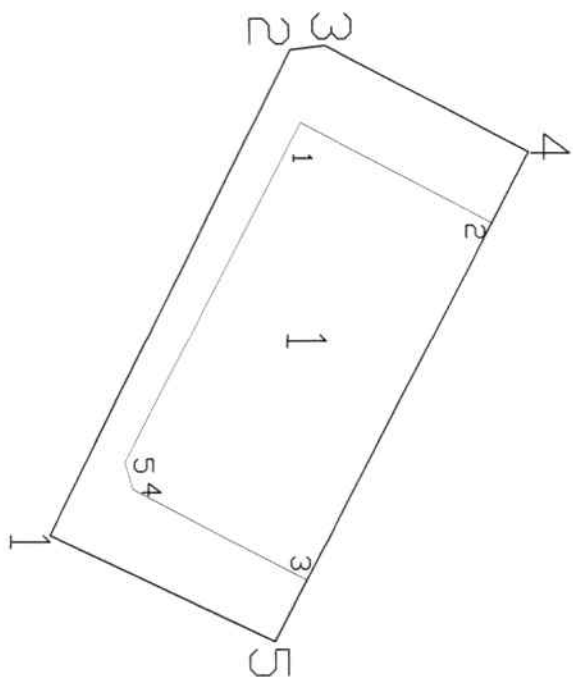

Սակերես հա	ընդամենը 0,03651, 0,02241 0,01410	Հողամասի հորիզոններ	Գծային չափերը (մ)
Ծածկագիր	07-002-0146-0063, 07-002-0146-0158		
Նպատակային նշանակություն	Բնակավայրերի		
Փորձառնական նշանակություն	Հասարակական կառուցապատման		
Լրացվելիք նշումներ			

Մասշտաբ	Մակերես	
	Որակավորում ունեցող անձ	
	Որակավորման վկայականի համարը	
	Ստորագրություն	
	Իրավաբանական անձի անվանումը	
	ՀԱՅԱՍՏԱՆԻ ՀԱՆՐԱՊԵՏՈՒԹՅԱՆ ԱՆՈՒՄՆԱԿԱՆ ԿՐԹԱԿԱՆԱԿՆԵՐԻ ԿՐԹԱԿԱՆԱԿՆԵՐԻ ԿԵՆՏՐՈՆԻ ՀԱՆՐԱՊԵՏՈՒԹՅԱՆ ԿՐԹԱԿԱՆԱԿՆԵՐԻ ԿԵՆՏՐՈՆԻ	
	Ստորագրություն	
ամիս	չափազրույցում	01.07.2024
ամսաթիվ	հատակագրի կազմման	27.07.2024



Հողամասի			Գծաչիմ չափերը (մ²)
Գրանցումի փունջ	Կտրվածամեր	Կ	
1	4459369.70	8467355.33	27.52
2	4459381.93	8467330.67	1.79
3	4459383.70	8467330.47	11.71
4	4459394.10	8467335.85	28.02
5	4459381.21	8467360.73	12.71
1	4459369.70	8467355.33	

1.Շինություն հասարակական			Գծաչիմ չափերը (մ²)
Գրանցումի փունջ	Կտրվածամեր	Կ	
1	4459382.47	8467334.38	11.00
2	4459392.24	8467339.44	20.45
3	4459382.83	8467357.59	10.00
4	4459373.95	8467352.99	1.41
5	4459373.52	8467351.64	19.45
1	4459382.47	8467334.38	

Որակագործի օճեցող անձ		
Որակագործան վկայականի համարը	388	
Անժամանակագրություն	4424	
Իրականացրած անձի անվանումը	Ս.Ս.Ս. Ս.Ս.Ս. Ս.Ս.Ս.	
24.22	74924183	
Անժամանակագրություն		
ամիս	չափազանցության	01.07.2024
ամսաթիվ	հատակագծի կազմում	27.07.2024





ՀԱՅԱՍՏԱՆԻ ՀԱՆՐԱՊԵՏՈՒԹՅԱՆ
ԿՈՏԱՅՔԻ ՄԱՐԶԻ ԱՐԿՅԱՆ ՀԱՄԱՅՆՔԻ ՂԵԿԱՎԱՐ

Ո Ր Ո Շ ՈՒ Մ

10 սեպտեմբերի 2024 թվականի N 3851

**«ՏԱԹԵՎԻԿ ԱՍԱՏՐՅԱՆ ԳԵՎՈՐԳԻ» ԱՆՀԱՏ ԶԵՌՆԱՐԿԱՏԻՐՈՋԸ 2024 ԹՎԱԿԱՆԻ
ԸՆԹԱՑՔՈՒՄ ԹԱՆԿԱՐԺԵՔ ՄԵՏԱՂՆԵՐԻՑ ՊԱՏՐԱՍՏՎԱԾ ԻՐԵՐԻ ՄԱՆՐԱԾԱՆ ԱՌՔ
ՈՒ ՎԱՃԱՌՔԻ ԹՈՒՅԼՏՎՈՒԹՅՈՒՆ ՏԱԼՈՒ ՄԱՍԻՆ**

Համաձայն «Տեղական ինքնակառավարման մասին» օրենքի 45-րդ հոդվածի 1-ին մասի 7-րդ կետի, Արմվյան համայնքի ավագանու 2023 թվականի ապրիլի 13-ի N 52-Ն և դեկտեմբերի 22-ի N 197-Ն որոշումների, հիմք ընդունելով «Տաթևիկ Ասատրյան Գևորգի» անհատ ձեռնարկատիրոջ հայտը (մուտք՝ 2024 թվականի սեպտեմբերի 09-ի N Ք-6707)։

1. «Տաթևիկ Ասատրյան Գևորգի» անհատ ձեռնարկատիրոջը տալ 2024 թվականի ընթացքում Արմվյան համայնքի Առինջ գյուղի Գ թաղամասի 9-րդ փողոցի թիվ 2 առևտրի սրահի վաճառատեղում թանկարժեք մետաղներից պատրաստված իրերի մանրածախ առք ու վաճառքի թույլտվություն (Թույլտվություն N 83 կցվում է)։

2. «Տաթևիկ Ասատրյան Գևորգի» անհատ ձեռնարկատերը պարտավոր է Արմվյանի համայնքապետարանի 900105002985 հաշվեհամարին վճարել տեղական տուրք՝ 50 000 (հիսուն հազար) դրամ։

3. Սույն որոշումն ուժի մեջ է մտնում «Տաթևիկ Ասատրյան Գևորգի» անհատ ձեռնարկատիրոջը որոշման ընդունման մասին իրազեկելու օրվան հաջորդող օրվանից։

ՀԱՄԱՅՆՔԻ ՂԵԿԱՎԱՐ

Է. ԲԱԲԱՅԱՆ

2024թ. սեպտեմբերի 10
ք. Արմվյան





ՀԱՅԱՍՏԱՆԻ ՀԱՆՐԱՊԵՏՈՒԹՅՈՒՆ
ԿՈՏԱՅՔԻ ՄԱՐԶ
ԱՐՈՎՅԱՆԻ ՀԱՄԱՅՆՔԱՊԵՏԱՐԱՆ

ԹՈՒՅԼՏՎՈՒԹՅՈՒՆ ԹԻՎ ԹՄԱ - 83

ՀԱՄԱՅՆՔԻ ՎԱՐՉԱԿԱՆ ՏԱՐԱԾՔՈՒՄ ԹԱՆԿԱՐԺԵՔ ՄԵՏԱՂՆԵՐԻՑ
ՊԱՏՐԱՍՏՎԱԾ ԻՐԵՐԻ ՄԱՆՐԱԾԱԽ
ԱՌՔ ՈՒ ՎԱՃԱՌՔ ԻՐԱԿԱՆԱՑՆԵԼՈՒ

Տրված՝ 10 սեպտեմբերի 2024թ.

Թույլատրված գործունեության անվանումը՝

Թանկարժեք մեդալներից պատրաստված իրերի մանրածախ առք ու վաճառք:

Հայտատու իրավաբանական անձի լրիվ անվանումը և գտնվելու վայրը կամ անհատ ձեռնարկատիրոջ անունը, ազգանունը և բնակության վայրը, հարկ վճարողի հաշվառման համարը՝

«Տաթևիկ Ասատրյան Գևորգի» անհատ ձեռնարկատեր, ՀՀ ք. Երևան Աջափնյակ Բաշինջաղյան փողոց 1 նրբանցք 2. 20 բն. 1 Բ, ՀՎՀՀ՝ 28157279:

Գործունեության իրականացման վայրը՝ ՀՀ Կոտայքի մարզ Առինջ գյուղ Գ թաղամաս 9-րդ փողոց թիվ 2, առևտրի սրահ:

Թույլտվության գործողության ժամկետը՝ 01 հունվարի 2024թ.-ից մինչև 31 դեկտեմբերի 2024թ.-ը:

ՀԱՄԱՅՆՔԻ ՂԵԿԱՎԱՐ



ԷԴՈՒԱՐԴ ԲԱԲԱՅԱՆ



ՀԱՅԱՍՏԱՆԻ ՀԱՆՐԱՊԵՏՈՒԹՅԱՆ
ԿՈՏԱՅՔԻ ՄԱՐԶԻ ԱՐՈՎՅԱՆ ՀԱՄԱՅՆՔԻ ԴԵԿԱՎԱՐ

Ո Ր Ո Շ ՈՒ Մ

10 սեպտեմբերի 2024 թվականի N 3850

**«ԱՄԱԼՅԱ ՍԵՂՐԱԿՅԱՆ ՖՐԻԿԻ» ԱՆՀԱՏ ԶԵՌԱՐԿԱՏԻՐՈՋԸ 2024 ԹՎԱԿԱՆԻ
ԵՐԿՐՈՐԴ ԿԻՍԱՄՅԱԿԻ ԸՆԹԱՑՔՈՒՄ ՈԳԵԼԻՑ ԵՎ ԱԼԿՈՇՈՒՄՆԻՆ ԽՄԻՉՔՆԵՐԻ ԵՎ
ԾԽԱԽՈՏԱՅԻՆ ԱՐՏԱԴՐԱՏԵՍԱԿՆԵՐԻ ԿԱՄ ԾԽԱԽՈՏԱՅԻՆ ԱՐՏԱԴՐԱՏԵՍԱԿՆԵՐԻ
ՓՈԽԱՐԻՆԻՉՆԵՐԻ ԿԱՄ ԾԽԱԽՈՏԱՅԻՆ ԱՐՏԱԴՐԱՏԵՍԱԿՆԵՐԻ ՆՄԱՆԱԿՆԵՐԻ
ՎԱՃԱՌՔԻ ԹՈՒՅԼՏՎՈՒԹՅՈՒՆ ՏԱԼՈՒ ՄԱՍԻՆ**

Համաձայն «Տեղական ինքնակառավարման մասին» օրենքի 45-րդ հոդվածի 1-ին մասի 2-րդ կետի, Արվյան համայնքի ավագանու 2023 թվականի ապրիլի 13-ի N 52-Ն և դեկտեմբերի 22-ի N 197-Ն որոշումների, հիմք ընդունելով «Ամալյա Սեղրակյան Ֆրիկի» անհատ ձեռնարկատիրոջ հայտը (մուտք՝ 2024 թվականի սեպտեմբերի 09-ի N Բ-6706)։

1. «Ամալյա Սեղրակյան Ֆրիկի» անհատ ձեռնարկատիրոջը տալ 2024 թվականի երկրորդ կիսամյակի ընթացքում Արվյան համայնքի Մայակովսկի գյուղի 1-ին փողոցի թիվ 8/2 հասցեում գտնվող 65.0 քառակուսի մետր մակերեսով խանութում ոգելից և ալկոհոլային խմիչքների և ծխախոտային արտադրատեսակների կամ ծխախոտային արտադրատեսակների փոխարինիչների (բացառությամբ բժշկական նշանակության ծխախոտային արտադրատեսակների փոխարինիչների) կամ ծխախոտային արտադրատեսակների նմանակների վաճառքի թույլտվություն (Թույլտվություն N 222 կցվում է)։

2. «Ամալյա Սեղրակյան Ֆրիկի» անհատ ձեռնարկատերը պարտավոր է Արվյանի համայնքապետարանի 900105222047 հաշվեհամարին վճարել տեղական տուրք՝ 27 000 (քսանյոթ հազար) դրամ։

3. Սույն որոշումն ուժի մեջ է մտնում «Ամալյա Սեղրակյան Ֆրիկի» անհատ ձեռնարկատիրոջը որոշման ընդունման մասին իրազեկելու օրվան հաջորդող օրվանից։

ՀԱՄԱՅՆՔԻ ԴԵԿԱՎԱՐ

Է. ԲԱԲԱՅԱՆ



2024թ. սեպտեմբերի 10

ք. Արվյան



ՀԱՅԱՍՏԱՆԻ ՀԱՆՐԱՊԵՏՈՒԹՅՈՒՆ
ԿՈՏԱՅՔԻ ՄԱՐԶ
ԱՐՈՎՅԱՆԻ ՀԱՄԱՅՆՔԱՊԵՏԱՐԱՆ

ԹՈՒՅԼՏՎՈՒԹՅՈՒՆ N ՈԱԽԾ - 222

ՀԱՄԱՅՆՔԻ ՎԱՐՉԱԿԱՆ ՏԱՐԱԾՔՈՒՄ ՈԳԵԼԻՑ ԵՎ ԱԼԿՈՇՈՒԱՅԻՆ
ԽՄԻՉՔՆԵՐԻ ԵՎ ԾԽԱԽՈՏԱՅԻՆ ԱՐՏԱԴՐԱՏԵՍԱԿՆԵՐԻ ԿԱՄ ԾԽԱԽՈՏԱՅԻՆ
ԱՐՏԱԴՐԱՏԵՍԱԿՆԵՐԻ ՓՈԽԱՐԻՆԻՉՆԵՐԻ ԿԱՄ ԾԽԱԽՈՏԱՅԻՆ
ԱՐՏԱԴՐԱՏԵՍԱԿՆԵՐԻ ՆՄԱՆԱԿՆԵՐԻ ՎԱՃԱՌՔԻ

Տրված՝ 10 սեպտեմբերի 2024թ.

Թույլատրված գործունեության անվանումը՝
**Ոգելից և ալկոհոլային խմիչքների և ծխախոտային արտադրատեսակների կամ
ծխախոտային արտադրատեսակների փոխարինիչների կամ ծխախոտային
արտադրատեսակների նմանակների վաճառք:**

Հայտատու իրավաբանական անձի լրիվ անվանումը և գտնվելու վայրը կամ անհատ
ձեռնարկատիրոջ անունը, ազգանունը և բնակության վայրը, հարկ վճարողի
հաշվառման համարը՝

**«Ամայա Սեդրակյան Ֆրիկի» անհատ ձեռնարկատեր, ՀՀ Կոտայքի մարզ
Ակունք Կապուտան գյուղ 8 փ. 3 տ., ՀՎՀՀ՝ 43285197:**

Գործունեության իրականացման վայրը՝ **ՀՀ Կոտայքի մարզ Աբովյան համայնք
Մայակովսկի գյուղ 1-ին փողոց թիվ 8/2, խանութ:**

Թույլտվության գործողության ժամկետը՝ **01 հուլիսի 2024թ.-ից մինչև 31
դեկտեմբերի 2024թ.-ը:**

ՀԱՄԱՅՆՔԻ ՂԵԿԱՎԱՐ



ԷԴՈՒԱՐԴ ԲԱԲԱՅԱՆ



ՀԱՅԱՍՏԱՆԻ ՀԱՆՐԱՊԵՏՈՒԹՅԱՆ
ԿՈՏԱՅՔԻ ՄԱՐԶԻ ԱՐԿՅԱՆ ՀԱՄԱՅՆՔԻ ՂԵԿԱՎԱՐ

Ո Ր Ո Շ ՈՒ Մ

10 սեպտեմբերի 2024 թվականի N 3849

**«ԵՂԻՍԱՔԵԹ ԲԱՐՍԵՂՅԱՆ ՌԱՖԻԿԻ» ԱՆՀԱՏ ԶԵՌԱՐԿԱՏԻՐՈՋԸ 2024 ԹՎԱԿԱՆԻ
ԵՐԿՐՈՐԴ ԿԻՍԱՄՅԱԿԻ ԸՆԹԱՑՔՈՒՄ ԹԱՆԿԱՐԺԵՔ ՄԵՏԱՂՆԵՐԻՑ ՊԱՏՐԱՍՏՎԱԾ
ԻՐԵՐԻ ՄԱՆՐԱԾԱԽ ԱՌՔ ՈՒ ՎԱՃԱՌՔԻ ԹՈՒՅԼՏՎՈՒԹՅՈՒՆ ՏԱԼՈՒ ՄԱՍԻՆ**

Համաձայն «Տեղական ինքնակառավարման մասին» օրենքի 45-րդ հոդվածի 1-ին մասի 7-րդ կետի, Արմվյան համայնքի ավագանու 2023 թվականի ապրիլի 13-ի N 52-Ն և դեկտեմբերի 22-ի N 197-Ն որոշումների, հիմք ընդունելով «Եղիսաբեթ Բարսեղյան Ռաֆիկի» անհատ ձեռնարկատիրոջ հայտը (մուտք՝ 2024 թվականի սեպտեմբերի 09-ի N Բ-6708)։

1. «Եղիսաբեթ Բարսեղյան Ռաֆիկի» անհատ ձեռնարկատիրոջը տալ 2024 թվականի երկրորդ կիսամյակի ընթացքում Արմվյան համայնքի Առինջ գյուղի Գ թաղամասի 9-րդ փողոցի թիվ 2 առևտրի սրահի վաճառատեղում թանկարժեք մետաղներից պատրաստված իրերի մանրածախ առք ու վաճառքի թույլտվություն (Թույլտվություն N 82 կցվում է)։

2. «Եղիսաբեթ Բարսեղյան Ռաֆիկի» անհատ ձեռնարկատերը պարտավոր է Արմվյանի համայնքապետարանի 900105002985 հաշվեհամարին վճարել տեղական տուրք՝ 25 000 (քսանհինգ հազար) դրամ։

3. Սույն որոշումն ուժի մեջ է մտնում «Եղիսաբեթ Բարսեղյան Ռաֆիկի» անհատ ձեռնարկատիրոջը որոշման ընդունման մասին իրազեկելու օրվան հաջորդող օրվանից։

ՀԱՄԱՅՆՔԻ ՂԵԿԱՎԱՐ



Է. ԲԱԲԱՅԱՆ

2024թ. սեպտեմբերի 10
ք. Արմվյան



ՀԱՅԱՍՏԱՆԻ ՀԱՆՐԱՊԵՏՈՒԹՅՈՒՆ
ԿՈՏԱՅՔԻ ՄԱՐԶ
ԱՐՈՎՅԱՆԻ ՀԱՄԱՅՆՔԱԴԵՏԱՐԱՆ

ԹՈՒՅԼՏՎՈՒԹՅՈՒՆ ԹԻՎ ԹՄԱ - 82

ՀԱՄԱՅՆՔԻ ՎԱՐՉԱԿԱՆ ՏԱՐԱԾՔՈՒՄ ԹԱՆԿԱՐԺԵՔ ՄԵՏԱՂՆԵՐԻՑ
ՊԱՏՐԱՍՏՎԱԾ ԻՐԵՐԻ ՄԱՆՐԱԾԱԽ
ԱՌՔ ՈՒ ՎԱՃԱՌՔ ԻՐԱԿԱՆԱՑՆԵԼՈՒ

Տրված՝ 10 սեպտեմբերի 2024թ.

Թույլատրված գործունեության անվանումը՝
Թանկարժեք մեդալներից պատրաստված իրերի մանրածախ առք ու վաճառք:

Հայտատու իրավաբանական անձի լրիվ անվանումը և գտնվելու վայրը կամ անհատ ձեռնարկատիրոջ անունը, ազգանունը և բնակության վայրը, հարկ վճարողի հաշվառման համարը՝

**«Եղիսաբեթ Բարսեղյան Ռաֆիկի» անհատ ձեռնարկատեր, ՀՀ ք. Երևան
Նուբարաշեն 18 փ. 4 փ., ՀՎՀՀ՝ 30950997:**

Գործունեության իրականացման վայրը՝ ՀՀ Կոտայքի մարզ Առինջ գյուղ Գ
թաղամաս 9-րդ փողոց թիվ 2, առևտրի սրահ:

Թույլտվության գործողության ժամկետը՝ 01 հուլիսի 2024թ.-ից մինչև 31
դեկտեմբերի 2024թ.-ը:

ՀԱՄԱՅՆՔԻ ՂԵԿԱՎԱՐ



ԷԴՈՒԱՐԴ ԲԱԲԱՅԱՆ



ՀԱՅԱՍՏԱՆԻ ՀԱՆՐԱՊԵՏՈՒԹՅԱՆ
ԿՈՏԱՅՔԻ ՄԱՐԶԻ ԱՐՈՎՅԱՆ ՀԱՄԱՅՆՔԻ ԴԵԿԱՎԱՐ

Ո Ր Ո Շ ՈՒ Մ

10 սեպտեմբերի 2024 թվականի N 3848

**«ՖԻՆՔԱ» ՈՒՆԻՎԵՐՍԱԼ ՎԱՐԿԱՅԻՆ ԿԱԶՄԱԿԵՐՊՈՒԹՅՈՒՆ ՓԱԿ ԲԱԺՆԵՏԻՐԱԿԱՆ
ԸՆԿԵՐՈՒԹՅԱՆԸ 2024 ԹՎԱԿԱՆԻ ԵՐԿՐՈՐԴ ԿԻՍԱՄՅԱԿԻ ԸՆԹԱՑՔՈՒՄ ԱՐՏԱՔԻՆ
ԳՈՎԱԶԴԻ ՏԵՂԱԴԻՐԵԼՈՒ ԹՈՒՅԼՏՎՈՒԹՅՈՒՆ ՏԱԼՈՒ ՄԱՍԻՆ**

Համաձայն «Տեղական ինքնակառավարման մասին» օրենքի 45-րդ հոդվածի 1-ին մասի 12-րդ կետի, Արմավյան համայնքի ավագանու 2022 թվականի սեպտեմբերի 29-ի N 113-Ն, 2023 թվականի ապրիլի 13-ի N 52-Ն և դեկտեմբերի 22-ի N 197-Ն որոշումների, հաշվի առնելով «Ֆինքա» ունիվերսալ վարկային կազմակերպություն փակ բաժնետիրական ընկերության լիազորած անձ Զարմիկ Մելիքյանի հայտը (մուտք՝ 2024 թվականի սեպտեմբերի 09-ի N Տ-1779).

1. Թույլատրել «Ֆինքա» ունիվերսալ վարկային կազմակերպություն փակ բաժնետիրական ընկերությանը 2024 թվականի երկրորդ կիսամյակի ընթացքում Արմավյան համայնքի Արմավյան քաղաքի Հատիսի փողոցի թիվ 1/28 հասցեում տեղադրել արտաքին գովազդ (Թույլտվություն N 65 կցվում է):

2. Հաստատել արտաքին գովազդի էքսիզները՝ համաձայն հավելվածի:

3. «Ֆինքա» ունիվերսալ վարկային կազմակերպություն փակ բաժնետիրական ընկերությունը պարտավոր է Արմավյանի համայնքապետարանի 900105201611 հաշվեհամարին վճարել 98 586 (իննսունութ հազար հինգ հարյուր ութսունվեց) դրամ տեղական տուրք՝ արտաքին գովազդ տեղադրելու թույլտվության համար:

4. Սույն որոշումն ուժի մեջ է մտնում որոշման ընդունման մասին իրազեկելու օրվան հաջորդող օրվանից:

ՀԱՄԱՅՆՔԻ ԴԵԿԱՎԱՐ



Է. ԲԱԲԱՅԱՆ

2024թ. սեպտեմբերի 10

ք. Արմավյան



ՀԱՅԱՍՏԱՆԻ ՀԱՆՐԱՊԵՏՈՒԹՅՈՒՆ
ԿՈՏԱՅՔԻ ՄԱՐԶ
ԱՔՈՎՅԱՆԻ ՀԱՄԱՅՆՔԱՊԵՏԱՐԱՆ

ԹՈՒՅԼՏՎՈՒԹՅՈՒՆ ԹԻՎ ԱԳ - 65

ՀԱՄԱՅՆՔԻ ՎԱՐՉԱԿԱՆ ՏԱՐԱԾՔՈՒՄ ԱՐՏԱՔԻՆ ԳՈՎԱԶԴ ՏԵՂԱԴՐԵԼՈՒ

Տրված՝ 10 սեպտեմբերի 2024թ.

Թույլատրված գործունեության անվանումը՝

Այլ արտաքին գովազդի տեղադրում:

Հայտատու իրավաբանական անձի լրիվ անվանումը և գտնվելու վայրը կամ անհատ ձեռնարկատիրոջ անունը, ազգանունը և բնակության վայրը, հարկ վճարողի հաշվառման համարը՝

«Ֆինքա» ունիվերսալ վարկային կազմակերպություն փակ բաժնեպիրական ընկերություն, ՀՀ ք. Երևան Ազաթանգեղոսի փող. շենք 2 ա, ՀՎՀՀ՝ 00445174:

Գովազդի տեղադրման վայրը/վայրերը և չափերը (քմ)՝ **ՀՀ Կոտայքի մարզ Աբովյան համայնք Աբովյան քաղաք Հարիսի փողոց թիվ 1/28 սպասարկման օբյեկտ, 10.954 քմ:**

Թույլտվության գործողության ժամկետը՝ **01 հուլիսի 2024թ.-ից մինչև 31 դեկտեմբերի 2024թ.-ը:**

ՀԱՄԱՅՆՔԻ ՂԵԿԱՎԱՐ



ԷԴՈՒԱՐԴ ԲԱԲԱՅԱՆ



Հավելված
Արույան համայնքի ղեկավարի
2024 թվականի սեպտեմբերի 10-ի N 3848 որոշման

ԳՈՎԱԶԴԻ ԷՍՔԻՉ

10.1 մ



1 մ

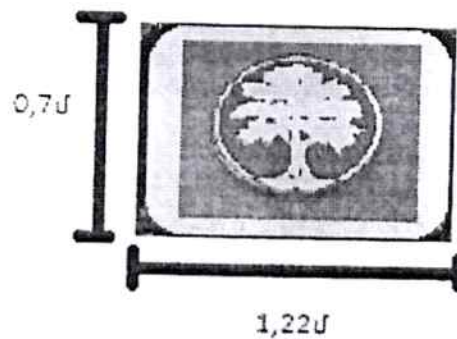

Ընդհանուր մակերես՝ 10.954 քմ



ՀԱՅԱՍՏԱՆԻ ՀԱՆՐԱՊԵՏՈՒԹՅԱՆ
ԿՈՏԱՅՔԻ ՄԱՐԶԻ ԱՐՈՎՅԱՆ ՀԱՄԱՅՆՔԻ ՂԵԿԱՎԱՐ

Ո Ր Ո Շ ՈՒ Մ

10 սեպտեմբերի 2024 թվականի N 3847

**ԱՐՈՎՅԱՆ ՀԱՄԱՅՆՔԻ ՂԵԿԱՎԱՐԻ 2023 ԹՎԱԿԱՆԻ ՕԳՈՍՏՈՍԻ 04-Ի N 2963
ՈՐՈՇՄԱՆ ՄԵՋ ԼՐԱՑՈՒՄ ԿԱՏԱՐԵԼՈՒ ՄԱՍԻՆ**

Համաձայն «Նորմատիվ իրավական ակտերի մասին» օրենքի 33-րդ և 34-րդ հոդվածների, հիմք ընդունելով Արովյանի համայնքապետարանի աշխատակազմի քաղաքաշինության և հողաշինարարության բաժնի պետի զեկուցագիրը (մուտք՝ 2024 թվականի օգոստոսի 26-ի N Բ-6500)։

1. Արովյան համայնքի ղեկավարի 2023 թվականի օգոստոսի 04-ի «Եվգենիա Թևոսյանին պատկանող գրասենյակի գործառական նշանակությունը փոփոխելու մասին» N 2963 որոշման մեջ կատարել հետևյալ լրացումը՝ որոշման 1-ին կետից հետո լրացնել նոր 1.1-րդ կետով հետևյալ բովանդակությամբ.

«1.1. Տարածքի գործառական նշանակությունը որպես բնակարան փոփոխելուց հետո այն ընդգրկել Արովյան համայնքի բնակարանային ֆոնդում:»:

2. Սույն որոշումն ուժի մեջ է մտնում ընդունման պահից:

ՀԱՄԱՅՆՔԻ ՂԵԿԱՎԱՐ



Է. ԲԱԲԱՅԱՆ

2024թ. սեպտեմբերի 10
ք. Արովյան



ՀԱՅԱՍՏԱՆԻ ՀԱՆՐԱՊԵՏՈՒԹՅԱՆ
ԿՈՏԱՅՔԻ ՄԱՐԶԻ ԱՐՈՎՅԱՆ ՀԱՄԱՅՆՔԻ ԴԵԿԱՎԱՐ

Ո Ր Ո Շ ՈՒ Մ

10 սեպտեմբերի 2024 թվականի N 3846

«ԱՐՈՒԵՆԹ» ՍԱՀՄԱՆԱՓԱԿ ՊԱՏԱՍԽԱՆԱՏՎՈՒԹՅԱՄԲ ԸՆԿԵՐՈՒԹՅԱՆԸ 2024 ԹՎԱԿԱՆԻ ԵՐԿՐՈՐԴ ԿԻՍԱՄՅԱԿԻ ԸՆԹԱՑՔՈՒՄ ՈԳԵԼԻՑ ԵՎ ԱԼԿՈՀՈԼԱՅԻՆ ԽՄԻՉՔՆԵՐԻ ԵՎ ԾԽԱԽՈՏԱՅԻՆ ԱՐՏԱԴՐԱՏԵՍԱԿՆԵՐԻ ԿԱՄ ԾԽԱԽՈՏԱՅԻՆ ԱՐՏԱԴՐԱՏԵՍԱԿՆԵՐԻ ՓՈԽԱՐԻՆԻՉՆԵՐԻ ԿԱՄ ԾԽԱԽՈՏԱՅԻՆ ԱՐՏԱԴՐԱՏԵՍԱԿՆԵՐԻ ՆՄԱՆԱԿՆԵՐԻ ՎԱՃԱՌՔԻ ԹՈՒՅԼՏՎՈՒԹՅՈՒՆ ՏԱԼՈՒ ՄԱՍԻՆ

Համաձայն «Տեղական ինքնակառավարման մասին» օրենքի 45-րդ հոդվածի 1-ին մասի 2-րդ կետի, Աբովյան համայնքի ավագանու 2023 թվականի ապրիլի 13-ի N 52-Ն և դեկտեմբերի 22-ի N 197-Ն որոշումների, հիմք ընդունելով «ԱՐՈՒԵՆԹ» սահմանափակ պատասխանատվությամբ ընկերության լիազորած անձ Արմեն Պիպոյանի հայտը (մուտք՝ 2024 թվականի սեպտեմբերի 09-ի N S-1769)։

1.«ԱՐՈՒԵՆԹ» սահմանափակ պատասխանատվությամբ ընկերությանը տալ 2024 թվականի երկրորդ կիսամյակի ընթացքում Աբովյան համայնքի Աբովյան քաղաքի Է. Պետրոսյանի փողոցի թիվ 1/6 հասցեում (500 և ավելի քառակուսի մետր մակերես) ոգելից և ալկոհոլային խմիչքների և ծխախոտային արտադրատեսակների կամ ծխախոտային արտադրատեսակների փոխարինիչների (բացառությամբ բժշկական նշանակության ծխախոտային արտադրատեսակների փոխարինիչների) կամ ծխախոտային արտադրատեսակների նմանակների վաճառքի թույլտվություն (Թույլտվություն N 221 կցվում է)։

2.«ԱՐՈՒԵՆԹ» սահմանափակ պատասխանատվությամբ ընկերությունը պարտավոր է Աբովյանի համայնքապետարանի 900105201074 հաշվեհամարին վճարել 182 000 (հարյուր ութսուներկու հազար) դրամ՝ տեղական տուրք։

3.Սույն որոշումն ուժի մեջ է մտնում որոշման ընդունման մասին իրազեկելու օրվան հաջորդող օրվանից։

ՀԱՄԱՅՆՔԻ ԴԵԿԱՎԱՐ



Է. ԲԱԲԱՅԱՆ

2024թ. սեպտեմբերի 10

ք. Աբովյան



ՀԱՅԱՍՏԱՆԻ ՀԱՆՐԱՊԵՏՈՒԹՅՈՒՆ
ԿՈՏԱՅՔԻ ՄԱՐԶ
ԱՔՈՎՅԱՆԻ ՀԱՄԱՅՆՔԱՊԵՏԱՐԱՆ

ԹՈՒՅԼՏՎՈՒԹՅՈՒՆ N ՈԱԽԾ - 221

ՀԱՄԱՅՆՔԻ ՎԱՐՉԱԿԱՆ ՏԱՐԱԾՔՈՒՄ ՈԳԵԼԻՑ ԵՎ ԱԼԿՈՀՈԼԱՅԻՆ ԽՄԻՉՔՆԵՐԻ
ԵՎ ԾԽԱԽՈՏԱՅԻՆ ԱՐՏԱԴՐԱՏԵՍԱԿՆԵՐԻ ԿԱՄ ԾԽԱԽՈՏԱՅԻՆ
ԱՐՏԱԴՐԱՏԵՍԱԿՆԵՐԻ ՓՈԽԱՐԻՆԻՉՆԵՐԻ ԿԱՄ ԾԽԱԽՈՏԱՅԻՆ
ԱՐՏԱԴՐԱՏԵՍԱԿՆԵՐԻ ՆՄԱՆԱԿՆԵՐԻ ՎԱՃԱՌՔԻ

Տրված՝ 10 սեպտեմբերի 2024թ.

Թույլատրված գործունեության անվանումը՝
Ոգելից և ալկոհոլային խմիչքների և ծխախոտային արտադրատեսակների կամ ծխախոտային
արտադրատեսակների փոխարինիչների (բացառությամբ բժշկական նշանակության
ծխախոտային արտադրատեսակների փոխարինիչների) կամ ծխախոտային
արտադրատեսակների նմանակների վաճառք:

Հայտատու իրավաբանական անձի լրիվ անվանումը և գտնվելու վայրը կամ անհատ
ձեռնարկատիրոջ անունը, ազգանունը և բնակության վայրը, հարկ վճարողի հաշվառման
համարը՝

«ԱՐՈՒԵՆԹ» սահմանափակ պարասխանաբուհությամբ ընկերություն, ՀՀ, Կոտայքի
մարզ Աբովյան համայնք ք. Աբովյան Է. Պետրոսյան փ. 1/16, ՀՎՀՀ՝ 03568326:

Գործունեության իրականացման վայրը ՀՀ Կոտայքի մարզ Աբովյան համայնք ք.
Աբովյան Է. Պետրոսյան փ. թիվ 1/6:

Թույլտվության գործողության ժամկետը՝ 01 հուլիսի 2024թ.-ից մինչև 31 դեկտեմբերի
2024թ.-ը:

ՀԱՄԱՅՆՔԻ ՂԵԿԱՎԱՐ



ԷԴՈՒԱՐԴ ԲԱԲԱՅԱՆ



ՀԱՅԱՍՏԱՆԻ ՀԱՆՐԱՊԵՏՈՒԹՅԱՆ
ԿՈՏԱՅՔԻ ՄԱՐԶԻ ԱՐՈՎՅԱՆ ՀԱՄԱՅՆՔԻ ՂԵԿԱՎԱՐ

Ո Ր Ո Շ ՈՒ Մ

10 սեպտեմբերի 2024 թվականի N 3845

**«ՖԱՄԻԼԻ ՌԵՍ» ՍԱՀՄԱՆԱՓԱԿ ՊԱՏԱՍԽԱՆԱՏՎՈՒԹՅԱՄԲ ԸՆԿԵՐՈՒԹՅԱՆԸ
ՀԱՆՐԱՅԻՆ ՄՆՆԴԻ ԿԱԶՄԱԿԵՐՊՄԱՆ ԵՎ ԻՐԱԿԱՆԱՑՄԱՆ ԹՈՒՅԼՏՎՈՒԹՅՈՒՆ
ՏԱԼՈՒ ՄԱՍԻՆ**

Համաձայն «Տեղական ինքնակառավարման մասին» օրենքի 45-րդ հոդվածի 1-ին մասի 4-րդ կետի, Արովյան համայնքի ավագանու 2022 թվականի սեպտեմբերի 29-ի N 110-Ն, 2023 թվականի ապրիլի 13-ի N 52-Ն և դեկտեմբերի 22-ի N 197-Ն որոշումների, հիմք ընդունելով «ՖԱՄԻԼԻ ՌԵՍ» սահմանափակ պատասխանատվությամբ ընկերության լիազորած անձ էդգար Մուրադյանի հայտը (մուտք՝ 2024 թվականի սեպտեմբերի 09-ի N S-1770)։

1. «ՖԱՄԻԼԻ ՌԵՍ» սահմանափակ պատասխանատվությամբ ընկերությանը տալ 2024 թվականի հունիսի 01-ից մինչև դեկտեմբերի 31-ը ներառյալ ժամանակահատվածի համար Արովյան համայնքի Արովյան քաղաքի է. Պետրոսյան փողոցի թիվ 1/6 հասցեում (17.75 քառակուսի մետր մակերես) հանրային սննդի կազմակերպման և իրականացման թույլտվություն (Թույլտվություն N 124 կցվում է)։

2. «ՖԱՄԻԼԻ ՌԵՍ» սահմանափակ պատասխանատվությամբ ընկերությունը պարտավոր է Արովյանի համայնքապետարանի 900105201868 հաշվեհամարին վճարել 11 667 (տասնմեկ հազար վեց հարյուր վաթսունյոթ) դրամ տեղական տուրք։

3. Սույն որոշումն ուժի մեջ է մտնում որոշման ընդունման մասին իրազեկելու օրվան հաջորդող օրվանից։

ՀԱՄԱՅՆՔԻ ՂԵԿԱՎԱՐ

Է. ԲԱԲԱՅԱՆ



2024թ. սեպտեմբերի 10
ք. Արովյան



ՀԱՅԱՍՏԱՆԻ ՀԱՆՐԱՊԵՏՈՒԹՅՈՒՆ
ԿՈՏԱՅՔԻ ՄԱՐԶ
ԱՐՈՎՅԱՆԻ ՀԱՄԱՅՆՔԱՊԵՏԱՐԱՆ

ԹՈՒՅԼՏՎՈՒԹՅՈՒՆ ԹԻՎ ՀՍԿ-Ի - 124

ՀԱՄԱՅՆՔԻ ՎԱՐՉԱԿԱՆ ՏԱՐԱԾՔՈՒՄ ՀԱՆՐԱՅԻՆ ՍՆՆԴԻ ԿԱԶՄԱԿԵՐՊՄԱՆ
ԵՎ ԻՐԱԿԱՆԱՑՄԱՆ

Տրված՝ 10 սեպտեմբերի 2024թ.

Թույլատրված գործունեության անվանումը՝
Հանրային սննդի կազմակերպում և իրականացում:

Հայտատու իրավաբանական անձի լրիվ անվանումը և գտնվելու վայրը կամ անհատ ձեռնարկատիրոջ անունը, ազգանունը և բնակության վայրը, հարկ վճարողի հաշվառման համարը՝

**«ՖԱՄԻԼԻ ՌԵՍ» սահմանափակ պարասխանադրությամբ ընկերություն, ՀՀ ք.
Երևան Նորք-Մարաշ Նորք 11 փ. 25 փ., ՀՎՀՀ՝ 00495993:**

Գործունեության իրականացման վայրը՝ ՀՀ Կոտայքի մարզ Արովյան համայնք ք.
Արովյան Է. Պեպրոսյան փողոց թիվ 1/6:

Թույլտվության գործողության ժամկետը՝ 01 հունիսի 2024թ.-ից մինչև 31 դեկտեմբերի
2024թ.-ը:

ՀԱՄԱՅՆՔԻ ՂԵԿԱՎԱՐ



ԷԴՈՒԱՐԴ ԲԱԲԱՅԱՆ



ՀԱՅԱՍՏԱՆԻ ՀԱՆՐԱՊԵՏՈՒԹՅԱՆ
ԿՈՏԱՅՔԻ ՄԱՐԶԻ ԱՐՈՎՅԱՆ ՀԱՄԱՅՆՔԻ ՂԵԿԱՎԱՐ

Ո Ր Ո Շ ՈՒ Մ

10 սեպտեմբերի 2024 թվականի N 3844

«ԲՐԵՆԴԼԻԴԵՐ» Հ/Ձ ՍԱՀՄԱՆԱՓԱԿ ՊԱՏԱՍԽԱՆԱՏՎՈՒԹՅԱՄԲ ԸՆԿԵՐՈՒԹՅԱՆ Ը 2024 ԹՎԱԿԱՆԻ ԱՌԱՋԻՆ, ԵՐԿՐՈՐԴ ԵՎ ԵՐՐՈՐԴ ԵՌԱՄՍՅԱԿՆԵՐԻ ԸՆԹԱՑՔՈՒՄ ՈԳԵԼԻՑ ԵՎ ԱԼԿՈՇՈՒՄՆԻՆ ԽՄԻՉՔՆԵՐԻ ԵՎ ԾԽԱԽՈՏԱՅԻՆ ԱՐՏԱԴՐԱՏԵՍԱԿՆԵՐԻ ԿԱՄ ԾԽԱԽՈՏԱՅԻՆ ԱՐՏԱԴՐԱՏԵՍԱԿՆԵՐԻ ՓՈԽԱՐԻՆԻՉՆԵՐԻ ԿԱՄ ԾԽԱԽՈՏԱՅԻՆ ԱՐՏԱԴՐԱՏԵՍԱԿՆԵՐԻ ՆՄԱՆԱԿՆԵՐԻ ՎԱՃԱՌՔԻ ԹՈՒՅԼՏՎՈՒԹՅՈՒՆ ՏԱԼՈՒ ՄԱՍԻՆ

Համաձայն «Տեղական ինքնակառավարման մասին» օրենքի 45-րդ հոդվածի 1-ին մասի 2-րդ կետի, Արվյան համայնքի ավագանու 2023 թվականի ապրիլի 13-ի N 52-Ն և դեկտեմբերի 22-ի N 197-Ն որոշումների, հիմք ընդունելով «ԲՐԵՆԴԼԻԴԵՐ» Հ/Ձ սահմանափակ պատասխանատվությամբ ընկերության լիազորած անձ Ալվարդ Մկրտչյանի հայտը (մուտք՝ 2024 թվականի սեպտեմբերի 09-ի N S-1776).

1. «ԲՐԵՆԴԼԻԴԵՐ» Հ/Ձ սահմանափակ պատասխանատվությամբ ընկերությանը տալ 2024 թվականի առաջին, երկրորդ և երրորդ եռամսյակների ընթացքում Արվյան համայնքի Արվյան քաղաքի Ս. Մնացականյան փողոցի թիվ 13/3 հասցեում (500 և ավելի քառակուսի մետր մակերես) ոգելից և ալկոհոլային խմիչքների և ծխախոտային արտադրատեսակների կամ ծխախոտային արտադրատեսակների փոխարինիչների (բացառությամբ բժշկական նշանակության ծխախոտային արտադրատեսակների փոխարինիչների) կամ ծխախոտային արտադրատեսակների նմանակների վաճառքի թույլտվություն (Թույլտվություն N 220 կցվում է):

2. «ԲՐԵՆԴԼԻԴԵՐ» Հ/Ձ սահմանափակ պատասխանատվությամբ ընկերությունը պարտավոր է Արվյանի համայնքապետարանի 900105201074 հաշվեհամարին վճարել տեղական տուրք՝ 273 000 (երկու հարյուր յոթանասուներեք հազար) դրամ:

3. Սույն որոշումն ուժի մեջ է մտնում որոշման ընդունման մասին իրազեկելու օրվան հաջորդող օրվանից:

ՀԱՄԱՅՆՔԻ ՂԵԿԱՎԱՐ



Է. ԲԱԲԱՅԱՆ

2024թ. սեպտեմբերի 10

ք. Արվյան



ՀԱՅԱՍՏԱՆԻ ՀԱՆՐԱՊԵՏՈՒԹՅՈՒՆ
ԿՈՏԱՅՔԻ ՄԱՐԶ
ԱՐՈՎՅԱՆԻ ՀԱՄԱՅՆՔԱՊԵՏԱՐԱՆ

ԹՈՒՅԼՏՎՈՒԹՅՈՒՆ N ՈԱԽԾ - 99

**ՀԱՄԱՅՆՔԻ ՎԱՐՉԱԿԱՆ ՏԱՐԱԾՔՈՒՄ ՈԳԵԼԻՑ ԵՎ ԱԼԿՈՆՈԱՅԻՆ ԽՄԻՉՔՆԵՐԻ
ԵՎ ԾԽԱԽՈՏԱՅԻՆ ԱՐՏԱԴՐԱՏԵՍԱԿՆԵՐԻ ԿԱՄ ԾԽԱԽՈՏԱՅԻՆ
ԱՐՏԱԴՐԱՏԵՍԱԿՆԵՐԻ ՓՈԽԱՐԻՆԻՉՆԵՐԻ ԿԱՄ ԾԽԱԽՈՏԱՅԻՆ
ԱՐՏԱԴՐԱՏԵՍԱԿՆԵՐԻ ՆՄԱՆԱԿՆԵՐԻ ՎԱՃԱՌՔԻ**

Տրված՝ 10 սեպտեմբերի 2024թ.

Թույլատրված գործունեության անվանումը՝

Ոգելից և ալկոհոլային խմիչքների և ծխախոտային արտադրատեսակների կամ ծխախոտային արտադրատեսակների փոխարինիչների (բացառությամբ բժշկական նշանակության ծխախոտային արտադրատեսակների փոխարինիչների) կամ ծխախոտային արտադրատեսակների նմանակների վաճառք:

Հայտատու իրավաբանական անձի լրիվ անվանումը և գտնվելու վայրը կամ անհատ ձեռնարկատիրոջ անունը, ազգանունը և բնակության վայրը, հարկ վճարողի հաշվառման համարը՝

**«ԲՐԵՆԴԼԻԴԵՐ» Հ/Ձ սահմանափակ պարասխանաբովությամբ ընկերություն, ՀՀ, ք
երևան Ն. Շենգավիթ 11 փ., 1/14, ՀՎՀՀ՝ 02231273:**

Գործունեության իրականացման վայրը **ՀՀ Կոտայքի մարզ Արովյան համայնք ք.
Արովյան Ս. Մնացականյան փ. թիվ 13/3:**

Թույլտվության գործողության ժամկետը՝ **01 հունվարի 2024թ.-ից մինչև 01
հոկտեմբերի 2024թ.-ը:**

ՀԱՄԱՅՆՔԻ ՂԵԿԱՎԱՐ



ԷԴՈՒԱՐԴ ԲԱԲԱՅԱՆ



ՀԱՅԱՍՏԱՆԻ ՀԱՆՐԱՊԵՏՈՒԹՅԱՆ
ԿՈՏԱՅՔԻ ՄԱՐԶԻ ԱՐՈՎՅԱՆ ՀԱՄԱՅՆՔԻ ՂԵԿԱՎԱՐ

Ո Ր Ո Շ ՈՒ Մ

10 սեպտեմբերի 2024 թվականի N 3843

**«ԲՐԵՆԴԼԻԴԵՐ» Հ/Ձ ՍԱՀՄԱՆԱՓԱԿ ՊԱՏԱՍԽԱՆԱՏՎՈՒԹՅԱՄԲ ԸՆԿԵՐՈՒԹՅԱՆԸ
2024 ԹՎԱԿԱՆԻ ԱՌԱՋԻՆ, ԵՐԿՐՈՐԴ ԵՎ ԵՐՐՈՐԴ ԵՌԱՄՍՅԱԿՆԵՐԻ ԸՆԹԱՑՔՈՒՄ
ՀԱՆՐԱՅԻՆ ՍՆՆԴԻ ԿԱԶՄԱԿԵՐՊՄԱՆ ԵՎ ԻՐԱԿԱՆԱՑՄԱՆ ԹՈՒՅԼՏՎՈՒԹՅՈՒՆ
ՏԱԼՈՒ ՄԱՍԻՆ**

Համաձայն «Տեղական ինքնակառավարման մասին» օրենքի 45-րդ հոդվածի 1-ին մասի 4-րդ կետի, Արմվյան համայնքի ավագանու 2022 թվականի սեպտեմբերի 29-ի N 110-Ն, 2023 թվականի ապրիլի 13-ի N 52-Ն և դեկտեմբերի 22-ի N 197-Ն որոշումների, հիմք ընդունելով «ԲՐԵՆԴԼԻԴԵՐ» Հ/Ձ սահմանափակ պատասխանատվությամբ ընկերության լիազորած անձ Ավարդ Մկրտչյանի հայտը (մուտք՝ 2024 թվականի սեպտեմբերի 09-ի N S-1777).

1. «ԲՐԵՆԴԼԻԴԵՐ» Հ/Ձ սահմանափակ պատասխանատվությամբ ընկերությունը տալ 2024 թվականի առաջին, երկրորդ և երրորդ եռամսյակների ընթացքում Արմվյան համայնքի Արմվյան քաղաքի Ս. Մնացականյան փողոցի թիվ 13/3 հասցեում (500 և ավելի քառակուսի մետր մակերես) հանրային սննդի կազմակերպման և իրականացման թույլտվություն (Թույլտվություն N 125 կցվում է):
2. «ԲՐԵՆԴԼԻԴԵՐ» Հ/Ձ սահմանափակ պատասխանատվությամբ ընկերությունը պարտավոր է Արմվյանի համայնքապետարանի 900105201868 հաշվեհամարին վճարել տեղական տուրք՝ 150 000 (հարյուր հիսուն հազար) դրամ:
3. Սույն որոշումն ուժի մեջ է մտնում որոշման ընդունման մասին իրազեկելու օրվան հաջորդող օրվանից:

ՀԱՄԱՅՆՔԻ ՂԵԿԱՎԱՐ

Է. ԲԱԲԱՅԱՆ

2024թ. սեպտեմբերի 10
ք. Արմվյան





ՀԱՅԱՍՏԱՆԻ ՀԱՆՐԱՊԵՏՈՒԹՅՈՒՆ
ԿՈՏԱՅՔԻ ՄԱՐԶ
ԱՔՈՎՅԱՆԻ ՀԱՄԱՅՆՔԱՊԵՏԱՐԱՆ

ԹՈՒՅԼՏՎՈՒԹՅՈՒՆ ԹԻՎ ՀՍԿ-Ի - 125

ՀԱՄԱՅՆՔԻ ՎԱՐՉԱԿԱՆ ՏԱՐԱԾՔՈՒՄ ՀԱՆՐԱՅԻՆ ՄՆԵԴԻ ԿԱԶՄԱԿԵՐՊՄԱՆ
ԵՎ ԻՐԱԿԱՆԱՑՄԱՆ

Տրված՝ 10 սեպտեմբերի 2024թ.

Թույլատրված գործունեության անվանումը՝
Հանրային սննդի կազմակերպում և իրականացում:

Հայտատու իրավաբանական անձի լրիվ անվանումը և գտնվելու վայրը կամ անհատ ձեռնարկատիրոջ անունը, ազգանունը և բնակության վայրը, հարկ վճարողի հաշվառման համարը՝

**«ԲՐԵՆԴԼԻԴԵՐ» Հ/Ձ սահմանափակ պարասխանադրությամբ ընկերություն,
ՀՀ, ք երևան Ն. Շենգավիթ 11 փ., 1/14, ՀՎՀՀ՝ 02231273:**

Գործունեության իրականացման վայրը ՀՀ Կոտայքի մարզ Արույան համայնք ք.
Արույան Ս. Մնացականյան փ. թիվ 13/3:

Թույլտվության գործողության ժամկետը՝ 01 հունվարի 2024թ.-ից մինչև 01
հոկտեմբերի 2024թ.-ը:

ՀԱՄԱՅՆՔԻ ՂԵԿԱՎԱՐ



ԷԴՈՒԱՐԴ ԲԱԲԱՅԱՆ



ՀԱՅԱՍՏԱՆԻ ՀԱՆՐԱՊԵՏՈՒԹՅԱՆ
ԿՈՏԱՅՔԻ ՄԱՐԶԻ ԱՐՈՎՅԱՆ ՀԱՄԱՅՆՔԻ ՂԵԿԱՎԱՐ

Ո Ր Ո Շ ՈՒ Մ

10 սեպտեմբերի 2024 թվականի N 3842

**«ԿԱՐԻՆԵ ԶԱՐԳԱՐՅԱՆ ՖԵԼԻՔՍԻ» ԱՆՀԱՏ ԶԵՌՆԱՐԿԱՏԻՐՈՋԸ 2024 ԹՎԱԿԱՆԻ
ԵՐԿՐՈՐԴ ԿԻՍԱՄՅԱԿԻ ԸՆԹԱՑՔՈՒՄ ՈԳԵԼԻՑ ԵՎ ԱԼԿՈՀՈԼԱՅԻՆ ԽՄԻՉՔՆԵՐԻ
ՎԱՃԱՌՔԻ ԹՈՒՅԼՏՎՈՒԹՅՈՒՆ ՏԱԼՈՒ ՄԱՍԻՆ**

Համաձայն «Տեղական ինքնակառավարման մասին» օրենքի 45-րդ հոդվածի 1-ին մասի 2-րդ կետի, Արովյան համայնքի ավագանու 2023 թվականի ապրիլի 13-ի N 52-Ն և դեկտեմբերի 22-ի N 197-Ն որոշումների, հիմք ընդունելով «Կարինե Զարգարյան Ֆելիքսի» անհատ ձեռնարկատիրոջ հայտը (մուտք՝ 2024 թվականի սեպտեմբերի 09-ի N Ք-6710)։

1. «Կարինե Զարգարյան Ֆելիքսի» անհատ ձեռնարկատիրոջը տալ 2024 թվականի երկրորդ կիսամյակի ընթացքում Արովյան համայնքի Արովյան քաղաքի Սարալանջի փողոցի թիվ 28/1 հասցեում (16.0 քառակուսի մետր մակերես) ոգելից և ալկոհոլային խմիչքների վաճառքի թույլտվություն (Թույլտվություն N 219 կցվում է)։

2. «Կարինե Զարգարյան Ֆելիքսի» անհատ ձեռնարկատերը պարտավոր է Արովյանի համայնքապետարանի 900105201074 հաշվեհամարին վճարել տեղական տուրք՝ 13 000 (տասներեք հազար) դրամ։

3. Սույն որոշումն ուժի մեջ է մտնում «Կարինե Զարգարյան Ֆելիքսի» անհատ ձեռնարկատիրոջը որոշման ընդունման մասին իրազեկելու օրվան հաջորդող օրվանից։

ՀԱՄԱՅՆՔԻ ՂԵԿԱՎԱՐ

Է. ԲԱԲԱՅԱՆ

2024թ. սեպտեմբերի 10
ք. Արովյան





ՀԱՅԱՍՏԱՆԻ ՀԱՆՐԱՊԵՏՈՒԹՅՈՒՆ
ԿՈՏԱՅՔԻ ՄԱՐԶ
ԱՔՈՎՅԱՆԻ ՀԱՄԱՅՆՔԱՊԵՏԱՐԱՆ

ԹՈՒՅԼՏՎՈՒԹՅՈՒՆ N ՈԱԽ - 219

ՀԱՄԱՅՆՔԻ ՎԱՐՉԱԿԱՆ ՏԱՐԱԾՔՈՒՄ ՈԳԵԼԻՑ ԵՎ ԱԼԿՈՇՈՒՄՆԻՆ ԽՄԻՉՔՆԵՐԻ
ՎԱՃԱՌՔԻ

Տրված՝ 10 սեպտեմբերի 2024թ.

Թույլատրված գործունեության անվանումը՝
Ոգելից և ալկոհոլային խմիչքների վաճառք:

Հայտատու իրավաբանական անձի լրիվ անվանումը և գտնվելու վայրը կամ անհատ ձեռնարկատիրոջ անունը, ազգանունը և բնակության վայրը, հարկ վճարողի հաշվառման համարը՝

«Կարինե Զարգարյան Ֆելիքսի» անհատ ձեռնարկատեր, ՀՀ, Կոտայքի մարզ Աբովյան համայնք ք. Աբովյան Սարալանջի փ. 28 շ. 45 բն., ՀՎՀՀ՝ 43031624:

Գործունեության իրականացման վայրը՝ **ՀՀ, Կոտայքի մարզ Աբովյան համայնք ք. Աբովյան Սարալանջի փ. թիվ 28/1:**

Թույլտվության գործողության ժամկետը՝ **01 հուլիսի 2024թ.-ից մինչև 31 դեկտեմբերի 2024թ.-ը:**

ՀԱՄԱՅՆՔԻ ՂԵԿԱՎԱՐ



ԷԴՈՒԱՐԴ ԲԱԲԱՅԱՆ



ՀԱՅԱՍՏԱՆԻ ՀԱՆՐԱՊԵՏՈՒԹՅԱՆ
ԿՈՏԱՅՔԻ ՄԱՐԶԻ ԱՐՈՎՅԱՆ ՀԱՄԱՅՆՔԻ ՂԵԿԱՎԱՐ

Ո Ր Ո Շ ՈՒ Մ

09 սեպտեմբերի 2024 թվականի N 3841

«ՁԱՎԵՆ ԻՍՈՅԱՆ ԳԱՌՆԻԿԻ» ԱՆՀԱՏ ԶԵՌՆԱՐԿԱՏԻՐՈՋԸ 2024 ԹՎԱԿԱՆԻ ԵՐԿՐՈՐԴ ԿԻՍԱՄՅԱԿԻ ԸՆԹԱՑՔՈՒՄ ՈԳԵԼԻՑ ԵՎ ԱԼԿՈՆՈԼԱՅԻՆ ԽՄԻՉՔՆԵՐԻ ԵՎ ԾԽԱԽՈՏԱՅԻՆ ԱՐՏԱԴՐԱՏԵՍԱԿՆԵՐԻ ԿԱՄ ԾԽԱԽՈՏԱՅԻՆ ԱՐՏԱԴՐԱՏԵՍԱԿՆԵՐԻ ՓՈԽԱՐԻՆԻՉՆԵՐԻ ԿԱՄ ԾԽԱԽՈՏԱՅԻՆ ԱՐՏԱԴՐԱՏԵՍԱԿՆԵՐԻ ՆՄԱՆԱԿՆԵՐԻ ՎԱՃԱՌՔԻ ԹՈՒՅԼՏՎՈՒԹՅՈՒՆ ՏԱԼՈՒ ՄԱՍԻՆ

Համաձայն «Տեղական ինքնակառավարման մասին» օրենքի 45-րդ հոդվածի 1-ին մասի 2-րդ կետի, Արովյան համայնքի ավագանու 2023 թվականի ապրիլի 13-ի N 52-Ն և դեկտեմբերի 22-ի N 197-Ն որոշումների, հիմք ընդունելով «Ձավեն Իսոյան Գառնիկի» անհատ ձեռնարկատիրոջ հայտը (մուտք՝ 2024 թվականի սեպտեմբերի 03-ի N Բ-6625)։

1. «Ձավեն Իսոյան Գառնիկի» անհատ ձեռնարկատիրոջը տալ 2024 թվականի երկրորդ կիսամյակի ընթացքում Արովյան համայնքի Արովյան քաղաքի Օգոստոսի 23-ի փողոցի 12 շենքի թիվ 101 հասցեում (39.8 քառակուսի մետր) ոգելից և ալկոհոլային խմիչքների և ծխախոտային արտադրատեսակների կամ ծխախոտային արտադրատեսակների փոխարինիչների (բացառությամբ բժշկական նշանակության ծխախոտային արտադրատեսակների փոխարինիչների) կամ ծխախոտային արտադրատեսակների նմանակների վաճառքի թույլտվություն (Թույլտվություն N 218 կցվում է)։

2. «Ձավեն Իսոյան Գառնիկի» անհատ ձեռնարկատերը պարտավոր է Արովյանի համայնքապետարանի 900105201074 հաշվեհամարին վճարել տեղական տուրք՝ 42 000 (քառասուներկու հազար) դրամ։

3. Սույն որոշումն ուժի մեջ է մտնում «Ձավեն Իսոյան Գառնիկի» անհատ ձեռնարկատիրոջը որոշման ընդունման մասին իրազեկելու օրվան հաջորդող օրվանից։

ՀԱՄԱՅՆՔԻ ՂԵԿԱՎԱՐ

Է. ԲԱԲԱՅԱՆ



2024թ. սեպտեմբերի 09
ք. Արովյան



**ՀԱՅԱՍՏԱՆԻ ՀԱՆՐԱՊԵՏՈՒԹՅՈՒՆ
ԿՈՏԱՅՔԻ ՄԱՐԶ
ԱՐՈՎՅԱՆԻ ՀԱՄԱՅՆՔԱՊԵՏԱՐԱՆ**

ԹՈՒՅԼՏՎՈՒԹՅՈՒՆ N ՈԱԽԾ - 218

**ՀԱՄԱՅՆՔԻ ՎԱՐՉԱԿԱՆ ՏԱՐԱԾՔՈՒՄ ՈԳԵԼԻՑ ԵՎ ԱԼԿՈՇՈՒԱՅԻՆ ԽՄԻՉՔՆԵՐԻ
ԵՎ ԾԽԱԽՈՏԱՅԻՆ ԱՐՏԱԴՐԱՏԵՍԱԿՆԵՐԻ ԿԱՄ ԾԽԱԽՈՏԱՅԻՆ
ԱՐՏԱԴՐԱՏԵՍԱԿՆԵՐԻ ՓՈԽԱՐԻՆԻՉՆԵՐԻ ԿԱՄ ԾԽԱԽՈՏԱՅԻՆ
ԱՐՏԱԴՐԱՏԵՍԱԿՆԵՐԻ ՆՄԱՆԱԿՆԵՐԻ ՎԱՃԱՌՔԻ**

Տրված՝ **09 սեպտեմբերի 2024թ.**

Վաճառքի կամ իրացման թույլատրված ապրանքի անվանումը՝
**Ոգելից և ալկոհոլային խմիչքների և ծխախոտային արտադրատեսակների կամ
ծխախոտային արտադրատեսակների փոխարինիչների (բացառությամբ բժշկական
նշանակության ծխախոտային արտադրատեսակների փոխարինիչների) կամ
ծխախոտային արտադրատեսակների նմանակների վաճառք:**

Հայտատու իրավաբանական անձի լրիվ անվանումը և գտնվելու վայրը կամ անհատ
ձեռնարկատիրոջ անունը, ազգանունը և բնակության վայրը, հարկ վճարողի
հաշվառման համարը՝

**«Ջավեն Իսոյան Գառնիկի» անհատ ձեռնարկատեր, ՀՀ, Կոտայքի մարզ
Արովյան համայնք ք. Արովյան «Սիրուս» 2շ. 101 բն., ՀՎՀՀ՝ 43020283:**

Գործունեության իրականացման վայրը՝ **ՀՀ, Կոտայքի մարզ Արովյան համայնք ք.
Արովյան Օգոստոսի 23-ի փ. 12 շ. թիվ 101:**

Թույլտվության գործողության ժամկետը՝ **01 հուլիսի 2024թ.-ից մինչև 31
դեկտեմբերի 2024թ.-ը:**

ՀԱՄԱՅՆՔԻ ՂԵԿԱՎԱՐ



ԷԴՈՒԱՐԴ ԲԱԲԱՅԱՆ



ՀԱՅԱՍՏԱՆԻ ՀԱՆՐԱՊԵՏՈՒԹՅԱՆ
ԿՈՏԱՅՔԻ ՄԱՐԳԱՐՅԱՆ ԱՐՈՎՅԱՆ ՀԱՄԱՅՆՔԻ ԴԵՎԱՎԱՐ

Ո Ր Ո Շ ՈՒ Մ

09 սեպտեմբերի 2024 թվականի N 3840

**«ՀՐԱՉՅԱ ՄԱՐԳԱՐՅԱՆ ՎԱՆԻԿԻ» ԱՆՀԱՏ ՁԵՌՆԱՐԿԱՏԻՐՈՋԸ 2024 ԹՎԱԿԱՆԻ
ԵՐՐՈՐԴ ԵՌԱՄՍՅԱԿԻ ԸՆԹԱՑՔՈՒՄ ՈԳԵԼԻՑ ԵՎ ԱԼԿՈՀՈԼԱՅԻՆ ԽՄԻՉՔՆԵՐԻ
ՎԱՃԱՌՔԻ ԹՈՒՅԼՏՎՈՒԹՅՈՒՆ ՏԱԼՈՒ ՄԱՍԻՆ**

Համաձայն «Տեղական ինքնակառավարման մասին» օրենքի 45-րդ հոդվածի 1-ին մասի 2-րդ կետի, Արվյան համայնքի ավագանու 2023 թվականի ապրիլի 13-ի N 52-Ն և դեկտեմբերի 22-ի N 197-Ն որոշումների, հիմք ընդունելով «Հրաչյա Մարգարյան Վանիկի» անհատ ձեռնարկատիրոջ հայտը (մուտք՝ 2024 թվականի սեպտեմբերի 05-ի N Ք-6667).

1. «Հրաչյա Մարգարյան Վանիկի» անհատ ձեռնարկատիրոջը տալ 2024 թվականի երրորդ եռամսյակի ընթացքում Արվյան համայնքի Արվյան քաղաքի Հատիսի փողոցի թիվ 18 հասցեում գտնվող 194.06 քառակուսի մետր մակերեսով խանութում ոգելից և ալկոհոլային խմիչքների վաճառքի թույլտվություն (Թույլտվություն N 217 կցվում է):

2. «Հրաչյա Մարգարյան Վանիկի» անհատ ձեռնարկատերը պարտավոր է Արվյանի համայնքապետարանի 900105201074 հաշվեհամարին վճարել տեղական տուրք՝ 20 500 (քսան հազար հինգ հարյուր) դրամ:

3. Սույն որոշումն ուժի մեջ է մտնում «Հրաչյա Մարգարյան Վանիկի» անհատ ձեռնարկատիրոջը որոշման ընդունման մասին իրազեկելու օրվան հաջորդող օրվանից:

ՀԱՄԱՅՆՔԻ ԴԵՎԱՎԱՐ



Է. ԲԱԲԱՅԱՆ

2024թ. սեպտեմբերի 09
ք. Արվյան



ՀԱՅԱՍՏԱՆԻ ՀԱՆՐԱՊԵՏՈՒԹՅՈՒՆ
ԿՈՏԱՅՔԻ ՄԱՐԶ
ԱՐՈՎՅԱՆԻ ՀԱՄԱՅՆՔԱՊԵՏԱՐԱՆ

ԹՈՒՅԼՏՎՈՒԹՅՈՒՆ N ՈԱԽ -217

ՀԱՄԱՅՆՔԻ ՎԱՐՉԱԿԱՆ ՏԱՐԱԾՔՈՒՄ ՈԳԵԼԻՑ ԵՎ ԱԼԿՈՆՈԼԱՅԻՆ
ԽՄԻՉՔՆԵՐԻ ՎԱՃԱՌՔԻ

Տրված՝ 09 սեպտեմբերի 2024թ.

Վաճառքի կամ իրացման թույլատրված ապրանքի անվանումը՝
Ոգելից և ալկոհոլային խմիչքների վաճառք:

Հայտատու իրավաբանական անձի լրիվ անվանումը և գտնվելու վայրը կամ անհատ ձեռնարկատիրոջ անունը, ազգանունը և բնակության վայրը, հարկ վճարողի հաշվառման համարը՝

«Հրաչյա Մարգարյան Վանիկի» անհապ ձեռնարկատեր, ՀՀ Կոտայքի մարզ Աբովյան համայնք ք. Աբովյան 3-րդ միկրոշրջան 10 շ., 35 բն., ՀՎՀՀ՝ 40512558:

Գործունեության իրականացման վայրը՝ ՀՀ Կոտայքի մարզ Աբովյան համայնք ք. Աբովյան Հափիսի փ. թիվ 18:

Թույլտվության գործողության ժամկետը՝ 01 հուլիսի 2024թ.-ից մինչև 01 հոկտեմբերի 2024թ.-ը:

ՀԱՄԱՅՆՔԻ ՂԵԿԱՎԱՐ



ԷԴՈՒԱՐԴ ԲԱԲԱՅԱՆ



ՀԱՅԱՍՏԱՆԻ ՀԱՆՐԱՊԵՏՈՒԹՅԱՆ
ԿՈՏԱՅՔԻ ՄԱՐԶԻ ԱՐՈՎՅԱՆ ՀԱՄԱՅՆՔԻ ԴԵԿԱՎԱՐ

Ո Ր Ո Շ ՈՒ Մ

09 սեպտեմբերի 2024 թվականի N 3839

**«ՍԻԹԻ» ՍԱՀՄԱՆԱՓԱԿ ՊԱՏԱՍԽԱՆԱՏՎՈՒԹՅԱՄԲ ԸՆԿԵՐՈՒԹՅԱՆԸ 2024
ԹՎԱԿԱՆԻ ԵՐՐՈՐԴ ԵՌԱՄՍՅԱԿԻ ԸՆԹԱՑՔՈՒՄ ՈԳԵԼԻՑ ԵՎ ԱԼԿՈՀՈԼԱՅԻՆ
ԽՄԻՉՔՆԵՐԻ ԵՎ ԾԽԱԽՈՏԱՅԻՆ ԱՐՏԱԴՐԱՏԵՍԱԿՆԵՐԻ ԿԱՄ ԾԽԱԽՈՏԱՅԻՆ
ԱՐՏԱԴՐԱՏԵՍԱԿՆԵՐԻ ՓՈԽԱՐԻՆԻՉՆԵՐԻ ԿԱՄ ԾԽԱԽՈՏԱՅԻՆ
ԱՐՏԱԴՐԱՏԵՍԱԿՆԵՐԻ ՆՄԱՆԱԿՆԵՐԻ ՎԱՃԱՌՔԻ ԹՈՒՅԼՏՎՈՒԹՅՈՒՆ ՏԱԼՈՒ ՄԱՍԻՆ**

Համաձայն «Տեղական ինքնակառավարման մասին» օրենքի 45-րդ հոդվածի 1-ին մասի 2-րդ կետի, Արվյան համայնքի ավագանու 2023 թվականի ապրիլի 13-ի N 52-Ն և դեկտեմբերի 22-ի N 197-Ն որոշումների, հիմք ընդունելով «ՍԻԹԻ» սահմանափակ պատասխանատվությամբ ընկերության լիազորած անձ Արթուր Ստեփանյանի հայտը (մուտք՝ 2024 թվականի սեպտեմբերի 02-ի N S-1720).

1. «ՍԻԹԻ» սահմանափակ պատասխանատվությամբ ընկերությունը տալ 2024 թվականի երրորդ եռամսյակի ընթացքում Արվյան համայնքի Արվյան քաղաքի Օգոստոսի 23-ի փողոցի 4 շենքի թիվ 4/2 հասցեում (731.55 քառակուսի մետր մակերես) ոգելից և ալկոհոլային խմիչքների և ծխախոտային արտադրատեսակների կամ ծխախոտային արտադրատեսակների փոխարինիչների (բացառությամբ բժշկական նշանակության ծխախոտային արտադրատեսակների փոխարինիչների) կամ ծխախոտային արտադրատեսակների նմանակների վաճառքի թույլտվություն (Թույլտվություն N 216 կցվում է):

2. «ՍԻԹԻ» սահմանափակ պատասխանատվությամբ ընկերությունը պարտավոր է Արվյանի համայնքապետարանի 900105201074 հաշվեհամարին վճարել տեղական տուրք՝ 91 000 (իննսունմեկ հազար) դրամ:

3. Սույն որոշումն ուժի մեջ է մտնում որոշման ընդունման մասին իրազեկելու օրվան հաջորդող օրվանից:

ՀԱՄԱՅՆՔԻ ԴԵԿԱՎԱՐ



Է. ԲԱԲԱՅԱՆ

2024թ. սեպտեմբերի 09
ք. Արվյան



ՀԱՅԱՍՏԱՆԻ ՀԱՆՐԱՊԵՏՈՒԹՅՈՒՆ
ԿՈՏԱՅՔԻ ՄԱՐԶ
ԱՐՈՎՅԱՆԻ ՀԱՄԱՅՆՔԱՊԵՏԱՐԱՆ

ԹՈՒՅԼՏՎՈՒԹՅՈՒՆ N ՈԱԽԾ - 216

**ՀԱՄԱՅՆՔԻ ՎԱՐՉԱԿԱՆ ՏԱՐԱԾՔՈՒՄ ՈԳԵԼԻՑ ԵՎ ԱԼԿՈՇՈԼԱՅԻՆ ԽՄԻՉՔՆԵՐԻ
ԵՎ ԾԽԱԽՈՏԱՅԻՆ ԱՐՏԱԴՐԱՏԵՍԱԿՆԵՐԻ ԿԱՄ ԾԽԱԽՈՏԱՅԻՆ
ԱՐՏԱԴՐԱՏԵՍԱԿՆԵՐԻ ՓՈԽԱՐԻՆԻՉՆԵՐԻ ԿԱՄ ԾԽԱԽՈՏԱՅԻՆ
ԱՐՏԱԴՐԱՏԵՍԱԿՆԵՐԻ ՆՄԱՆԱԿՆԵՐԻ ՎԱՃԱՌՔԻ**

Տրված՝ 09 սեպտեմբերի 2024թ.

Վաճառքի կամ իրացման թույլատրված ապրանքի անվանումը՝
**Ոգելից և ալկոհոլային խմիչքների և ծխախոտային արտադրատեսակների կամ
ծխախոտային արտադրատեսակների փոխարինիչների կամ ծխախոտային
արտադրատեսակների նմանակների վաճառք:**

Հայտատու իրավաբանական անձի լրիվ անվանումը և գտնվելու վայրը կամ անհատ
ձեռնարկատիրոջ անունը, ազգանունը և բնակության վայրը, հարկ վճարողի
հաշվառման համարը՝

**«ՍԻԹԻ» սահմանափակ պարասխանարվությամբ ընկերություն, ՀՀ, ք. Երևան
Մալաթիա Սեբաստիայի փ. 143, ՀՎՀՀ՝ 01282006:**

Գործունեության իրականացման վայրը՝ **ՀՀ, Կոտայքի մարզ Աբովյան համայնք ք.
Օգոստոսի 23-ի փողոց 4 շ. թիվ 4/2:**

Թույլտվության գործողության ժամկետը՝ **01 հուլիսի 2024թ.-ից մինչև 01 հոկտեմբերի
2024թ.-ը:**

ՀԱՄԱՅՆՔԻ ՂԵԿԱՎԱՐ



ԷԴՈՒԱՐԴ ԲԱԲԱՅԱՆ



ՀԱՅԱՍՏԱՆԻ ՀԱՆՐԱՊԵՏՈՒԹՅԱՆ
ԿՈՏԱՅՔԻ ՄԱՐԶԻ ԱՐՈՎՅԱՆ ՀԱՄԱՅՆՔԻ ԴԵԿԱՎԱՐ

Ո Ր Ո Շ ՈՒ Մ

09 սեպտեմբերի 2024 թվականի N 3838

**«ՍԻԹԻ» ՍԱՀՄԱՆԱՓԱԿ ՊԱՏԱՍԽԱՆԱՏՎՈՒԹՅԱՄԲ ԸՆԿԵՐՈՒԹՅԱՆԸ 2024
ԹՎԱԿԱՆԻ ԵՐՐՈՐԴ ԵՌԱՄՍՅԱԿԻ ԸՆԹԱՑՔՈՒՄ ՈԳԵԼԻՑ ԵՎ ԱԼԿՈՇՈՒՄՅՈՒՆ
ԽՄԻՉՔՆԵՐԻ ԵՎ ԾԽԱԽՈՏԱՅԻՆ ԱՐՏԱԴՐԱՏԵՍԱԿՆԵՐԻ ԿԱՄ ԾԽԱԽՈՏԱՅԻՆ
ԱՐՏԱԴՐԱՏԵՍԱԿՆԵՐԻ ՓՈԽԱՐԻՆԻՉՆԵՐԻ ԿԱՄ ԾԽԱԽՈՏԱՅԻՆ
ԱՐՏԱԴՐԱՏԵՍԱԿՆԵՐԻ ՆՄԱՆԱԿՆԵՐԻ ՎԱՃԱՌՔԻ ԹՈՒՅԼՏՎՈՒԹՅՈՒՆ ՏԱԼՈՒ ՄԱՍԻՆ**

Համաձայն «Տեղական ինքնակառավարման մասին» օրենքի 45-րդ հոդվածի 1-ին մասի 2-րդ կետի, Արմվյան համայնքի ավագանու 2023 թվականի ապրիլի 13-ի N 52-Ն և դեկտեմբերի 22-ի N 197-Ն որոշումների, հիմք ընդունելով «ՍԻԹԻ» սահմանափակ պատասխանատվությամբ ընկերության լիազորած անձ Էդուարդ Դադայանի հայտը (մուտք՝ 2024 թվականի սեպտեմբերի 02-ի N S-1719)։

1. «ՍԻԹԻ» սահմանափակ պատասխանատվությամբ ընկերությունը տալ 2024 թվականի երրորդ եռամսյակի ընթացքում Արմվյան համայնքի Արմվյան քաղաքի 3-րդ միկրոշրջանի թիվ 7/2 հասցեում գտնվող 228.68 քառակուսի մետր մակերեսով սպասարկման օբյեկտում ոգելից և ալկոհոլային խմիչքների և ծխախոտային արտադրատեսակների կամ ծխախոտային արտադրատեսակների փոխարինիչների (բացառությամբ բժշկական նշանակության ծխախոտային արտադրատեսակների փոխարինիչների) կամ ծխախոտային արտադրատեսակների նմանակների վաճառքի թույլտվություն (Թույլտվություն N 215 կցվում է)։

2. «ՍԻԹԻ» սահմանափակ պատասխանատվությամբ ընկերությունը պարտավոր է Արմվյանի համայնքապետարանի 900105201074 հաշվեհամարին վճարել տեղական տուրք՝ 51 000 (հիսունմեկ հազար) դրամ։

3. Սույն որոշումն ուժի մեջ է մտնում որոշման ընդունման մասին իրազեկելու օրվան հաջորդող օրվանից։

ՀԱՄԱՅՆՔԻ ԴԵԿԱՎԱՐ



Է. ԲԱԲԱՅԱՆ

2024թ. սեպտեմբերի 09
ք. Արմվյան



**ՀԱՅԱՍՏԱՆԻ ՀԱՆՐԱՊԵՏՈՒԹՅՈՒՆ
ԿՈՏԱՅՔԻ ՄԱՐԶ
ԱՐՈՎՅԱՆԻ ՀԱՄԱՅՆՔԱՊԵՏԱՐԱՆ**

ԹՈՒՅԼՏՎՈՒԹՅՈՒՆ N ՈԱԽԾ - 215

**ՀԱՄԱՅՆՔԻ ՎԱՐՉԱԿԱՆ ՏԱՐԱԾՔՈՒՄ ՈԳԵԼԻՑ ԵՎ ԱԼԿՈՇՈԼԱՅԻՆ ԽՄԻՉՔՆԵՐԻ
ԵՎ ԾԽԱԽՈՏԱՅԻՆ ԱՐՏԱԴՐԱՏԵՍԱԿՆԵՐԻ ԿԱՄ ԾԽԱԽՈՏԱՅԻՆ
ԱՐՏԱԴՐԱՏԵՍԱԿՆԵՐԻ ՓՈԽԱՐԻՆԻՉՆԵՐԻ ԿԱՄ ԾԽԱԽՈՏԱՅԻՆ
ԱՐՏԱԴՐԱՏԵՍԱԿՆԵՐԻ ՆՄԱՆԱԿՆԵՐԻ ՎԱՃԱՌՔԻ**

Տրված՝ 09 սեպտեմբերի 2024թ.

Վաճառքի կամ իրացման թույլատրված ապրանքի անվանումը՝
**Ոգելից և ալկոհոլային խմիչքների և ծխախոտային արտադրատեսակների կամ
ծխախոտային արտադրատեսակների փոխարինիչների կամ ծխախոտային
արտադրատեսակների նմանակների վաճառք:**

Հայտատու իրավաբանական անձի լրիվ անվանումը և գտնվելու վայրը կամ անհատ
ձեռնարկատիրոջ անունը, ազգանունը և բնակության վայրը, հարկ վճարողի
հաշվառման համարը՝

**«ՍԻԹԻ» սահմանափակ պարասխանադրությամբ ընկերություն, ՀՀ, ք. Երևան
Մալաթիա Սեբաստիայի փ. 143, ՀՎՀՀ՝ 01282006:**

Գործունեության իրականացման վայրը՝ **ՀՀ, Կոտայքի մարզ Աբովյան համայնք ք.
Աբովյան 3-րդ մ/շ թիվ 7/2, սպասարկման օբյեկտ:**

Թույլտվության գործողության ժամկետը՝ **01 հուլիսի 2024թ.-ից մինչև 01 հոկտեմբերի
2024թ.-ը:**

ՀԱՄԱՅՆՔԻ ՂԵԿԱՎԱՐ



ԷԴՈՒԱՐԴ ԲԱԲԱՅԱՆ



ՀԱՅԱՍՏԱՆԻ ՀԱՆՐԱՊԵՏՈՒԹՅԱՆ
ԿՈՏԱՅՔԻ ՄԱՐԶԻ ԱՐՈՎՅԱՆ ՀԱՄԱՅՆՔԻ ՂԵԿԱՎԱՐ

Ո Ր Ո Շ ՈՒ Մ

09 սեպտեմբերի 2024 թվականի N 3837

**ԳԱՅԱՆԵ ՄԵԼՔՈՒՄՅԱՆԻՆ ՍԵՓԱԿԱՆՈՒԹՅԱՆ ԻՐԱՎՈՒՆՔՈՎ ՊԱՏԿԱՆՈՂ
ՀՈՂԱՄԱՍԵՐԻՆ ՄԻԱՍՆԱԿԱՆ ՀԱՍՑԵ ՏՐԱՄԱԴՐԵԼՈՒ ՄԱՍԻՆ**

Համաձայն «Տեղական ինքնակառավարման մասին» օրենքի 35-րդ հոդվածի 1-ին մասի 22-րդ և 24-րդ կետերի, Հայաստանի Հանրապետության կառավարության 2005 թվականի դեկտեմբերի 29-ի N 2387-Ն որոշմամբ հաստատված կարգի 29-րդ, 50-րդ, 51-րդ և 55-րդ կետերի, Արվյան համայնքի ավագանու 2023 թվականի դեկտեմբերի 22-ի N 199-Ն որոշման, հաշվի առնելով Գայանե Մելքումյանի դիմումը (մուտք՝ 2024 թվականի սեպտեմբերի 05-ի N Բ-6668)։

1. Գայանե Մելքումյանին սեփականության իրավունքով պատկանող (հիմք՝ 2018 թվականի հունվարի 12-ի N 12012018-07-0032 և մարտի 21-ի N 21032018-07-0025 վկայականներ) Արվյան համայնքի Արվյան քաղաքի Ուսանողական թաղամասի 1/2 և 4/14/1 հասցեներում գտնվող հողամասերին՝ «ԳԵՈԹՐԵՔ» սահմանափակ պատասխանատվությամբ ընկերության կողմից 2024 թվականի սեպտեմբերի 03-ին կազմված միավորման սխեմայի (կցվում է) համաձայն՝ տրամադրել միասնական հասցե՝ համայնք Արվյան, քաղաք Արվյան, Ուսանողական թաղամաս, 4/4:

2. Գայանե Մելքումյանը պարտավոր է Արվյանի համայնքապետարանի 900105201652 հաշվեհամարին մուծել 10 000 (տասը հազար) դրամ՝ հասցեի տրամադրման ծառայության վճար:

3. Սույն որոշումն ուժի մեջ է մտնում Գայանե Մելքումյանին որոշման ընդունման մասին իրազեկելու օրվան հաջորդող օրվանից:

ՀԱՄԱՅՆՔԻ ՂԵԿԱՎԱՐ



Է. ԲԱԲԱՅԱՆ

2024թ. սեպտեմբերի 09
ք. Արվյան

ՀՈՂԱՄԱՍԻ ԲԱԺԱՆՄԱՆ/ՄԻԱԳՈՐՄԱՆ/ ՄԻՇԵՄԱ

Մարզ Կոտայք, համայնք Աբովյան ք., Ուսանողական քաղաքում քիվ 1/2 հողամաս, 4/14/1 հողամաս

Մարզ, համայնք, հասցե

Հողամաս, սահմանը վահանակառամի 23/12/2017 թ. քիվ 8 արձանագրություն, Հողմայրցանի ունեկալիտետներն իրանդրացող տեղաբնիկ սահմանը վահանակառամի 17/03/2018 թ. սճ 1374
ստյանագրեր/12/2017 թ. սճ 1392, Հողմասն սահմանը վահանակառամի 13/03/2018 թ. քիվ 17 արձանագրություն, Անուկանաքի ստյանագրեր 17/03/2018 թ. սճ 1374
Հողմասնագրերի հիմք

Մեխանիզատոր

Գայանե Արմենի Մելքունյան

1. Միավորվող վկայական 12012018-07-0032
S= 0.01600 քմ.

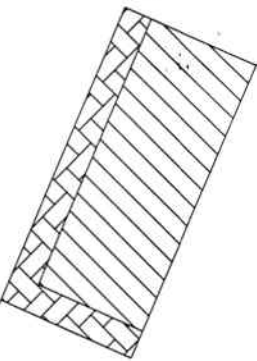

2. Միավորվող վկայական 21032018-07-0025
S= 0.00601 քմ.

Մասշտաբ 1:500

Մակերես հա 0.01600, 0.00601

Շահագրքի 07-002-0116-0351
07-002-0116-0390

Նպատակային նշանակություն Բնակավայրերի

Գործարանական նշանակություն Հասարակական կառուցապատման

Լրացրել է նշանակել

Վահրամ Սեաբունյան

0484

<<ԳԵՈՐԾՆԵՐ և ՄԻՄԵՐ

03572682

03572682

Ստորագրություն	ամիս, չափազանցություն	ամսաթիվ
	02.09.2024թ.	03.09.2024թ.



ՀՈՂԱՄԱՍ ԶՍՏԱԿԱԳԻՏ

Մարզ Կոտայք, համայնք Աբովյան ք. Ռապանդակյան քաղաքում

Մարզ, համայնք, հասցե

Հորիզոնական հիմքը

Հաստատում է՝
Համայնքի ղեկավար
Գ.Տ.

մեծի. սզգյանու. հայրճնուն

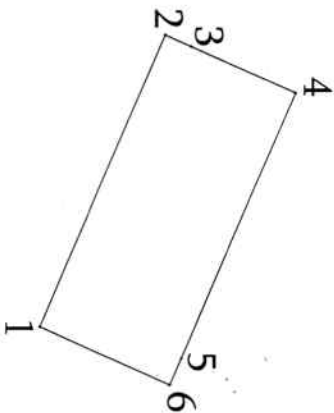

Մասերի հա	0.02201	Հողամասի		Մասշտաբ 1:500	
Ծածկագիր	07-002-0116-0351 07-002-0116-0390	Կտորի/հատման		Վահրամ Անարոնյան 0484	
Նպատակային նշանակություն	Բնակավայրերի	Գծային ցուցանիշներ		Հողամասի մակերեսը (մ²)	
Գործառնական նշանակություն	Հասարակական կառուցապատման	1	8469515.0129	4460331.4012	22.03
Լրացուցիչ նշումներ:	Հողամասը կառուցապատված չէ:	2	8469494.7891	4460340.1362	2.00
		3	8469495.6091	4460341.9604	8.00
		4	8469498.8895	4460349.2576	20.00
		5	8469517.2505	4460341.3284	2.00
		6	8469519.0866	4460340.5355	10.00
1	8469515.0129	4460331.4012			
		Մտրվածություն ունեցող անձ			
		Որովաբերման վկայականի համարը			
		Ստորագրություն			
		Իրավաբանական անձի անվանումը			
		Մտրվածություն			
		ամիս, չափազորություն		02.09.2024թ.	
		ստորագրողի հաստատագրի կազմման		03.09.2024թ.	





ՀԱՅԱՍՏԱՆԻ ՀԱՆՐԱՊԵՏՈՒԹՅԱՆ
ԿՈՏԱՅՔԻ ՄԱՐԶԻ ԱՐՈՎՅԱՆ ՀԱՄԱՅՆՔԻ ՂԵԿԱՎԱՐ

Ո Ր Ո Շ ՈՒ Մ

09 սեպտեմբերի 2024 թվականի N 3836

**«ԼԻ-ԱՆԻ ԴԱՅՄՈՆԴՍ» ՍԱՀՄԱՆԱՓԱԿ ՊԱՏԱՍԽԱՆԱՏՎՈՒԹՅԱՄԲ ԸՆԿԵՐՈՒԹՅԱՆԸ
ՊԱՏԿԱՆՈՂ ՀՈՂԱՄԱՍԻ ԳՈՐԾԱՌՆԱԿԱՆ ՆՇԱՆԱԿՈՒԹՅՈՒՆԸ ՓՈՓՈԽԵԼՈՒ ԵՎ
ՆԱԽԱԳԾՄԱՆ ԹՈՒՅԼՏՎՈՒԹՅՈՒՆ ՏԱԼՈՒ ՄԱՍԻՆ**

Համաձայն «Տեղական ինքնակառավարման մասին» օրենքի 35-րդ հոդվածի 1-ին մասի 24-րդ կետի և 42-րդ հոդվածի 1-ին մասի 4-րդ կետի, Հայաստանի Հանրապետության կառավարության 2015 թվականի մարտի 19-ի N 596-Ն որոշման, 2011 թվականի դեկտեմբերի 29-ի N 1920-Ն որոշման, Արմվյան համայնքի ավագանու 2023 թվականի դեկտեմբերի 22-ի N 199-Ն որոշման, հիմք ընդունելով Հայաստանի Հանրապետության Կոտայքի մարզպետի 2024 թվականի օգոստոսի 05-ի N 01/03.1/05455-2024 գրությունը (մուտք՝ 2024 թվականի օգոստոսի 05-ի N Պ-1738) և հաշվի առնելով «ԼԻ-ԱՆԻ ԴԱՅՄՈՆԴՍ» սահմանափակ պատասխանատվությամբ ընկերության տնօրենի հայտը (մուտք՝ 2024 թվականի սեպտեմբերի 03-ի N Տ-1730).

1. Թույլատրել փոփոխելու «ԼԻ-ԱՆԻ ԴԱՅՄՈՆԴՍ» սահմանափակ պատասխանատվությամբ ընկերությանը սեփականության իրավունքով պատկանող (հիմք՝ 2024 թվականի մարտի 28-ի N 28032024-07-0054 վկայական) Արմվյան համայնքի Արմվյան քաղաքի 4-րդ միկրոշրջան 15/10 հասցեում գտնվող 3955,9 քառակուսի մետր մակերեսով բնակավայրերի նպատակային նշանակության հասարակական կառուցապատման հողամասի գործառնական նշանակությունը որպես բնակելի կառուցապատման հողամաս:

2. «ԼԻ-ԱՆԻ ԴԱՅՄՈՆԴՍ» սահմանափակ պատասխանատվությամբ ընկերությանը տալ բնակելի համալիրի կառուցման նախագծման թույլտվություն (նախագծման թույլտվությունը կցվում է):

3. Շինարարական աշխատանքները սկսելուց առաջ նախագծային փաստաթղթերը ներկայացնել համաձայնեցման և ստանալ շինարարության թույլտվություն:

4. «ԼԻ-ԱՆԻ ԴԱՅՄՈՆԴՍ» սահմանափակ պատասխանատվությամբ ընկերությունը պարտավոր է Արմվյանի համայնքապետարանի 900105201652 հաշվեհամարին մուծել 445 590 (չորս հարյուր քառասունհինգ հազար հինգ հարյուր իննսուն) դրամ՝ որպես հողամասի գործառնական նշանակության փոփոխության ծառայության վճար:

5. Սույն որոշումն ուժի մեջ է մտնում «ԼԻ-ԱՆԻ ԴԱՅՄՈՆԴՍ» սահմանափակ պատասխանատվությամբ ընկերությանը որոշման ընդունման մասին իրազեկելու օրվան հաջորդող օրվանից:

ՀԱՄԱՅՆՔԻ ՂԵԿԱՎԱՐ



Է. ԲԱԲԱՅԱՆ

2024թ. սեպտեմբերի 09
ք. Արմվյան



ՀԱՅԱՍՏԱՆԻ ՀԱՆՐԱՊԵՏՈՒԹՅՈՒՆ
ԿՈՏԱՅԻՒ ՄԱՐԶ
ԱՐՈՎՅԱՆ ՀԱՄԱՅՆՔ
ՆԱԽԱԳԾՄԱՆ ԹՈՒՅՆՏՎՈՒԹՅՈՒՆ
(ՃԱՐՏԱՐԱՊԵՏԱԿԱՏԱԿԱԳԾԱՅԻՆ ԱՌԱՋԱԴՐԱԼՔ)

N ՆԹ-0315-24 09.09.2024թ.

Օբյեկտ կառուցում, բազմաբնակարան բնակելի համալիր բաղկացած երեք մասնաշենքերից, գործառնական նշանակության փոփոխություն՝ բնակելի կառուցապատում

Հասցե: Երևան, Արևիկա քաղաքում, Բաղրամյան և Գրիգորյան փողոցների կտրվածքով, Կոտայքի մարզում

Հասցե: Երևան, Արևիկա քաղաքում

Նախագծման փուլերը՝ աշխատանքային նախագիծ, դիսկալյուզիայի աստիճանը՝ IV նախագծային ստուգադրերի մշակման համար:

Փաստաթղթերի ցանկում ներկայացված են նախագծման փուլերը:

Գտնվելով: Վայրը Մարզ՝ Կոտայք, համայնք՝ Արովյան Արովյան ք. 4-րդ միկրոշրջան 15/10, 07-002-0039-1826

Հասցե: Երևան, Արևիկա քաղաքում, Բաղրամյան և Գրիգորյան փողոցների կտրվածքով, Կոտայքի մարզում

Կառուցապատող «ԼԻ-ԱՆԻ ԴՊՅՄՈՆԴՍ» ՍՊԸ / 03522963 / ք.Արովյան, 4-րդ մկշ

Վանկ: Կոտայքի մարզում, Արևիկա քաղաքում, Բաղրամյան և Գրիգորյան փողոցների կտրվածքով, Կոտայքի մարզում

Մտնվող քաղաքի տրամադրման հիմքը ՍԵՓԱԿԱՆՈՒԹՅՈՒՆ None None 28032024-07-0054

Վանկ: Կոտայքի մարզում, Արևիկա քաղաքում, Բաղրամյան և Գրիգորյան փողոցների կտրվածքով, Կոտայքի մարզում

Կառուցող:

Վանկ: Կոտայքի մարզում, Արևիկա քաղաքում, Բաղրամյան և Գրիգորյան փողոցների կտրվածքով, Կոտայքի մարզում

Մասնագետ: Կոտայքի մարզում, Արևիկա քաղաքում, Բաղրամյան և Գրիգորյան փողոցների կտրվածքով, Կոտայքի մարզում

Ն Ա Ն Ա Գ Ծ Վ ՈՂ Հ Ո Ղ Ա Մ Ա Ս Ի Բ Ն ՈՒ Թ Ա Գ Ի Ր Ը
(աստղանիշով (*) նշված դրույթների գրաֆիկական արտացոլումը տրամադրվում է կից ներկայացվող ամփոփ սխեմայով՝ Մ 1:500)

Հրույժը գտնվում է

Հասարակական կառուցապատման, բնակավայրերի

Ի տեսության դիտարկման գծով հրույժը գտնվում է հասարակական կառուցապատման նշանակության:

2. (*) Հրույժի չափսերը

0.39559

Ի տեսության ստեղծմանը կապակցված են հետևյալը:

3. Հրույժի անվանումը

Հողամասը ծանրաբեռնված է

Հողամասը գտնվում է հողամասի սահմաններում, որի հարկային կարգավորումը կատարվում է հողամասի կառուցողի կողմից: Հողամասը գտնվում է հողամասի սահմաններում, որի հարկային կարգավորումը կատարվում է հողամասի կառուցողի կողմից:

4. (*) Տրանսպորտային պայմաններ

Ներհամայնքային նշանակության ճանապարհ

Վանկ: Կոտայքի մարզում, Արևիկա քաղաքում, Բաղրամյան և Գրիգորյան փողոցների կտրվածքով, Կոտայքի մարզում

5. (*) Ինժեներային ցանցեր և հարկադրումներ
Երևանի քաղաքում, Արևիկա քաղաքում, Բաղրամյան և Գրիգորյան փողոցների կտրվածքով, Կոտայքի մարզում, Արևիկա քաղաքում, Բաղրամյան և Գրիգորյան փողոցների կտրվածքով, Կոտայքի մարզում

Նախագծվող և կից տարածքներով անցնող ինժեներական գծեր և հարկադրումներ:

Վանկ: Կոտայքի մարզում, Արևիկա քաղաքում, Բաղրամյան և Գրիգորյան փողոցների կտրվածքով, Կոտայքի մարզում

6. (*) Կից տարածքներ

Հարևանությամբ գտնվող բնակելի շենքեր, մանկապարտեզ, հողամասեր և տարածքներ

12.1 (*) ջրամատակարարում
վոլյուտի, տար քրի
մատակարարում

Համաձայն կորմերի

Իրավաձայն Համաձայնագրի և Իրավաձայն Կազմակերպության Կազմակերպություն

12.2 (*) Էլեկտրամատակարարում

Համաձայն կորմերի

Իրավաձայն Կազմակերպության Կազմակերպության Կազմակերպություն

12.3. (*) Գազամատակարարում

Համաձայն կորմերի

Իրավաձայն Կազմակերպության Կազմակերպության Կազմակերպություն

12.4. (*) Էլեկտրոնային
հաղորդակցություն մալուխատար
կադրուկ (ներառյալ դիտահորը)
տնօրհանողը

Համաձայն կորմերի

Իրավաձայն Կազմակերպության Կազմակերպության Կազմակերպություն

12.5 Խառնուկանքներ

Առկա չեն

12.6 Կարգապահություն

համայնքային

13. Տարածքի ինժեներական
նախագծատրաստում

Կազմակերպել տարածքի ջրահեռացում:

Իրավաձայն Կազմակերպության Կազմակերպության Կազմակերպություն

14. Քարեկարգում

Ազատ տարածք բարեկարգել և կանաչապատել:

Իրավաձայն Կազմակերպության Կազմակերպության Կազմակերպություն

15. Շինարարական կյրվածք

Երկաթբետոնե տարրեր, քարե շար, ապակի, մետաղական տարրեր:

Իրավաձայն Կազմակերպության Կազմակերպության Կազմակերպություն

16 Պաշտպանական կառույցներ

Ըստ նախագծի

Իրավաձայն Կազմակերպության Կազմակերպության Կազմակերպություն

17 Հարկահուսնիային
կառույցներ

Ապահովել հակահրդեհային կորմատիվ պահանջները

Իրավաձայն Կազմակերպության Կազմակերպության Կազմակերպություն

18 Հաշմանդամների և
բնակչության սակավաշարժ
խմբերի պաշտպանության
միջոցառումներ

**ապահովել հաշմանդամների և բնակչության սակավաշարժ խմբերի
տեղաշարժը**

19. Շրջակա միջավայրի
պահպանում

**ապահովել շրջակա միջավայրի պահպանման համապատասխան
միջոցառումները**

Իրավաձայն Կազմակերպության Կազմակերպության Կազմակերպություն

20. Շինարարության
կազմակերպում

Ըստ կորմերի

Իրավաձայն Կազմակերպության Կազմակերպության Կազմակերպություն

21. Առաջնորդանքի գործողության
ժամկետը և նախագծի մնական
փուլեր

04.09.2027թ., նախագծման փուլերը՝ աշխատանքային ներառված.

Իրավաձայն Կազմակերպության Կազմակերպության Կազմակերպություն

Լ Բ Ա Յ ՈՒ Ց Ի Չ Դ Ա Յ Մ Ա Ն Ն Ե Ր Ը

22. Ներկառնային
խառնուրդների
ստուգանքային
կառույցներ
կառուցվածքի ապահովում

Համալիր փորձաքննություն հարկավոր է

Համալիր փորձաքննություն հարկավոր է կառուցվածքի և խառնուրդների
ստուգանքային կառույցների ապահովում

23. Միջանկյալ համաձայնեցում

չի պահանջվում

Իրավաձայն Կազմակերպության Կազմակերպության Կազմակերպություն

24. Հաստատման
քննարկումներ

Կորմերի համաձայն

Իրավաձայն Կազմակերպության Կազմակերպության Կազմակերպություն

25. Համաձայնեցումների կամ
Մասնագիտական
նորմատիվների ստացում

**• Մինչև նախագծային աշխատանքները սկսելը համաձայնություն ձեռք
բերելով կազմակերպության ենթակառուցվածքների սեփականատերերի
(օգտագործողների) հետ**

Իրավաձայն Կազմակերպության Կազմակերպության Կազմակերպություն

26. Փոստային բաժանորդային
պահպանումների տեղադրում

չի պահանջվում

27. Այլ աղյուսակներ

ՀԱՄԱՅՆՔԻ ՂԵԿԱԿԱՐ՝

ԷՐՈՒՄԱՐԻ ԲԱՐՈՎՅԱՆ

Երևան, 19.09.2024

ՀԱՎԱՍՏ 480 Է
ԷԼԵԿՏՐՈՆԱՅԻՆ
ՍՏՈՐԱԳՐՈՒԹՅԱՆ Բ



**ՀԱՅԱՍՏԱՆԻ ՀԱՆՐԱՊԵՏՈՒԹՅԱՆ
ԿՈՏԱՅՔԻ ՄԱՐԶԻ ԱՐՈՎՅԱՆ ՀԱՄԱՅՆՔԻ ՂԵԿԱՎԱՐ**

Ո Ր Ո Շ ՈՒ Մ

09 սեպտեմբերի 2024 թվականի N 3835

**ԱՐՈՎՅԱՆ ՀԱՄԱՅՆՔԻ ՍԵՓԱԿԱՆՈՒԹՅՈՒՆ ՀԱՆԴԻՍԱՑՈՂ ԱՐՈՎՅԱՆ ՔԱՂԱՔԻ
ՄԱՐԱԼԱՆՋԻ ՓՈՂՈՑԻ ԹԻՎ 28/8 ՀԱՍՑԵՈՒՄ ԳՏՆՎՈՂ ԱՎՏՈՏՆԱԿԸ ԵՎ ԴՐԱ
ՊԱՀՊԱՆՄԱՆ ՈՒ ՍՊԱՍԱՐԿՄԱՆ ՀԱՄԱՐ ԱՌԱՆՁՆԱՑՎԱԾ ՀՈՂԱՄԱՍՆ ՈՒՂՂԱԿԻ
ՎԱՃԱՌՔՈՎ ՕՏԱՐԵԼՈՒ ՄԱՍԻՆ**

Համաձայն Հողային օրենսգրքի 66-րդ հոդվածի 1-ին մասի 4-րդ կետի, «Տեղական ինքնակառավարման մասին» օրենքի 35-րդ հոդվածի 1-ին մասի 24-րդ կետի, «Անշարժ գույքի հարկով հարկման նպատակով անշարժ գույքի շուկայական արժեքին մոտարկված կադաստրային գնահատման կարգը սահմանելու մասին» օրենքի 3-րդ հոդվածի 3-րդ մասի և 4-րդ հոդվածի 2-րդ մասի 6-րդ կետի, Հայաստանի Հանրապետության կառավարության 2006 թվականի մայիսի 18-ի N 912-Ն, մայիսի 26-ի N 1022-Ն, 2007 թվականի օգոստոսի 9-ի N 1036-Ն և 2020 թվականի հունիսի 4-ի N 1023-Ն որոշումների, Արևյան համայնքի ավագանու 2023 թվականի դեկտեմբերի 22-ի N 199-Ն և 2024 թվականի օգոստոսի 13-ի N 119-Ա որոշումների, հաշվի առնելով Հակոբ Չաթալյանի դիմումը (մուտք՝ 2024 թվականի ապրիլի 22-ի N Ք-2925) և համաձայնությունը.

1. Արևյան համայնքի սեփականություն հանդիսացող (հիմք՝ 2024 թվականի հուլիսի 15-ի N 15072024-07-0002 վկայական) Արևյան քաղաքի Սարալանջի փողոցի թիվ 28/8 հասցեում գտնվող ավտոտնակը՝ 39.2 քառակուսի մետր արտաքին և 34.53 քառակուսի մետր ներքին մակերեսներով, և դրա պահպանման ու սպասարկման համար առանձնացված 39.2 քառակուսի մետր մակերեսով բնակելի կառուցապատման հողամասը գնման նախապատվության իրավունքով ուղղակի վաճառքով օտարել կառույցն իրականացրած Հակոբ Եսայիի Չաթալյանին:

2. Ընդունել ի գիտություն, որ՝
1) շինության պահպանումը չի խախտում այլ անձանց իրավունքները և օրենքով պահպանվող շահերը, վտանգ չի սպառնում քաղաքացիների կյանքին ու առողջությանը.

2) շինությունը, համաձայն համայնքի գլխավոր հատակագծի, կառուցված չէ Հողային օրենսգրքի 60-րդ հոդվածով սահմանված հողամասերի վրա, ինչպես նաև ինժեներատրանսպորտային օբյեկտների օտարման կամ անվտանգության գոտիներում.

3) շինությունը կառուցված չէ քաղաքաշինական նորմերի և կանոնների էական խախտումներով և չի առաջացնում հարկադիր սերվիտուտ պահանջելու իրավունք:

3. Ուղղակի վաճառքի գները սահմանված են հետևյալ հաշվարկով.

1) ավտոտնակի 1 քառակուսի մետրի համար՝ 2 725 (երկու հազար յոթ հարյուր քսանհինգ) դրամ (տարածագնահատման 9-րդ գոտի, կիրառված գործակիցը՝ 0.2725).

2) առանձնացված հողամասի 1 քառակուսի մետրի կադաստրային արժեքը՝ 10 513.8 (տասը հազար հինգ հարյուր տասներեք ամբողջ ութ) դրամ:

4. Հակոբ Չաթալյանը պարտավոր է վճարել.

1) համայնքապետարանի 900105201777 հաշվեհամարին՝ 106 820 (հարյուր վեց հազար ութ հարյուր քսան) դրամ՝ ավտոտնակի գինը.

2) համայնքապետարանի 900105201363 հաշվեհամարին՝ 412 141 (չորս հարյուր տասներկու

հազար հարյուր քառասունմեկ) դրամ՝ հողամասի գինը.

3) համայնքապետարանի 900105201652 հաշվեհամարին՝ 65 000 (վաթսունհինգ հազար) դրամ՝ համայնքի սեփականություն հանդիսացող անշարժ գույքի օտարման փաստաթղթերի կազմման համար ծառայության վճար, 10 000 (տասը հազար) դրամ՝ հասցեի տրամադրման ծառայության վճար:

5. Սահմանել, որ սույն որոշումից ծագող գույքային իրավունքների նոտարական ձևակերպման և պետական գրանցման հետ կապված վճարների ու տուրքերի վճարումը կատարվում է Հակոբ Չաթալյանի կողմից:

6. Սույն որոշումն ուժի մեջ մտնելու օրվանից 60-օրյա ժամկետում որոշումից ծագող գույքային իրավունքների նոտարական ձևակերպում չկատարելու դեպքում որոշումը կհամարվի ուժը կորցրած:

7. Սույն որոշումն ուժի մեջ է մտնում Հակոբ Չաթալյանին որոշման ընդունման մասին իրազեկելու օրվան հաջորդող օրվանից:

ՀԱՄԱՅՆՔԻ ՂԵԿԱՎԱՐ

Է. ԲԱԲԱՅԱՆ

2024թ. սեպտեմբերի 09
ք. Աբովյան





ՀԱՅԱՍՏԱՆԻ ՀԱՆՐԱՊԵՏՈՒԹՅԱՆ
ԿՈՏԱՅՔԻ ՄԱՐԶԻ ԱՐՈՎՅԱՆ ՀԱՄԱՅՆՔԻ ՂԵԿԱՎԱՐ

Ո Ր Ո Շ ՈՒ Մ

09 սեպտեմբերի 2024 թվականի N 3834

ԱՐՈՎՅԱՆ ՀԱՄԱՅՆՔԻ ԳԵՂԱՇԵՆ ԳՅՈՒՂՈՒՄ ԳՏԵՎՈՂ ԱՆՇԱՐԺ ԳՈՒՅՔԻՆ ՀԱՍՑԵ
ՏՐԱՄԱԴԻԵԼՈՒ ՄԱՍԻՆ

Համաձայն «Տեղական ինքնակառավարման մասին» օրենքի 35-րդ հոդվածի 1-ին մասի 22-րդ և 24-րդ կետերի, Հայաստանի Հանրապետության կառավարության 2005 թվականի դեկտեմբերի 29-ի N 2387-Ն որոշմամբ հաստատված կարգի 29-րդ, 50-րդ, 51-րդ և 55-րդ կետերի, Արմավյան համայնքի ավագանու 2023 թվականի դեկտեմբերի 22-ի N 199-Ն որոշման, հաշվի առնելով Ատոմ Բաղայանի դիմումը (մուտք՝ 2024 թվականի սեպտեմբերի 02-ի N Բ-6614)։

1. Արմավյան համայնքի Գեղաշեն գյուղում գտնվող անշարժ գույքին (հիմք՝ 2005 թվականի հունիսի 29-ի N 2092139 վկայական) տրամադրել հասցե՝ համայնք Արմավյան, գյուղ Գեղաշեն, 6-րդ փակուղի, 16:

2. Ատոմ Բաղայանը պարտավոր է Արմավյանի համայնքապետարանի 900105201652 հաշվեհամարին մուծել 10 000 (տասը հազար) դրամ՝ հասցեի տրամադրման ծառայության վճար:

3. Սույն որոշումն ուժի մեջ է մտնում Ատոմ Բաղայանին որոշման ընդունման մասին իրազեկելու օրվան հաջորդող օրվանից:

ՀԱՄԱՅՆՔԻ ՂԵԿԱՎԱՐ



Է. ԲԱԲԱՅԱՆ

2024թ. սեպտեմբերի 09

ք. Արմավյան



ՀԱՅԱՍՏԱՆԻ ՀԱՆՐԱՊԵՏՈՒԹՅԱՆ
ԿՈՏԱՅՔԻ ՄԱՐԶԻ ԱՐՈՎՅԱՆ ՀԱՄԱՅՆՔԻ ՂԵԿԱՎԱՐ

Ո Ր Ո Շ ՈՒ Մ

09 սեպտեմբերի 2024 թվականի N 3833

ԱՐՈՎՅԱՆ ՀԱՄԱՅՆՔԻ ԱՐՈՎՅԱՆ ՔԱՂԱՔԻ ՍԱՐԱԼԱՆՋԻ ՓՈՂՈՑԻ ԹԻՎ 17 ՇԵՆՔԻ
ՀԱՐԵՎԱՆՈՒԹՅԱՄԲ ԳՏԵՎՈՂ ՀԱՄԱՅՆՔԻ ՍԵՓԱԿԱՆՈՒԹՅՈՒՆ ՀԱՆԴԻՍԱՑՈՂ ՀՈՂԱՄԱՍՈՒՄ
ԻՆՔՆԱԿԱՄ ԿԱՌՈՒՑՎԱԾ ԲՆԱԿԵԼԻ ՆՇԱՆԱԿՈՒԹՅԱՆ ԱԿՏՈՏՆԱԿԸ ՀԱՄԱՅՆՔԻ
ՍԵՓԱԿԱՆՈՒԹՅՈՒՆ ՀԱՄԱՐԵԼՈՒ, ՕՐԻՆԱԿԱՆԱՑՆԵԼՈՒ ԵՎ ՀԱՍՑԵ ՏՐԱՄԱԴՐԵԼՈՒ ՄԱՍԻՆ

Համաձայն «Տեղական ինքնակառավարման մասին» օրենքի 35-րդ հոդվածի 1-ին մասի 22-րդ և 24-րդ կետերի, «Հայաստանի Հանրապետության քաղաքացիական օրենսգրքում լրացումներ և փոփոխություններ կատարելու մասին» 2021 թվականի դեկտեմբերի 16-ի օրենքի, Հայաստանի Հանրապետության կառավարության 2005 թվականի դեկտեմբերի 29-ի N 2387-Ն որոշմամբ հաստատված կարգի 29-րդ, 50-րդ և 55-րդ կետերի, 2006 թվականի մայիսի 18-ի N 731-Ն, N 912-Ն և 2007 թվականի օգոստոսի 9-ի N 1036-Ն որոշումների, հաշվի առնելով Մարտիկ Սամսոնյանի դիմումը (մուտք՝ 2024 թվականի օգոստոսի 13-ի N Ք-6287)։

1. Արովյան համայնքի Արովյան քաղաքի Սարալանջի փողոցի թիվ 17 շենքի հարևանությամբ գտնվող համայնքի սեփականություն հանդիսացող 21.54 քառակուսի մետր մակերեսով հողամասում ինքնակամ կառուցված 21.54 քառակուսի մետր արտաքին և 18.17 քառակուսի մետր ներքին մակերեսով բնակելի նշանակության ավտոտնակը համարել Արովյան համայնքի սեփականություն և ճանաչել օրինական (Կադաստրի կոմիտեում հաշվառման ծածկագիր՝ 2023UMYWFX)։

2. Ընդունել ի գիտություն, որ՝
1) շինության պահպանումը չի խախտում այլ անձանց իրավունքները և օրենքով պահպանվող շահերը, վտանգ չի սպառնում քաղաքացիների կյանքին ու առողջությանը։

2) շինությունը, համաձայն համայնքի գլխավոր հատակագծի, կառուցված չէ Հողային օրենսգրքի 60-րդ հոդվածով սահմանված հողամասերի վրա, ինչպես նաև ինժեներատրանսպորտային օբյեկտների օտարման կամ անվտանգության գոտիներում։

3) շինությունը կառուցված չէ քաղաքաշինական նորմերի և կանոնների էական խախտումներով և չի առաջացնում հարկադիր սերվիտուտ պահանջելու իրավունք։

3. Հաստատել սույն որոշման 1-ին կետով օրինական ճանաչված շինության և դրա պահպանման ու սպասարկման համար առանձնացված հողամասի հատակագիծը (կցվում է)։

4. Սույն որոշման 1-ին կետում նշված շինությունը և դրա պահպանման ու սպասարկման համար առանձնացված հողամասին տրամադրել հասցե՝ համայնք Արովյան, քաղաք Արովյան, Սարալանջի փողոց, թիվ 5/406։

5. Սույն որոշումն՝ ընդունման օրվանից 5-օրյա ժամկետում, տրամադրել անշարժ գույքի կադաստրի համապատասխան ստորաբաժանմանը։

6. Սույն որոշումից ծագող իրավունքի պետական գրանցման օրվանից 15 աշխատանքային օրվա ընթացքում գրավոր առաջարկություն անել ինքնակամ կառույցն իրականացրած Մարտիկ Սամսոնյանին՝ սույն որոշման 1-ին կետում նշված օրինականացված կառույցը և համապատասխան հողամասը գնման նախապատվության իրավունքով (ուղղակի վաճառք) տրամադրելու մասին։

7. Սույն որոշումն ուժի մեջ է մտնում որոշման ընդունման մասին իրազեկելու օրվան հաջորդող օրվանից։

ՀԱՄԱՅՆՔԻ ՂԵԿԱՎԱՐ

Է. ԲԱԲԱՅԱՆ



2024թ. սեպտեմբերի 09
ք. Արովյան

ՀՈՂԱՍԱՍԻ ՀԱՏԱԿԱԳԻԾ

ՉԼ 1

Հաստատում են
 09.09.2024թ.
 Կ.Տ.

Հանայնքի ղեկավար
 անուն, ազգանուն, հայրանուն

մարզ Կոտայք համայնք Արոյան ք. Արոյան
 Մարզ, հանայնք, հասցե

Հողատիրական իրավունք

Սեփականատեր
 Արոյան համայնք

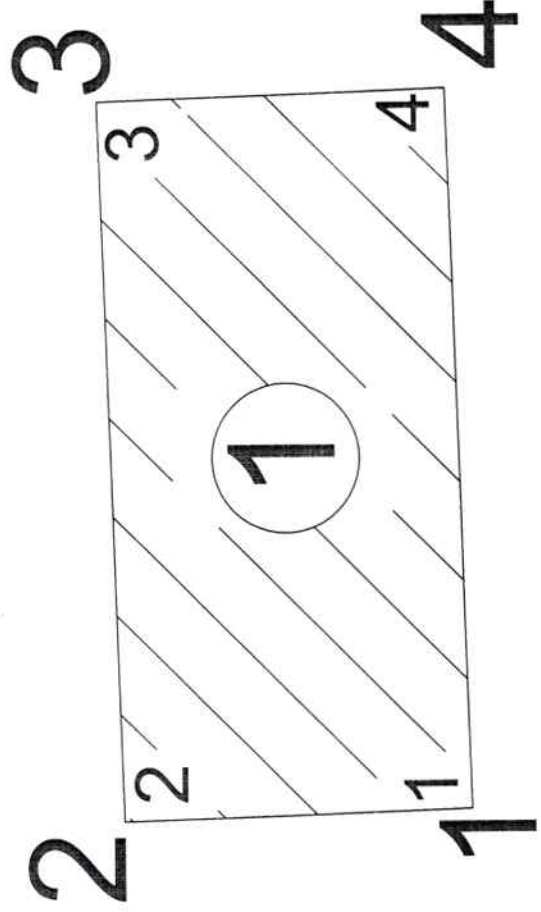

Մասշտաբ 1:200

Նրբագործ Լավրենյան

Որակավորում ունեցող անձ
 Որակավորման վկայականի համարը
 Ստորագրություն
 Իրավաբանական անձի անվանումը
 ՀՎԳԳ
 Ստորագրություն
 ամիս
 հատվածի
 կազմման
 14.12.2023թ.
 27.12.2023թ.

Կ.Տ.

Երթուղային (ռեկոնստրուկցիոն) կետեր	Հողամասի կոորդինատներ		Գծային չափերը (մ)
	X	Y	
1	8469360.0351	4459241.7686	3.24
2	8469366.6817	4459241.9825	6.65
3	8469366.7859	4459238.7442	3.24
4	8469360.1393	4459238.5303	6.65
1	8469360.0351	4459241.7686	

Սակերես հա 0.002154 հա

Ծածկագիր 07-002-0090-0001-ից

Ֆնակավայրերի Բնակավայրերի

Գործառնական նշանակություն Բնակելի կառուցապատման

Հրատցուցիչ նշումներ.

1. Ավտոտնակ			
Տրամադրանքի կոդեր	Կտրոլիցատներ		Չժամանակահատված (Վ)
	X	Y	
1	8469360.0351	4459241.7686	
2	8469366.6817	4459241.9825	3.24
3	8469366.7859	4459238.7442	6.65
4	8469360.1393	4459238.5303	3.24
1	8469360.0351	4459241.7686	6.65

Որակավորում ունեցող անձ		Էրրաթդ Վարեպյան
Որակավորման վկայականի համարը		0202
Ստորագրություն		
Իրավաբանական անձի անվանումը		«ԻՆԷՐՍ» ՍՊԸ
ՀՎՀՀ		06919097
Ստորագրություն		
ամիս անուսիվ	չափագրության	14.12.2023թ.
	հատվագծի կազմման	27.12.2023թ.
		Կ.Տ.



ՇԻՆՈՒԹՅՈՒՆՆԵՐԻ ՀԱՏԱԿԱԳԻԾ

Ձև 3

մարզ Կոտայք համայնք Աբովյան ք. Աբովյան

Մարզ, համայնք, հասցե

Սեփականատեր

Աբովյան համայնք

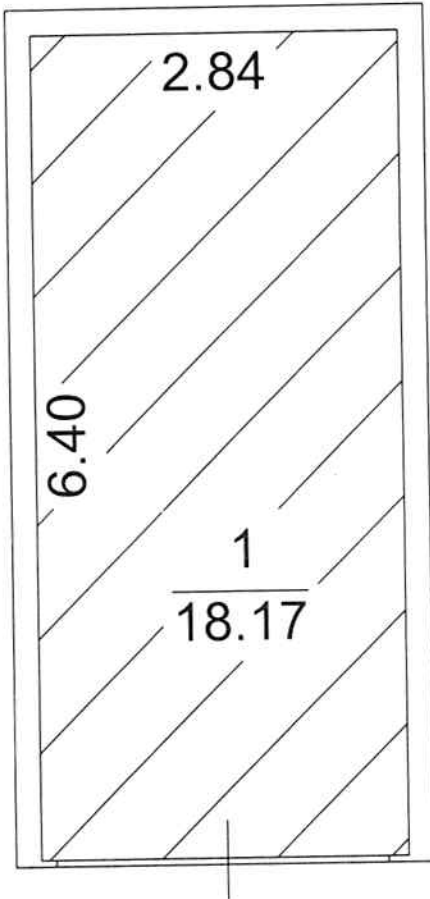

1. 1-ին հարկ

H=2.60

h=2.40

D=0.05-0.20

Լրացուցիչ նշումներ. Շինության արտաքին մակերեսը կազմում է 21.54ք.մ

Մասշտաբ 1:200

Որակավորում ունեցող անձ	Եղուարդ Ապրեսյան
Որակավորման վկայականի համարը	0202
Ստորագրություն	
Իրավաբանական անձի անվանումը	«ԻՆԷՔՍ» ՍՊԸ
ՀՎՀՀ	06919097
Ստորագրություն	
ամիս	չափագրության 14.12.2023թ.
անսաթիվ	հատակագծի կազմման 27.12.2023թ.



Կ.Տ.



ՀԱՅԱՍՏԱՆԻ ՀԱՆՐԱՊԵՏՈՒԹՅԱՆ
ԿՈՏԱՅՔԻ ՄԱՐԶԻ ԱՐՈՎՅԱՆ ՀԱՄԱՅՆՔԻ ՂԵԿԱՎԱՐ

Ո Ր Ո Շ ՈՒ Մ

09 սեպտեմբերի 2024 թվականի N 3832

**ԷՎԵԼԻՆԱ ՂՈՒԿԱՍՅԱՆԻՆ ՍԵՓԱԿԱՆՈՒԹՅԱՆ ԻՐԱՎՈՒՆՔՈՎ ՊԱՏԿԱՆՈՂ
ՀՈՂԱՄԱՍԵՐԻՆ ՄԻԱՍՆԱԿԱՆ ՀԱՍՑԵ ՏՐԱՄԱԴԻԵԼՈՒ ՄԱՍԻՆ**

Համաձայն «Տեղական ինքնակառավարման մասին» օրենքի 35-րդ հոդվածի 1-ին մասի 22-րդ և 24-րդ կետերի, Հայաստանի Հանրապետության կառավարության 2005 թվականի դեկտեմբերի 29-ի N 2387-Ն որոշմամբ հաստատված կարգի 29-րդ, 50-րդ, 51-րդ և 55-րդ կետերի, Արմվյան համայնքի ավագանու 2023 թվականի դեկտեմբերի 22-ի N 199-Ն որոշման, հաշվի առնելով Էվելինա Ղուկասյանի դիմումը (մուտք՝ 2024 թվականի սեպտեմբերի 02-ի N Ք-6598)։

1. Էվելինա Ղուկասյանին սեփականության իրավունքով պատկանող (հիմք՝ 2010 թվականի սեպտեմբերի 06-ի N 2743312 և 2021 թվականի օգոստոսի 09-ի N 09082021-07-0062 վկայականներ) Արմվյան համայնքի Արմվյան քաղաքի Հատիսի փողոցի 2-րդ թաղամասի թիվ 88 և թիվ 86 հասցեներում գտնվող հողամասերին՝ «ԳԵՈԹՐԵՔ» սահմանափակ պատասխանատվությամբ ընկերության կողմից 2024 թվականի օգոստոսի 15-ին կազմված միավորման սխեմայի (կցվում է) համաձայն՝ տրամադրել միասնական հասցե՝ համայնք Արմվյան, քաղաք Արմվյան, Հատիսի 2-րդ թաղամաս, 86-88:

2. Էվելինա Ղուկասյանը պարտավոր է Արմվյանի համայնքապետարանի 900105201652 հաշվեհամարին մուծել 10 000 (տասը հազար) դրամ՝ հասցեի տրամադրման ծառայության վճար:

3. Սույն որոշումն ուժի մեջ է մտնում Էվելինա Ղուկասյանին որոշման ընդունման մասին իրազեկելու օրվան հաջորդող օրվանից:

ՀԱՄԱՅՆՔԻ ՂԵԿԱՎԱՐ

Է. ԲԱԲԱՅԱՆ



2024թ. սեպտեմբերի 09
ք. Արմվյան

Հողատար ՀԱՏԱԿԱԳԻՐ

Մարզ Կոտայք, համայնք Արցախյան ք. Հատիկի փողոցի 2-րդ թաղամաս 86, թիվ 88 հողատար

Նվիրատվության պայմանագիր 04/08/2024 թ. ԳՂ 2638, Կոտայք նոտարական տարածքում 02.09.2010 թ. հաստատված սմ-3643 անույն վաճառքի պայմանագիր
 Մարզ, համայնք, քաղաք
 Հորհատկացման փերք

Հաստատում են
 Համայնքի ղեկավար

անուն, ազգանուն, հայրանուն

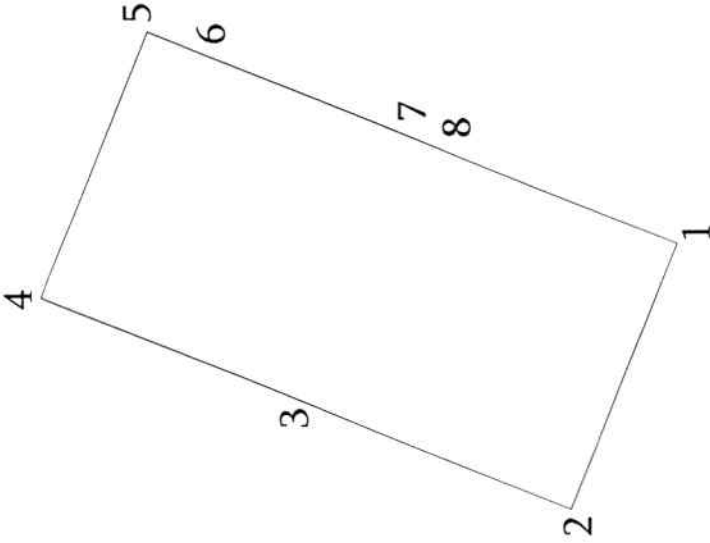

Մակերես հա	0.08000
Ծածկագիր	07-002-0036-0159 07-002-0036-0158
Նպատակային նշանակություն	Բնակավայրերի
Գործարձակված նշանակություն	Բնակելի կառուցապատման

Լրացրելիչ նշումներ:
 Հողատար չկառուցապատված է:

Երրորդային կետեր	Հողամասի		Գծային չափեր (մ)
	Y	X	
1	8469953.5381	4460438.5936	20.00
2	8469934.9754	4460446.0392	20.00
3	8469942.4210	4460464.6019	20.00
4	8469949.8667	4460483.1647	20.00
5	8469968.4295	4460475.7191	4.50
6	8469966.7543	4460471.5428	15.50
7	8469960.9837	4460457.1562	2.45
8	8469960.0718	4460454.8825	17.55
1	8469953.5381	4460438.5936	

Որակավորում ունեցող անձ	Մասշտաբ 1:500
Որակավորման վկայականի հասարք	Վաճառված Անարկյան 0484
Ստորագրություն	<i>[Signature]</i>
Իրավաբանական անձի անվանումը	<<ԳԵՈՇԵՔ>> ՍՊԿ
ՆՎՀՀ	03572682
Ստորագրություն	<i>[Signature]</i>
ամիս, չափագրություն	13.08.2024թ.
ամսաթիվ հաստատվածի կազմման	14.08.2024թ.



ՀՈՂԱՄԱՍԻ ԲԱԺԱՆՄԱՆ/ՄԻԱՎՈՐՄԱՆ/ ՄԽԵՄՍ

Մեփականատեր	Մարզ Կոտայք, համայնք Աբովյան ք. Հատիսի փողոցի 2-րդ թաղամաս 86, քիվ 88 հողամաս
Էվելինա Խորենի Ղուկասյան	Մարզ, համայնք, հասցե
	Նվիրատվության պայմանագիր 04/08/2021 թ. գ/Վ 2638, Կոտայք նոտարական տարածքում 02.09.2010 թ. հաստատված սմ-3643 աճուրդ վաճառքի պայմանագիր
	Հողատիրության կտրուկ

1. Միավորվող վկայական 09082021-07-0062
S= 0.04000 քմ.

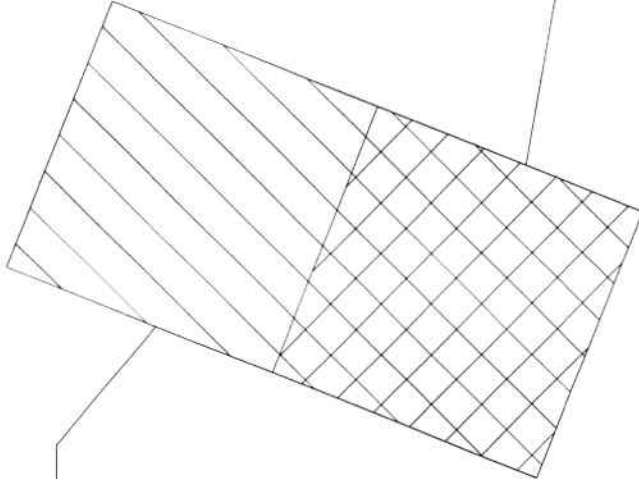

2. Միավորվող վկայական 2743312
S= 0.04000 քմ.

Մակերես հա	0.04000, 0.04000
Ծածկագիր	07-002-0036-0159 07-002-0036-0158
Նպատակային նշանակություն	Բնակավայրերի
Գործարձակման նշանակություն	Բնակելի կառուցավատման

Լրացրել է *Զումնեղ*

Որակավորում ունեցող անձ	Վահրամ Մխարկյան
Որակավորման վկայականի համարը	0484
Ստորագրություն	<i>[Signature]</i>
Բրավորատվական անձի անվանումը	<<ԳԵՈՐԸՔ>> ՍՊԸ
Հ.Վ.Հ.	03572682
Ստորագրություն	<i>[Signature]</i>
ամիս, չափագրություն	14.08.2024թ.
ամսաթիվ հատակագծի կազմման	15.08.2024թ.





ՀԱՅԱՍՏԱՆԻ ՀԱՆՐԱՊԵՏՈՒԹՅԱՆ
ԿՈՏԱՅՔԻ ՄԱՐԶԻ ԱՐՈՎՅԱՆ ՀԱՄԱՅՆՔԻ ԴԵԿԱՎԱՐ

Ո Ր Ո Շ ՈՒ Մ

09 սեպտեմբերի 2024 թվականի N 3831

**ԿՈՒՐԵՆ, ԱՆԱՀԻՏ, ԱՐՏԱՇԵՍ, ԱՐՄԻՆԵ ԵՎ ՄԱՐԻՆԵ ՍԱՐԳՍՅԱՆՆԵՐԻՆ ԸՆԴՀԱՆՈՒՐ
ՀԱՄԱՏԵՂ ՍԵՓԱԿԱՆՈՒԹՅԱՆ ԻՐԱՎՈՒՆՔՈՎ ՊԱՏԿԱՆՈՂ ՀՈՂԱՄԱՍԻ ԲԱԺԱՆՎԱԾ
ՄԱՍԵՐԻՆ ՀԱՍՑԵՆԵՐ ՏՐԱՄԱԴՐԵԼՈՒ ՄԱՍԻՆ**

Համաձայն «Տեղական ինքնակառավարման մասին» օրենքի 35-րդ հոդվածի 1-ին մասի 22-րդ և 24-րդ կետերի, Հայաստանի Հանրապետության կառավարության 2005 թվականի դեկտեմբերի 29-ի N 2387-Ն որոշմամբ հաստատված կարգի 29-րդ, 50-րդ, 51-րդ և 55-րդ կետերի, Արովյան համայնքի ավագանու 2023 թվականի դեկտեմբերի 22-ի N 199-Ն որոշման, հաշվի առնելով Կուրեխ Սարգսյանի դիմումը (մուտք՝ 2024 թվականի օգոստոսի 28-ի N Բ-6537)։

1. Կուրեխ, Անահիտ, Արտաշես, Արմինե և Մարինե Սարգսյաններին ընդհանուր համատեղ սեփականության իրավունքով պատկանող (հիմք՝ 2008 թվականի նոյեմբերի 05-ի N 2522968 վկայական) Արովյան համայնքի Առինջ գյուղի Բ թաղամասի 8-րդ փողոցի թիվ 16 հասցեում գտնվող հողամասի բաժանված մասերին՝ «ԳԻՍ-ԱՐՏ» սահմանափակ պատասխանատվությամբ ընկերության կողմից 2024 թվականի օգոստոսի 21-ին կազմված բաժանման սխեմայի (կցվում է) համաձայն՝ տրամադրել հասցեներ՝ 328.8 քառակուսի մետր մակերեսով հատվածին՝ համայնք Արովյան, գյուղ Առինջ, Բ թաղամաս, 8-րդ փողոց, 16, 471.2 քառակուսի մետր մակերեսով հատվածին՝ համայնք Արովյան, գյուղ Առինջ, Բ թաղամաս, 8-րդ փողոց, 16/1:

2. Սույն որոշման 1-ին կետում նշված անձինք պարտավոր են Արովյանի համայնքապետարանի 900105201652 հաշվեհամարին մուծել 20 000 (քսան հազար) դրամ՝ հասցեների տրամադրման ծառայության վճար:

3. Սույն որոշումն ուժի մեջ է մտնում որոշման ընդունման մասին իրազեկելու օրվան հաջորդող օրվանից:

ՀԱՄԱՅՆՔԻ ԴԵԿԱՎԱՐ

Է. ԲԱԲԱՅԱՆ



2024թ. սեպտեմբերի 09
ք. Արովյան

Մեխանիզմատիոն

Կողմին Արտաշի Սարգսյան
Անահիտ Վահրիճի Սարգսյան
Արտաշես Կողմեի Սարգսյան
Արմինե Կողմեի Սարգսյան
Մարինե Կողմեի Սարգսյան

ՀՊԱՄԱՍԻ ԲԱԾԱՄԱՆ ՍԻՆԵՍ

Կոտայքի մարզ Լեռվան համայնք, գ. Արինջ Բ քաղաքում 8-րդ փողոց թիվ 16

մարզի իսկանք հասցե

Մեխանիզմատիոն վկայական N 2522968

ողտարտարվածում հիմք

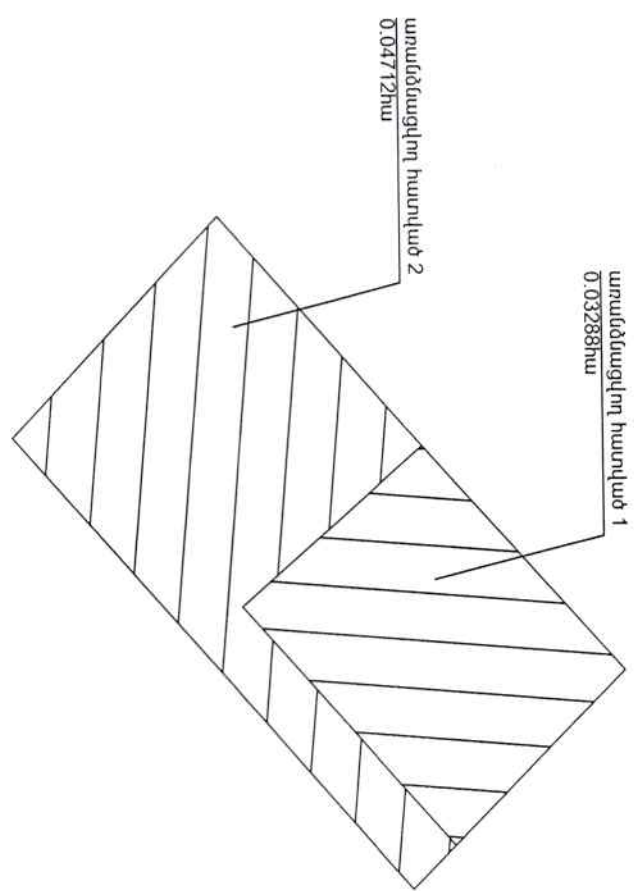

Մակերես հա	
Օսմկազիտ	
Նպատակային նշանակություն	
Փորձառական նշանակություն	

Լրացուցիչ նշումներ.

Մասշտաբ 1:500

Պրակավորում ունեցող անձ	Վահրիճի Վարդանյան		
Պրակավորման վկայականի համարը	0339		
Ատորագրություն	Կողմեի Սարգսյան		
Հրավաքանական ամսի անվանումը	Հունիս 2024		
ՎՎՀ	0332649		
Ատորագրություն	[Signature]		
ամիս	չափազորության	հատակագծի	կազմման
	16.08.2024		21.08.2024



U.S

ՀՈՂԱՄԱՍԻ ՀԱՏԱԿԱԳԻԾ

Կոտայքի մարզ Արոլյան համայնք, գ. Արինջ Բ բաղամաս 8-րդ փողոց թիվ 16

մարզ. համայնք. խորհրդ

Սեփականության վկայական N 2522968

Խողանդադրված մաս

Հաստատում էմ _____ 2024թ.

Համայնքի ղեկավար _____ Կ.Տ.

ամուլ. սպասարար. խորհրդում

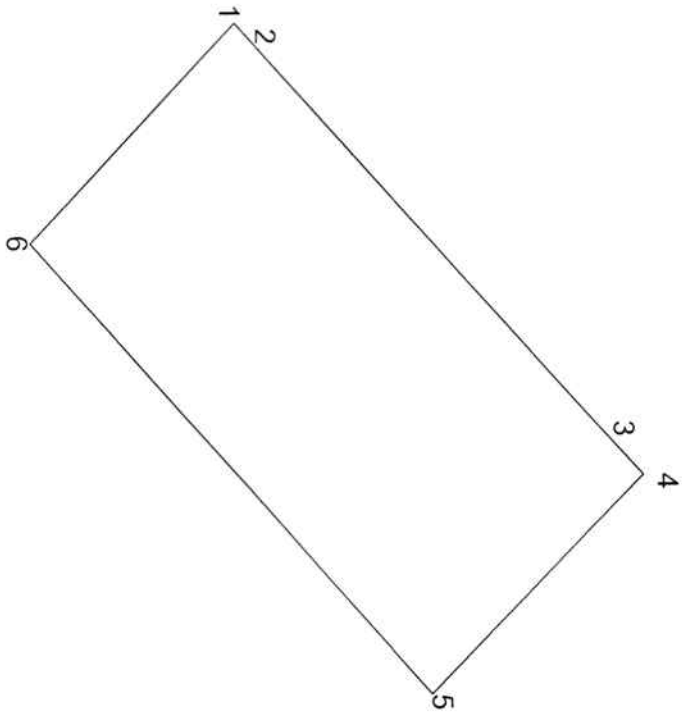

ՅՈՂԱՄԱՍԻ

Մակերես հա 0.0800

Օձակագիր 07-011-0040-0015

Նպատակային նշանակություն բնակավայրերի

Փորձառական նշանակություն բն. կար.

Լրացուցիչ նշումներ.

Ընթացիկ ընկերություն	Կողորմատներ	Սահմանափակում (Գ)
1 8464874.6510	X 4456197.8665	0.05
2 8464874.6900	4456197.9000	36.97
3 8464902.4700	4456222.3000	3.33
4 8464904.9710	4456224.4958	20.01
5 8464919.2197	4456210.4484	39.95
6 8464889.1607	4456184.1324	19.98
1 8464874.6510	4456197.8665	

Մասշտաբ 1:500

Որպակիրում ունեցող անձ _____ Կանոնավորության

Որպակիրման վկայականի համարը _____ 0339

Ստորագրություն _____ «ԳԵՄԱՍԻ» ՍՊԸ

Իրավաբանական անձի անվանումը _____ 03532649

ՀՎՀՀ _____ 08532649

Ստորագրություն _____

ամիս _____ 11.08.2024

ամսաթիվ _____ 17.08.2024

հատակագծի կազմման _____



Սեփականատեր

Կորիել Լիտաչի Սարգսյան
Անահիտ Վահրիճի Սարգսյան
Արտաշես Կորիելի Սարգսյան
Լիլիթ Կորիելի Սարգսյան
Սարինե Կորիելի Սարգսյան

ՀՈՂԱՄԱՍԻ ՀԱՏԱԿԱԳԻԾ

Կոտայքի մարզ Արովյան համայնք, գ. Արիկց Բ բաղաձայն 8-րդ փողոց բնիկ

մարզ համայնք հասցե

Սեփականության վկայական N 25229668

Խոստովանության որոշմը

Հատարում են

08.08.2024

Համայնքի ղեկավար

Կ.Տ.

Ամրագրված և հաստատված

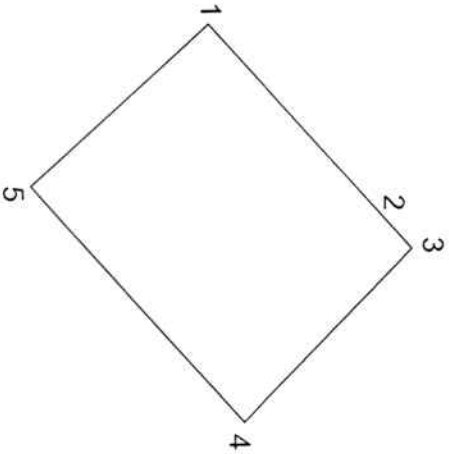

ՀՈՂԱՄԱՍԻ

Մակերես հա 0.03288
Ծածկագիր 07-011-0040-
Ենթակալության բնակավայրերի
Գործարարական նշանակությունը բն. կատ.

Ընթացիկ ճակն բեկման հերթեր	Կողորհման Կ	Մակերես X	Գծաչափ Մ
1	8464889.9438	4456211.2979	16.67
2	8464902.4700	4456222.3000	3.33
3	8464904.9710	4456224.4958	16.00
4	8464916.3664	4456213.2614	21.15
5	8464900.5021	4456199.2762	16.00
1	8464889.9438	4456211.2979	

Մասշտաբ 1:500

Որակավորում ունեցող անձ

Որակավորման վկայականի համարը

Ստորագրություն

Խրակարմանական անձի անվանումը

ՀՎՀՀ

Ստորագրություն

ամիս

անասթիվ

հատակագծի
կազմման

Վանկ Կարամյան

03336

«ԲԻՍԿԱՐՏ» ՍՊԸ

03532649

ՀՎՀՀ

Հ.Տ.

Հ.Տ.

21.08.2024

Հ.Տ.



Սեփականատեր

Կողմից Արտաքին Սարգսյան
Անահիտ Կահրղճի Սարգսյան
Արտաքին Կողմից Սարգսյան
Արմինե Կողմից Սարգսյան
Սարհնե Կողմից Սարգսյան

Հ Ո Ղ Ա Մ Մ Ա Ս Ր Հ Ա Տ Ա Կ Կ Ա Չ Ի Ց

Կոտայքի նախկին Լեռնային համայնք, գ. Արինջ Բ բնակավայրում 8-րդ փողոց թիվ

Նախկին համայնքի համար

Սեփականության վկայական N 2522968

իրաւաւորւածութեան հիմնը

Հաստատում էմ
2024թ.

Համայնքի ղեկավար
Կ.Տ.

ամեն լազգաւոր մարմանը

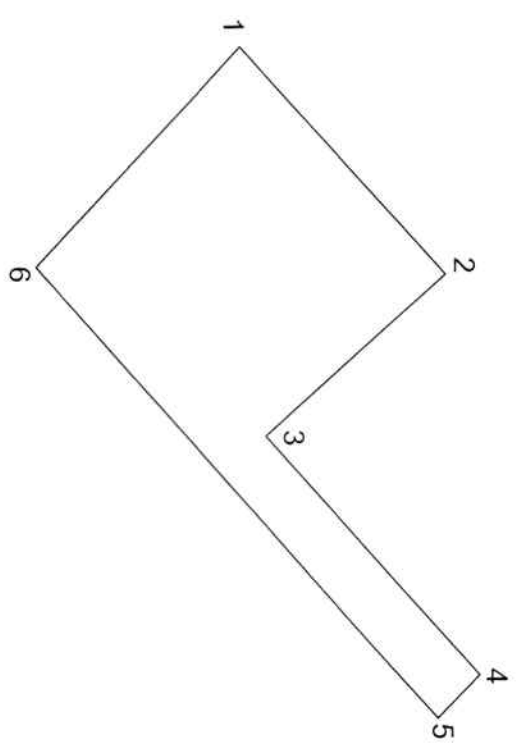

Մակերես հա 0,04712

Օճակագիր 07-011-0040-

Նպատակային նշանակություն բնակավայրերի

Գործառնական նշանակություն բն. կատ.

Լրացուցիչ նշումներ.

Հ Ո Ղ Ա Մ Մ Ա Ս Ր

Ամրանա գրքի նշում	Կողմից	Սահման	Մակերես (ք.մ)
1	Կ	Մ	20.35
2	8464889.9438	4456211.2979	16.00
3	8464900.5021	4456199.2762	21.15
4	8464916.3664	4456213.2614	4.01
5	8464919.2197	4456210.4484	39.95
6	8464889.1607	4456184.1324	19.98
1	8464874.6514	4456197.8661	

Մասշտաբ 1:500

Որակավորում ուժեղ ամ

Որակավորման վկայականի համարը

Ստորագրություն

Իրավաբանական ամօի անվանումը

ՀՎՀՀ

Ստորագրություն

ամիս

ամսաթիվ

հատակագծի
կազմման





ՀԱՅԱՍՏԱՆԻ ՀԱՆՐԱՊԵՏՈՒԹՅԱՆ
ԿՈՏԱՅՔԻ ՄԱՐԶԻ ԱՐՈՎՅԱՆ ՀԱՄԱՅՆՔԻ ՂԵԿԱՎԱՐ

Ո Ր Ո Շ ՈՒ Մ

09 սեպտեմբերի 2024 թվականի N 3830

**ԱՐՈՎՅԱՆ ՀԱՄԱՅՆՔԻ ԱՐՈՎՅԱՆ ՔԱՂԱՔԻ 8-ՐԴ ՄԻԿՐՈՇՐՋԱՆԻ 1-ԻՆ ԹԱՂԱՄԱՍԻ
ԹԻՎ 133 ՀԱՍՑԵՈՒՄ ԳՏՆՎՈՂ ՀՈՂԱՄԱՍՈՒՄ ԻՆՔՆԱԿԱՄ ԿԱՌՈՒՑՎԱԾ ԲՆԱԿԵԼԻ
ՏՈՒՆՆ ՕՐԻՆԱԿԱՆԱՑՆԵԼՈՒ ՄԱՍԻՆ**

Համաձայն «Տեղական ինքնակառավարման մասին» օրենքի 35-րդ հոդվածի 1-ին մասի 24-րդ կետի, «Անշարժ գույքի հարկով հարկման նպատակով անշարժ գույքի շուկայական արժեքին մոտարկված կադաստրային գնահատման կարգը սահմանելու մասին» օրենքի 4-րդ հոդվածի 2-րդ մասի 6-րդ կետի, Հայաստանի Հանրապետության կառավարության 2006 թվականի մայիսի 18-ի N 912-Ն որոշմամբ հաստատված կարգի 8-րդ, 9-րդ, 10-րդ, 11-րդ և 13-րդ կետերի, 2020 թվականի հունիսի 4-ի N 1023-Ն որոշման, հաշվի առնելով այն հանգամանքը, որ բնակելի տունը կառուցված չէ ինժեներատրանսպորտային օբյեկտների օտարման կամ անվտանգության գոտիներում, քաղաքաշինական նորմերի և կանոնների էական խախտումներով, դրա պահպանումը չի խախտում այլ անձանց իրավունքները և օրենքով պահպանվող շահերը, վտանգ չի սպառնում քաղաքացիների կյանքին ու առողջությանը, չի առաջացնում հարկադիր սերվիտուտ պահանջելու իրավունք և հիմք ընդունելով Պայծառ Բաղայանի դիմումը (մուտք՝ 2024 թվականի օգոստոսի 12-ի N Բ-6271).

1. Պայծառ Ռաֆիկի Բաղայանին սեփականության իրավունքով պատկանող (հիմք՝ 2013 թվականի դեկտեմբերի 06-ի N 28062024-07-0230 վկայական) Աբովյան համայնքի Աբովյան քաղաքի 8-րդ միկրոշրջանի 1-ին թաղամասի թիվ 133 հասցեում գտնվող 487.3 քառակուսի մետր փաստացի մակերեսով բնակելի կառուցապատման հողամասում ինքնակամ կառուցված 223.6 քառակուսի մետր արտաքին, 185.05 քառակուսի մետր ներքին մակերեսով բնակելի տունը համարել օրինական (Կադաստրի կոմիտեում հաշվառման ծածկագիր՝ 2023RN5C7K) :

2. Պայծառ Բաղայանը պարտավոր է ինքնակամ կառուցված բնակելի տան օրինականացման համար սույն որոշման ընդունման օրվանից 60 (վաթսուն) օրվա ընթացքում Աբովյանի համայնքապետարանի 900105201397 հաշվեհամարին մուծել 517 858 (հինգ հարյուր տասնյոթ հազար ութ հարյուր հիսունութ) դրամ, հակառակ դեպքում սույն որոշումը կհամարվի ուժը կորցրած:

3. Սույն որոշումն ուժի մեջ է մտնում Պայծառ Բաղայանին որոշման ընդունման մասին իրազեկելու օրվան հաջորդող օրվանից:

ՀԱՄԱՅՆՔԻ ՂԵԿԱՎԱՐ

Է. ԲԱԲԱՅԱՆ



2024թ. սեպտեմբերի 09
ք. Աբովյան

ՀՈՂԱԿԱՆ ՀԱՏԱԿԱԳ Ծ

Կոտայքի մարզ Արուսյան համայնք ք.Արուսյան 8-րդ միկրոշրջան 1-ին թաղամաս թիվ 133 հողամաս
 Մարզ, համայնք, հասցե
 Կողմատեղացման դիմիք

Հաստատում են
 Համայնքի ղեկավար

Մտուհ, սպգանուն, հայրանուն

09.09.2024թ.
 Կ.Տ.

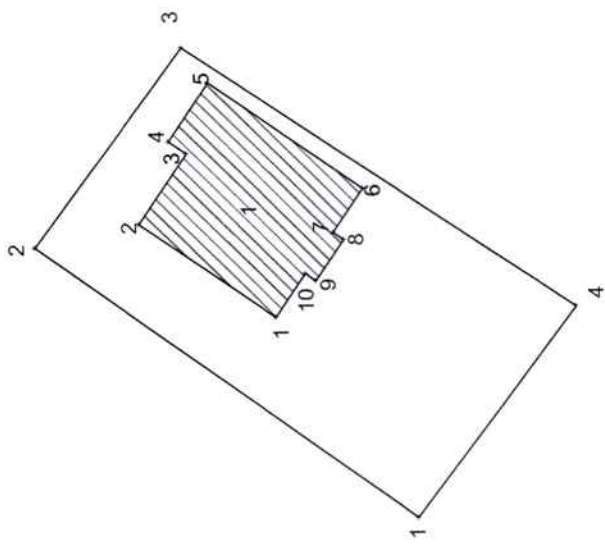

Մակերես հա	0.04873 հա
Ծածկագիր	07-002-0012-0008
Նպատակային նշանակություն	Բնակավայրերի
Գործարձակված նշանակություն	Բնակելի կառուցապատում
<i>Լրացրելիս նշումներ.</i>	

Մասշտաբ 1:500

Որակավորում ունեցող անձ	Ստորագրություն
Որակավորման վկայականի համարը	Իրավաբանական անձի անվանումը
Ստորագրություն	ՀՎՀՀ
Ստորագրություն	Ստորագրություն
ամիս	չափագրության
անասթիվ	հատակագծի կազմման
	18.11.2023
	20.12.2023



Հողամասի

Էքսպլուատացիա (բնիմաս) կետեր	Կողորդմասեր		Չօսված չափերը (մ)
	X	Y	
1	8469613.6974	4462264.1451	29.83
2	8469631.1484	4462288.3374	15.80
3	8469643.7563	4462278.8147	30.00
4	8469627.0653	4462253.8860	16.85
1	8469613.6974	4462264.1451	

1. Բնակելի տուն

Էքսպլուատացիա (բնիմաս) կետեր	Կողորդմասեր		Չօսված չափերը (մ)
	X	Y	
1	8469626.5753	4462273.0829	10.53
2	8469632.5920	4462281.7247	5.42
3	8469637.0401	4462278.6277	1.37
4	8469637.8229	4462279.7521	4.51
5	8469641.5242	4462277.1751	1.37
6	8469634.7247	4462267.4090	3.39
7	8469631.9426	4462269.3460	0.80
8	8469631.4854	4462268.6895	3.17
9	8469628.8839	4462270.5008	0.80
10	8469629.3410	4462271.1573	3.37
1	8469626.5753	4462273.0829	

Որակավորում ունեցող անձ

Որակավորման վկայականի համարը

Ստորագրություն

Իրավաբանական անձի անվանումը

ՀՀՀՀ

Ստորագրություն

ամիս

ամսաթիվ

չափազրկության հատվածի կազմում

18.11.2023

20.12.2023



Կ.Տ.

ՇԻՆՈՒԹՅՈՒՆՆԵՐԻ ՀԱՏԱԿԱԳԻԾ

Մ. 3

Կոտայքի մարզ Աբովյան համայնք ք. Աբովյան 8-րդ միկրոշրջան 1-ին թաղամաս թիվ 133 հողամաս
Սարգ, համայնք, հասցե

Սեփականատեր

Բաղալյան Պայծառ

1. Ավտոտնակ
1-ին հարկ
h=3.05
H=3.25
D=0.2,0.4

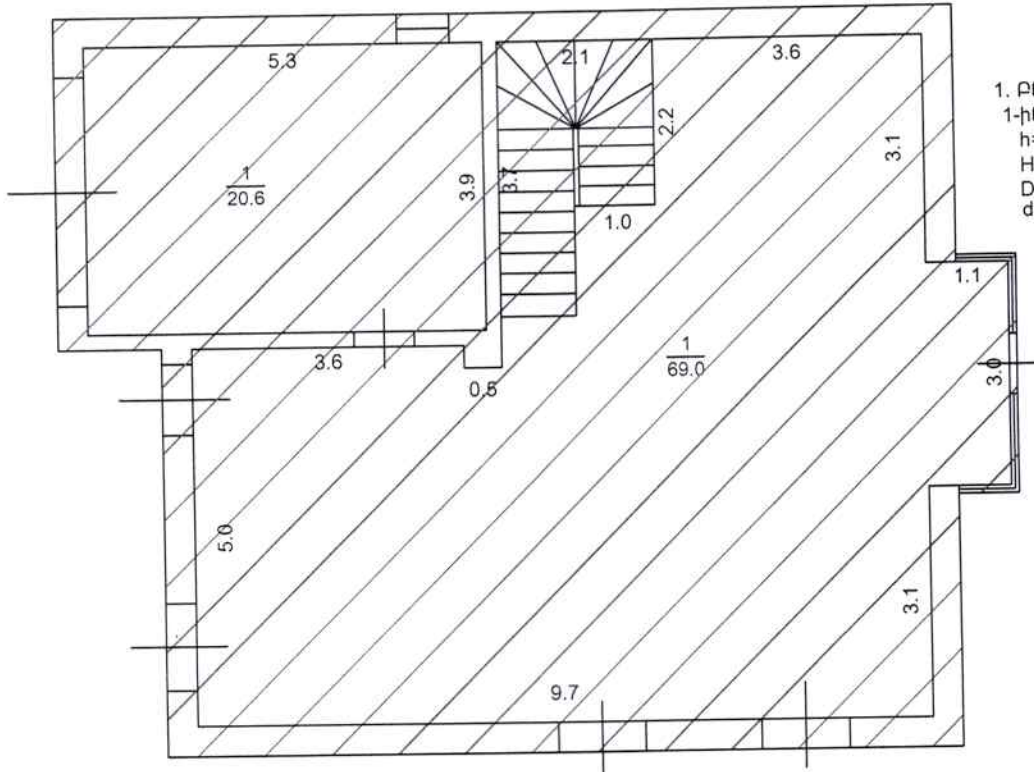

1. Բնակելի տուն
1-ին հարկ
h=3.05
H=3.25
D=0.1,0.4
d=0.1,0.2

1. Բաց պատշգամբ

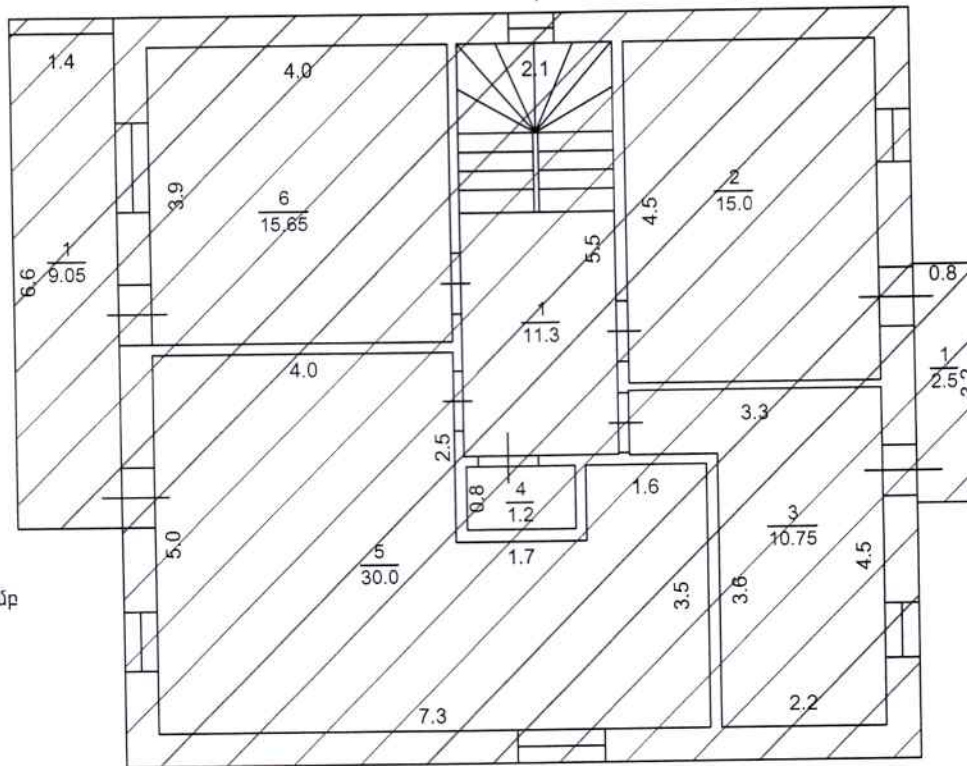

1. Մանսարդ
հմիջ=2.6
Հմիջ=2.8
D=0.4,0.5
d=0.1,0.2

1. Բաց պատշգամբ

Էրազուցիչ նշումներ.

Տարածքում առկա է 223.6քմ արտաքին մակերեսով ինքնակամ շենք շինություն, որից բն. տուն 185.3քմ, ավտոտնակ 26.5քմ, բաց պատշգամբ 11.8քմ:

Մասշտաբ 1:200

Որակավորում ունեցող անձ	Արմ Գաբրիելյան	
Որակավորման վկայականի համարը	018	
Ստորագրություն		
Իրավաբանական անձի անվանումը	ԱԶ Լևոն Գաբրիելյան	
ՀՎՀՀ	43200537	
Ստորագրություն		
ամիս	չափագրության	18.11.2023
ամսաթիվ	հատակագծի կազմման	20.12.2023



Շ Ի Ն Ո Ւ Թ Յ Ո Ւ Ն Ն Տ Ե Ի Ի Բ Ն Ո Ւ Թ Ա Չ Ի Ր

	Մյուս օրվա համար	Մյուս օրվա համար	Մյուս օրվա համար		Մյուս օրվա համար	Մյուս օրվա համար	Մյուս օրվա համար	Մյուս օրվա համար	Մյուս օրվա համար	Մյուս օրվա համար	Մյուս օրվա համար	Մյուս օրվա համար	Այլ տվյալներ				Այլ տվյալներ								
			Մյուս օրվա համար	Մյուս օրվա համար									Մյուս օրվա համար	Մյուս օրվա համար	Մյուս օրվա համար	Մյուս օրվա համար	Մյուս օրվա համար	Մյուս օրվա համար	Մյուս օրվա համար	Մյուս օրվա համար	Մյուս օրվա համար	Մյուս օրվա համար	Մյուս օրվա համար	Մյուս օրվա համար	Մյուս օրվա համար
<<	2	3	4	5	6	7	8	9	10	11	12	13	14	15	16	17	18	19	20	21	22	23	24	25	26
1	2	3	4	5	6	7	8	9	10	11	12	13	14	15	16	17	18	19	20	21	22	23	24	25	26
1	բն.	բնավելի տուն	1	1	1	69.0	3.05	210.45	2018								V	տու.Ֆ		V					
1	բն.	Ավտոտնակ	1	1	1	20.6	3.06	63.04	2018								V	տու.Ֆ		V					
1	բն.	Սանսարդ	1	1	1	83.90	2.6	218.14	2018								V	տու.Ֆ		V					
1	բն.	Բաց պատշգամբ				9.05			2018																
1	բն.	Բաց պատշգամբ				2.5			2018																

Այլ թվում	Այլ թվում
Շինությունների ընդհանուր մակերեսը (քմ)	Ինքնակամ կառուցված (քմ)
27	28
185.05	0.00
	29
	185.05

կատարող (Ստորագրություն) _____
 (Անուն, ազգանուն)

20.12.2023 թ
 (Ամիս, ամսաթիվ)



Որակավորման
 և
 վկայականի
 N 018
 (Համարը)

01.12.2011
 (տրման ամիս, ամսաթիվ)

Իրավաբանական անձի
 (պետական գրանցման համարը)

ԱԶ՝ Լ. Գաբրիելյան
 (անվանումը)

Լ. Գաբրիելյան



ՀԱՅԱՍՏԱՆԻ ՀԱՆՐԱՊԵՏՈՒԹՅԱՆ
ԿՈՏԱՅՔԻ ՄԱՐԶԻ ԱՐՈՎՅԱՆ ՀԱՄԱՅՆՔԻ ՂԵԿԱՎԱՐ

Ո Ր Ո Շ ՈՒ Մ

09 սեպտեմբերի 2024 թվականի N 3829

**«ՀՐԱՉՅԱ ՄԱՐԳԱՐՅԱՆ ՎԱՆԻԿԻ» ԱՆՀԱՏ ԶԵՌՆԱՐԿԱՏԻՐՈՋԸ 2024 ԹՎԱԿԱՆԻ
ԵՐՐՈՐԴ ԵՌԱՄՍՅԱԿԻ ԸՆԹԱՑՔՈՒՄ ՀԱՆՐԱՅԻՆ ՍՆԴԻ ԿԱԶՄԱԿԵՐՊՄԱՆ ԵՎ
ԻՐԱԿԱՆԱՑՄԱՆ ԹՈՒՅԼՏՎՈՒԹՅՈՒՆ ՏԱԼՈՒ ՄԱՍԻՆ**

Համաձայն «Տեղական ինքնակառավարման մասին» օրենքի 45-րդ հոդվածի 1-ին մասի 4-րդ կետի, Արվյան համայնքի ավագանու 2022 թվականի սեպտեմբերի 29-ի N 110-Ն, 2023 թվականի ապրիլի 13-ի N 52-Ն և դեկտեմբերի 22-ի N 197-Ն որոշումների, հիմք ընդունելով «Հրաչյա Մարգարյան Վանիկի» անհատ ձեռնարկատիրոջ հայտը (մուտք՝ 2024 թվականի սեպտեմբերի 05-ի N Ք-6666)։

1. «Հրաչյա Մարգարյան Վանիկի» անհատ ձեռնարկատիրոջը տալ 2024 թվականի երրորդ եռամսյակի ընթացքում Արվյան համայնքի Արվյան քաղաքի Հատիսի փողոցի թիվ 18 հասցեում (194.06 քառակուսի մետր) հանրային սննդի կազմակերպման և իրականացման թույլտվություն (Թույլտվություն N 123 կցվում է)։

2. «Հրաչյա Մարգարյան Վանիկի» անհատ ձեռնարկատերը պարտավոր է Արվյանի համայնքապետարանի 900105201868 հաշվեհամարին վճարել տեղական տուրք՝ 18 000 (տասնութ հազար) դրամ։

3. Սույն որոշումն ուժի մեջ է մտնում «Հրաչյա Մարգարյան Վանիկի» անհատ ձեռնարկատիրոջը որոշման ընդունման մասին իրազեկելու օրվան հաջորդող օրվանից։

ՀԱՄԱՅՆՔԻ ՂԵԿԱՎԱՐ



Է. ԲԱԲԱՅԱՆ

2024թ. սեպտեմբերի 09
ք. Արվյան



ՀԱՅԱՍՏԱՆԻ ՀԱՆՐԱՊԵՏՈՒԹՅՈՒՆ
ԿՈՏԱՅՔԻ ՄԱՐԶ
ԱՐՈՎՅԱՆԻ ՀԱՄԱՅՆՔԱՊԵՏԱՐԱՆ

ԹՈՒՅԼՏՎՈՒԹՅՈՒՆ N ՈԱԽ -123

ՀԱՄԱՅՆՔԻ ՎԱՐՉԱԿԱՆ ՏԱՐԱԾՔՈՒՄ ՀԱՆՐԱՅԻՆ ՄՆԵԴԻ ԿԱԶՄԱԿԵՐՊՄԱՆ
ԵՎ ԻՐԱԿԱՆԱՅՄԱՆ

Տրված՝ 09 սեպտեմբերի 2024թ.

Վաճառքի կամ իրացման թույլատրված ապրանքի անվանումը՝
Հանրային սննդի կազմակերպում և իրականացում:

Հայտատու իրավաբանական անձի լրիվ անվանումը և գտնվելու վայրը կամ անհատ ձեռնարկատիրոջ անունը, ազգանունը և բնակության վայրը, հարկ վճարողի հաշվառման համարը՝

«Հրայա Մարգարյան Վանիկի» անհատ ձեռնարկատեր, ՀՀ Կոտայքի մարզ Արուսյան համայնք ք. Արուսյան 3-րդ միկրոշրջան 10 շ., 35 բն., ՀՎՀՀ՝ 40512558:

Գործունեության իրականացման վայրը՝ ՀՀ Կոտայքի մարզ Արուսյան համայնք ք. Արուսյան Հատիսի փ. թիվ 18:

Թույլտվության գործողության ժամկետը՝ 01 հուլիսի 2024թ.-ից մինչև 01 հոկտեմբերի 2024թ.-ը:

ՀԱՄԱՅՆՔԻ ՂԵԿԱՎԱՐ



ԷԴՈՒԱՐԴ ԲԱԲԱՅԱՆ



ՀԱՅԱՍՏԱՆԻ ՀԱՆՐԱՊԵՏՈՒԹՅԱՆ
ԿՈՏԱՅՔԻ ՄԱՐԶԻ ԱՔՈՎՅԱՆ ՀԱՄԱՅՆՔԻ ՂԵԿԱՎԱՐ

Ո Ր Ո Շ ՈՒ Մ

09 սեպտեմբերի 2024 թվականի N 3828

**«ԱՐԱՄ ՄԵԼԻՔՍԵԹՅԱՆ ՌԱՖԻԿԻ» ԱՆՀԱՏ ԶԵՌՆԱՐԿԱՏԻՐՈՋԸ 2024 ԹՎԱԿԱՆԻ
ԵՐԿՐՈՐԴ ԿԻՍԱՄՅԱԿԻ ԸՆԹԱՑՔՈՒՄ ՈԳԵԼԻՑ ԵՎ ԱԼԿՈՆՈԱՅԻՆ ԽՄԻՉՔՆԵՐԻ
ՎԱՃԱՌՔԻ ԹՈՒՅԼՏՎՈՒԹՅՈՒՆ ՏԱԼՈՒ ՄԱՍԻՆ**

Համաձայն «Տեղական ինքնակառավարման մասին» օրենքի 45-րդ հոդվածի 1-ին մասի 2-րդ կետի, Արմյան համայնքի ավագանու 2023 թվականի ապրիլի 13-ի N 52-Ն և դեկտեմբերի 22-ի N 197-Ն որոշումների, հիմք ընդունելով «Արամ Մելիքսեթյան Ռաֆիկի» անհատ ձեռնարկատիրոջ հայտը (մուտք՝ 2024 թվականի սեպտեմբերի 05-ի N Բ-6665)։

1.«Արամ Մելիքսեթյան Ռաֆիկի» անհատ ձեռնարկատիրոջը տալ 2024 թվականի երկրորդ կիսամյակի ընթացքում Արմյան համայնքի Արմյան քաղաքի Երիտասարդական փողոցի թիվ 18/9 հասցեում գտնվող 17.66 քառակուսի մետր մակերեսով սպասարկման օբյեկտում ոգելից և ալկոհոլային խմիչքների վաճառքի թույլտվություն (Թույլտվություն N 214 կցվում է)։

2.«Արամ Մելիքսեթյան Ռաֆիկի» անհատ ձեռնարկատերը պարտավոր է Արմյանի համայնքապետարանի 900105201074 հաշվեհամարին վճարել տեղական տուրք՝ 13 000 (տասներեք հազար) դրամ։

3.Սույն որոշումն ուժի մեջ է մտնում «Արամ Մելիքսեթյան Ռաֆիկի» անհատ ձեռնարկատիրոջը որոշման ընդունման մասին իրազեկելու օրվան հաջորդող օրվանից։

ՀԱՄԱՅՆՔԻ ՂԵԿԱՎԱՐ

Է. ԲԱԲԱՅԱՆ



2024թ. սեպտեմբերի 09
ք. Արմյան



ՀԱՅԱՍՏԱՆԻ ՀԱՆՐԱՊԵՏՈՒԹՅՈՒՆ
ԿՈՏԱՅՔԻ ՄԱՐԶ
ԱՐՈՎՅԱՆԻ ՀԱՄԱՅՆՔԱՊԵՏԱՐԱՆ

ԹՈՒՅԼՏՎՈՒԹՅՈՒՆ N ՈԱԽ - 214

ՀԱՄԱՅՆՔԻ ՎԱՐՉԱԿԱՆ ՏԱՐԱԾՔՈՒՄ ՈԳԵԼԻՑ ԵՎ ԱԼԿՈՆՈԼԱՅԻՆ ԽՄԻՉՔՆԵՐԻ
ՎԱՃԱՌՔԻ

Տրված՝ 09 սեպտեմբերի 2024թ.

Թույլատրված գործունեության անվանումը՝
Ոգելից և ալկոհոլային խմիչքների վաճառք:

Հայտատու իրավաբանական անձի լրիվ անվանումը և գտնվելու վայրը կամ անհատ ձեռնարկատիրոջ անունը, ազգանունը և բնակության վայրը, հարկ վճարողի հաշվառման համարը՝

**«Արամ Մելիքսեթյան Ռաֆիկի» անհատ ձեռնարկատեր, ՀՀ, Կոտայքի մարզ
Արովյան համայնք ք. Արովյան Երիտասարդական փ. 7 շ. 14 բն., ՀՎՀՀ՝ 43266316:**

Գործունեության իրականացման վայրը՝ **ՀՀ, Կոտայքի մարզ Արովյան համայնք ք.
Արովյան Երիտասարդական փ. թիվ 18/9, սպասարկման օբյեկտ:**

Թույլտվության գործողության ժամկետը՝ **01 հուլիսի 2024թ.-ից մինչև 31 դեկտեմբերի
2024թ.-ը:**

ՀԱՄԱՅՆՔԻ ՂԵԿԱՎԱՐ



ԷԴՈՒԱՐԴ ԲԱԲԱՅԱՆ