



**ՀԱՅԱՍՏԱՆԻ ՀԱՆՐԱՊԵՏՈՒԹՅՈՒՆ**  
**ԿՈՏԱՅՔԻ ՄԱՐԶ**  
**ՀՐԱԶԴԱՆԻ ՀԱՄԱՅՆՔԱՊԵՏԱՐԱՆ**

2301, ք. Հրազդան, Սահմանադրության հրապարակ 1  
 (0223) 2-23-45, info@hrazdan.am

**Ո Ր Ո Շ ՈՒ Մ**

18 փետրվարի 2025թվականի N 172

**ՀՈՂԱՄԱՍԻՆ ՀԱՍՅԵ ՏՐԱՄԱԴԻԵԼՈՒ ՄԱՍԻՆ**

Ղեկավարվելով «Տեղական ինքնակառավարման մասին» օրենքի 35-րդ հոդվածի 1-ին մասի 22-րդ կետով, Կառավարության 2005 թվականի դեկտեմբերի 29-ի թիվ 2387-Ն որոշմամբ հաստատված կարգի 7-րդ բաժնի պահանջներով և հիմք ընդունելով Դիմիտրի Սարգսյանի լիազորված անձ Դավիթ Սարգսյանի 2025 թվականի փետրվարի 4-ի դիմումը.

**Ո Ր Ո Շ ՈՒ Մ Ե Մ՝**

- Ռուսաստանի Դաշնության քաղաքացի Դիմիտրի Սարգսյանին սեփականության իրավունքով պատկանող (սեփականության իրավունքի գրանցման վկայական N 2154063, տրված՝ 2006 թվականի մայիսի 24-ին) Կոտայքի մարզ, համայնք Հրազդան, Հրազդան քաղաքի Ջրառատ թաղամասում գտնվող հողամասին տրամադրել հասցե՝ Կոտայքի մարզ, Հրազդան համայնք, քաղաք Հրազդան, Ջրառատ Նոր թաղամաս, 715:
- Սույն որոշումն ուժի մեջ է մտնում ստորագրման օրվանից:

**ՀԱՄԱՅՆՔԻ ՂԵԿԱՎԱՐ՝**

**Ս. ՄԻՔԱՅԵԼՅԱՆ**



18 փետրվարի 2025թ.  
 ք.Հրազդան



**ՀԱՅԱՍՏԱՆԻ ՀԱՆՐԱՊԵՏՈՒԹՅՈՒՆ**  
**ԿՈՏԱՅՔԻ ՄԱՐԶ**  
**ՀՐԱԶԴԱՆԻ ՀԱՄԱՅՆՔԱՊԵՏԱՐԱՆ**

2301, ք. Հրազդան, Սահմանադրության հրապարակ 1  
 (0223) 2-23-45, info@hrazdan.am

**Ո Ր Ո Շ ՈՒ Մ**

18 փետրվարի 2025թվականի N 173

**ԳՈՒՅՔԻՆ ՀԱՍՅԵ ՏՐԱՄԱԴԻԵԼՈՒ ՄԱՍԻՆ**

Ղեկավարվելով «Տեղական ինքնակառավարման մասին» օրենքի 35-րդ հոդվածի 1-ին մասի 22-րդ կետով, Կառավարության 2005 թվականի դեկտեմբերի 29-ի թիվ 2387-Ն որոշմամբ հաստատված կարգի 7-րդ բաժնի պահանջներով և հիմք ընդունելով Ռուբեն Հովսեփյանի 2025 թվականի փետրվարի 6-ի դիմումը.

**Ո Ր Ո Շ ՈՒ Մ Ե Մ՝**

- Կոտայքի մարզի Հրազդան քաղաքի Սպանդարյան փողոցի 6 շենքի թիվ 1 բնակարանի բնակիչ Ռուբեն Հովսեփյանին սեփականության իրավունքով պատկանող (սեփականության իրավունքի գրանցման վկայական N 1175498, տրված՝ 2005 թվականի սեպտեմբերի 12-ին) Կոտայքի մարզ, համայնք Հրազդան, Հրազդան քաղաքի Երիտասարդական թաղամասում գտնվող գույքին տրամադրել հասցե՝ Կոտայքի մարզ, Հրազդան համայնք, քաղաք Հրազդան, Հարավային թաղամասի Անտառային փողոց, 31:
- Սույն որոշումն ուժի մեջ է մտնում ստորագրման օրվանից:

**ՀԱՄԱՅՆՔԻ ՂԵԿԱՎԱՐ՝**

**Ս. ՄԻՔԱՅԵԼՅԱՆ**



18 փետրվարի 2025թ.  
 ք.Հրազդան



**ՀԱՅԱՍՏԱՆԻ ՀԱՆՐԱՊԵՏՈՒԹՅՈՒՆ**  
**ԿՈՏԱՅՔԻ ՄԱՐԶ**  
**ՀՐԱԶԴԱՆԻ ՀԱՄԱՅՆՔԱՊԵՏԱՐԱՆ**

2301, ք. Հրազդան, Սահմանադրության հրապարակ 1  
 (0223) 2-23-45, info@hrazdan.am

**Ո Ր Ո Շ ՈՒ Մ**

20 փետրվարի 2025թվականի N 174

**ԳՈՒՄԱՐԸ ՀԵՏ ՎԵՐԱԴԱՐՁՆԵԼՈՒ ՄԱՍԻՆ**

Ղեկավարվելով «Տեղական ինքնակառավարման մասին» օրենքի 35-րդ հոդվածի 1-ին մասի 24-րդ կետով, հաշվի առնելով, որ Երևան քաղաքի Աջափնյակ, Էստոնական փողոց 13 շենքի թիվ 9 բնակարանի բնակիչ Արման Աշոտի Հայրապետյանը 2022 թվականի հոկտեմբերի 28-ին մասնակցել է Հրազդանի համայնքապետարանում կայացած հողամասի աճուրդ-վաճառքին, ճանաչվել է հաղթող և վճարել է հողամասի օտարման գումարը, սակայն հողամասը պետական գրանցում չի ստացել, քանի որ այն հանդիսանում է հողային օրենսգրքի 60-րդ հոդվածի հողամաս, ենթակա չէ օտարման՝ համաձայն գույքի նկատմամբ իրավունքի պետական գրանցումը մերժելու մասին կադաստրի կոմիտեում 2022 թվականի նոյեմբերի 15-ի N Մ-15112022-07-0002 որոշման: Հիմք ընդունելով Հրազդան համայնքի ավագանու 2025 թվականի փետրվարի 11-ի N 25 որոշումը և Արման Աշոտի Հայրապետյանի 2025 թվականի հունվարի 16-ի դիմումը.

**Ո Ր Ո Շ ՈՒ Մ Ե Մ՝**

1. Հրազդանի համայնքապետարանի 900125001140 հաշվեհամարին հողի օտարման համար վճարված 1 725 000 (մեկ միլիոն յոթ հարյուր քսանհինգ հազար) դրամ գումարը հետ վերադարձնել Երևան քաղաքի Աջափնյակ, Էստոնական փողոց 13 շենքի թիվ 9 բնակարանի բնակիչ Արման Աշոտի Հայրապետյանին:

2. Սույն որոշումն ուժի մեջ է մտնում ստորագրման օրվանից:

**ՀԱՄԱՅՆՔԻ ՂԵԿԱՎԱՐ՝**

**Ս. ՄԻՔԱՅԵԼՅԱՆ**

20 փետրվարի 2025թ.  
 ք. Հրազդան





**ՀԱՅԱՍՏԱՆԻ ՀԱՆՐԱՊԵՏՈՒԹՅՈՒՆ  
ԿՈՏԱՅՔԻ ՄԱՐԶ  
ՀՐԱԶԴԱՆԻ ՀԱՄԱՅՆՔԱՊԵՏԱՐԱՆ**

2301, ք. Հրազդան, Սահմանադրության հրապարակ 1  
(0223) 2-23-45, info@hrazdan.am

**Ո Ր Ո Շ ՈՒ Մ**

20 փետրվարի 2025թվականի N 175

**ԱՐԴՅՈՒՆԱԲԵՐՈՒԹՅԱՆ, ԸՆԴԵՐՔՕԳՏԱԳՈՐԾՄԱՆ ԵՎ ԱՅԼ ԱՐՏԱԴՐԱԿԱՆ  
ՆՇԱՆԱԿՈՒԹՅԱՆ ՀՈՂԱՄԱՍԻ ՆՊԱՏԱԿԱՅԻՆ ԵՎ ԳՈՐԾԱՌՆԱԿԱՆ  
ՆՇԱՆԱԿՈՒԹՅԱՆ ՓՈՓՈԽՈՒԹՅԱՆ ՄԱՍԻՆ**

Ղեկավարվելով Հայաստանի Հանրապետության հողային օրենսգրքի 3-րդ հոդվածով, «Տեղական ինքնակառավարման մասին» օրենքի 35-րդ հոդվածի 1-ին մասի 24-րդ կետով, հիմք ընդունելով Կառավարության 2011 թվականի դեկտեմբերի 29-ի N 1920-Ն որոշմամբ հաստատված կարգի 21-րդ, 22-րդ կետերը, 25-րդ կետի 1-ին ենթակետը, Հրազդան համայնքի ավագանու 2024 թվականի սեպտեմբերի 10-ի «Հայաստանի Հանրապետության Կոտայքի մարզի Հրազդան համայնքը (Հրազդան քաղաքը, Լեռնանիստ, Ջրառատ, Սոլակ և Քաղսի բնակավայրերը) ներառող միկրոռեգիոնալ մակարդակի «Կոտայք 1» համակցված տարածական պլանավորման փաստաթղթերը հաստատելու մասին» N 146-Ն որոշումը և «ՀԱՅԿ ՇԻՆ» սահմանափակ պատասխանատվությամբ ընկերության տնօրեն Մելանյա Պետրոսյանի 2025 թվականի փետրվարի 3-ի դիմումը.

**Ո Ր Ո Շ ՈՒ Մ Ե Մ՝**

- 1.«ՀԱՅԿ ՇԻՆ» սահմանափակ պատասխանատվությամբ ընկերությանը սեփականության իրավունքով պատկանող (անշարժ գույքի նկատմամբ իրավունքների պետական գրանցման վկայական N 26062023-07-0049, գաղտնաբառ՝ 41RCFJJ35631) Կոտայքի մարզի Հրազդան համայնքի Հրազդան քաղաքի Երևան-Սևան մայրուղի 46-47 կմ 1 հասցեում գտնվող արդյունաբերության, ընդերքօգտագործման և այլ արտադրական նշանակության 0.1հա մակերեսով հողամասի նպատակային նշանակությունը փոփոխել բնակավայրերի նպատակային նշանակության, իսկ գործառնական նշանակությունը՝ հասարակական կառուցապատման:
2. Սույն որոշումն ուժի մեջ է մտնում ստորագրման օրվանից:

**ՀԱՄԱՅՆՔԻ ՂԵԿԱՎԱՐ**  
20 փետրվարի 2025թ.  
ք.Հրազդան



**Ս. ՄԻՔԱՅԵԼՅԱՆ**



**ՀԱՅԱՍՏԱՆԻ ՀԱՆՐԱՊԵՏՈՒԹՅՈՒՆ**  
**ԿՈՏԱՅՔԻ ՄԱՐԶ**  
**ՀՐԱԶԴԱՆԻ ՀԱՄԱՅՆՔԱՊԵՏԱՐԱՆ**

2301, ք. Հրազդան, Սահմանադրության հրապարակ 1  
(0223) 2-23-45, info@hrazdan.am

**Ո Ր Ո Շ ՈՒ Մ**

20 փետրվարի 2025թվականի N 176

ԻՆՔՆԱԿԱՄ ԿԱՌՈՒՑՎԱԾ ԱՌԵՎՏՐԻ, ՀԱՆՐԱՅԻՆ ՄՆՆԴԻ ԵՎ  
ԿԵՆՑԱՂԱՅԻՆ ՍՊԱՍԱՐԿՄԱՆ ՇԵՆՔԻ ՕՐԻՆԱԿԱՆԱՑՄԱՆ ՄԱՍԻՆ

Ղեկավարվելով «Տեղական ինքնակառավարման մասին» օրենքի 35-րդ հոդվածի 1-ին մասի 24-րդ կետով, Կառավարության 2006 թվականի մայիսի 18-ի թիվ 912-Ն որոշմամբ հաստատված կարգի 2-րդ բաժնի պահանջներով, հիմք ընդունելով 2024 թվականի հուլիսի 4-ի «ԱՐՏԱԳԵՐԱՏԵՍՉԱԿԱՆ ՓՈՐՁԱՔՆՆՈՒԹՅՈՒՆ» փակ բաժնետիրական ընկերության կողմից տրված տեխնիկական եզրակացությունը, ԱԶ Աշոտ Հակոբյանի կողմից չափագրված շինությունների հատակագիծը, չափագրման տվյալների մուտքագրման 20238HNCXF ծածկագիրը և Սամվել Կարապետյանի ու Անուշ Դավթյանի 2024 թվականի նոյեմբերի 5-ի դիմումը.

**Ո Ր Ո Շ ՈՒ Մ Ե Մ՝**

1. Օրինական ճանաչել Կոտայքի մարզի Սուլակ գյուղի 5-րդ փողոց թիվ 21 տան բնակիչ Սամվել Ինգլիզի Կարապետյանի և Հրազդան քաղաքի Րաֆֆու նրբանցք թիվ 3 տան բնակիչ Անուշ Ռաֆիկի Դավթյանի կողմից Կոտայքի մարզի Հրազդան համայնքի Հրազդան քաղաքի Երևանյան փողոց թիվ 26 հասցեում գտնվող ընդհանուր համատեղ սեփականության իրավունքով իրենց պատկանող (անշարժ գույքի նկատմամբ իրավունքների պետական գրանցման վկայական N 25052018-07-0006, գաղտնաբառ՝ FRCZEAXX8FM1) բնակավայրերի բնակելի կառուցապատման հողամասում ինքնակամ կառուցված 86.9քմ արտաքին մակերեսով առևտրի, հանրային սննդի և կենցաղային սպասարկման շենքը՝ օրինականացման վճարը սահմանել 291 000 (երկու հարյուր ինսունմեկ հազար) դրամ և վճարել Հրազդան համայնքի բյուջեի 900125001504 գանձապետական հաշվին:

2. Կառույցի պահպանումը չի խախտում այլ անձանց իրավունքները և օրենքով պահպանվող շահերը կամ վտանգ չի սպառնում քաղաքացիների կյանքին ու առողջությանը, կառուցված չէ ինժեներատրանսպորտային օբյեկտների օտարման կամ անվտանգության գոտիներում կամ կառուցված չէ քաղաքաշինական նորմերի ու

կանոնների էական խախտումներով և չի առաջացնում հարկադիր սերվիտուս պահանջելու իրավունք:

3.Որոշման կատարման կազմակերպումն ու վերահսկողությունը վերապահել Հրազդանի համայնքապետարանի աշխատակազմի քաղաքաշինության և հողաշինության բաժնին:

4.Սույն որոշման ընդունման օրվանից օրինականացման համար սահմանված գումարը 60-օրյա ժամկետում չվճարելու դեպքում որոշումը համարվում է ուժը կորցրած:

5.Սույն որոշումն ուժի մեջ է մտնում ստորագրման օրվանից:

ՀԱՄԱՅՆՔԻ ՂԵԿԱՎԱՐ՝

Ս. ՄԻՔԱՅԵԼՅԱՆ

20 փետրվարի 2025թ.  
ք.Հրազդան





**ՀԱՅԱՍՏԱՆԻ ՀԱՆՐԱՊԵՏՈՒԹՅՈՒՆ**  
**ԿՈՏԱՅՔԻ ՄԱՐԶ**  
**ՀՐԱԶԴԱՆԻ ՀԱՄԱՅՆՔԱՊԵՏԱՐԱՆ**

2301, ք. Հրազդան, Սահմանադրության հրապարակ 1  
 (0223) 2-23-45, info@hrazdan.am

**Ո Ր Ո Շ ՈՒ Մ**

20 փետրվարի 2025թվականի N 177

**ՀՈՂԱՄԱՍԻ ՆՊԱՏԱԿԱՅԻՆ ԵՎ ԳՈՐԾԱՌՆԱԿԱՆ  
 ՆՇԱՆԱԿՈՒԹՅԱՆ ՓՈՓՈԽՈՒԹՅԱՆ ՄԱՍԻՆ**

Ղեկավարվելով հողային օրենսգրքի 3-րդ հոդվածով, «Տեղական ինքնակառավարման մասին» օրենքի 35-րդ հոդվածի 1-ին մասի 24-րդ կետով, հիմք ընդունելով Կառավարության 2011 թվականի դեկտեմբերի 29-ի N 1920-Ն որոշմամբ հաստատված կարգի 21-րդ, 22-րդ կետերը, 25-րդ կետի 1-ին ենթակետը, Հրազդան համայնքի ավագանու 2024 թվականի սեպտեմբերի 10-ի «Հայաստանի Հանրապետության Կոտայքի մարզի Հրազդան համայնքը (Հրազդան քաղաքը, Լեռնանիստ, Զրառատ, Սուլակ և Քաղսի բնակավայրերը) ներառող միկրոռեգիոնալ մակարդակի «Կոտայք 1» համակցված տարածական պլանավորման փաստաթղթերը հաստատելու մասին» N 146-Ն որոշումը, «Հայաստանի Ազգային Արխիվ» ՊՈԱԿ Կոտայքի մարզային մասնաճյուղի 2024 թվականի օգոստոսի 21-ին տրված N Կ-1045 արխիվային քաղվածքը, ԱԶ Աշոտ Հակոբյանի կողմից տրված հողամասի նպատակային նշանակության փոփոխման հատակագիծը.

**Ո Ր Ո Շ ՈՒ Մ Ե Մ՝**

- Կոտայքի մարզի Հրազդան համայնքի Լեռնանիստ գյուղի 6-րդ թաղամաս 1 հասցեում գտնվող արդյունաբերության, ընդերքօգտագործման և այլ արտադրական նշանակության 0.08000հա մակերեսով (ծածկագիր՝ 07-033-0101-0001) հողամասի նպատակային նշանակությունը փոփոխել բնակավայրերի նպատակային նշանակության, իսկ գործառնական նշանակությունը՝ բնակելի կառուցապատման՝ համաձայն հավելվածի (հատակագծի):
- Սույն որոշումն ուժի մեջ է մտնում ստորագրման օրվանից:

ՀԱՄԱՅՆՔԻ ՂԵԿԱՎԱՐ՝

**Ս. ՄԻՔԱՅԵԼՅԱՆ**

20 փետրվարի 2025թ.  
 ք.Հրազդան

# ՀԱՊԱՄԱՍԻ ՀԱՏԱԿԱԿԻԾ

Կոտայք, Զրազդան համայնք, գ. Լեռնամիստ 677 բաղ. 1.

Մարզ, համայնք, հասցե

Հորիզոնական հիմք

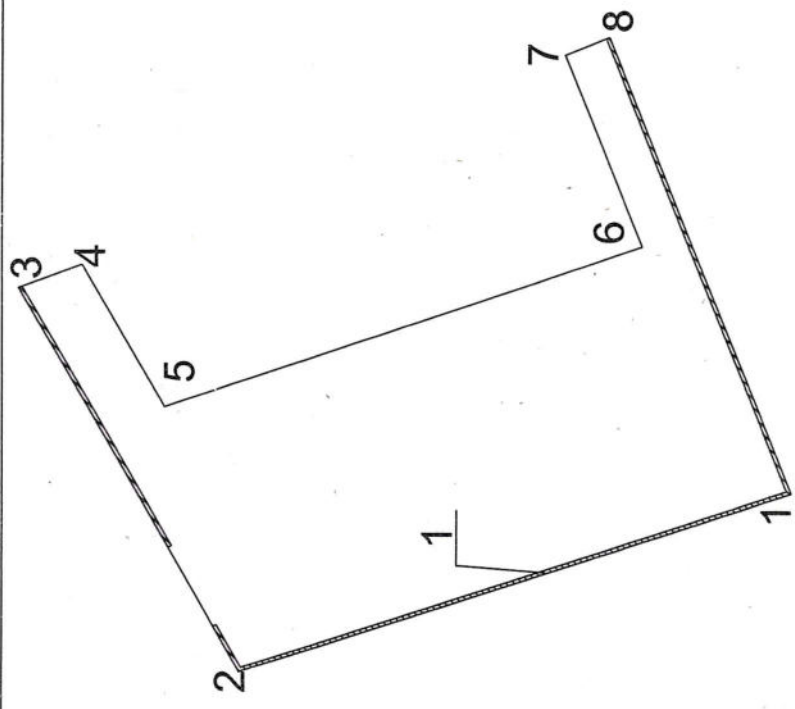

Ձև 1

Հաստատում են  
Համայնքի ղեկավար  
Սևակ Աբումուրի Միքայելյան  
ամուն, ազգանք, հայրանուն

Կ.Տ. 08. 2025թ.

Սեփականատեր  
Արտուշ Սարգսյան

Մակերես հա	0.08000	Մասշտաբ 1 : 500																																												
Ծածկագիր	07 - 033 - 0101 - 0001	Որակավորում ունեցող անձ																																												
Նպատակային նշանակություն	Բնակավայրերի	Որակավորման վկայականի համարը																																												
Գործառնական նշանակություն	Բնակելի կառուցապատման	Ստորագրություն																																												
<p>Լրացրել է նշումները. <input checked="" type="checkbox"/></p> <p>1. Ինքն. պարիսպի արտաքին մակերեսը 21.28 քմ 1993թ.</p>		<p>ՀԱՅԱՍՏԱՆԻ ՀԱՆՐԱՊԵՏՈՒԹՅԱՆ ԿՐԹԱԿԱՆԱԿԱՆ ԿՈՄԻՏԵ</p> <p>ՄԱՐԶԱԿԱՆ ԿՐԹԱԿԱՆԱԿԱՆ ԿՈՄԻՏԵ</p> <p>ԿՈՒՆՍՏԱՆ</p> <p>40866792</p> <p>04.02.2025 թ.</p>																																												
<table border="1"> <thead> <tr> <th>Հարադասման կետեր</th> <th colspan="2">Հողամասի կոորդինատներ</th> <th>Գծային չափերը (մ)</th> </tr> <tr> <th></th> <th>X</th> <th>Y</th> <th></th> </tr> </thead> <tbody> <tr> <td>1</td> <td>4481172.8877</td> <td>8482728.2545</td> <td>38.11</td> </tr> <tr> <td>2</td> <td>4481209.2032</td> <td>8482716.6883</td> <td>28.94</td> </tr> <tr> <td>3</td> <td>4481223.6667</td> <td>8482741.7604</td> <td>4.41</td> </tr> <tr> <td>4</td> <td>4481219.5084</td> <td>8482743.2381</td> <td>10.79</td> </tr> <tr> <td>5</td> <td>4481214.1187</td> <td>8482733.8952</td> <td>33.07</td> </tr> <tr> <td>6</td> <td>4481182.7273</td> <td>8482744.3061</td> <td>13.35</td> </tr> <tr> <td>7</td> <td>4481187.8038</td> <td>8482756.6549</td> <td>3.12</td> </tr> <tr> <td>8</td> <td>4481184.9113</td> <td>8482757.8168</td> <td>31.91</td> </tr> <tr> <td>1</td> <td>4481172.8877</td> <td>8482728.2545</td> <td></td> </tr> </tbody> </table>		Հարադասման կետեր	Հողամասի կոորդինատներ		Գծային չափերը (մ)		X	Y		1	4481172.8877	8482728.2545	38.11	2	4481209.2032	8482716.6883	28.94	3	4481223.6667	8482741.7604	4.41	4	4481219.5084	8482743.2381	10.79	5	4481214.1187	8482733.8952	33.07	6	4481182.7273	8482744.3061	13.35	7	4481187.8038	8482756.6549	3.12	8	4481184.9113	8482757.8168	31.91	1	4481172.8877	8482728.2545		<p>Ստորագրություն</p>
Հարադասման կետեր	Հողամասի կոորդինատներ		Գծային չափերը (մ)																																											
	X	Y																																												
1	4481172.8877	8482728.2545	38.11																																											
2	4481209.2032	8482716.6883	28.94																																											
3	4481223.6667	8482741.7604	4.41																																											
4	4481219.5084	8482743.2381	10.79																																											
5	4481214.1187	8482733.8952	33.07																																											
6	4481182.7273	8482744.3061	13.35																																											
7	4481187.8038	8482756.6549	3.12																																											
8	4481184.9113	8482757.8168	31.91																																											
1	4481172.8877	8482728.2545																																												
<p>ամիս ամսաթիվ</p>		<p>հաստատության կազմման</p>																																												
<p>22.04.2024 թ.</p>		<p>04.02.2025 թ.</p>																																												





**ՀԱՅԱՍՏԱՆԻ ՀԱՆՐԱՊԵՏՈՒԹՅՈՒՆ**  
**ԿՈՏԱՅՔԻ ՄԱՐԶ**  
**ՀՐԱՋԴԱՆԻ ՀԱՄԱՅՆՔԱՊԵՏԱՐԱՆ**

2301, ք. Հրազդան, Սահմանադրության հրապարակ 1  
(0223) 2-23-45, info@hrazdan.am

**Ո Ր Ո Շ ՈՒ Մ**

20փետրվարի 2025թվականի N 178

**ՀՐԱՋԴԱՆ ՀԱՄԱՅՆՔԻ ՍԵՓԱԿԱՆՈՒԹՅՈՒՆ ՀԱՆԴԻՍԱՅՈՂ ԽԱՆՈՒԹԻ  
ԵՎ ԴՐԱ ՀԱՄԱՐ ԱՌԱՆՁՆԱՅՎԱԾ ՀՈՂԱՄԱՍԻ ՕՏԱՐՄԱՆ ՄԱՍԻՆ**

Ղեկավարվելով «Տեղական ինքնակառավարման մասին» օրենքի 35-րդ հոդվածի 1-ին մասի 24-րդ կետով, Կառավարության 2006 թվականի մայիսի 18-ի թիվ 912-Ն որոշմամբ հաստատված կարգի 4-րդ բաժնի պահանջներով, հիմք ընդունելով Մելիկ Ջաքարյանի 2024 թվականի հունվարի 12-ի դիմումը, Հրազդանի համայնքապետարանի աշխատակազմի քաղաքաշինության և հողաշինության բաժնի 2024 թվականի նոյեմբերի 4-ի թիվ 167 մասնագիտական եզրակացությունը և հաշվի առնելով կառույցն ու հողամասը կառույցն իրականացրած անձին գնման նախապատվության իրավունքով՝ ուղղակի վաճառքի միջոցով օտարելու վերաբերյալ 2025 թվականի փետրվարի 13-ի N 444 գրավոր առաջարկությունը և Մելիկ Ջաքարյանի կողմից տրված 2025 թվականի փետրվարի 14-ի թիվ 1080 գրավոր համաձայնագիրը.

**Ո Ր Ո Շ ՈՒ Մ Ե Մ՝**

1. Հրազդան համայնքի սեփականություն հանդիսացող Հրազդան քաղաքի Միկրոշրջան թաղամասի 13-րդ փողոց 24/1 հասցեում գտնվող՝ 82.4քմ արտաքին մակերեսով խանութը ճանաչել օրինական:

2. Հրազդան քաղաքի Միկրոշրջան թաղամասի 13-րդ փողոց 24/1 հասցեում գտնվող Հրազդան համայնքի սեփականությունը հանդիսացող, սույն որոշման 1-ին կետով օրինական ճանաչված 82.4քմ արտաքին մակերեսով խանութի (անշարժ գույքի նկատմամբ իրավունքների պետական գրանցման վկայական N 06022025-07-0153, գաղտնաբառ՝ QNXDWCMIXZRK) գինը սահմանել 1 241 000 (մեկ միլիոն երկու հարյուր քառասունմեկ հազար) դրամ և նույն հասցեում գտնվող խանութի համար առանձնացված 45.5քմ մակերեսով հողամասինը՝ 132 000 (մեկ հարյուր երեսուներկու հազար) դրամ կադաստրային արժեքով, ուղղակի վաճառքի միջոցով օտարել կառույցն իրականացրած անձ՝ Կոտայքի մարզի Հրազդան քաղաքի Միկրոշրջան թաղամասի

228 շենքի թիվ 11 բնակարանի բնակիչ Մելսիկ Ջաքարյանին (այսուհետ գնորդ):

3.Գնորդը պարտավոր է գնման առաջարկն ընդունելուց հետո 30-օրյա ժամկետում որոշման 2-րդ կետով կառույցի համար սահմանված գումարը վճարել Հրազդան համայնքի բյուջեի 900125001504, իսկ հողամասի համար սահմանված գումարը 900125001140 գանձապետական հաշիվներին:

4.Կառույցի պահպանումը չի խախտում այլ անձանց իրավունքները և օրենքով պահպանվող շահերը կամ վտանգ չի սպառնում քաղաքացիների կյանքին ու առողջությանը, կառուցված չէ ինժեներատրանսպորտային օբյեկտների օտարման կամ անվտանգության գոտիներում կամ կառուցված չէ քաղաքաշինական նորմերի ու կանոնների էական խախտումներով և չի առաջացնում հարկադիր սերվիտուտ պահանջելու իրավունք:

5.Որոշման կատարման կազմակերպումն ու վերահսկողությունը վերապահել Հրազդանի համայնքապետարանի աշխատակազմի քաղաքաշինության և հողաշինության բաժնին:

6.Սույն որոշումն ուժի մեջ է մտնում ստորագրման օրվանից:

ՀԱՄԱՅՆՔԻ ՂԵԿԱՎԱՐ՝

Ս. ՄԻՔԱՅԵԼՅԱՆ

20 փետրվարի 2025թ.  
ք.Հրազդան





**ՀԱՅԱՍՏԱՆԻ ՀԱՆՐԱՊԵՏՈՒԹՅՈՒՆ**  
**ԿՈՏԱՅՔԻ ՄԱՐԶ**  
**ՀՐԱԶԴԱՆԻ ՀԱՄԱՅՆՔԱՊԵՏԱՐԱՆ**

2301, ք. Հրազդան, Սահմանադրության հրապարակ 1  
 (0223) 2-23-45, info@hrazdan.am

**Ո Ր Ո Շ ՈՒ Մ**

20 փետրվարի 2025թվականի N 179

**ՈԳԵԼԻՑ ԵՎ ԱԼԿՈՆՈԼԱՅԻՆ ԽՄԻՉՔՆԵՐԻ ԵՎ ԾԽԱԽՈՏԱՅԻՆ  
 ԱՐՏԱԴՐԱՏԵՍԱԿՆԵՐԻ ՎԱՃԱՌՔԻ ԹՈՒՅԼՏՎՈՒԹՅՈՒՆՆԵՐ  
 ՏՐԱՄԱԴՐԵԼՈՒ ՄԱՍԻՆ**

Համաձայն «Տեղական ինքնակառավարման մասին» օրենքի 45-րդ հոդվածի 1-ին մասի 2-րդ կետի, հիմք ընդունելով Հրազդան համայնքի ավագանու 2024 թվականի դեկտեմբերի 10-ի N 192-Ն որոշումը, իրավաբանական անձանց և անհատ ձեռնարկատերերի հայտերը.

**Ո Ր Ո Շ ՈՒ Մ Ե Մ՝**

- Հրազդան համայնքի վարչական տարածքում գործող առևտրի օբյեկտներին՝ տրամադրել ոգելից և ալկոհոլային խմիչքների և ծխախոտային արտադրատեսակների վաճառքի թույլտվություններ՝ համաձայն հավելվածի:
- Սույն որոշումն ուժի մեջ է մտնում ստորագրման օրվանից:

**ՀԱՄԱՅՆՔԻ ՂԵԿԱՎԱՐ՝**

**Ս. ՄԻՔԱՅԵԼՅԱՆ**



20 փետրվարի 2025թ.  
 ք.Հրազդան

Հավելված  
 Հրազդան համայնքի ղեկավարի  
 2025 թ. փետրվարի 20 -ի  
 N 179 որոշման



**ՑՈՒՑԱԿ**  
**ԱՌԵՎՏՐԻ ՕԲՅԵԿՏՆԵՐԻՆ**  
**ԹՈՒՅԼՏՎՈՒԹՅՈՒՆՆԵՐԻ ՏՈՒՄԱԴՐՄԱՆ**

Հ/Հ	Իրավաբանական անձի անվանումը/անուն, ազգանուն / կամ կազմակերպիչի անվանումը	Իրավաբանական հասցե	Գործունեության հասցե	Շինության տեսակը, մակերեսը՝ քառակուսի մետր	Տեղական տուրքի տեսակը, սահմանված դրույքաչափը (դրամ)	Թույլտվության տրամադրման ժամանակահատվածը, մուծված գումարի չափը (դրամ)
1	«ՌԻ ՎԻ ԷՐ - ՄԱՐ» ՍՊԸ	Ք. Երևան, Շիրազի 9/34	Ք. Հրազդան Շահումյան 6 գործարան	առևտրի օբյեկտ՝ հիմնական շինություն 25 քառ.մ.	ոգելից և ավիրիոլային խմիչքների վաճառք, 7000 դրամ (եռամսյակի համար)	2025 թվականի տարվա համար, 28000
2	Ա/Ձ Սահայան Գագիկ	Ք. Հրազդան, Կենտրոն թ-ս 37/15	Ք. Հրազդան, Կենտրոն թ-ս 37 շենքին հարող տարածք	առևտրի օբյեկտ՝ հիմնական շինություն 25 քառ.մ.	ոգելից և ավիրիոլային խմիչքների վաճառք, 7000 դրամ (եռամսյակի համար)	2025 թվականի առաջին եռամսյակի համար, 7000
3	Ա/Ձ Սահայան Գագիկ	Ք. Հրազդան, Կենտրոն թ-ս 37/15	Ք. Հրազդան, Կենտրոն թ-ս 37 շենքին հարող տարածք	առևտրի օբյեկտ՝ հիմնական շինություն 25 քառ.մ.	ծխախոտային արտադրատեսակների կամ ծխախոտային արտադրատեսակների փոխարինիչների կամ ծխախոտային արտադրատեսակների նմանակների վաճառք, 7 000 դրամ (եռամսյակի համար)	2025 թվականի առաջին եռամսյակի համար, 7000
4	Ա/Ձ Մուրադյան Սուսաննա	Ք. Հրազդան, Ջրառատ 98	Ք. Հրազդան, Միկրոշրջան թ-ս, 2. Անդրանիկի 103	առևտրի օբյեկտ՝ հիմնական շինություն 70,3 քառ.մ.	ոգելից և ավիրիոլային խմիչքների վաճառք, 16000 դրամ (եռամսյակի համար)	2025 թվականի առաջին եռամսյակի համար, 16000
5	Ա/Ձ Մուրադյան Սուսաննա	Ք. Հրազդան, Ջրառատ 98	Ք. Հրազդան, Միկրոշրջան թ-ս, 2. Անդրանիկի 103	առևտրի օբյեկտ՝ հիմնական շինություն 70,3 քառ.մ.	ծխախոտային արտադրատեսակների կամ ծխախոտային արտադրատեսակների փոխարինիչների կամ ծխախոտային արտադրատեսակների նմանակների վաճառք, 18000 դրամ (եռամսյակի համար)	2025 թվականի առաջին եռամսյակի համար, 18000
6	Ա/Ձ Հովհաննիսյան Գրիգոր	Ք. Հրազդան, Միկրոշրջան թ-ս 225/28	Ք. Հրազդան, Միկրոշրջան թ-ս 221 շենք, 1-ին հարկ	առևտրի օբյեկտ՝ հիմնական շինություն 199 քառ.մ.	ոգելից և ավիրիոլային խմիչքների վաճառք, 25000 դրամ (եռամսյակի համար)	2025 թվականի առաջին եռամսյակի համար, 25000
7	Ա/Ձ Հովհաննիսյան Գրիգոր	Ք. Հրազդան, Միկրոշրջան թ-ս 225/28	Ք. Հրազդան, Միկրոշրջան թ-ս 221 շենք, 1-ին հարկ	առևտրի օբյեկտ՝ հիմնական շինություն 199 քառ.մ.	ծխախոտային արտադրատեսակների կամ ծխախոտային արտադրատեսակների փոխարինիչների կամ ծխախոտային արտադրատեսակների նմանակների վաճառք, 25000 դրամ (եռամսյակի համար)	2025 թվականի առաջին եռամսյակի համար, 25000
8	Ա/Ձ Գուլասարյան Սերիճն	Ք. Հրազդան, Ջրառատ 544	Ք. Հրազդան, Ջրառատ 510	առևտրի օբյեկտ՝ հիմնական շինություն 45 քառ.մ.	ոգելից և ավիրիոլային խմիչքների վաճառք, 11000 դրամ (եռամսյակի համար)	2025 թվականի առաջին եռամսյակի համար, 11000

9	Ա/Ձ Գուլասարյան Անդրին	Ք. Հրազդան , Ջրատառ 544	Ք. Հրազդան , Ջրատառ 544	Ք. Հրազդան , Ջրատառ 544	առևտրի օբյեկտ՝ հիմնական շինություն	45 քառ.մ, հիմնական շինություն	ձխախտային արտադրատեսակների կամ լիպիկային արտադրատեսակների փոխարինիչների կամ ծխախտային արտադրատեսակների նմանակների վաճառք, 11000 դրամ (եռամսյակի համար) 7000 դրամ (եռամսյակի համար)	2025 թվականի արաջին եռամսյակի համար , 11000
10	Ա/Ձ Ստեփանյան Կարին	Ք. Հրազդան , Միկրոշրջան թ-ս 228/11	Ք. Հրազդան , Միկրոշրջան թ-ս 229 շենքի հարող ստրաճք	Ք. Հրազդան , Միկրոշրջան թ-ս, 229 շենքի հարող ստրաճք	առևտրի օբյեկտ՝ հիմնական շինություն	25 քառ.մ,	ձխախտային արտադրատեսակների կամ ծխախտային արտադրատեսակների փոխարինիչների կամ ծխախտային արտադրատեսակների նմանակների վաճառք, 7000 դրամ (եռամսյակի համար)	2025 թվականի արաջին եռամսյակի համար , 7000
11	Ա/Ձ Ստեփանյան Կարին	Ք. Հրազդան , Միկրոշրջան թ-ս 228/11	Ք. Հրազդան , Միկրոշրջան թ-ս, 229 շենքի հարող ստրաճք	Ք. Հրազդան , Միկրոշրջան թ-ս, 229 շենքի հարող ստրաճք	առևտրի օբյեկտ՝ հիմնական շինություն	25 քառ.մ,	ձխախտային արտադրատեսակների կամ ծխախտային արտադրատեսակների փոխարինիչների կամ ծխախտային արտադրատեսակների նմանակների վաճառք, 7000 դրամ (եռամսյակի համար)	2025 թվականի արաջին եռամսյակի համար , 7000
12	Ա/Ձ Ուոյան Ռայա	Ք. Հրազդան , Միկրոշրջան թ-ս 74/31	Ք. Հրազդան , Միկրոշրջան թ-ս, 33 շենք թիվ 2	Ք. Հրազդան , Միկրոշրջան թ-ս, 33 շենք թիվ 2	առևտրի օբյեկտ՝ հիմնական շինություն	97 քառ.մ,	ձխախտային արտադրատեսակների կամ ծխախտային արտադրատեսակների փոխարինիչների կամ ծխախտային արտադրատեսակների նմանակների վաճառք, 16 000 դրամ (եռամսյակի համար)	2025 թվականի արաջին եռամսյակի համար , 16 000
13	Ա/Ձ Ուոյան Ռայա	Ք. Հրազդան , Միկրոշրջան թ-ս 74/31	Ք. Հրազդան , Միկրոշրջան թ-ս, 33 շենք թիվ 2	Ք. Հրազդան , Միկրոշրջան թ-ս, 33 շենք թիվ 2	առևտրի օբյեկտ՝ հիմնական շինություն	97 քառ.մ,	ձխախտային արտադրատեսակների կամ ծխախտային արտադրատեսակների փոխարինիչների կամ ծխախտային արտադրատեսակների նմանակների վաճառք, 18 000 դրամ (եռամսյակի համար)	2025 թվականի արաջին եռամսյակի համար , 18 000
14	Ա/Ձ Բարսեղյան Քնրուշ	Ք. Հրազդան , Չարնեցի նրք. 26	Ք. Հրազդան , Չարնեցի նրք. 26	Ք. Հրազդան , Սլանդարյան փ., շենք 1 թիվ 2	առևտրի օբյեկտ՝ հիմնական շինություն	24 քառ.մ,	ձխախտային արտադրատեսակների կամ ծխախտային արտադրատեսակների փոխարինիչների կամ ծխախտային արտադրատեսակների նմանակների վաճառք, 7 000 դրամ (եռամսյակի համար)	2025 թվականի արաջին եռամսյակի համար , 14 000
15	Ա/Ձ Բարսեղյան Քնրուշ	Ք. Հրազդան , Չարնեցի նրք. 26	Ք. Հրազդան , Չարնեցի նրք. 26	Ք. Հրազդան , Սլանդարյան փ., շենք 1 թիվ 2	առևտրի օբյեկտ՝ հիմնական շինություն	24 քառ.մ,	ձխախտային արտադրատեսակների կամ ծխախտային արտադրատեսակների փոխարինիչների կամ ծխախտային արտադրատեսակների նմանակների վաճառք, 7 000 դրամ (եռամսյակի համար)	2025 թվականի արաջին եռամսյակի համար , 14 000
16	Ա/Ձ Խոջայան Անահիտ	Ք. Երևան	Ք. Երևան	Ք. Հրազդան , Միկրոշրջան թ-ս, 55 շենք, 1-ին հարկ	առևտրի օբյեկտ՝ հիմնական շինություն	99 քառ.մ,	ձխախտային արտադրատեսակների կամ ծխախտային արտադրատեսակների փոխարինիչների կամ ծխախտային արտադրատեսակների նմանակների վաճառք, 16 000 դրամ (եռամսյակի համար)	2025 թվականի արաջին եռամսյակի համար , 16 000
17	Ա/Ձ Խոջայան Անահիտ	Ք. Երևան	Ք. Երևան	Ք. Հրազդան , Միկրոշրջան թ-ս, 55 շենք, 1-ին հարկ	առևտրի օբյեկտ՝ հիմնական շինություն	99 քառ.մ,	ձխախտային արտադրատեսակների կամ ծխախտային արտադրատեսակների փոխարինիչների կամ ծխախտային արտադրատեսակների նմանակների վաճառք, 18 000 դրամ (եռամսյակի համար)	2025 թվականի արաջին եռամսյակի համար , 18 000



**ՀԱՅԱՍՏԱՆԻ ՀԱՆՐԱՊԵՏՈՒԹՅՈՒՆ**  
**ԿՈՏԱՅՔԻ ՄԱՐԶ**  
**ՀՐԱԶԴԱՆԻ ՀԱՄԱՅՆՔԱՊԵՏԱՐԱՆ**

2301, ք. Հրազդան, Սահմանադրության հրապարակ 1  
 (0223) 2-23-45, info@hrazdan.am

**Ո Ր Ո Շ ՈՒ Մ**

20 փետրվարի 2025 թվականի N 180

**ԱՐՏԱՔԻՆ ԳՈՎԱԶԴԻ ՏԵՂԱԴՐՄԱՆ ԹՈՒՅԼՏՎՈՒԹՅՈՒՆՆԵՐ  
 ՏՐԱՄԱԴՐԵԼՈՒ ՄԱՍԻՆ**

Համաձայն «Տեղական ինքնակառավարման մասին» օրենքի 45-րդ հոդվածի 1-ին մասի 12 կետի, հիմք ընդունելով Հրազդան համայնքի ավագանու 2024 թվականի դեկտեմբերի 10-ի N 192-Ն որոշման հավելվածի 17-րդ կետի 2-րդ և 4-րդ ենթակետերը, իրավաբանական անձանց և անհատ ձեռնարկատերերի հայտերը.

**Ո Ր Ո Շ ՈՒ Մ Ե Մ՝**

1. Հրազդան համայնքի վարչական տարածքում տրամադրել արտաքին գովազդի տեղադրման թույլտվություններ՝ համաձայն հավելվածի:
2. Սույն որոշումն ուժի մեջ է մտնում ստորագրման օրվանից:

**ՀԱՄԱՅՆՔԻ ՂԵԿԱՎԱՐ՝**

**Ս. ՄԻՔԱՅԵԼՅԱՆ**

20 փետրվարի 2025 թ.  
 ք. Հրազդան



Հավելված  
Հրազդան համայնքի ղեկավարի  
2025 թ. փետրվարի 20 -ի  
N 180 որոշման



ՑՈՒՑԱԿ  
ԱՐՏԱՔԻՆ ԳՈՎԱԶԳԻ ՏԵՂԱԴՐԱՆ  
ԹՈՒՅԼՏՎՈՒԹՅԱՆ ՏՐԱՄԱԴՐԱՆ

Հ/Հ	Իրավաբանական անձի անվանումը/անուն, ազգանուն / կամ կազմակերպչի անվանումը	Իրավաբանական հասցե	Գործունեության հասցե	Արտաքին գովազդի մակերեսը՝ քառակուսի մետր	Տեղական տուրքի տեսակը, սահմանված վճարը (դրամ)	Թույլտվության տրամադրման ժամանակահատվածը, մուծված վճարը (դրամ)
1	«ՍՄՍՆԼ ՄԻՒՏԵՄ» ՍՊԸ	Ք. Հրազդան, Կենտրոն թ- u 16/18	Ք. Հրազդան, Սպանդարյան 61	4 քառակուսի մետր գովազդային վահանակ ՍՄՍՆԼ	այլ արտաքին գովազդ՝ յուրաքանչյուր ամիս մեկ քառակուսի մետրի համար՝ 1 500	2025 թվականի փետրվար ամսվա համար՝ 6000 դրամ
2	Ա/Ձ Մխիթարյան Եպրաթյա	Ք. Արտվան	Ք. Հրազդան, Բարդամյան 5-րդ փողոց, թիվ 2	2 քառակուսի մետր գովազդային վահանակ Գարեջուր	այլ արտաքին գովազդ՝ յուրաքանչյուր ամիս մեկ քառակուսի մետրի համար՝ 1 500	2025 թվականի փետրվար ամսվա համար՝ 3000 դրամ
3	«ՖԱՍԹ ԲԱՆԿ»	Ք. Հրազդան, Բարդամյան թ- u	Ք. Հրազդան, Բարդամյան թ- u, 2. Մերլանիկի 114, Հրազդան ս/6	16,8 քառակուսի մետր գովազդային վահանակ ՖԱՍԹ ԲԱՆԿ	այլ արտաքին գովազդ՝ յուրաքանչյուր ամիս մեկ քառակուսի մետրի համար՝ 1 500	2025 թվականի հունվար և փետրվար ամիսների համար՝ 50400 դրամ
4	«ԹԵՍԻԹԻ» ՍՊԸ	Ք. Երևան	Ք. Հրազդան, Միկրոշրջան թ- u, 4-րդ փողոց 24/1	10 քառակուսի մետր գովազդային վահանակ	այլ արտաքին գովազդ՝ յուրաքանչյուր ամիս մեկ քառակուսի մետրի համար՝ 1 500	2025 թվականի փետրվար ամսվա համար՝ 15 000 դրամ
5	«ՍԻԹԻ» ՍՊԸ	Ք. Երևան	Ք. Հրազդան, 2. Մերլանիկի 66	28 քառակուսի մետր գովազդային վահանակ	այլ արտաքին գովազդ՝ յուրաքանչյուր ամիս մեկ քառակուսի մետրի համար՝ 1 500	2025 թվականի փետրվար ամսվա համար՝ 42 000 դրամ
6	«ՍԻԹԻ» ՍՊԸ	Ք. Երևան	Ք. Հրազդան, 2. Մերլանիկի 66	34 քառակուսի մետր գովազդային վահանակ Կոնյակ	թունդ ավիոհալային արտադրանք գովազդող արտաքին գովազդ՝ յուրաքանչյուր ամիս մեկ քառակուսի մետրի համար՝ 3 500	2025 թվականի փետրվար ամսվա համար՝ 119 000 դրամ
7	«ՍԻԹԻ» ՍՊԸ	Ք. Երևան	Ք. Հրազդան, 2. Մերլանիկի 66	40 քառակուսի մետր գովազդային վահանակ	այլ արտաքին գովազդ՝ յուրաքանչյուր ամիս մեկ քառակուսի մետրի համար՝ 1 500	2025 թվականի փետրվար ամսվա համար՝ 60 000 դրամ



**ՀԱՅԱՍՏԱՆԻ ՀԱՆՐԱՊԵՏՈՒԹՅՈՒՆ**  
**ԿՈՏԱՅՔԻ ՄԱՐԶ**  
**ՀՐԱԶԴԱՆԻ ՀԱՄԱՅՆՔԱՊԵՏԱՐԱՆ**

2301, ք. Հրազդան, Սահմանադրության հրապարակ 1  
 (0223) 2-23-45, info@hrazdan.am

**Ո Ր Ո Շ ՈՒ Մ**

20 փետրվարի 2025թվականի N 181

**ՀԱՆՐԱՅԻՆ ՍՆՆԴԻ ՕԲՅԵԿՏՆԵՐԻՆ ԹՈՒՅԼՏՎՈՒԹՅՈՒՆՆԵՐ  
 ՏՐԱՄԱԴԻԵԼՈՒ ՄԱՍԻՆ**

Համաձայն «Տեղական ինքնակառավարման մասին» օրենքի 45-րդ հոդվածի 1-ին մասի 2-րդ և 4-րդ կետերի, հիմք ընդունելով Հրազդան համայնքի ավագանու 2024 թվականի դեկտեմբերի 10-ի N 192-Ն որոշումը և անհատ ձեռնարկատերերի հայտերը.

**Ո Ր Ո Շ ՈՒ Մ Ե Մ՝**

- Հրազդան համայնքի վարչական տարածքում գործող հանրային սննդի օբյեկտներին՝ տրամադրել ոգելից և ալկոհոլային խմիչքների իրացման և հանրային սննդի կազմակերպման և իրացման թույլտվություններ՝ համաձայն հավելվածի:
- Սույն որոշումն ուժի մեջ է մտնում ստորագրման օրվանից:

**ՀԱՄԱՅՆՔԻ ՂԵԿԱՎԱՐ՝**

**Ս. ՄԻՔԱՅԵԼՅԱՆ**



20 փետրվարի 2025թ.  
 ք.Հրազդան



Հավելված  
Հրազդան համայնքի ղեկավարի  
2025թ. փետրվարի 20-ի  
N 181 որոշման



**ՅՈՒՑԱԿ**  
**ՀԱՆՐԱՅԻՆ ՄՆԱԴԻ ՕՐՅԵԿՏՆԵՐԻՆ**  
**ԹՈՒՅԼՏՎՈՒԹՅՈՒՆՆԵՐԻ ՏՐԱՄԱԴՐՈՒՄ**

Հ/Հ	Իրավաբանական անձի անվանումը/անուն, ազգ անուն/ կամ կազմակերպչի անվանումը	Իրավաբանական հասցե	Գործունեության հասցե	Շինության տեսակը, քառակուսի մետր	Տեղական տուրքի տեսակը, սահմանված դրույքաչափը (դրամ)	Թույլտվության տրամադրման ժամանակահատվածը, մուծված գումարի չափը (դրամ)
	Ս/Ձ Մելիքյան Սաթեմիկ	Հրազդան համայնք, գ. Սոլակ 4/23	Երևան-Սևան 38-39 կմ	25 քառ.մ, հանրային սենդի օբյեկտ՝ հիմնական շինություն	ոգելից և ավիոհուլային խափշքների իրացում, 7000 դրամ (Յռամսյակի համար)	2025 թվականի առաջին եռամսյակի համար, 7000
	Ս/Ձ Մելիքյան Սաթեմիկ	Հրազդան համայնք, գ. Սոլակ 4/23	Երևան-Սևան 38-39 կմ	25 քառ.մ, հանրային սենդի օբյեկտ՝ հիմնական շինություն	հանրային սենդի կազմակերպում և իրացում 5 000 դրամ (Յռամսյակի համար)	2025 թվականի առաջին եռամսյակի համար, 5 000
	Ս/Ձ Դավթյան Հերմինե	Ք. Հրազդան, Ջրատատ 406	Ք. Հրազդան, Ջ. Անդրանիկի 152 հարող տարածք, շուկայի մոտ	24 քառ.մ, հանրային սենդի օբյեկտ՝ հիմնական շինություն	ոգելից և ավիոհուլային խափշքների իրացում, 7000 դրամ (Յռամսյակի համար)	2025 թվականի առաջին եռամսյակի համար, 7000
	Ս/Ձ Դավթյան Հերմինե	Ք. Հրազդան, Ջրատատ 406	Ք. Հրազդան, Ջ. Անդրանիկի 152 հարող տարածք, շուկայի մոտ	24 քառ.մ, հանրային սենդի օբյեկտ՝ հիմնական շինություն	հանրային սենդի կազմակերպում և իրացում 5 000 դրամ (Յռամսյակի համար)	2025 թվականի առաջին եռամսյակի համար, 5 000



**ՀԱՅԱՍՏԱՆԻ ՀԱՆՐԱՊԵՏՈՒԹՅՈՒՆ**  
**ԿՈՏԱՅՔԻ ՄԱՐԶ**  
**ՀՐԱԶԴԱՆԻ ՀԱՄԱՅՆՔԱՊԵՏԱՐԱՆ**

2301, ք. Հրազդան, Սահմանադրության հրապարակ 1  
 (0223) 2-23-45, info@hrazdan.am

**Ո Ր Ո Շ ՈՒ Մ**

20 փետրվարի 2025թվականի N 182

**ԹԱՆԿԱՐԺԵՔ ՄԵՏԱՂՆԵՐԻՑ ՊԱՏՐԱՍՏՎԱԾ ԻՐԵՐԻ ՈՐՈՇԱԿԻ  
 ՎԱՅՐՈՒՄ ՄԱՆՐԱԾԱԽ ԱՌՔ ՈՒ ՎԱՃԱՌՔ ԻՐԱԿԱՆԱՑՆԵԼՈՒ  
 ԹՈՒՅԼՏՎՈՒԹՅՈՒՆՆԵՐ ՏՐԱՄԱԴԻԵԼՈՒ ՄԱՍԻՆ**

Համաձայն «Տեղական ինքնակառավարման մասին» օրենքի 45-րդ հոդվածի 1-ին մասի 7-րդ կետի, հիմք ընդունելով Հրազդան համայնքի ավագանու 2024 թվականի դեկտեմբերի 10-ի N 192-Ն որոշման հավելվածի 10-րդ կետը և անհատ ձեռնարկատերերի հայտերը.

**Ո Ր Ո Շ ՈՒ Մ Ե Մ՝**

1. Հրազդան համայնքի վարչական տարածքում գործող առևտրի օբյեկտներին՝ տրամադրել թանկարժեք մետաղներից պատրաստված իրերի առք ու վաճառք իրականացնելու թույլտվություններ՝ համաձայն հավելվածի:
2. Սույն որոշումն ուժի մեջ է մտնում ստորագրման օրվանից:

**ՀԱՄԱՅՆՔԻ ՂԵԿԱՎԱՐ՝**

**Ս. ՄԻՔԱՅԵԼՅԱՆ**

20 փետրվարի 2025թ.  
 ք. Հրազդան



Հավելված  
 Հրազդան համայնքի ղեկավարի  
 2025 թ. փետրվարի 20 -ի  
 N 182 որոշման



**ՑՈՒՑԱԿ**  
**ԹԱՆԿԱՐԺԵՔ ՄԵՏԱՂՆԵՐԻՑ**  
**ՊԱՏՈՒՄԱՏՎԱԾ ԻՐԵՐԻ ՈՐՈՇԱԿԻ ՎԱՅՐՈՒՎ ՄԱՆՐԱԾԱՆՈՒ**  
**ԱՌՔ ՈՒ ՎԱՃԱՌՔ ԻՐԱՎԱՆԱՑՆԵԼՈՒ**  
**ԹՈՒՅԼՏՎՈՒԹՅՈՒՆՆԵՐԻ ՏՐԱՄԱԴՐՄԱՆ**

Հ/Հ	Իրավաբանական անձի անվանումը/անուն, ազգ անուն/ կամ կազմակերպարավակա ն տեսակը	Իրավաբանական հասցե	Գործունեության հասցե	Շինության տեսակը	Տեղական տուրքի տեսակը, սահմանված դրույքաչափը (դրամ)	Թույլտվության տրամադրման ժամանակահատվածը, մուծված գումարի չափը (դրամ)
1	Ա/Ձ Հարությունյան Սուսաննա	Ք. Հրազդան, Կենտրոն թ-ս, 12/45	Ք. Հրազդան Միկրոշրջան թ-ս, 2 ներք 84, 1-ին հարկ	առևտրի օբյեկտ՝ հիմնական շինություն	թանկարժեք մետաղներից պատրաստված իրերի առք ու վաճառք՝ 50000 (օրացույցային տարվա համար)	2025 թվականի օրացույցային տարվա համար՝ 50000
2	Ա/Ձ Սոխիկյան Հովիկ	Կոտայքի մարզ, գյուղ Բյուրեղական	Ք. Հրազդան Միկրոշրջան թ-ս, 2. Անդրանիկի 139	առևտրի օբյեկտ՝ հիմնական շինություն	թանկարժեք մետաղներից պատրաստված իրերի առք ու վաճառք՝ 50000 (օրացույցային տարվա համար)	2025 թվականի օրացույցային տարվա համար՝ 50000
3	Ա/Ձ Գրիգորյան Կարեն	Ք. Հրազդան, Կոճող 114	Ք. Հրազդան 2. Անդրանիկի 44/1	առևտրի օբյեկտ՝ հիմնական շինություն	թանկարժեք մետաղներից պատրաստված իրերի առք ու վաճառք՝ 50000 (օրացույցային տարվա համար)	2025 թվականի օրացույցային տարվա համար՝ 50000



**ՀԱՅԱՍՏԱՆԻ ՀԱՆՐԱՊԵՏՈՒԹՅՈՒՆ**  
**ԿՈՏԱՅՔԻ ՄԱՐԶ**  
**ՀՐԱԶԴԱՆԻ ՀԱՄԱՅՆՔԱՊԵՏԱՐԱՆ**

2301, ք. Հրազդան, Սահմանադրության հրապարակ 1  
 (0223) 2-23-45, info@hrazdan.am

**Ո Ր Ո Շ ՈՒ Մ**

20 փետրվարի 2025թվականի N 183

**ԳՈՒՅՔԻՆ ՀԱՍՅԵ ՏՐԱՄԱԴՐԵԼՈՒ ՄԱՍԻՆ**

Ղեկավարվելով «Տեղական ինքնակառավարման մասին» օրենքի 35-րդ հոդվածի 1-ին մասի 22-րդ կետով, Կառավարության 2005 թվականի դեկտեմբերի 29-ի թիվ 2387-Ն որոշմամբ հաստատված կարգի 7-րդ բաժնի պահանջներով և հիմք ընդունելով Սիրվարդ Պողոսյանի 2024 թվականի նոյեմբերի 20-ի դիմումը.

**Ո Ր Ո Շ ՈՒ Մ Ե Մ՝**

1. Ռուսաստանի Դաշնության քաղաքացի Սիրվարդ Պողոսյանին ընդհանուր համատեղ սեփականության իրավունքով պատկանող (սեփականության իրավունքի գրանցման վկայական N 0161456, տրված՝ 2001 մարտի 7-ին) Կոտայքի մարզի Լեռնանիստ գյուղում գտնվող գույքին տրամադրել հասցե՝ Կոտայքի մարզ, Հրազդան համայնք, գյուղ Լեռնանիստ, 11-րդ փողոց, 14:

2.Սույն որոշումն ուժի մեջ է մտնում ստորագրման օրվանից:

**ՀԱՄԱՅՆՔԻ ՂԵԿԱՎԱՐ՝**

**Ս. ՄԻՔԱՅԵԼՅԱՆ**



20 փետրվարի 2025թ.  
 ք.Հրազդան



**ՀԱՅԱՍՏԱՆԻ ՀԱՆՐԱՊԵՏՈՒԹՅՈՒՆ**  
**ԿՈՏԱՅՔԻ ՄԱՐԶ**  
**ՀՐԱԶԴԱՆԻ ՀԱՄԱՅՆՔԱՊԵՏԱՐԱՆ**

2301, ք. Հրազդան, Սահմանադրության հրապարակ 1  
 (0223) 2-23-45, info@hrazdan.am

**Ո Ր Ո Շ ՈՒ Մ**

20 փետրվարի 2025թվականի N 184

**ՀՈՂԱՄԱՍԻՆ ՀԱՍՅԵ ՏՐԱՄԱԴՐԵԼՈՒ ՄԱՍԻՆ**

Ղեկավարվելով «Տեղական ինքնակառավարման մասին» օրենքի 35-րդ հոդվածի 1-ին մասի 22-րդ կետով, Կառավարության 2005 թվականի դեկտեմբերի 29-ի թիվ 2387-Ն որոշմամբ հաստատված կարգի 7-րդ բաժնի պահանջներով և հիմք ընդունելով Արսեն Մնացականյանի լիազորված անձ Վիգեն Մնացականյանի 2025 թվականի փետրվարի 6-ի դիմումը.

**Ո Ր Ո Շ ՈՒ Մ Ե Մ՝**

1. Կոտայքի մարզի Հրազդան քաղաքի Շահումյան փողոցի թիվ 123 տան բնակիչ Արսեն Մնացականյանին սեփականության իրավունքով պատկանող (սեփականության իրավունքի գրանցման վկայական N 1504272, տրված՝ 2005 թվականի նոյեմբերի 18-ին) Կոտայքի մարզ, համայնք Հրազդան, Հրազդան քաղաքի Հարավային թաղամասում գտնվող հողամասին տրամադրել հասցե՝ Կոտայքի մարզ, Հրազդան համայնք, քաղաք Հրազդան, Հարավային թաղամասի Աշոտ Երկաթի փողոց, 1-ին նրբանցք, 6:

2. Սույն որոշումն ուժի մեջ է մտնում ստորագրման օրվանից:

**ՀԱՄԱՅՆՔԻ ՂԵԿԱՎԱՐ՝**

**Ս. ՄԻՔԱՅԵԼՅԱՆ**

20 փետրվարի 2025թ.  
 ք.Հրազդան





**ՀԱՅԱՍՏԱՆԻ ՀԱՆՐԱՊԵՏՈՒԹՅՈՒՆ**  
**ԿՈՏԱՅՔԻ ՄԱՐԶ**  
**ՀՐԱԶԴԱՆԻ ՀԱՄԱՅՆՔԱՊԵՏԱՐԱՆ**

2301, ք. Հրազդան, Սահմանադրության հրապարակ 1  
 (0223) 2-23-45, info@hrazdan.am

**Ո Ր Ո Շ ՈՒ Մ**

20 փետրվարի 2025թվականի N 185

**ՀՈՂԱՄԱՍԻՆ ՀԱՍՅԵ ՏՐԱՄԱԴՐԵԼՈՒ ՄԱՍԻՆ**

Ղեկավարվելով «Տեղական ինքնակառավարման մասին» օրենքի 35-րդ հոդվածի 1-ին մասի 22-րդ կետով, Կառավարության 2005 թվականի դեկտեմբերի 29-ի թիվ 2387-Ն որոշմամբ հաստատված կարգի 7-րդ բաժնի պահանջներով և հիմք ընդունելով Սուրեն Սահակյանի 2025 թվականի փետրվարի 4-ի դիմումը.

**Ո Ր Ո Շ ՈՒ Մ Ե Մ՝**

1. Երևան քաղաքի Արմենակյան փողոցի թիվ 2/3 տան բնակիչ Սուրեն Սահակյանին ժառանգության իրավունքով փոխանցված (ՀՀ Երևան նոտարական տարածքի նոտարի կողմից 2025 թվականի հունվարի 30-ին տրված ըստ օրենքի ժառանգության իրավունքի լրացուցիչ վկայագիր ձև N 6՝ գրանցված գրանցամատյանում N 1601, ժառանգական գործ N 2014/2003թ.) Կոտայքի մարզ, Հրազդան համայնք, Հրազդան քաղաքի Աղբյուրակ այգեգործական տարածքում գտնվող հողամասին (կադաստրային ծածկագիր՝ 07-001-0099-0020) տրամադրել հասցե՝ Կոտայքի մարզ, Հրազդան համայնք, քաղաք Հրազդան, Վերին Աղբյուրակ այգեգործական զանգվածի 4-րդ փողոց, 61:
2. Սույն որոշումն ուժի մեջ է մտնում ստորագրման օրվանից:

**ՀԱՄԱՅՆՔԻ ՂԵԿԱՎԱՐ՝**

**Ս. ՄԻՔԱՅԵԼՅԱՆ**

20 փետրվարի 2025թ.  
 ք.Հրազդան





**ՀԱՅԱՍՏԱՆԻ ՀԱՆՐԱՊԵՏՈՒԹՅՈՒՆ**  
**ԿՈՏԱՅՔԻ ՄԱՐԶ**  
**ՀՐԱԶԴԱՆԻ ՀԱՄԱՅՆՔԱՊԵՏԱՐԱՆ**

2301, ք. Հրազդան, Սահմանադրության հրապարակ 1  
(0223) 2-23-45, info@hrazdan.am

**Ո Ր Ո Շ ՈՒ Մ**

20 փետրվարի 2025թվականի N 186

**ԱՐՄԵՆ ԱՐԹՈՒՐԻ ՊՈՂՈՍՅԱՆԻՑ ՀԱՐԿԱՅԻՆ ՊԱՐՏԱՎՈՐՈՒԹՅՈՒՆՆԵՐԻ  
ԶԿՃԱՐՎԱԾ ԳՈՒՄԱՐՆԵՐԸ ԳԱՆՁԵԼՈՒ ՄԱՍԻՆ**

**Որոշման կարգավորման առարկան.**

Հրազդան քաղաքի Զրառատ թաղամասի 267Ա տան բնակիչ Արմեն Արթուրի Պողոսյանը հանդիսանալով գույքահարկ վճարող սուբյեկտ, օրենսդրությամբ սահմանված կարգով չի կատարել գույքահարկ վճարելու պարտականությունը, ինչի կապակցությամբ Կոտայքի մարզի Հրազդանի համայնքապետարանում «Վարչարարության հիմունքների և վարչական վարույթի մասին» օրենքի 30-րդ հոդվածի 1-ին մասի «բ» կետի հիմքով հարուցվել է վարչական վարույթ՝ Հրազդան համայնքի բյուջեի հանդեպ հարկային պարտավորությունները չկատարելու արդյունքում փոխադրամիջոցի հարկի գոյացած գույքահարկի, ինչպես նաև հաշվարկված տույժի գումարների գանձումն օրենքով սահմանված կարգով ապահովելու նպատակով:

«Վարչարարության հիմունքների և վարչական վարույթի մասին» օրենքով սահմանված կարգով հարուցված և իրականացված վարչական վարույթի ընթացքում գործի փաստական հանգամանքների բազմակողմանի, լրիվ և օբյեկտիվ քննության արդյունքում, բացահայտելով գործի բոլոր հանգամանքները, վարչական մարմինը հաստատված է համարում հետևյալը.

**Վարչական ակտ ընդունելու համար հիմք հանդիսացող փաստերը.**

Համաձայն համայնքապետարանի աշխատակազմի եկամուտների հաշվառման և հավաքագրման բաժնի կողմից տրամադրված ՀՀ-ում գործածվող գույքահարկի և հողի հարկի հարկով հարկվող օբյեկտների միասնական համակարգից (vector+ ծրագիր) և փոխադրամիջոցի հարկի հաշվառման համակարգից (VXSOF Ծրագիր) ստացված տեղեկանքների FORD EXPLORER V6 3.0 մակնիշի 36 AO 841 հաշվառման համարանիշի ավտոմեքենան սեփականության իրավունքով պատկանում է Արմեն Արթուրի Պողոսյանին և ՀՀ հարկային օրենսգրքով սահմանված կարգով վերջինս չի կատարել փոխադրամիջոցի գույքահարկ վճարելու պարտականությունները, որի հետևանքով առաջացել է՝

1) Փոխադրամիջոցի գույքահարկի գծով 120210 (հարյուր քսան հազար երկու հարյուր տասը) ՀՀ դրամ հարկային պարտավորություն, որից 91633 (իննսունմեկ հազար վեց հարյուր երեսուներեք) ՀՀ դրամ 2009-2020թթ. ապառքի գումար և 28577 (քսանութ հազար հինգ հարյուր յոթանասունյոթ) ՀՀ դրամ 2009-2020թթ. ապառքը ժամանակին չվճարելու ընթացքում գոյացած տույժերի գումար:

2) Փոխադրամիջոցի գույքահարկի գծով 320578 (երեք հարյուր քսան հազար հինգ հարյուր յոթանասունութ) ՀՀ դրամ հարկային պարտավորություն, որից 275000 (երկու հարյուր յոթանասունհինգ հազար) ՀՀ դրամ 2021-2025 թվականների ապառքի գումար և 45578 (քառասունհինգ հազար հինգ հարյուր յոթանասունութ) ՀՀ դրամ 2021-2024 թվականների ապառքը ժամանակին չվճարելու ընթացքում գոյացած տույժերի գումար: «Վարչարարության հիմունքների և վարչական վարույթի մասին» օրենքի 30-րդ հոդվածի 1-ին մասի «բ» կետի հիմքով հարուցված վարչական վարույթի շրջանակներում 2025 թվականի փետրվարի 14-ին ժամը 15:40-ին հրավիրվել են վարչական վարույթի լսումներ, որին մասնակցելու նպատակով պատշաճ ծանուցվել է (հիմք՝ 2024 թվականի դեկտեմբերի 26-ի azdarar.am էլեկտրոնային հայտարարությունների պաշտոնական կայքում տեղադրված հայտարարությունը) Արմեն Արթուրի Պողոսյանը: Վերջինս վարչական վարույթի լսումներին չի ներկայացել:

#### **Վարչական ակտ ընդունելու հիմնավորումը.**

Հայաստանի Հանրապետության Սահմանադրության 60-րդ հոդվածի 8-րդ մասի համաձայն՝ յուրաքանչյուր ոք պարտավոր է մուծել օրենքին համապատասխան սահմանված հարկեր, տուրքեր, կատարել պետական կամ համայնքային բյուջե մուտքագրվող պարտադիր այլ վճարումներ:

Հարկային օրենսգրքի (այսուհետ Օրենսգիրք) 239-րդ հոդվածի համաձայն՝ փոխադրամիջոցների գույքահարկը հարկ վճարողներին սեփականության իրավունքով պատկանող հարկման օբյեկտ համարվող փոխադրամիջոցների համար Օրենսգրքի 50-րդ գլխով սահմանված կարգով Հայաստանի Հանրապետության համայնքների բյուջեներ վճարվող տեղական հարկ է, որը կախված չէ հարկ վճարողների տնտեսական գործունեության արդյունքներից:

Օրենսգիրքի 251-րդ հոդվածի 1-ին մասի համաձայն՝ կազմակերպությունները և ֆիզիկական անձինք փոխադրամիջոցների գույքահարկի տարեկան գումարները (այդ թվում՝ Օրենսգրքի 246-րդ հոդվածի 3-րդ մասի 1-3-րդ կետերով սահմանված դեպքերում և կարգով հաշվարկված գույքահարկի պարտավորության գումարները) իրենց պետական գրանցման (հաշվառման) վայրի համայնքի բյուջե են վճարում մինչև հարկային տարվա դեկտեմբերի 1-ը ներառյալ՝ հաշվի առնելով սույն հոդվածով սահմանված առանձնահատկությունները: Հաշվառման (գրանցման) վայրի բացակայության դեպքում ֆիզիկական անձինք փոխադրամիջոցների գույքահարկի՝ սույն մասույթում նշված գումարները վճարում են իրենց հիմնական բնակության վայրի համայնքի բյուջե: Եթե ֆիզիկական անձի հիմնական բնակության վայրը Հայաստանի Հանրապետության տարածքից դուրս է, ապա փոխադրամիջոցների գույքահարկի՝ սույն հոդվածում նշված գումարները վճարվում է փոխադրամիջոցի հիմնական գտնվելու վայրի համայնքի բյուջե:

Օրենսգրքի 401-րդ հոդվածի 1-ին մասի համաձայն՝ հարկի վճարումը սահմանված ժամկետներից ուշացնելու դեպքում ժամկետանց յուրաքանչյուր օրվա համար հարկ վճարողը կամ հարկային գործակալը վճարում է տույժ՝ 0.04 տոկոսի չափով:

Օրենսգրքի 397-րդ հոդվածի համաձայն՝ հարկային իրավախախտում է համարվում հարկ վճարողի կամ հարկային գործակալի հակահրավակական այնպիսի գործողությունը



կամ անգործությունը, որի համար Օրենսգրքով և (կամ) վճարների վերաբերյալ Հայաստանի Հանրապետության օրենքներով սահմանված է հարկային պատասխանատվություն:

Համաձայն «Տեղական ինքնակառավարման մասին» օրենքի 38-րդ հոդվածի 1-ին մասի 3-րդ և 4-րդ կետերի՝ համայնքի ղեկավարը, որպես սեփական լիազորություն, օրենքով սահմանված կարգով կազմակերպում է տեղական հարկերի, տուրքերի և վճարների, համայնքի վարչական սահմաններում գտնվող համայնքային և պետական սեփականություն հանդիսացող հողերի, համայնքի սեփականություն հանդիսացող գույքի վարձավճարների գանձումն ու վերահսկումը: Տեղական հարկերը, տուրքերը և վճարները չվճարող անձանց նկատմամբ օրենքով սահմանված կարգով կիրառում է համապատասխան միջոցներ:

Ելնելով վերոգրյալից և ղեկավարվելով Հայաստանի Հանրապետության Սահմանադրության 60-րդ հոդվածի 8-րդ մասով, հարկային օրենսգրքի 4-րդ, 243-րդ, 244-րդ, 247-րդ, 251-րդ, 397-րդ, 400-401-րդ հոդվածներով և 447-րդ հոդվածի 1.1-րդ մասով, «Տեղական ինքնակառավարման մասին» օրենքի 38-րդ հոդվածի 1-ին մասի 3-րդ և 4-րդ կետերով և «Վարչարարության հիմունքների և վարչական վարույթի մասին» օրենքի 30-րդ հոդվածի 1-ին մասի «բ» կետով, 34-րդ, 53-րդ, 58-60-րդ և 89-րդ հոդվածներով՝

### Ո Ր Ո Շ ՈՒ Մ Ե Մ՝

1. Արմեն Արթուրի Պողոսյանից հոգուտ Հրազդան համայնքի բյուջեի գանձել ընդհանուր՝ 440788 (չորս հարյուր քառասուն հազար յոթ հարյուր ութսունութ) ՀՀ դրամ չվճարված հարկային պարտավորությունների գումար:

2. Սույն որոշումը կարող է բողոքարկվել՝ «Վարչարարության հիմունքների և վարչական վարույթի մասին» ՀՀ օրենքի 70-րդ և ՀՀ վարչական դատավարության օրենսգրքի 73-րդ հոդվածներով նախատեսված կարգով՝ դրա ուժի մեջ մտնելու օրվանից երկամսյա ժամկետում:

3. Սույն որոշման պահանջները չկատարելու դեպքում, «Վարչարարության հիմունքների և վարչական վարույթի մասին» ՀՀ օրենքի 88-րդ հոդվածով սահմանված կարգով, այն ենթակա է հարկադիր կատարման՝ ՀՀ ԱՆ Հարկադիր կատարումն ապահովող ծառայության միջոցով՝ անբողոքարկելի դառնալուց հետո եռամսյա ժամկետում:

4. Սույն որոշման ուժի մեջ է մտնում կողմերին իրազեկելուն հաջորդող օրվանից կամ սույն որոշմամբ ուղղակիորեն շոշափվող անձանց վերաբերյալ տեղեկությունները հայտնի չլինելու դեպքում հրապարակման պահից, azdarar.am-ի կամ համայնքապետարանի տեղեկագրում հրապարակելու միջոցով:

ՀԱՄԱՅՆՔԻ ՂԵԿԱՎԱՐ՝

Ս. ՄԻՔԱՅԵԼՅԱՆ

20 փետրվարի 2025թ.  
ք.Հրազդան





**ՀԱՅԱՍՏԱՆԻ ՀԱՆՐԱՊԵՏՈՒԹՅՈՒՆ**  
**ԿՈՏԱՅՔԻ ՄԱՐԶ**  
**ՀՐԱԶԴԱՆԻ ՀԱՄԱՅՆՔԱՊԵՏԱՐԱՆ**

2301, ք. Հրազդան, Սահմանադրության հրապարակ 1  
(0223) 2-23-45, info@hrazdan.am

**Ո Ր Ո Շ ՈՒ Մ**

20 փետրվարի 2025թվականի N 187

**ՀԱՅԿ ԼԱԴԻԿԻ ՎԵՐԴՅԱՆԻՑ ՀԱՐԿԱՅԻՆ ՊԱՐՏԱՎՈՐՈՒԹՅՈՒՆՆԵՐԻ  
ԶՎՃԱՐՎԱԾ ԳՈՒՄԱՐՆԵՐԸ ԳԱՆՁԵԼՈՒ ՄԱՍԻՆ**

**Որոշման կարգավորման առարկան.**

Հրազդան քաղաքի Միկրոշրջան թաղամասի 132 շենքի 28 բնակարանի բնակիչ Հայկ Լադիկի Վերդյանը հանդիսանալով գույքահարկ վճարող սուբյեկտ, օրենսդրությամբ սահմանված կարգով չի կատարել գույքահարկ վճարելու պարտականությունը, ինչի կապակցությամբ Կոտայքի մարզի Հրազդանի համայնքապետարանում «Վարչարարության հիմունքների և վարչական վարույթի մասին» օրենքի 30-րդ հոդվածի 1-ին մասի «բ» կետի հիմքով հարուցվել է վարչական վարույթ՝ Հրազդան համայնքի բյուջեի հանդեպ հարկային պարտավորությունները չկատարելու արդյունքում փոխադրամիջոցի հարկի գոյացած գույքահարկի, ինչպես նաև հաշվարկված տույժի գումարների գանձումն օրենքով սահմանված կարգով ապահովելու նպատակով: «Վարչարարության հիմունքների և վարչական վարույթի մասին» օրենքով սահմանված կարգով հարուցված և իրականացված վարչական վարույթի ընթացքում գործի փաստական հանգամանքների բազմակողմանի, լրիվ և օբյեկտիվ քննության արդյունքում, բացահայտելով գործի բոլոր հանգամանքները, վարչական մարմինը հաստատված է համարում հետևյալը.

**Վարչական ակտ ընդունելու համար հիմք հանդիսացող փաստերը.**

Համաձայն համայնքապետարանի աշխատակազմի եկամուտների հաշվառման և հավաքագրման բաժնի կողմից տրամադրված ՀՀ-ում գործածվող գույքահարկի և հողի հարկի հարկով հարկվող օբյեկտների միասնական համակարգից (vector+ ծրագիր) և փոխադրամիջոցի հարկի հաշվառման համակարգից (VXSOF Ծրագիր) ստացված տեղեկանքների NISSAN FUGA 3.5 մակնիշի 35 RO 849 հաշվառման համարանիշի ավտոմեքենան սեփականության իրավունքով պատկանում է Հայկ Լադիկի Վերդյանին և ՀՀ հարկային օրենսգրքով սահմանված կարգով վերջինս չի կատարել փոխադրամիջոցի գույքահարկ վճարելու պարտականությունները, որի հետևանքով առաջացել է՝

1) Փոխադրամիջոցի գույքահարկի գծով 487801 (չորս հարյուր ութսունյոթ հազար ութ

հարյուր մեկ) ՀՀ դրամ հարկային պարտավորություն, որից 360000 (երեք հարյուր վաթսուն հազար) ՀՀ դրամ 2009-2020թթ. ապառքի գումար և 127801 (հարյուր քսանյոթ հազար ութ հարյուր մեկ) ՀՀ դրամ 2009-2020թթ. ապառքը ժամանակին չվճարելու ընթացքում գոյացած տույժերի գումար:

2) Փոխադրամիջոցի գույքահարկի գծով 693434 (վեց հարյուր իննսուներեք հազար չորս հարյուր երեսունչորս) ՀՀ դրամ հարկային պարտավորություն, որից 585000 (հինգ հարյուր ութսունհինգ հազար) ՀՀ դրամ 2021-2025 թվականների ապառքի գումար և 108434 (հարյուր ութ հազար չորս հարյուր երեսունչորս) ՀՀ դրամ 2021-2024 թվականների ապառքը ժամանակին չվճարելու ընթացքում գոյացած տույժերի գումար: «Վարչարարության հիմունքների և վարչական վարույթի մասին» օրենքի 30-րդ հոդվածի 1-ին մասի «բ» կետի հիմքով հարուցված վարչական վարույթի շրջանակներում 2025 թվականի փետրվարի 14-ին ժամը 15:30-ին հրավիրվել են վարչական վարույթի լուսմներ, որին մասնակցելու նպատակով պատշաճ ծանուցվել է (հիմք՝ 2024 թվականի դեկտեմբերի 26-ի azdarar.am էլեկտրոնային հայտարարությունների պաշտոնական կայքում տեղադրված հայտարարությունը և 2025 թվականի հունվարի 20-ի առաքանի N ALO125966547AM) Հայկ Լադիկի Վերոյանը: Վերջինս վարչական վարույթի լուսմներին չի ներկայացել:

#### **Վարչական ակտ ընդունելու հիմնավորումը.**

Հայաստանի Հանրապետության Սահմանադրության 60-րդ հոդվածի 8-րդ մասի համաձայն՝ յուրաքանչյուր ոք պարտավոր է մուծել օրենքին համապատասխան սահմանված հարկեր, տուրքեր, կատարել պետական կամ համայնքային բյուջե մուտքագրվող պարտադիր այլ վճարումներ:

Հարկային օրենսգրքի (այսուհետ Օրենսգրք) 239-րդ հոդվածի համաձայն՝ փոխադրամիջոցների գույքահարկը հարկ վճարողներին սեփականության իրավունքով պատկանող հարկման օբյեկտ համարվող փոխադրամիջոցների համար Օրենսգրքի 50-րդ գլխով սահմանված կարգով Հայաստանի Հանրապետության համայնքների բյուջեներ վճարվող տեղական հարկ է, որը կախված չէ հարկ վճարողների տնտեսական գործունեության արդյունքներից:

Օրենսգրքի 251-րդ հոդվածի 1-ին մասի համաձայն՝ կազմակերպությունները և ֆիզիկական անձինք փոխադրամիջոցների գույքահարկի տարեկան գումարները (այդ թվում՝ Օրենսգրքի 246-րդ հոդվածի 3-րդ մասի 1-3-րդ կետերով սահմանված դեպքերում և կարգով հաշվարկված գույքահարկի պարտավորության գումարները) իրենց պետական գրանցման (հաշվառման) վայրի համայնքի բյուջե են վճարում մինչև հարկային տարվա դեկտեմբերի 1-ը ներառյալ՝ հաշվի առնելով սույն հոդվածով սահմանված առանձնահատկությունները: Հաշվառման (գրանցման) վայրի բացակայության դեպքում ֆիզիկական անձինք փոխադրամիջոցների գույքահարկի՝ սույն մասույթն նշված գումարները վճարում են իրենց հիմնական բնակության վայրի համայնքի բյուջե: Եթե ֆիզիկական անձի հիմնական բնակության վայրը Հայաստանի Հանրապետության տարածքից դուրս է, ապա փոխադրամիջոցների գույքահարկի՝ սույն հոդվածում նշված գումարները վճարվում է փոխադրամիջոցի հիմնական գտնվելու վայրի համայնքի բյուջե:

Օրենսգրքի 401-րդ հոդվածի 1-ին մասի համաձայն՝ հարկի վճարումը սահմանված ժամկետներից ուշացնելու դեպքում ժամկետանց յուրաքանչյուր օրվա համար հարկ վճարողը կամ հարկային գործակալը վճարում է տույժ՝ 0.04 տոկոսի չափով:

Օրենսգրքի 397-րդ հոդվածի համաձայն՝ հարկային իրավախախտում է համարվում հարկ վճարողի կամ հարկային գործակալի հակահրավակական այնպիսի գործողությունը կամ անգործությունը, որի համար Օրենսգրքով և (կամ) վճարների վերաբերյալ

Հայաստանի Հանրապետության օրենքներով սահմանված է հարկային պատասխանատվություն:

Համաձայն «Տեղական ինքնակառավարման մասին» օրենքի 38-րդ հոդվածի 1-ին մասի 3-րդ և 4-րդ կետերի՝ համայնքի ղեկավարը, որպես սեփական լիազորություն, օրենքով սահմանված կարգով կազմակերպում է տեղական հարկերի, տուրքերի և վճարների, համայնքի վարչական սահմաններում գտնվող համայնքային և պետական սեփականություն հանդիսացող հողերի, համայնքի սեփականություն հանդիսացող գույքի վարձավճարների գանձումն ու վերահսկումը: Տեղական հարկերը, տուրքերը և վճարները չվճարող անձանց նկատմամբ օրենքով սահմանված կարգով կիրառում է համապատասխան միջոցներ:

Ելնելով վերոգրյալից և ղեկավարվելով Հայաստանի Հանրապետության Սահմանադրության 60-րդ հոդվածի 8-րդ մասով, հարկային օրենսգրքի 4-րդ, 243-րդ, 244-րդ, 247-րդ, 251-րդ, 397-րդ, 400-401-րդ հոդվածներով և 447-րդ հոդվածի 1.1-րդ մասով, «Տեղական ինքնակառավարման մասին» օրենքի 38-րդ հոդվածի 1-ին մասի 3-րդ և 4-րդ կետերով և «Վարչարարության հիմունքների և վարչական վարույթի մասին» օրենքի 30-րդ հոդվածի 1-ին մասի «բ» կետով, 34-րդ, 53-րդ, 58-60-րդ և 89-րդ հոդվածներով՝

### Ո Ր Ո Շ ՈՒ Մ Ե Մ՝

1. Հայկ Լադիկի Վերոյանից հոգուտ Հրազդան համայնքի բյուջեի գանձել ընդհանուր՝ 1181235 (մեկ միլիոն հարյուր ութսունմեկ հազար երկու հարյուր երեսունհինգ) ՀՀ դրամ չվճարված հարկային պարտավորությունների գումար:

2. Սույն որոշումը կարող է բողոքարկվել՝ «Վարչարարության հիմունքների և վարչական վարույթի մասին» ՀՀ օրենքի 70-րդ և ՀՀ վարչական դատավարության օրենսգրքի 73-րդ հոդվածներով նախատեսված կարգով՝ դրա ուժի մեջ մտնելու օրվանից երկամսյա ժամկետում:

3. Սույն որոշման պահանջները չկատարելու դեպքում, «Վարչարարության հիմունքների և վարչական վարույթի մասին» ՀՀ օրենքի 88-րդ հոդվածով սահմանված կարգով, այն ենթակա է հարկադիր կատարման՝ ՀՀ ԱՆ Հարկադիր կատարումն ապահովող ծառայության միջոցով՝ անբողոքարկելի դառնալուց հետո եռամսյա ժամկետում:

4. Սույն որոշումն ուժի մեջ է մտնում կողմերին իրազեկելուն հաջորդող օրվանից կամ սույն որոշմամբ ուղղակիորեն շոշափվող անձանց վերաբերյալ տեղեկությունները հայտնի չլինելու դեպքում՝ հրապարակման պահից, azdarar.am-ի կամ համայնքապետարանի տեղեկագրում հրապարակելու միջոցով:

ՀԱՄԱՅՆՔԻ ՂԵԿԱՎԱՐ՝

Ս. ՄԻՔԱՅԵԼՅԱՆ



20 փետրվարի 2025թ.  
ք.Հրազդան



**ՀԱՅԱՍՏԱՆԻ ՀԱՆՐԱՊԵՏՈՒԹՅՈՒՆ**  
**ԿՈՏԱՅՔԻ ՄԱՐԶ**  
**ՀՐԱԶԴԱՆԻ ՀԱՄԱՅՆՔԱՊԵՏԱՐԱՆ**

2301, ք. Հրազդան, Սահմանադրության հրապարակ 1  
(0223) 2-23-45, info@hrazdan.am

**Ո Ր Ո Շ ՈՒ Մ**

20 փետրվարի 2025թվականի N 188

**ԱՐՄԻՆԵ ՎԱԼԵՐԻԿԻ ԲԱԿԼԱԶՅԱՆԻՑ ՀԱՐԿԱՅԻՆ ՊԱՐՏԱՎՈՐՈՒԹՅՈՒՆՆԵՐԻ  
ՉԿՃԱՐՎԱԾ ԳՈՒՄԱՐՆԵՐԸ ԳԱՆՁԵԼՈՒ ՄԱՍԻՆ**

**Որոշման կարգավորման առարկան.**

Հրազդան քաղաքի Բաֆֆու փողոցի 2-րդ նրբանցքի 31 տան բնակիչ Արմինե Վալերիկի Բակլաչյանը հանդիսանալով գույքահարկ վճարող սուբյեկտ, օրենսդրությամբ սահմանված կարգով չի կատարել գույքահարկ վճարելու պարտականությունը, ինչի կապակցությամբ Կոտայքի մարզի Հրազդանի համայնքապետարանում «Վարչարարության հիմունքների և վարչական վարույթի մասին» օրենքի 30-րդ հոդվածի 1-ին մասի «բ» կետի հիմքով հարուցվել է վարչական վարույթ՝ Հրազդան համայնքի բյուջեի հանդեպ հարկային պարտավորությունները չկատարելու արդյունքում փոխադրամիջոցի հարկի գոյացած գույքահարկի, ինչպես նաև հաշվարկված տույժի գումարների գանձումն օրենքով սահմանված կարգով ապահովելու նպատակով: «Վարչարարության հիմունքների և վարչական վարույթի մասին» օրենքով սահմանված կարգով հարուցված և իրականացված վարչական վարույթի ընթացքում գործի փաստական հանգամանքների բազմակողմանի, լրիվ և օբյեկտիվ ըննության արդյունքում, բացահայտելով գործի բոլոր հանգամանքները, վարչական մարմինը հաստատված է համարում հետևյալը.

**Վարչական ակտ ընդունելու համար հիմք հանդիսացող փաստերը.**

Համաձայն համայնքապետարանի աշխատակազմի եկամուտների հաշվառման և հավաքագրման բաժնի կողմից տրամադրված ՀՀ-ում գործածվող գույքահարկի և հողի հարկի հարկով հարկվող օբյեկտների միասնական համակարգից (vector+ ծրագիր) և փոխադրամիջոցի հարկի հաշվառման համակարգից (VXSOFTE ծրագիր) ստացված տեղեկանքների NISSAN PATHFINDER 4.0 մակնիշի 35 TZ 354 հաշվառման համարանիշի ավտոմեքենան սեփականության իրավունքով պատկանում է Արմինե Վալերիկի Բակլաչյանին և ՀՀ հարկային օրենսգրքով սահմանված կարգով վերջինս չի կատարել փոխադրամիջոցի գույքահարկ վճարելու պարտականությունները, որի հետևանքով առաջացել է՝

1) Փոխադրամիջոցի գույքահարկի գծով 327814 (երեք հարյուր քսանյոթ հազար ութ

հարյուր տասնչորս) ՀՀ դրամ հարկային պարտավորություն, որից 248939 (երկու հարյուր քառասունութ հազար ինը հարյուր երեսունինը) ՀՀ դրամ 2009-2020թթ. ապառքի գումար և 78875 (յոթանասունութ հազար ութ հարյուր յոթանասունհինգ) ՀՀ դրամ 2009-2020թթ. ապառքը ժամանակին չվճարելու ընթացքում գոյացած տույժերի գումար:

2) Փոխադրամիջոցի գույքահարկի գծով 725673 (յոթ հարյուր քսանհինգ հազար վեց հարյուր յոթանասուներեք) ՀՀ դրամ հարկային պարտավորություն, որից 622500 (վեց հարյուր քսաներկու հազար հինգ հարյուր) ՀՀ դրամ 2021-2025 թվականների ապառքի գումար և 103173 (հարյուր երեք հազար հարյուր յոթանասուներեք) ՀՀ դրամ 2021-2024 թվականների ապառքը ժամանակին չվճարելու ընթացքում գոյացած տույժերի գումար: «Վարչարարության հիմունքների և վարչական վարույթի մասին» օրենքի 30-րդ հոդվածի 1-ին մասի «բ» կետի հիմքով հարուցված վարչական վարույթի շրջանակներում 2025 թվականի փետրվարի 14-ին ժամը 15:20-ին հրավիրվել են վարչական վարույթի լսումներ, որին մասնակցելու նպատակով պատշաճ ծանուցվել է (հիմք՝ 2024 թվականի դեկտեմբերի 26-ի azdarar.am էլեկտրոնային հայտարարությունների պաշտոնական կայքում տեղադրված հայտարարությունը և 2025 թվականի հունվարի 8-ի առաքանի N ALO125966566AM) Արմինե Վալերիկի Բակլաջյանը: Վերջինս վարչական վարույթի լսումներին չի ներկայացել:

#### **Վարչական ակտ ընդունելու հիմնավորումը.**

Հայաստանի Հանրապետության Սահմանադրության 60-րդ հոդվածի 8-րդ մասի համաձայն՝ յուրաքանչյուր ոք պարտավոր է մուծել օրենքին համապատասխան սահմանված հարկեր, տուրքեր, կատարել պետական կամ համայնքային բյուջե մուտքագրվող պարտադիր այլ վճարումներ:

Հարկային օրենսգրքի (այսուհետ Օրենսգիրք) 239-րդ հոդվածի համաձայն՝ փոխադրամիջոցների գույքահարկը հարկ վճարողներին սեփականության իրավունքով պատկանող հարկման օբյեկտ համարվող փոխադրամիջոցների համար Օրենսգրքի 50-րդ գլխով սահմանված կարգով Հայաստանի Հանրապետության համայնքների բյուջեներ վճարվող տեղական հարկ է, որը կախված չէ հարկ վճարողների տնտեսական գործունեության արդյունքներից:

Օրենսգրքի 251-րդ հոդվածի 1-ին մասի համաձայն՝ կազմակերպությունները և ֆիզիկական անձինք փոխադրամիջոցների գույքահարկի տարեկան գումարները (այդ թվում՝ Օրենսգրքի 246-րդ հոդվածի 3-րդ մասի 1-3-րդ կետերով սահմանված դեպքերում և կարգով հաշվարկված գույքահարկի պարտավորության գումարները) իրենց պետական գրանցման (հաշվառման) վայրի համայնքի բյուջե են վճարում մինչև հարկային տարվա դեկտեմբերի 1-ը ներառյալ՝ հաշվի առնելով սույն հոդվածով սահմանված առանձնահատկությունները: Հաշվառման (գրանցման) վայրի բացակայության դեպքում ֆիզիկական անձինք փոխադրամիջոցների գույքահարկի՝ սույն մասում նշված գումարները վճարում են իրենց հիմնական բնակության վայրի համայնքի բյուջե: Եթե ֆիզիկական անձի հիմնական բնակության վայրը Հայաստանի Հանրապետության տարածքից դուրս է, ապա փոխադրամիջոցների գույքահարկի՝ սույն հոդվածում նշված գումարները վճարվում է փոխադրամիջոցի հիմնական գտնվելու վայրի համայնքի բյուջե:

Օրենսգրքի 401-րդ հոդվածի 1-ին մասի համաձայն՝ հարկի վճարումը սահմանված ժամկետներից ուշացնելու դեպքում ժամկետանց յուրաքանչյուր օրվա համար հարկ վճարողը կամ հարկային գործակալը վճարում է տույժ՝ 0.04 տոկոսի չափով: Օրենսգրքի 397-րդ հոդվածի համաձայն՝ հարկային իրավախախտում է համարվում հարկ վճարողի կամ հարկային գործակալի հակաիրավական այնպիսի գործողությունը

կամ անգործությունը, որի համար Օրենսգրքով և (կամ) վճարների վերաբերյալ Հայաստանի Հանրապետության օրենքներով սահմանված է հարկային պատասխանատվություն:

Համաձայն «Տեղական ինքնակառավարման մասին» օրենքի 38-րդ հոդվածի 1-ին մասի 3-րդ և 4-րդ կետերի՝ համայնքի ղեկավարը, որպես սեփական լիազորություն, օրենքով սահմանված կարգով կազմակերպում է տեղական հարկերի, տուրքերի և վճարների, համայնքի վարչական սահմաններում գտնվող համայնքային և պետական սեփականություն հանդիսացող հողերի, համայնքի սեփականություն հանդիսացող գույքի վարձավճարների գանձումն ու վերահսկումը: Տեղական հարկերը, տուրքերը և վճարները չվճարող անձանց նկատմամբ օրենքով սահմանված կարգով կիրառում է համապատասխան միջոցներ:

Ելնելով վերոգրյալից և ղեկավարվելով Հայաստանի Հանրապետության Սահմանադրության 60-րդ հոդվածի 8-րդ մասով, հարկային օրենսգրքի 4-րդ, 243-րդ, 244-րդ, 247-րդ, 251-րդ, 397-րդ, 400-401-րդ հոդվածներով և 447-րդ հոդվածի 1.1-րդ մասով, «Տեղական ինքնակառավարման մասին» օրենքի 38-րդ հոդվածի 1-ին մասի 3-րդ և 4-րդ կետերով և «Վարչարարության հիմունքների և վարչական վարույթի մասին» օրենքի 30-րդ հոդվածի 1-ին մասի «բ» կետով, 34-րդ, 53-րդ, 58-60-րդ և 89-րդ հոդվածներով՝

### Ո Ր Ո Շ ՈՒ Մ Ե Մ՝

1. Արմինե Վալերիկի Բակլաչյանից հոգուտ Հրազդան համայնքի բյուջեի գանձել ընդհանուր՝ 1053487 (մեկ միլիոն հիսուներեք հազար չորս հարյուր ութսունյոթ) ՀՀ դրամ չվճարված հարկային պարտավորությունների գումար:

2. Սույն որոշումը կարող է բողոքարկվել՝ «Վարչարարության հիմունքների և վարչական վարույթի մասին» ՀՀ օրենքի 70-րդ և ՀՀ վարչական դատավարության օրենսգրքի 73-րդ հոդվածներով նախատեսված կարգով՝ դրա ուժի մեջ մտնելու օրվանից երկամսյա ժամկետում:

3. Սույն որոշման պահանջները չկատարելու դեպքում, «Վարչարարության հիմունքների և վարչական վարույթի մասին» ՀՀ օրենքի 88-րդ հոդվածով սահմանված կարգով, այն ենթակա է հարկադիր կատարման՝ ՀՀ ԱՆ Հարկադիր կատարումն ապահովող ծառայության միջոցով՝ անբողոքարկելի դառնալուց հետո եռամսյա ժամկետում:

4. Սույն որոշումն ուժի մեջ է մտնում կողմերին իրազեկելուն հաջորդող օրվանից կամ սույն որոշմամբ ուղղակիորեն շոշափվող անձանց վերաբերյալ տեղեկությունները հայտնի չլինելու դեպքում հրապարակման պահից, azdarar.am-ի կամ համայնքապետարանի տեղեկագրում հրապարակելու միջոցով:

ՀԱՄԱՅՆՔԻ ՂԵԿԱՎԱՐ՝

Ս. ՄԻՔԱՅԵԼՅԱՆ

20 փետրվարի 2025թ.  
ք.Հրազդան





**ՀԱՅԱՍՏԱՆԻ ՀԱՆՐԱՊԵՏՈՒԹՅՈՒՆ**  
**ԿՈՏԱՅՔԻ ՄԱՐԶ**  
**ՀՐԱԶԴԱՆԻ ՀԱՄԱՅՆՔԱՊԵՏԱՐԱՆ**

2301, ք. Հրազդան, Սահմանադրության հրապարակ 1  
 (0223) 2-23-45, info@hrazdan.am

**Ո Ր Ո Շ ՈՒ Մ**

20 փետրվարի 2025թվականի N 189

**ԱՆՈՒՇ ՌԱՖԻԿԻ ԱՆՏՈՆՅԱՆԻՑ ՀԱՐԿԱՅԻՆ ՊԱՐՏԱՎՈՐՈՒԹՅՈՒՆՆԵՐԻ  
 ՉՎՃԱՐՎԱԾ ԳՈՒՄԱՐՆԵՐԸ ԳԱՆՁԵԼՈՒ ՄԱՍԻՆ**

**Որոշման կարգավորման առարկան.**

Հրազդան քաղաքի Կոստանյան փողոցի 42 տան բնակիչ Անուշ Ռաֆիկի Անտոնյանը հանդիսանալով գույքահարկ վճարող սուբյեկտ, օրենսդրությամբ սահմանված կարգով չի կատարել գույքահարկ վճարելու պարտականությունը, ինչի կապակցությամբ Կոտայքի մարզի Հրազդանի համայնքապետարանում «Վարչարարության հիմունքների և վարչական վարույթի մասին» օրենքի 30-րդ հոդվածի 1-ին մասի «բ» կետի հիմքով հարուցվել է վարչական վարույթ՝ Հրազդան համայնքի բյուջեի հանդեպ հարկային պարտավորությունները չկատարելու արդյունքում փոխադրամիջոցի հարկի գոյացած գույքահարկի, ինչպես նաև հաշվարկված տույժի գումարների գանձումն օրենքով սահմանված կարգով ապահովելու նպատակով:

«Վարչարարության հիմունքների և վարչական վարույթի մասին» օրենքով սահմանված կարգով հարուցված և իրականացված վարչական վարույթի ընթացքում գործի փաստական հանգամանքների բազմակողմանի, լրիվ և օբյեկտիվ քննության արդյունքում, բացահայտելով գործի բոլոր հանգամանքները, վարչական մարմինը հաստատված է համարում հետևյալը.

**Վարչական ակտ ընդունելու համար հիմք հանդիսացող փաստերը.**

Համաձայն համայնքապետարանի աշխատակազմի եկամուտների հաշվառման և հավաքագրման բաժնի կողմից տրամադրված ՀՀ-ում գործածվող գույքահարկի և հողի հարկի հարկով հարկվող օբյեկտների միասնական համակարգից (vector+ ծրագիր) և փոխադրամիջոցի հարկի հաշվառման համակարգից (VXSOFТ ծրագիր) ստացված տեղեկանքների NISSAN PATROL 5.6 մակնիշի 36 PQ 388 հաշվառման համարանիշի ավտոմեքենան սեփականության իրավունքով պատկանում է Անուշ Ռաֆիկի Անտոնյանին և ՀՀ հարկային օրենսգրքով սահմանված կարգով վերջինս չի կատարել փոխադրամիջոցի գույքահարկ վճարելու պարտականությունները, որի հետևանքով առաջացել է՝

- 1) Փոխադրամիջոցի գույքահարկի գծով 211647 (երկու հարյուր տասնմեկ հազար վեց



հարյուր քառասունյոթ) ՀՀ դրամ հարկային պարտավորություն, որից 144821 (հարյուր քառասունչորս հազար ութ հարյուր քսանմեկ) ՀՀ դրամ 2009-2020թթ. ապառքի գումար և 66826 (վաթսունվեց հազար ութ հարյուր քսանվեց) ՀՀ դրամ 2009-2020թթ. ապառքը ժամանակին չվճարելու ընթացքում գոյացած տույժերի գումար: 2) Փոխադրամիջոցի գույքահարկի գծով 1333315 (մեկ միլիոն երեք հարյուր երեսուներեք հազար երեք հարյուր տասնհինգ) ՀՀ դրամ հարկային պարտավորություն, որից 1143750 (մեկ միլիոն հարյուր քառասուներեք հազար յոթ հարյուր հիսուն) ՀՀ դրամ 2021-2025 թվականների ապառքի գումար և 189565 (հարյուր ութսունհինգ հազար հինգ հարյուր վաթսունհինգ) ՀՀ դրամ 2021-2024 թվականների ապառքը ժամանակին չվճարելու ընթացքում գոյացած տույժերի գումար:

«Վարչարարության հիմունքների և վարչական վարույթի մասին» օրենքի 30-րդ հոդվածի 1-ին մասի «բ» կետի հիմքով հարուցված վարչական վարույթի շրջանակներում 2025 թվականի փետրվարի 14-ին ժամը 15:10-ին հրավիրվել են վարչական վարույթի լսումներ, որին մասնակցելու նպատակով պատշաճ ծանուցվել է (հիմք՝ 2024 թվականի դեկտեմբերի 26-ի azdarar.am էլեկտրոնային հայտարարությունների պաշտոնական կայքում տեղադրված հայտարարությունը) Անուշ Ռաֆիկի Անտոնյանը: Վերջինս վարչական վարույթի լսումներին չի ներկայացել:

#### **Վարչական ակտ ընդունելու հիմնավորումը.**

Հայաստանի Հանրապետության Սահմանադրության 60-րդ հոդվածի 8-րդ մասի համաձայն՝ յուրաքանչյուր ոք պարտավոր է մուծել օրենքին համապատասխան սահմանված հարկեր, տուրքեր, կատարել պետական կամ համայնքային բյուջե մուտքագրվող պարտադիր այլ վճարումներ:

Հարկային օրենսգրքի (այսուհետ Օրենսգրք) 239-րդ հոդվածի համաձայն՝ փոխադրամիջոցների գույքահարկը հարկ վճարողներին սեփականության իրավունքով պատկանող հարկման օբյեկտ համարվող փոխադրամիջոցների համար Օրենսգրքի 50-րդ գլխով սահմանված կարգով Հայաստանի Հանրապետության համայնքների բյուջեներ վճարվող տեղական հարկ է, որը կախված չէ հարկ վճարողների տնտեսական գործունեության արդյունքներից:

Օրենսգրքի 251-րդ հոդվածի 1-ին մասի համաձայն՝ կազմակերպությունները և ֆիզիկական անձինք փոխադրամիջոցների գույքահարկի տարեկան գումարները (այդ թվում՝ Օրենսգրքի 246-րդ հոդվածի 3-րդ մասի 1-3-րդ կետերով սահմանված դեպքերում և կարգով հաշվարկված գույքահարկի պարտավորության գումարները) իրենց պետական գրանցման (հաշվառման) վայրի համայնքի բյուջե են վճարում մինչև հարկային տարվա դեկտեմբերի 1-ը ներառյալ՝ հաշվի առնելով սույն հոդվածով սահմանված առանձնահատկությունները: Հաշվառման (գրանցման) վայրի բացակայության դեպքում ֆիզիկական անձինք փոխադրամիջոցների գույքահարկի՝ սույն մասուպմ նշված գումարները վճարում են իրենց հիմնական բնակության վայրի համայնքի բյուջե: Եթե ֆիզիկական անձի հիմնական բնակության վայրը Հայաստանի Հանրապետության տարածքից դուրս է, ապա փոխադրամիջոցների գույքահարկի՝ սույն հոդվածում նշված գումարները վճարվում է փոխադրամիջոցի հիմնական գտնվելու վայրի համայնքի բյուջե:

Օրենսգրքի 401-րդ հոդվածի 1-ին մասի համաձայն՝ հարկի վճարումը սահմանված ժամկետներից ուշացնելու դեպքում ժամկետանց յուրաքանչյուր օրվա համար հարկ վճարողը կամ հարկային գործակալը վճարում է տույժ՝ 0.04 տոկոսի չափով: Օրենսգրքի 397-րդ հոդվածի համաձայն՝ հարկային իրավախախտում է համարվում հարկ վճարողի կամ հարկային գործակալի հակաիրավական այնպիսի գործողությունը կամ անգործությունը, որի համար Օրենսգրքով և (կամ) վճարների վերաբերյալ

Հայաստանի Հանրապետության օրենքներով սահմանված է հարկային պատասխանատվություն:

Համաձայն «Տեղական ինքնակառավարման մասին» օրենքի 38-րդ հոդվածի 1-ին մասի 3-րդ և 4-րդ կետերի՝ համայնքի ղեկավարը, որպես սեփական լիազորություն, օրենքով սահմանված կարգով կազմակերպում է տեղական հարկերի, տուրքերի և վճարների, համայնքի վարչական սահմաններում գտնվող համայնքային և պետական սեփականություն հանդիսացող հողերի, համայնքի սեփականություն հանդիսացող գույքի վարձավճարների գանձումն ու վերահսկումը: Տեղական հարկերը, տուրքերը և վճարները չվճարող անձանց նկատմամբ օրենքով սահմանված կարգով կիրառում է համապատասխան միջոցներ:

Ելնելով վերոգրյալից և ղեկավարվելով Հայաստանի Հանրապետության Սահմանադրության 60-րդ հոդվածի 8-րդ մասով, հարկային օրենսգրքի 4-րդ, 243-րդ, 244-րդ, 247-րդ, 251-րդ, 397-րդ, 400-401-րդ հոդվածներով և 447-րդ հոդվածի 1.1-րդ մասով, «Տեղական ինքնակառավարման մասին» օրենքի 38-րդ հոդվածի 1-ին մասի 3-րդ և 4-րդ կետերով և «Վարչարարության հիմունքների և վարչական վարույթի մասին» օրենքի 30-րդ հոդվածի 1-ին մասի «բ» կետով, 34-րդ, 53-րդ, 58-60-րդ և 89-րդ հոդվածներով՝

### Ո Ր Ո Շ ՈՒ Մ Ե Մ

1. Անուշ Ռաֆիկի Անտոնյանից հոգուտ Հրազդան համայնքի բյուջեի գանձել ընդհանուր՝ 1544962 (մեկ միլիոն հինգ հարյուր քառասունչորս հազար ինը հարյուր վաթսուներկու) ՀՀ դրամ չվճարված հարկային պարտավորությունների գումար:

2. Սույն որոշումը կարող է բողոքարկվել՝ «Վարչարարության հիմունքների և վարչական վարույթի մասին» ՀՀ օրենքի 70-րդ և ՀՀ վարչական դատավարության օրենսգրքի 73-րդ հոդվածներով նախատեսված կարգով՝ դրա ուժի մեջ մտնելու օրվանից երկամսյա ժամկետում:

3. Սույն որոշման պահանջները չկատարելու դեպքում, «Վարչարարության հիմունքների և վարչական վարույթի մասին» ՀՀ օրենքի 88-րդ հոդվածով սահմանված կարգով, այն ենթակա է հարկադիր կատարման՝ ՀՀ ԱՆ Հարկադիր կատարումն ապահովող ծառայության միջոցով՝ անբողոքարկելի դառնալուց հետո եռամսյա ժամկետում:

4. Սույն որոշումն ուժի մեջ է մտնում կողմերին իրազեկելուն հաջորդող օրվանից կամ սույն որոշմամբ ուղղակիորեն շոշափվող անձանց վերաբերյալ տեղեկությունները հայտնի չլինելու դեպքում հրապարակման պահից, azdarar.am-ի կամ համայնքապետարանի տեղեկագրում հրապարակելու միջոցով:

ՀԱՄԱՅՆՔԻ ՂԵԿԱՎԱՐ՝

Ս. ՄԻՔԱՅԵԼՅԱՆ

20 փետրվարի 2025թ.  
ք.Հրազդան





**ՀԱՅԱՍՏԱՆԻ ՀԱՆՐԱՊԵՏՈՒԹՅՈՒՆ**  
**ԿՈՏԱՅՔԻ ՄԱՐԶ**  
**ՀՐԱԶԴԱՆԻ ՀԱՄԱՅՆՔԱՊԵՏԱՐԱՆ**

2301, ք. Հրազդան, Սահմանադրության հրապարակ 1  
(0223) 2-23-45, info@hrazdan.am

**Ո Ր Ո Շ ՈՒ Մ**

20 փետրվարի 2025թվականի N 190

**ԴՎՎԻԹ ՌՈՒՔԻԿԻ ԳԱԼՍՏՅԱՆԻՅ ՀԱՐԿԱՅԻՆ ՊԱՐՏԱՎՈՐՈՒԹՅՈՒՆՆԵՐԻ  
ՉՎՃԱՐՎԱԾ ԳՈՒՄԱՐՆԵՐԸ ԳԱՆՁԵԼՈՒ ՄԱՍԻՆ**

**Որոշման կարգավորման առարկան.**

Հրազդան քաղաքի Վանատուր թաղամասի 423 տան բնակիչ Դավիթ Ռուբիկի Գալստյանը հանդիսանալով գույքահարկ վճարող սուբյեկտ, օրենսդրությամբ սահմանված կարգով չի կատարել գույքահարկ վճարելու պարտականությունը, ինչի կապակցությամբ Կոտայքի մարզի Հրազդանի համայնքապետարանում «Վարչարարության հիմունքների և վարչական վարույթի մասին» օրենքի 30-րդ հոդվածի 1-ին մասի «բ» կետի հիմքով հարուցվել է վարչական վարույթ՝ Հրազդան համայնքի բյուջեի հանդեպ հարկային պարտավորությունները չկատարելու արդյունքում անշարժ գույքի հարկի գոյացած գույքահարկի, ինչպես նաև հաշվարկված տույժի գումարների գանձումն օրենքով սահմանված կարգով ապահովելու նպատակով:

«Վարչարարության հիմունքների և վարչական վարույթի մասին» օրենքով սահմանված կարգով հարուցված և իրականացված վարչական վարույթի ընթացքում գործի փաստական հանգամանքների բազմակողմանի, լրիվ և օբյեկտիվ քննության արդյունքում, բացահայտելով գործի բոլոր հանգամանքները, վարչական մարմինը հաստատված է համարում հետևյալը.

**Վարչական ակտ ընդունելու համար հիմք հանդիսացող փաստերը.**

Համաձայն համայնքապետարանի աշխատակազմի եկամուտների հաշվառման և հավաքագրման բաժնի կողմից տրամադրված ՀՀ-ում գործածվող գույքահարկի և հողի հարկի հարկով հարկվող օբյեկտների միասնական համակարգից (vector+ ծրագիր) և անշարժ գույքի հարկի հաշվառման համակարգից (VXSOFTE ծրագիր) ստացված տեղեկանքների հիման վրա Դավիթ Ռուբիկի Գալստյանը Հայաստանի Հանրապետության հարկային օրենսգրքով սահմանված կարգով չի կատարել անշարժ գույքի հարկ վճարելու պարտականությունները, որի հետևանքով առաջացել է՝

1) Կոտայքի մարզ Հրազդան համայնքի Հրազդան քաղաքի Վանատուր թաղամասում գտնվող հողի համար հողի հարկի գծով 171768 (հարյուր յոթանասունմեկ հազար յոթ հարյուր վաթսուներեք) ՀՀ դրամ հարկային պարտավորություն, որից 115232 (հարյուր

տասնհինգ հազար երկու հարյուր երեսուներկու) ՀՀ դրամ 2009-2020թթ. ապառքի գումար և 56536 (հիսունվեց հազար հինգ հարյուր երեսունվեց) ՀՀ դրամ 2009-2020թթ. ապառքը ժամանակին չվճարելու ընթացքում գոյացած տույժերի գումար:

2) Կոտայքի մարզ Հրազդան համայնքի Հրազդան քաղաքի Վանատուր թաղամասում գտնվող անշարժ գույքի հարկի գծով 57737 (հիսունյոթ հազար յոթ հարյուր երեսունյոթ) ՀՀ դրամ հարկային պարտավորություն, որից 49540 (քառասունհինգ հազար հինգ հարյուր քառասուն) ՀՀ դրամ 2021-2025 թվականների ապառքի գումար և 8197 (ութե հազար հարյուր իննսունյոթ) ՀՀ դրամ 2021-2024 թվականների ապառքը ժամանակին չվճարելու ընթացքում գոյացած տույժերի գումար:

«Վարչարարության հիմունքների և վարչական վարույթի մասին» օրենքի 30-րդ հոդվածի 1-ին մասի «բ» կետի հիմքով հարուցված վարչական վարույթի շրջանակներում 2025 թվականի փետրվարի 14-ին ժամը 15:00-ին հրավիրվել են վարչական վարույթի լուսմներ, որին մասնակցելու նպատակով պատշաճ ծանուցվել է (հիմք՝ 2024 թվականի դեկտեմբերի 26-ի azdarar.am էլեկտրոնային հայտարարությունների պաշտոնական կայքում տեղադրված հայտարարությունը և 2025 թվականի հունվարի 24-ի առաքանի N ALO125966612AM) Դավիթ Ռուբիկի Գալստյանը: Վերջինս վարչական վարույթի լուսմներին չի ներկայացել է:

#### **Վարչական ակտ ընդունելու հիմնավորումը.**

Հայաստանի Հանրապետության Սահմանադրության 60-րդ հոդվածի 8-րդ մասի համաձայն՝ յուրաքանչյուր ոք պարտավոր է մուծել օրենքին համապատասխան սահմանված հարկեր, տուրքեր, կատարել պետական կամ համայնքային բյուջե մուտքագրվող պարտադիր այլ վճարումներ:

Հարկային օրենսգրքի (այսուհետ Օրենսգրք) 224-րդ հոդվածի համաձայն՝ անշարժ գույքի հարկը հարկ վճարողներին սեփականության իրավունքով պատկանող հարկման օբյեկտ համարվող անշարժ գույքի համար Օրենսգրքի 45-րդ գլխով սահմանված կարգով Հայաստանի Հանրապետության համայնքների բյուջեներ վճարվող տեղական հարկ է, որը կախված չէ հարկ վճարողների տնտեսական գործունեության արդյունքներից: Օրենսգրքի 226-րդ հոդվածի 1-ին մասի 2-րդ կետի համաձայն՝ տեղական ինքնակառավարման մարմիններն իրականացնում են հարկ վճարողների և անշարժ գույքի հարկի հաշվառումը՝ Կառավարության սահմանած կարգով անշարժ գույքի հարկի վճարումների ընդունումը (այդ թվում՝ ժամկետանց պարտավորությունների հավաքումը), վճարման նկատմամբ հսկողությունը, ինչպես նաև հարկային վարչարարությունը:

Օրենսգրքի 236-րդ հոդվածի 1-ին մասի համաձայն՝ կազմակերպությունները և ֆիզիկական անձինք անշարժ գույքի հարկի տարեկան գումարները անշարժ գույքի գտնվելու վայրի համայնքի բյուջե են վճարում մինչև հարկային տարվա դեկտեմբերի 1-ը:

Օրենսգրքի 401-րդ հոդվածի 1-ին մասի համաձայն՝ հարկի վճարումը սահմանված ժամկետներից ուշացնելու դեպքում ժամկետանց յուրաքանչյուր օրվա համար հարկ վճարողը կամ հարկային գործակալը վճարում է տույժ՝ 0.04 տոկոսի չափով:

Օրենսգրքի 397-րդ հոդվածի համաձայն՝ հարկային իրավախախտում է համարվում հարկ վճարողի կամ հարկային գործակալի հակաիրավական այնպիսի գործողությունը կամ անգործությունը, որի համար Օրենսգրքով և (կամ) վճարների վերաբերյալ Հայաստանի Հանրապետության օրենքներով սահմանված է հարկային պատասխանատվություն:

Համաձայն «Տեղական ինքնակառավարման մասին» օրենքի 38-րդ հոդվածի 1-ին մասի 3-րդ և 4-րդ կետերի՝ համայնքի ղեկավարը, որպես սեփական լիազորություն, օրենքով սահմանված կարգով կազմակերպում է տեղական հարկերի, տուրքերի և

վճարների, համայնքի վարչական սահմաններում գտնվող համայնքային և պետական սեփականություն հանդիսացող հողերի, համայնքի սեփականություն հանդիսացող գույքի վարձավճարների գանձումն ու վերահսկումը: Տեղական հարկերը, տուրքերը և վճարները չվճարող անձանց նկատմամբ օրենքով սահմանված կարգով կիրառում է համապատասխան միջոցներ:

Ելնելով վերոգրյալից և ղեկավարվելով Հայաստանի Հանրապետության Սահմանադրության 60-րդ հոդվածի 8-րդ մասով, հարկային օրենսգրքի 3-րդ, 4-րդ, 224-227-րդ, 236-րդ, 397-րդ, 400-401-րդ հոդվածներով և 447-րդ հոդվածի 1.1-րդ մասով, «Տեղական ինքնակառավարման մասին» օրենքի 38-րդ հոդվածի 1-ին մասի 3-րդ և 4-րդ կետերով և «Վարչարարության հիմունքների և վարչական վարույթի մասին» օրենքի 30-րդ հոդվածի 1-ին մասի «բ» կետով, 34-րդ, 53-րդ, 58-60-րդ և 89-րդ հոդվածներով՝

### Ո Ր Ո Շ ՈՒ Մ Ե Մ

1. Դավիթ Ռուբիկի Գալստյանից հօգուտ Հրազդան համայնքի բյուջեի գանձել ընդհանուր՝ 229505 (երկու հարյուր քսանինը հազար հինգ հարյուր հինգ) ՀՀ դրամ չվճարված հարկային պարտավորությունների գումար:

2. Սույն որոշումը կարող է բողոքարկվել՝ «Վարչարարության հիմունքների և վարչական վարույթի մասին» ՀՀ օրենքի 70-րդ և ՀՀ վարչական դատավարության օրենսգրքի 73-րդ հոդվածներով նախատեսված կարգով՝ դրա ուժի մեջ մտնելու օրվանից երկամսյա ժամկետում:

3. Սույն որոշման պահանջները չկատարելու դեպքում, «Վարչարարության հիմունքների և վարչական վարույթի մասին» ՀՀ օրենքի 88-րդ հոդվածով սահմանված կարգով, այն ենթակա է հարկադիր կատարման՝ ՀՀ ԱՆ Հարկադիր կատարման ապահովող ծառայության միջոցով՝ անբողոքարկելի դառնալուց հետո եռամսյա ժամկետում:

4. Սույն որոշումն ուժի մեջ է մտնում կողմերին իրազեկելուն հաջորդող օրվանից կամ սույն որոշմամբ ուղղակիորեն շոշափվող անձանց վերաբերյալ տեղեկությունները հայտնի չլինելու դեպքում հրապարակման պահից, azdarar.am-ի կամ համայնքապետարանի տեղեկագրում հրապարակելու միջոցով:

ԿԱՄԱՅՆՔԻ ՂԵԿԱՎԱՐ՝

Ս. ՄԻՔԱՅԵԼՅԱՆ

20 փետրվարի 2025թ.  
ք.Հրազդան





**ՀԱՅԱՍՏԱՆԻ ՀԱՆՐԱՊԵՏՈՒԹՅՈՒՆ**  
**ԿՈՏԱՅՔԻ ՄԱՐԶ**  
**ՀՐԱԶԴԱՆԻ ՀԱՄԱՅՆՔԱՊԵՏԱՐԱՆ**

2301, ք. Հրազդան, Սահմանադրության հրապարակ 1  
(0223) 2-23-45, info@hrazdan.am

**Ո Ր Ո Շ ՈՒ Մ**

20 փետրվարի 2025թվականի N 191

**ԱՐՏՈՒՇ ՊԱՊԻԿԻ ԾՈՎՅԱՆԻՑ ՀԱՐԿԱՅԻՆ ՊԱՐՏԱՎՈՐՈՒԹՅՈՒՆՆԵՐԻ  
ՉՎՃԱՐՎԱԾ ԳՈՒՄԱՐՆԵՐԸ ԳԱՆՁԵԼՈՒ ՄԱՍԻՆ**

Որոշման կարգավորման առարկան.

Գեղարքունիքի մարզի Գավառ քաղաքի Հ. Աբրահամյան 1-ին փողոցի 3-րդ փակուղի 9 տան բնակիչ Արտուշ Պապիկի Ծովյանը հանդիսանալով գույքահարկ վճարող սուբյեկտ, օրենսդրությամբ սահմանված կարգով չի կատարել գույքահարկ վճարելու պարտականությունը, ինչի կապակցությամբ Կոտայքի մարզի Հրազդանի համայնքապետարանում «Վարչարարության հիմունքների և վարչական վարույթի մասին» օրենքի 30-րդ հոդվածի 1-ին մասի «բ» կետի հիմքով հարուցվել է վարչական վարույթ՝ Հրազդան համայնքի բյուջեի հանդեպ հարկային պարտավորությունները չկատարելու արդյունքում անշարժ գույքի հարկի գոյացած գույքահարկի, ինչպես նաև հաշվարկված տույժի գումարների գանձումն օրենքով սահմանված կարգով ապահովելու նպատակով:

«Վարչարարության հիմունքների և վարչական վարույթի մասին» օրենքով սահմանված կարգով հարուցված և իրականացված վարչական վարույթի ընթացքում գործի փաստական հանգամանքների բազմակողմանի, լրիվ և օբյեկտիվ քննության արդյունքում, բացահայտելով գործի բոլոր հանգամանքները, վարչական մարմինը հաստատված է համարում հետևյալը.

Վարչական ակտ ընդունելու համար հիմք հանդիսացող փաստերը: Համաձայն համայնքապետարանի աշխատակազմի եկամուտների հաշվառման և հավաքագրման բաժնի կողմից տրամադրված ՀՀ-ում գործածվող գույքահարկի և հողի հարկի հարկով հարկվող օբյեկտների միասնական համակարգից (vector+ ծրագիր) և անշարժ գույքի հարկի հաշվառման համակարգից (VXSOFТ ծրագիր) ստացված տեղեկանքների հիման վրա Արտուշ Պապիկի Ծովյանը Հայաստանի Հանրապետության հարկային օրենսգրքով սահմանված կարգով չի կատարել անշարժ գույքի հարկ վճարելու պարտականությունները, որի հետևանքով առաջացել է՝

1) Կոտայքի մարզ Հրազդան համայնքի Հրազդան քաղաքի Մ. Բաղդամյան թաղամաս 105/7 հասցեում գտնվող գույքի համար գույքահարկի գծով 72752 (յոթանասուներկու

հազար յոթ հարյուր հիսուներկու) ՀՀ դրամ հարկային պարտավորություն, որից 50711 (հիսուն հազար յոթ հարյուր տասնմեկ) ՀՀ դրամ 2009-2020թթ. ապառքի գումար և 22041 (քսաներկու հազար քառասունմեկ) ՀՀ դրամ 2009-2020թթ. ապառքը ժամանակին չվճարելու ընթացքում գոյացած տույժերի գումար:

2) Կոտայքի մարզ Հրազդան համայնքի Հրազդան քաղաքի Մ. Բաղրամյան թաղամաս 105/7 հասցեում գտնվող անշարժ գույքի հարկի գծով 68302 (վաթսունութ հազար երեք հարյուր երկու) ՀՀ դրամ հարկային պարտավորություն, որից 61034 (վաթսունմեկ հազար երեսունչորս) ՀՀ դրամ 2021-2025 թվականների ապառքի գումար և 7268 (յոթ հազար երկու հարյուր վաթսունութ) ՀՀ դրամ 2021-2024 թվականների ապառքը ժամանակին չվճարելու ընթացքում գոյացած տույժերի գումար: «Վարչարարության հիմունքների և վարչական վարույթի մասին» օրենքի 30-րդ հոդվածի 1-ին մասի «բ» կետի հիմքով հարուցված վարչական վարույթի շրջանակներում 2025 թվականի փետրվարի 14-ին ժամը 14:50-ին հրավիրվել են վարչական վարույթի լսումներ, որին մասնակցելու նպատակով պատշաճ ծանուցվել է (հիմք՝ 2024 թվականի դեկտեմբերի 26-ի azdarar.am էլեկտրոնային հայտարարությունների պաշտոնական կայքում տեղադրված հայտարարությունը և 2025 թվականի հունվարի 8-ի առաքանի N ALO125966730AM) Արտուշ Պապիկի Ծովյանը: Վերջինս վարչական վարույթի լսումներին չի ներկայացել է:

#### **Վարչական ակտ ընդունելու հիմնավորումը.**

Հայաստանի Հանրապետության Սահմանադրության 60-րդ հոդվածի 8-րդ մասի համաձայն՝ յուրաքանչյուր ոք պարտավոր է մուծել օրենքին համապատասխան սահմանված հարկեր, տուրքեր, կատարել պետական կամ համայնքային բյուջե մուտքագրվող պարտադիր այլ վճարումներ:

Հարկային օրենսգրքի (այսուհետ Օրենսգրք) 224-րդ հոդվածի համաձայն՝ անշարժ գույքի հարկը հարկ վճարողներին սեփականության իրավունքով պատկանող հարկման օբյեկտ համարվող անշարժ գույքի համար Օրենսգրքի 45-րդ գլխով սահմանված կարգով Հայաստանի Հանրապետության համայնքների բյուջեներ վճարվող տեղական հարկ է, որը կախված չէ հարկ վճարողների տնտեսական գործունեության արդյունքներից:

Օրենսգրքի 226-րդ հոդվածի 1-ին մասի 2-րդ կետի համաձայն՝ տեղական ինքնակառավարման մարմիններն իրականացնում են հարկ վճարողների և անշարժ գույքի հարկի հաշվառումը՝ Կառավարության սահմանած կարգով անշարժ գույքի հարկի վճարումների ընդունումը (այդ թվում՝ ժամկետանց պարտավորությունների հավաքումը), վճարման նկատմամբ հսկողությունը, ինչպես նաև հարկային վարչարարությունը:

Օրենսգրքի 236-րդ հոդվածի 1-ին մասի համաձայն՝ կազմակերպությունները և ֆիզիկական անձինք անշարժ գույքի հարկի տարեկան գումարները անշարժ գույքի գտնվելու վայրի համայնքի բյուջե են վճարում մինչև հարկային տարվա դեկտեմբերի 1-ը:

Օրենսգրքի 401-րդ հոդվածի 1-ին մասի համաձայն՝ հարկի վճարումը սահմանված ժամկետներից ուշացնելու դեպքում ժամկետանց յուրաքանչյուր օրվա համար հարկ վճարողը կամ հարկային գործակալը վճարում է տույժ՝ 0.04 տոկոսի չափով:

Օրենսգրքի 397-րդ հոդվածի համաձայն՝ հարկային իրավախախտում է համարվում հարկ վճարողի կամ հարկային գործակալի հակաիրավական այնպիսի գործողությունը կամ անգործությունը, որի համար Օրենսգրքով և (կամ) վճարների վերաբերյալ Հայաստանի Հանրապետության օրենքներով սահմանված է հարկային պատասխանատվություն:

Համաձայն «Տեղական ինքնակառավարման մասին» օրենքի 38-րդ հոդվածի 1-ին

մասի 3-րդ և 4-րդ կետերի՝ համայնքի ղեկավարը, որպես սեփական լիազորություն, օրենքով սահմանված կարգով կազմակերպում է տեղական հարկերի, տուրքերի և վճարների, համայնքի վարչական սահմաններում գտնվող համայնքային և պետական սեփականություն հանդիսացող հողերի, համայնքի սեփականություն հանդիսացող գույքի վարձավճարների գանձումն ու վերահսկումը: Տեղական հարկերը, տուրքերը և վճարները չվճարող անձանց նկատմամբ օրենքով սահմանված կարգով կիրառում է համապատասխան միջոցներ:

Ելնելով վերոգրյալից և ղեկավարվելով Հայաստանի Հանրապետության Սահմանադրության 60-րդ հոդվածի 8-րդ մասով, հարկային օրենսգրքի 3-րդ, 4-րդ, 224-227-րդ, 236-րդ, 397-րդ, 400-401-րդ հոդվածներով և 447-րդ հոդվածի 1.1-րդ մասով, «Տեղական ինքնակառավարման մասին» օրենքի 38-րդ հոդվածի 1-ին մասի 3-րդ և 4-րդ կետերով և «Վարչարարության հիմունքների և վարչական վարույթի մասին» օրենքի 30-րդ հոդվածի 1-ին մասի «բ» կետով, 34-րդ, 53-րդ, 58-60-րդ և 89-րդ հոդվածներով՝

### Ո Ր Ո Շ ՈՒ Մ Ե Մ

1. Արտուշ Պապիկի Ծովյանից հօգուտ Հրազդան համայնքի բյուջեի գանձել ընդհանուր՝ 141054 (հարյուր քառասունմեկ հազար հիսունչորս) ՀՀ դրամ չվճարված հարկային պարտավորությունների գումար:

2. Սույն որոշումը կարող է բողոքարկվել՝ «Վարչարարության հիմունքների և վարչական վարույթի մասին» ՀՀ օրենքի 70-րդ և ՀՀ վարչական դատավարության օրենսգրքի 73-րդ հոդվածներով նախատեսված կարգով՝ դրա ուժի մեջ մտնելու օրվանից երկամսյա ժամկետում:

3. Սույն որոշման պահանջները չկատարելու դեպքում, «Վարչարարության հիմունքների և վարչական վարույթի մասին» ՀՀ օրենքի 88-րդ հոդվածով սահմանված կարգով, այն ենթակա է հարկադիր կատարման՝ ՀՀ ԱՆ Հարկադիր կատարումն ապահովող ծառայության միջոցով՝ անբողոքարկելի դառնալուց հետո եռամսյա ժամկետում:

4. Սույն որոշումն ուժի մեջ է մտնում կողմերին իրազեկելուն հաջորդող օրվանից կամ սույն որոշմամբ ուղղակիորեն շոշափվող անձանց վերաբերյալ տեղեկությունները հայտնի չլինելու դեպքում հրապարակման պահից, azdarar.am-ի կամ համայնքապետարանի տեղեկագրում հրապարակելու միջոցով:

ՀԱՄԱՅՆՔԻ ՂԵԿԱՎԱՐ՝

Ս. ՄԻՔԱՅԵԼՅԱՆ

20 փետրվարի 2025թ.  
ք.Հրազդան







**ՀԱՅԱՍՏԱՆԻ ՀԱՆՐԱՊԵՏՈՒԹՅՈՒՆ**  
**ԿՈՏԱՅՔԻ ՄԱՐԶ**  
**ՀՐԱԶԴԱՆԻ ՀԱՄԱՅՆՔԱՊԵՏԱՐԱՆ**

2301, ք. Հրազդան, Սահմանադրության հրապարակ 1  
(0223) 2-23-45, info@hrazdan.am

**Ո Ր Ո Շ ՈՒ Մ**

20 փետրվարի 2025թվականի N 192

**ԱՐԹՈՒՐ ԱՆԴՐԱՆԻԿԻ ՊԵՏՐՈՍՅԱՆԻՑ ՀԱՐԿԱՅԻՆ ՊԱՐՏԱՎՈՐՈՒԹՅՈՒՆՆԵՐԻ  
ՉՎՃԱՐՎԱԾ ԳՈՒՄԱՐՆԵՐԸ ԳԱՆՁԵԼՈՒ ՄԱՍԻՆ**

**Որոշման կարգավորման առարկան.**

Հրազդան քաղաքի Կաքավաձոր թաղամասի 56/1 տան բնակիչ Արթուր Անդրանիկի Պետրոսյանը հանդիսանալով գույքահարկ վճարող սուբյեկտ, օրենսդրությամբ սահմանված կարգով չի կատարել գույքահարկ վճարելու պարտականությունը, ինչի կապակցությամբ Կոտայքի մարզի Հրազդանի համայնքապետարանում «Վարչարարության հիմունքների և վարչական վարույթի մասին» օրենքի 30-րդ հոդվածի 1-ին մասի «բ» կետի հիմքով հարուցվել է վարչական վարույթ՝ Հրազդան համայնքի բյուջեի հանդեպ հարկային պարտավորությունները չկատարելու արդյունքում փոխադրամիջոցի հարկի գոյացած գույքահարկի, ինչպես նաև հաշվարկված տույժի գումարների գանձումն օրենքով սահմանված կարգով ապահովելու նպատակով:

«Վարչարարության հիմունքների և վարչական վարույթի մասին» օրենքով սահմանված կարգով հարուցված և իրականացված վարչական վարույթի ընթացքում գործի փաստական հանգամանքների բազմակողմանի, լրիվ և օբյեկտիվ քննության արդյունքում, բացահայտելով գործի բոլոր հանգամանքները, վարչական մարմինը հաստատված է համարում հետևյալը.

**Վարչական ակտ ընդունելու համար հիմք հանդիսացող փաստերը.**

Համաձայն համայնքապետարանի աշխատակազմի եկամուտների հաշվառման և հավաքագրման բաժնի կողմից տրամադրված ՀՀ-ում գործածվող գույքահարկի և հողի հարկի հարկով հարկվող օբյեկտների միասնական համակարգից (vector+ ծրագիր) և փոխադրամիջոցի հարկի հաշվառման համակարգից (VXSOFТ ծրագիր) ստացված տեղեկանքների INFINITI FX 35 3.5 մակնիշի 08 FX 808 հաշվառման համարանիշի ավտոմեքենան սեփականության իրավունքով պատկանում է Արթուր Անդրանիկի Պետրոսյանին և ՀՀ հարկային օրենսգրքով սահմանված կարգով վերջինս չի կատարել փոխադրամիջոցի գույքահարկ վճարելու պարտականությունները, որի հետևանքով առաջացել է՝

1) Փոխադրամիջոցի գույքահարկի գծով 554314 (հինգ հարյուր հիսունչորս հազար երեք հարյուր տասնչորս) ՀՀ դրամ հարկային պարտավորություն, որից 495000 (չորս հարյուր իննսունհինգ հազար) ՀՀ դրամ 2021-2025 թվականների ապառքի գումար և 59314 (հիսունհինգ հազար երեք հարյուր տասնչորս) ՀՀ դրամ 2021-2024 թվականների ապառքը ժամանակին չվճարելու ընթացքում գոյացած տույժերի գումար: «Վարչարարության հիմունքների և վարչական վարույթի մասին» օրենքի 30-րդ հոդվածի 1-ին մասի «բ» կետի հիմքով հարուցված վարչական վարույթի շրջանակներում 2025 թվականի փետրվարի 14-ին ժամը 14:30-ին հրավիրվել են վարչական վարույթի լսումներ, որին մասնակցելու նպատակով պատշաճ ծանուցվել է (հիմք՝ 2024 թվականի դեկտեմբերի 26-ի azdarar.am էլեկտրոնային հայտարարությունների պաշտոնական կայքում տեղադրված հայտարարությունը) Արթուր Անդրանիկի Պետրոսյանը: Վերջինս վարչական վարույթի լսումներին չի ներկայացել:

#### **Վարչական ակտ ընդունելու հիմնավորումը.**

Հայաստանի Հանրապետության Սահմանադրության 60-րդ հոդվածի 8-րդ մասի համաձայն՝ յուրաքանչյուր ոք պարտավոր է մուծել օրենքին համապատասխան սահմանված հարկեր, տուրքեր, կատարել պետական կամ համայնքային բյուջե մուտքագրվող պարտադիր այլ վճարումներ:

Հարկային օրենսգրքի (այսուհետ Օրենսգիրք) 239-րդ հոդվածի համաձայն՝ փոխադրամիջոցների գույքահարկը հարկ վճարողներին սեփականության իրավունքով պատկանող հարկման օբյեկտ համարվող փոխադրամիջոցների համար Օրենսգրքի 50-րդ գլխով սահմանված կարգով Հայաստանի Հանրապետության համայնքների բյուջեներ վճարվող տեղական հարկ է, որը կախված չէ հարկ վճարողների տնտեսական գործունեության արդյունքներից:

Օրենսգրքի 251-րդ հոդվածի 1-ին մասի համաձայն՝ կազմակերպությունները և ֆիզիկական անձինք փոխադրամիջոցների գույքահարկի տարեկան գումարները (այդ թվում՝ Օրենսգրքի 246-րդ հոդվածի 3-րդ մասի 1-3-րդ կետերով սահմանված դեպքերում և կարգով հաշվարկված գույքահարկի պարտավորության գումարները) իրենց պետական գրանցման (հաշվառման) վայրի համայնքի բյուջե են վճարում մինչև հարկային տարվա դեկտեմբերի 1-ը ներառյալ՝ հաշվի առնելով սույն հոդվածով սահմանված առանձնահատկությունները: Հաշվառման (գրանցման) վայրի բացակայության դեպքում ֆիզիկական անձինք փոխադրամիջոցների գույքահարկի՝ սույն մասուպմ նշված գումարները վճարում են իրենց հիմնական բնակության վայրի համայնքի բյուջե: Եթե ֆիզիկական անձի հիմնական բնակության վայրը Հայաստանի Հանրապետության տարածքից դուրս է, ապա փոխադրամիջոցների գույքահարկի՝ սույն հոդվածում նշված գումարները վճարվում է փոխադրամիջոցի հիմնական գտնվելու վայրի համայնքի բյուջե:

Օրենսգրքի 401-րդ հոդվածի 1-ին մասի համաձայն՝ հարկի վճարումը սահմանված ժամկետներից ուշացնելու դեպքում ժամկետանց յուրաքանչյուր օրվա համար հարկ վճարողը կամ հարկային գործակալը վճարում է տույժ՝ 0.04 տոկոսի չափով:

Օրենսգրքի 397-րդ հոդվածի համաձայն՝ հարկային իրավախախտում է համարվում հարկ վճարողի կամ հարկային գործակալի հակաիրավական այնպիսի գործողությունը կամ անգործությունը, որի համար Օրենսգրքով և (կամ) վճարների վերաբերյալ Հայաստանի Հանրապետության օրենքներով սահմանված է հարկային պատասխանատվություն:

Համաձայն «Տեղական ինքնակառավարման մասին» օրենքի 38-րդ հոդվածի 1-ին մասի 3-րդ և 4-րդ կետերի՝ համայնքի ղեկավարը, որպես սեփական լիազորություն,

օրենքով սահմանված կարգով կազմակերպում է տեղական հարկերի, տուրքերի և վճարների, համայնքի վարչական սահմաններում գտնվող համայնքային և պետական սեփականություն հանդիսացող հողերի, համայնքի սեփականություն հանդիսացող գույքի վարձավճարների գանձումն ու վերահսկումը: Տեղական հարկերը, տուրքերը և վճարները չվճարող անձանց նկատմամբ օրենքով սահմանված կարգով կիրառում է համապատասխան միջոցներ:

Ելնելով վերոգրյալից և ղեկավարվելով Հայաստանի Հանրապետության Սահմանադրության 60-րդ հոդվածի 8-րդ մասով, հարկային օրենսգրքի 4-րդ, 243-րդ, 244-րդ, 247-րդ, 251-րդ, 397-րդ, 400-401-րդ հոդվածներով և 447-րդ հոդվածի 1.1-րդ մասով, «Տեղական ինքնակառավարման մասին» օրենքի 38-րդ հոդվածի 1-ին մասի 3-րդ և 4-րդ կետերով և «Վարչարարության հիմունքների և վարչական վարույթի մասին» օրենքի 30-րդ հոդվածի 1-ին մասի «բ» կետով, 34-րդ, 53-րդ, 58-60-րդ և 89-րդ հոդվածներով՝

### Ո Ր Ո Շ ՈՒ Մ Ե Մ

1. Արթուր Անդրանիկի Պետրոսյանից հօգուտ Հրազդան համայնքի բյուջեի գանձել ընդհանուր՝ 554314 (հինգ հարյուր հիսունչորս հազար երեք հարյուր տասնչորս) ՀՀ դրամ չվճարված հարկային պարտավորությունների գումար:

2. Սույն որոշումը կարող է բողոքարկվել՝ «Վարչարարության հիմունքների և վարչական վարույթի մասին» ՀՀ օրենքի 70-րդ և ՀՀ վարչական դատավարության օրենսգրքի 73-րդ հոդվածներով նախատեսված կարգով՝ դրա ուժի մեջ մտնելու օրվանից երկամսյա ժամկետում:

3. Սույն որոշման պահանջները չկատարելու դեպքում, «Վարչարարության հիմունքների և վարչական վարույթի մասին» ՀՀ օրենքի 88-րդ հոդվածով սահմանված կարգով, այն ենթակա է հարկադիր կատարման՝ ՀՀ ԱՆ Հարկադիր կատարումն ապահովող ծառայության միջոցով՝ անբողոքարկելի դառնալուց հետո եռամսյա ժամկետում:

4. Սույն որոշումն ուժի մեջ է մտնում կողմերին իրազեկելուն հաջորդող օրվանից կամ սույն որոշմամբ ուղղակիորեն շոշափվող անձանց վերաբերյալ տեղեկությունները հայտնի չլինելու դեպքում հրապարակման պահից, azdarar.am-ի կամ համայնքապետարանի տեղեկագրում հրապարակելու միջոցով:

ՀԱՄԱՅՆՔԻ ՂԵԿԱՎԱՐ՝

Ս. ՄԻՔԱՅԵԼՅԱՆ

20 փետրվարի 2025թ.  
ք.Հրազդան





**ՀԱՅԱՍՏԱՆԻ ՀԱՆՐԱՊԵՏՈՒԹՅՈՒՆ**  
**ԿՈՏԱՅՔԻ ՄԱՐԶ**  
**ՀՐԱԶԴԱՆԻ ՀԱՄԱՅՆՔԱՊԵՏԱՐԱՆ**

2301, ք. Հրազդան, Սահմանադրության հրապարակ 1  
 (0223) 2-23-45, info@hrazdan.am

**Ո Ր Ո Շ ՈՒ Մ**

20 փետրվարի 2025թվականի N 193

**ՆԱԻՐԱ ՄՈՒՇԵՂԻ ՄԱՐՏԻՐՈՍՅԱՆԻՑ ՀԱՐԿԱՅԻՆ ՊԱՐՏԱՎՈՐՈՒԹՅՈՒՆՆԵՐԻ  
 ԶՎՃԱՐՎԱԾ ԳՈՒՄԱՐՆԵՐԸ ԳԱՆՁԵԼՈՒ ՄԱՍԻՆ**

**Որոշման կարգավորման առարկան.**

Հրազդան քաղաքի Միկրոշրջան թաղամասի 113 շենքի 11 բնակարանի բնակիչ Նաիրա Մուշեղի Մարտիրոսյանը հանդիսանալով գույքահարկ վճարող սուբյեկտ, օրենսդրությամբ սահմանված կարգով չի կատարել գույքահարկ վճարելու պարտականությունը, ինչի կապակցությամբ Կոտայքի մարզի Հրազդանի համայնքապետարանում «Վարչարարության հիմունքների և վարչական վարույթի մասին» օրենքի 30-րդ հոդվածի 1-ին մասի «բ» կետի հիմքով հարուցվել է վարչական վարույթ՝ Հրազդան համայնքի բյուջեի հանդեպ հարկային պարտավորությունները չկատարելու արդյունքում փոխադրամիջոցի հարկի գոյացած գույքահարկի, ինչպես նաև հաշվարկված տույժի գումարների գանձումն օրենքով սահմանված կարգով ապահովելու նպատակով: «Վարչարարության հիմունքների և վարչական վարույթի մասին» օրենքով սահմանված կարգով հարուցված և իրականացված վարչական վարույթի ընթացքում գործի փաստական հանգամանքների բազմակողմանի, լրիվ և օբյեկտիվ քննության արդյունքում, բացահայտելով գործի բոլոր հանգամանքները, վարչական մարմինը հաստատված է համարում հետևյալը.

**Վարչական ակտ ընդունելու համար հիմք հանդիսացող փաստերը.**

Համաձայն համայնքապետարանի աշխատակազմի եկամուտների հաշվառման և հավաքագրման բաժնի կողմից տրամադրված ՀՀ-ում գործածվող գույքահարկի և հողի հարկի հարկով հարկվող օբյեկտների միասնական համակարգից (vector+ ծրագիր) և փոխադրամիջոցի հարկի հաշվառման համակարգից (VXSOF Ծրագիր) ստացված տեղեկանքների TOYOTA 4 RUNNER 4.0 մակնիշի 35 PM 656 հաշվառման համարանիշի ավտոմեքենան սեփականության իրավունքով պատկանում է Նաիրա Մուշեղի Մարտիրոսյանին և ՀՀ հարկային օրենսգրքով սահմանված կարգով վերջինս չի կատարել փոխադրամիջոցի գույքահարկ վճարելու պարտականությունները, որի հետևանքով առաջացել է՝

- 1) Փոխադրամիջոցի գույքահարկի գծով 112210 (հարյուր տասներկու հազար երկու

հարյուր տասը) ՀՀ դրամ հարկային պարտավորություն, որից 86850 (ութսունվեց հազար ութ հարյուր հիսուն) ՀՀ դրամ 2009-2020թթ. ապառքի գումար և 25360 (քսանհինգ հազար երեք հարյուր վաթսուն) ՀՀ դրամ 2009-2020թթ. ապառքը ժամանակին չվճարելու ընթացքում գոյացած տույժերի գումար:

2) Փոխադրամիջոցի գույքահարկի գծով 423357 (չորս հարյուր քսաներեք հազար երեք հարյուր հիսունյոթ) ՀՀ դրամ հարկային պարտավորություն, որից 357150 (երեք հարյուր հիսունյոթ հազար հարյուր հիսուն) ՀՀ դրամ 2021-2025 թվականների ապառքի գումար և 66207 (վաթսունվեց հազար երկու հարյուր յոթ) ՀՀ դրամ 2021-2024 թվականների ապառքը ժամանակին չվճարելու ընթացքում գոյացած տույժերի գումար: «Վարչարարության հիմունքների և վարչական վարույթի մասին» օրենքի 30-րդ հոդվածի 1-ին մասի «բ» կետի հիմքով հարուցված վարչական վարույթի շրջանակներում 2025 թվականի փետրվարի 14-ին ժամը 14:40-ին հրավիրվել են վարչական վարույթի լսումներ, որին մասնակցելու նպատակով պատշաճ ծանուցվել է (հիմք՝ 2024 թվականի դեկտեմբերի 26-ի azdarar.am էլեկտրոնային հայտարարությունների պաշտոնական կայքում տեղադրված հայտարարությունը և 2025 թվականի հունվարի 14-ի առաքանի N ALO125966642AM ) Նաիրա Մուշեղի Մարտիրոսյանը: Վերջինս վարչական վարույթի լսումներին չի ներկայացել:

#### **Վարչական ակտ ընդունելու հիմնավորումը.**

Հայաստանի Հանրապետության Սահմանադրության 60-րդ հոդվածի 8-րդ մասի համաձայն՝ յուրաքանչյուր ոք պարտավոր է մուծել օրենքին համապատասխան սահմանված հարկեր, տուրքեր, կատարել պետական կամ համայնքային բյուջե մուտքագրվող պարտադիր այլ վճարումներ:

Հարկային օրենսգրքի (այսուհետ Օրենսգրք) 239-րդ հոդվածի համաձայն՝ փոխադրամիջոցների գույքահարկը հարկ վճարողներին սեփականության իրավունքով պատկանող հարկման օբյեկտ համարվող փոխադրամիջոցների համար Օրենսգրքի 50-րդ գլխով սահմանված կարգով Հայաստանի Հանրապետության համայնքների բյուջեներ վճարվող տեղական հարկ է, որը կախված չէ հարկ վճարողների տնտեսական գործունեության արդյունքներից:

Օրենսգրքի 251-րդ հոդվածի 1-ին մասի համաձայն՝ կազմակերպությունները և ֆիզիկական անձինք փոխադրամիջոցների գույքահարկի տարեկան գումարները (այդ թվում՝ Օրենսգրքի 246-րդ հոդվածի 3-րդ մասի 1-3-րդ կետերով սահմանված դեպքերում և կարգով հաշվարկված գույքահարկի պարտավորության գումարները) իրենց պետական գրանցման (հաշվառման) վայրի համայնքի բյուջե են վճարում մինչև հարկային տարվա դեկտեմբերի 1-ը ներառյալ՝ հաշվի առնելով սույն հոդվածով սահմանված առանձնահատկությունները: Հաշվառման (գրանցման) վայրի բացակայության դեպքում ֆիզիկական անձինք փոխադրամիջոցների գույքահարկի՝ սույն մասուպմ նշված գումարները վճարում են իրենց հիմնական բնակության վայրի համայնքի բյուջե: Եթե ֆիզիկական անձի հիմնական բնակության վայրը Հայաստանի Հանրապետության տարածքից դուրս է, ապա փոխադրամիջոցների գույքահարկի՝ սույն հոդվածում նշված գումարները վճարվում է փոխադրամիջոցի հիմնական գտնվելու վայրի համայնքի բյուջե:

Օրենսգրքի 401-րդ հոդվածի 1-ին մասի համաձայն՝ հարկի վճարումը սահմանված ժամկետներից ուշացնելու դեպքում ժամկետանց յուրաքանչյուր օրվա համար հարկ վճարողը կամ հարկային գործակալը վճարում է տույժ՝ 0.04 տոկոսի չափով: Օրենսգրքի 397-րդ հոդվածի համաձայն՝ հարկային իրավախախտում է համարվում հարկ վճարողի կամ հարկային գործակալի հակաիրավական այնպիսի գործողությունը կամ անգործությունը, որի համար Օրենսգրքով և (կամ) վճարների վերաբերյալ

Հայաստանի Հանրապետության օրենքներով սահմանված է հարկային պատասխանատվություն:

Համաձայն «Տեղական ինքնակառավարման մասին» օրենքի 38-րդ հոդվածի 1-ին մասի 3-րդ և 4-րդ կետերի՝ համայնքի ղեկավարը, որպես սեփական լիազորություն, օրենքով սահմանված կարգով կազմակերպում է տեղական հարկերի, տուրքերի և վճարների, համայնքի վարչական սահմաններում գտնվող համայնքային և պետական սեփականություն հանդիսացող հողերի, համայնքի սեփականություն հանդիսացող գույքի վարձավճարների գանձումն ու վերահսկումը: Տեղական հարկերը, տուրքերը և վճարները չվճարող անձանց նկատմամբ օրենքով սահմանված կարգով կիրառում է համապատասխան միջոցներ:

Ելնելով վերոգրյալից և ղեկավարվելով Հայաստանի Հանրապետության Սահմանադրության 60-րդ հոդվածի 8-րդ մասով, հարկային օրենսգրքի 4-րդ, 243-րդ, 244-րդ, 247-րդ, 251-րդ, 397-րդ, 400-401-րդ հոդվածներով և 447-րդ հոդվածի 1.1-րդ մասով, «Տեղական ինքնակառավարման մասին» օրենքի 38-րդ հոդվածի 1-ին մասի 3-րդ և 4-րդ կետերով և «Վարչարարության հիմունքների և վարչական վարույթի մասին» օրենքի 30-րդ հոդվածի 1-ին մասի «բ» կետով, 34-րդ, 53-րդ, 58-60-րդ և 89-րդ հոդվածներով

### Ո Ր Ո Շ ՈՒ Մ Ե Մ՝

1. Նաիրա Մուշեղի Մարտիրոսյանից հոգուտ Հրազդան համայնքի բյուջեի գանձել ընդհանուր՝ 535567 (հինգ հարյուր երեսունհինգ հազար հինգ հարյուր վաթսունյոթ) ՀՀ դրամ չվճարված հարկային պարտավորությունների գումար:

2. Սույն որոշումը կարող է բողոքարկվել՝ «Վարչարարության հիմունքների և վարչական վարույթի մասին» ՀՀ օրենքի 70-րդ և ՀՀ վարչական դատավարության օրենսգրքի 73-րդ հոդվածներով նախատեսված կարգով՝ դրա ուժի մեջ մտնելու օրվանից երկամսյա ժամկետում:

3. Սույն որոշման պահանջները չկատարելու դեպքում, «Վարչարարության հիմունքների և վարչական վարույթի մասին» ՀՀ օրենքի 88-րդ հոդվածով սահմանված կարգով, այն ենթակա է հարկադիր կատարման՝ ՀՀ ԱՆ Հարկադիր կատարումն ապահովող ծառայության միջոցով՝ անբողոքարկելի դառնալուց հետո եռամսյա ժամկետում:

4. Սույն որոշումն ուժի մեջ է մտնում կողմերին իրազեկելուն հաջորդող օրվանից կամ սույն որոշմամբ ուղղակիորեն շոշափվող անձանց վերաբերյալ տեղեկությունները հայտնի չլինելու դեպքում՝ հրապարակման պահից, azdarar.am-ի կամ համայնքապետարանի տեղեկագրում հրապարակելու միջոցով:

ՀԱՄԱՅՆՔԻ ՂԵԿԱՎԱՐ՝

Ս. ՄԻՔԱՅԵԼՅԱՆ

20 փետրվարի 2025թ.  
ք.Հրազդան





**ՀԱՅԱՍՏԱՆԻ ՀԱՆՐԱՊԵՏՈՒԹՅՈՒՆ**  
**ԿՈՏԱՅՔԻ ՄԱՐԶ**  
**ՀՐԱԶԴԱՆԻ ՀԱՄԱՅՆՔԱՊԵՏԱՐԱՆ**

2301, ք. Հրազդան, Սահմանադրության հրապարակ 1  
 (0223) 2-23-45, info@hrazdan.am

**Ո Ր Ո Շ ՈՒ Մ**

21 փետրվարի 2025թվականի N 194

**ՀՐԱԶԴԱՆԻ ՀԱՄԱՅՆՔԱՊԵՏԱՐԱՆԻ ԵՆԹԱԿԱՅՈՒԹՅԱՆ «ՎԱՀԵ ԶԱՔԱՐՅԱՆԻ ԱՆՎԱՆ ՄԱՐԶԱՄՇԱԿՈՒԹԱՅԻՆ ՈՒՍՈՒՄՆԱԿԱՆ ԿԵՆՏՐՈՆ» ՀԻՄՆԱՐԿԻ ՏԱՐԱԾՔԸ ՎԱՐՁԱԿԱԼՈՒԹՅԱՄԲ ՏՐԱՄԱԴՐԵԼՈՒ ՄԱՍԻՆ**

Ղեկավարվելով «Տեղական ինքնակառավարման մասին» ՀՀ օրենքի 35-րդ հոդվածի 1-ին մասի 16-րդ կետով, հիմք ընդունելով Հրազդան համայնքի ավագանու 2024 թվականի դեկտեմբերի 10-ի N 208 որոշումը և Հրազդան համայնքի Երևանյան խճուղի, 128Բ տան բնակիչ Քրիստինե Գևորգյանի 2025 թվականի փետրվարի 19-ի դիմումը.

**Ո Ր Ո Շ ՈՒ Մ Ե Մ՝**

1. Հրազդանի համայնքապետարանի ենթակայության «Վահե Զաքարյանի անվան երիտասարդական մարզամշակութային ուսումնական կենտրոն» հիմնարկի շենքում գտնվող 50 քառակուսի մետր ընդհանուր մակերեսով տարածքը 1 տարի ժամկետով, շաբաթական 2 օր՝ երեքշաբթի, շաբաթ (մինչև 3 ժամ տևողությամբ պարապմունքներով), ամսական 20 000 (քսան հազար) ՀՀ դրամ վարձավճարով վարձակալությամբ տրամադրել Հրազդան համայնքի բնակիչ Քրիստինե Գևորգյանին՝ պարի դասընթացներ անցկացնելու համար և կնքել պայմանագիր:

2. Սույն որոշումն ուժի մեջ է մտնում ստորագրման օրվանից:

**ՀԱՄԱՅՆՔԻ ՂԵԿԱՎԱՐ՝**

**Ս. ՄԻՔԱՅԵԼՅԱՆ**

21 փետրվարի 2025թ.  
 ք.Հրազդան





**ՀԱՅԱՍՏԱՆԻ ՀԱՆՐԱՊԵՏՈՒԹՅՈՒՆ**  
**ԿՈՏԱՅՔԻ ՄԱՐԶ**  
**ՀՐԱԶԴԱՆԻ ՀԱՄԱՅՆՔԱՊԵՏԱՐԱՆ**

2301, ք. Հրազդան, Սահմանադրության հրապարակ 1  
 (0223) 2-23-45, info@hrazdan.am

**Ո Ր Ո Շ ՈՒ Մ**

21 փետրվարի 2025թվականի N 195

**ՀԱՆՐԱՅԻՆ ՄՆՆԴԻ ՕԲՅԵԿՏԻՆ ԹՈՒՅԼՏՎՈՒԹՅՈՒՆՆԵՐ  
 ՏՐԱՄԱԴԻԵԼՈՒ ՄԱՍԻՆ**

Համաձայն «Տեղական ինքնակառավարման մասին» օրենքի 45-րդ հոդվածի 1-ին մասի 2-րդ և 4-րդ կետերի, հիմք ընդունելով Հրազդան համայնքի ավագանու 2024 թվականի դեկտեմբերի 10-ի N 192-Ն որոշումը և անհատ ձեռնարկատեր Անդրանիկ Սաֆարյանի 2025 թվականի փետրվարի 19-ի հայտերը.

**Ո Ր Ո Շ ՈՒ Մ Ե Մ՝**

- Հրազդան համայնքի վարչական տարածքում գործող հանրային սննդի օբյեկտին՝ տրամադրել ոգելից և ալկոհոլային խմիչքների իրացման և հանրային սննդի կազմակերպման և իրացման թույլտվություններ՝ համաձայն հավելվածի:
- Սույն որոշումն ուժի մեջ է մտնում ստորագրման օրվանից:

**ՀԱՄԱՅՆՔԻ ՂԵԿՎԱՐ՝**

**Ս. ՄԻՔԱՅԵԼՅԱՆ**

21 փետրվարի 2025թ.  
 ք.Հրազդան







**ՑՈՒՑԱԿ**  
**ՀԱՆՐԱՅԻՆ ԱՆՆԴԻ ՕԲՅԵԿՏԻՆ**  
**ԹՈՒՅԼՏՎՈՒԹՅՈՒՆՆԵՐԻ ՏՐԱՄԱԴՐՄԱՆ**

Հ/Հ	Իրավաբանական անձի անվանումը/անուն, ազգ անուն/ կամ կազմակերպչորակապա ն տեսակը	Իրավաբանական հասցե	Գործունեության հասցե	Շինության տեսակը, բառակապի մետր	Տեղական տուրքի տեսակը, սահմանված դրույքաչափը (դրամ)	Թույլտվության տրամադրման ժամանակահատվածը, մուծված գումարի չափը (դրամ)
1	Ա/Ձ Սաֆարյան Անդրանիկ	Հրազդան համայնք, գ. Սոլակ 2/59	Սոլակ, Արզական անտառապատություն 8-րդ ք.մ թիվ 23	25 քառ.մ, հանրային սննդի օբյեկտ՝ հիմնական շինություն	ուճելից և ավերիության խմիչքների իրացում, 7000 դրամ (եռամսյակի համար)	2025 թվականի առաջին եռամսյակի համար, 7000
2	Ա/Ձ Սաֆարյան Անդրանիկ	Հրազդան համայնք, գ. Սոլակ 2/59	Սոլակ, Արզական անտառապատություն 8-րդ ք.մ թիվ 23	25 քառ.մ, հանրային սննդի օբյեկտ՝ հիմնական շինություն	հանրային սննդի կազմակերպում և իրացում 5 000 դրամ (եռամսյակի համար)	2025 թվականի առաջին եռամսյակի համար, 5 000



**ՀԱՅԱՍՏԱՆԻ ՀԱՆՐԱՊԵՏՈՒԹՅՈՒՆ**  
**ԿՈՏԱՅՔԻ ՄԱՐԶ**  
**ՀՐԱԶԴԱՆԻ ՀԱՄԱՅՆՔԱՊԵՏԱՐԱՆ**

2301, ք. Հրազդան, Սահմանադրության հրապարակ 1  
 (0223) 2-23-45, info@hrazdan.am

**Ո Ր Ո Շ ՈՒ Մ**

21 փետրվարի 2025թվականի N 196

**ՈԳԵԼԻՑ ԵՎ ԱԼԿՈՆՈԼԱՅԻՆ ԽՄԻՉՔՆԵՐԻ ԵՎ ԾԽԱԽՈՏԱՅԻՆ  
 ԱՐՏԱԴՐԱՏԵՍԱԿՆԵՐԻ ՎԱՃԱՌՔԻ ԹՈՒՅԼՏՎՈՒԹՅՈՒՆՆԵՐ ՏՐԱՄԱԴՐԵԼՈՒ  
 ՄԱՍԻՆ**

Համաձայն «Տեղական ինքնակառավարման մասին» օրենքի 45-րդ հոդվածի 1-ին մասի 2-րդ կետի, հիմք ընդունելով Հրազդան համայնքի ավագանու 2024 թվականի դեկտեմբերի 10-ի N 192-Ն որոշումը և անհատ ձեռնարկատերերի հայտերը.

**Ո Ր Ո Շ ՈՒ Մ Ե Մ՝**

- Հրազդան համայնքի վարչական տարածքում գործող առևտրի օբյեկտներին՝ տրամադրել ոգելից և ալկոհոլային խմիչքների և ծխախոտային արտադրատեսակների վաճառքի թույլտվություններ՝ համաձայն հավելվածի:
- Սույն որոշումն ուժի մեջ է մտնում ստորագրման օրվանից:

**ՀԱՄԱՅՆՔԻ ՂԵԿՎԱՐ՝**

**Ա. ՄԻՔԱՅԵԼՅԱՆ**

21 փետրվարի 2025թ  
 ք.Հրազդան



Հավելված  
Հրազդան համայնքի ղեկավարի  
2025 թ. փետրվարի 21 -ի  
N 196 որոշման



**ՑՈՒՑԱԿ**  
**ԱՌԵՎՏՐԻ ՕԲՅԵԿՏՆԵՐԻՆ**  
**ԹՈՒՅԼՏՎՈՒԹՅՈՒՆՆԵՐԻ ՏՐԱՄԱԴՐՄԱՆ**

Հ/Հ	Իրավաբանական անձի անվանումը/անուն, ազգանուն և/ կամ կազմակերպիչի անվանումը	Իրավաբանական հասցե	Գործունեության հասցե	Շինության տեսակը, մակերեսը՝ քառակուսի մետր	Տեղական տուրքի տեսակը, սահմանված դրույքաչափը (դրամ)	Թույլտվության տրամադրման ժամանակահատվածը, մուծված գումարի չափը (դրամ)
1	Ա/Ձ Գուլասարյան Սերիկն	Ք. Հրազդան, Միկրոշրջան թ-ս 210/13	Ք. Հրազդան, Միկրոշրջան թ-ս 103 շենքին հարող տարածք	97 քառ.մ, առևտրի օբյեկտ՝ հիմնական շինություն	ԲՈՒՅԵՆ և ԲՈՒՅԵՆԻ խմբի ղեկավարի կամ 16000 դրամ (եռամսյակի համար)	2025 թվականի առաջին եռամսյակի համար, 16 000
3	Ա/Ձ Գուլասարյան Սերիկն	Ք. Հրազդան, Միկրոշրջան թ-ս 210/13	Ք. Հրազդան, Միկրոշրջան թ-ս 103 շենքին հարող տարածք	97 քառ.մ, առևտրի օբյեկտ՝ հիմնական շինություն	Թափառաբանականության կամ ծախսաբանականության կամ փոխադրման կամ ծախսաբանականության արտադրատեսակների նմանակների կամ 18 000 դրամ (եռամսյակի համար)	2025 թվականի առաջին եռամսյակի համար, 18 000
4	Ա/Ձ Զոհրաբյան Ինգա	Ք. Հրազդան, Միկրոշրջան թ-ս 5/24	Ք. Հրազդան, Միկրոշրջան թ-ս, 5/15	47 քառ.մ, առևտրի օբյեկտ՝ հիմնական շինություն	ԲՈՒՅԵՆ և ԲՈՒՅԵՆԻ խմբի ղեկավարի կամ 11000 դրամ (եռամսյակի համար)	2025 թվականի առաջին եռամսյակի համար, 11000
5	Ա/Ձ Զոհրաբյան Ինգա	Ք. Հրազդան, Միկրոշրջան թ-ս 5/24	Ք. Հրազդան, Միկրոշրջան թ-ս, 5/15	47 քառ.մ, առևտրի օբյեկտ՝ հիմնական շինություն	Թափառաբանականության կամ ծախսաբանականության կամ փոխադրման կամ ծախսաբանականության արտադրատեսակների նմանակների կամ 11000 դրամ (եռամսյակի համար)	2025 թվականի առաջին եռամսյակի համար, 11000
6	Ա/Ձ Հունանյան Մարիամ	Ք. Հրազդան, Միկրոշրջան թ-ս 124/50	Ք. Հրազդան, Միկրոշրջան թ-ս, Պուրակային 31	98 քառ.մ, առևտրի օբյեկտ՝ հիմնական շինություն	ԲՈՒՅԵՆ և ԲՈՒՅԵՆԻ խմբի ղեկավարի կամ 16 000 դրամ (եռամսյակի համար)	2025 թվականի առաջին եռամսյակի համար, 16 000
7	Ա/Ձ Հունանյան Մարիամ	Ք. Հրազդան, Միկրոշրջան թ-ս 124/50	Ք. Հրազդան, Միկրոշրջան թ-ս, Պուրակային 31	98 քառ.մ, առևտրի օբյեկտ՝ հիմնական շինություն	Թափառաբանականության կամ ծախսաբանականության կամ փոխադրման կամ ծախսաբանականության արտադրատեսակների նմանակների կամ 18 000 դրամ (եռամսյակի համար)	2025 թվականի առաջին եռամսյակի համար, 18 000



**ՀԱՅԱՍՏԱՆԻ ՀԱՆՐԱՊԵՏՈՒԹՅՈՒՆ**  
**ԿՈՏԱՅՔԻ ՄԱՐԶ**  
**ՀՐԱԶԴԱՆԻ ՀԱՄԱՅՆՔԱՊԵՏԱՐԱՆ**

2301, ք. Հրազդան, Սահմանադրության հրապարակ 1  
 (0223) 2-23-45, info@hrazdan.am

**Ո Ր Ո Շ ՈՒ Մ**

21 փետրվարի 2025թվականի N 197

**ԱՐՏԱՔԻՆ ԳՈՎԱԶԴԻ ՏԵՂԱԴՐՄԱՆ ԹՈՒՅԼՏՎՈՒԹՅՈՒՆՆԵՐ  
 ՏՐԱՄԱԴՐԵԼՈՒ ՄԱՍԻՆ**

Համաձայն «Տեղական ինքնակառավարման մասին» օրենքի 45-րդ հոդվածի 1-ին մասի 12 կետի, հիմք ընդունելով Հրազդան համայնքի ավագանու 2024 թվականի դեկտեմբերի 10-ի N 192-Ն որոշման հավելվածը և իրավաբանական անձանց հայտերը.

**Ո Ր Ո Շ ՈՒ Մ Ե Մ՝**

1. Հրազդան համայնքի վարչական տարածքում տրամադրել արտաքին գովազդի տեղադրման թույլտվություններ՝ համաձայն հավելվածի:
2. Սույն որոշումն ուժի մեջ է մտնում ստորագրման օրվանից:

**ՀԱՄԱՅՆՔԻ ՂԵԿԱՎԱՐ՝**

**Ս. ՄԻՔԱՅԵԼՅԱՆ**



21 փետրվարի 2025թ.  
 ք. Հրազդան

Հավելված  
Հրագրան համայնքի ղեկավարի  
2025 թ. փետրվարի 21-ի  
N 197 որոշման



ՑՈՒՑԱԿ

**ԱՐՏԱՔԻՆ ԳՈՎԱԶԴԻ ՏԵՂԱԴՐՄԱՆ  
ԹՈՒՅԼՏՎՈՒԹՅՈՒՆՆԵՐԻ ՏՐԱՍԿՐԵՄՆ**

Հ/Հ	Իրավաբանական անվանումը/անուն, ազգ անուն/ կամ կազմակերպչության կամ տեսակը	Իրավաբանական հասցե	Գործունեության հասցե	Արտաքին գովազդի մակերեսը՝ քառակուսի մետր	Տեղական տնտեսական կազմակերպության տեսակը, սահմանված վճարը (դրամ)	Թույլտվության տրամադրման ժամանակահատվածը, մտնված վճարը (դրամ)
1	«ՄԻԹԻ» ՍՊԸ	Ք. Հրազդան, Զ. Անդրանիկի 66	Ք. Հրազդան, Զ. Անդրանիկի 66	12 քառակուսի մետր գովազդային վահանակ	այլ արտաքին գովազդ՝ յուրաքանչյուր ամիս մեկ քառակուսի մետրի համար՝ 1 500	2025 թվականի փետրվար ամսվա համար՝ 18000 դրամ
2	«ԴԱՎԱ ԳՐՈՒՊ» ՍՊԸ	Ք. Հրազդան, Զ. Անդրանիկի 8	Ք. Հրազդան, Զ. Անդրանիկի 8	5 քառակուսի մետր գովազդային վահանակ ՆՇՖԹ ԳՐՈՒՊ	այլ արտաքին գովազդ՝ յուրաքանչյուր ամիս մեկ քառակուսի մետրի համար՝ 1 500	2025 թվականի փետրվար ամսվա համար՝ 7500 դրամ



**ՀԱՅԱՍՏԱՆԻ ՀԱՆՐԱՊԵՏՈՒԹՅՈՒՆ**  
**ԿՈՏԱՅՔԻ ՄԱՐԶ**  
**ՀՐԱԶԴԱՆԻ ՀԱՄԱՅՆՔԱՊԵՏԱՐԱՆ**

2301, ք. Հրազդան, Սահմանադրության հրապարակ 1  
(0223) 2-23-45, info@hrazdan.am

**Ո Ր Ո Շ ՈՒ Մ**

24 փետրվարի 2025թվականի N 198

ԻՆՔՆԱԿԱՄ ԿԱՌՈՒՑՎԱԾ ԱՎՏՈՏՆԱԿԻ ԵՎ ԴՐԱ ՍՊԱՍԱՐԿՄԱՆ ՈՒ  
ՊԱՀՊԱՆՄԱՆ ՀԱՄԱՐ ՆԱԽԱՏԵՍՎԱԾ ՀՈՂԱՄԱՍԻ ՆԿԱՏՄԱՄԲ ՀՐԱԶԴԱՆ  
ՀԱՄԱՅՆՔԻ ՍԵՓԱԿԱՆՈՒԹՅԱՆ ԻՐԱՎՈՒՆՔԸ ՃԱՆԱԶԵԼՈՒ ՄԱՍԻՆ

Ղեկավարվելով «Տեղական ինքնակառավարման մասին» օրենքի 35-րդ հոդվածի 1-ին մասի 22-րդ կետով, Կառավարության 2005 թվականի դեկտեմբերի 29-ի թիվ 2387-Ն, սեպտեմբերի 28-ի թիվ 1831-Ն, 2006 թվականի մայիսի 18-ի թիվ 731-Ն և թիվ 912-Ն որոշումներով հաստատված կարգերով, հիմք ընդունելով Բագրատ Կարապետյանի 2021 թվականի հունվարի 25-ի դիմումը, Հրազդան համայնքի ղեկավարի կողմից հաստատված «Աշոտ Հակոբյան Գուրգենի» ԱԶ-ի կողմից չափագրված և տրված շինության, դրա սպասարկման և պահպանման համար անհրաժեշտ հողամասի հատակագիծը, չափագրման տվյալների մուտքագրման 2023XSN2EQ ծածկագիրը, Հրազդանի համայնքապետարանի աշխատակազմի քաղաքաշինության և հողաշինության բաժնի 2025 թվականի փետրվարի 5-ի թիվ 4 մասնագիտական եզրակացությունը.

**Ո Ր Ո Շ ՈՒ Մ Ե Մ՝**

1. Հրազդան համայնքին պատկանող Կենտրոն թաղամասում գտնվող 07-001-0442-0055 ծածկագրով գույքին տրամադրել հասցե՝ Կոտայքի մարզ, Հրազդան համայնք, քաղաք Հրազդան, Կենտրոն թաղամաս 6/7:
2. Կոտայքի մարզի Հրազդան քաղաքի Կենտրոն թաղամասի 6 շենքի թիվ 4 բնակարանի բնակիչ Բագրատ Կարապետյանի կողմից ինքնական կառուցված Հրազդան քաղաքի Կենտրոն թաղամաս 6/7 հասցեում գտնվող 57.3քմ արտաքին մակերեսով բնակելի նշանակության ավտոտնակը ճանաչել օրինական:
3. Ավտոտնակը և դրա սպասարկման ու պահպանման համար նախատեսված 57.3քմ մակերեսով բնակավայրերի բնակելի կառուցապատման հողամասը գրանցել որպես Հրազդան համայնքի սեփականություն:
4. Սույն որոշումն ուժի մեջ է մտնում ստորագրման օրվանից:

**ՀԱՄԱՅՆՔԻ ՂԵԿԱՎԱՐ՝**

**Ս. ՄԻՔԱՅԵԼՅԱՆ**

24 փետրվարի 2025թ.  
ք. Հրազդան





**ՀԱՅԱՍՏԱՆԻ ՀԱՆՐԱՊԵՏՈՒԹՅՈՒՆ**  
**ԿՈՏԱՅՔԻ ՄԱՐԶ**  
**ՀՐԱԶԴԱՆԻ ՀԱՄԱՅՆՔԱՊԵՏԱՐԱՆ**

2301, ք. Հրազդան, Սահմանադրության հրապարակ 1  
 (0223) 2-23-45, info@hrazdan.am

**Ո Ր Ո Շ ՈՒ Մ**

24 փետրվարի 2025թվականի N 199

**ՀՈՂԱՄԱՍԻ ԳՈՐԾԱՌՆԱԿԱՆ ՆՇԱՆԱԿՈՒԹՅԱՆ  
 ՓՈՓՈԽՈՒԹՅԱՆ ՄԱՍԻՆ**

Ղեկավարվելով «Տեղական ինքնակառավարման մասին» օրենքի 35-րդ հոդվածի 1-ին մասի 24-րդ կետով, Կառավարության 2011 թվականի դեկտեմբերի 29-ի N 1920-Ն որոշմամբ հաստատված հավելված 1-ի 24-րդ կետի 3-րդ ենթակետով.

**Ո Ր Ո Շ ՈՒ Մ Ե Մ՝**

1. Հրազդան համայնքին պատկանող 07-001-0510-0001-ից ծածկագրով 39.62քմ մակերեսով հողամասի գործառնական նշանակությունը բնակավայրերի բնակելի կառուցապատումից փոփոխել հասարակական կառուցապատման:
2. Սույն որոշումն ուժի մեջ է մտնում ստորագրման օրվանից:

**ՀԱՄԱՅՆՔԻ ՂԵԿԱՎԱՐ՝**

**Ս. ՄԻՔԱՅԵԼՅԱՆ**

24 փետրվարի 2025թ.  
 ք. Հրազդան





**ՀԱՅԱՍՏԱՆԻ ՀԱՆՐԱՊԵՏՈՒԹՅՈՒՆ**  
**ԿՈՏԱՅՔԻ ՄԱՐԶ**  
**ՀՐԱԶԴԱՆԻ ՀԱՄԱՅՆՔԱՊԵՏԱՐԱՆ**

2301, ք. Հրազդան, Սահմանադրության հրապարակ 1  
 (0223) 2-23-45, info@hrazdan.am

**Ո Ր Ո Շ ՈՒ Մ**

24 փետրվարի 2025 թվականի N 200

**ՀԱՆՐԱՅԻՆ ՄՆԵԴԻ ՕԲՅԵԿՏԻՆ ԹՈՒՅԼՏՎՈՒԹՅՈՒՆՆԵՐ  
 ՏՐԱՄԱԴՐԵԼՈՒ ՄԱՍԻՆ**

Համաձայն «Տեղական ինքնակառավարման մասին» օրենքի 45-րդ հոդվածի 1-ին մասի 2-րդ և 4-րդ կետերի, հիմք ընդունելով Հրազդան համայնքի ավագանու 2024 թվականի դեկտեմբերի 10-ի N 192-Ն որոշումը և անհատ ձեռնարկատեր Էդգար Նազարյանի 2025 թվականի փետրվարի 21-ի հայտերը.

**Ո Ր Ո Շ ՈՒ Մ Ե Մ՝**

- Հրազդան համայնքի վարչական տարածքում գործող հանրային սննդի օբյեկտին՝ տրամադրել ոգելից և ալկոհոլային խմիչքների իրացման և հանրային սննդի կազմակերպման և իրացման թույլտվություններ՝ համաձայն հավելվածի:
- Սույն որոշումն ուժի մեջ է մտնում ստորագրման օրվանից:

**ՀԱՄԱՅՆՔԻ ՂԵԿԱՎԱՐ՝**

**Ս. ՄԻՔԱՅԵԼՅԱՆ**

24 փետրվարի 2025 թ.  
 ք. Հրազդան





Հավելված  
 Հրազդան համայնքի ղեկավարի  
 2025թ.փետրվարի 24-ի  
 N 200 որոշման



**ՑՈՒՑԱԿ**  
**ՀԱՆՐԱՅԻՆ ՄՆԵՂԻ ՕԲՅԵԿՏԻՆ**  
**ԹՈՒՅԼՏՎՈՒԹՅՈՒՆՆԵՐԻ ՏՐԱՄԱԴՐՄԱՆ**

Հ/Հ	Իրավաբանական անձի անվանումը/անուն, ազգ անուն/ կամ կազմակերպարողական և տեսակը	Իրավաբանական հասցե	Գործունեության հասցե	Շինության տեսակը, մակերեսը՝ քառակուսի մետր	Տեղական տուրքի տեսակը, սահմանված դրույքաչափը (դրամ)	Թույլտվության տրամադրման ժամանակահատվածը, մուծված գումարի չափը (դրամ)
1	Ա/Ձ Նազարյան Էդգար	Ք. Հրազդան Շահումյան 151	Ք. Հրազդան Շահումյան 332	48 քառ.մ, հանրային սննդի օբյեկտ՝ հիմնական շինություն	ոգելից և ավիոդային խմիչքների իրացում, 11000 դրամ (եռամսյակի համար)	2025 թվականի առաջին եռամսյակի համար, 11000
2	Ա/Ձ Նազարյան Էդգար	Ք. Հրազդան Շահումյան 151	Ք. Հրազդան Շահումյան 332	48 քառ.մ, հանրային սննդի օբյեկտ՝ հիմնական շինություն	հանրային սննդի կազմակերպում և իրացում 10 000 դրամ (եռամսյակի համար)	2025 թվականի առաջին եռամսյակի համար, 10 000



**ՀԱՅԱՍՏԱՆԻ ՀԱՆՐԱՊԵՏՈՒԹՅՈՒՆ**  
**ԿՈՏԱՅՔԻ ՄԱՐԶ**  
**ՀՐԱԶԴԱՆԻ ՀԱՄԱՅՆՔԱՊԵՏԱՐԱՆ**

2301, ք. Հրազդան, Սահմանադրության հրապարակ 1  
 (0223) 2-23-45, info@hrazdan.am

**Ո Ր Ո Շ ՈՒ Մ**

24 փետրվարի 2025թվականի N 201

ՈԳԵԼԻՑ ԵՎ ԱԼԿՈՇՈՒԿՆԵՐ ԽՄԻՉՔՆԵՐԻ ԵՎ ԾԽԱԽՈՏԱՅԻՆ  
 ԱՐՏԱԴՐԱՏԵՍԱԿՆԵՐԻ ՎԱՃԱՌՔԻ ԹՈՒՅԼՏՎՈՒԹՅՈՒՆՆԵՐ ՏՐԱՄԱԴՐԵԼՈՒ  
 ՄԱՍԻՆ

Համաձայն «Տեղական ինքնակառավարման մասին» օրենքի 45-րդ հոդվածի 1-ին մասի 2-րդ կետի, հիմք ընդունելով Հրազդան համայնքի ավագանու 2024 թվականի դեկտեմբերի 10-ի N 192-Ն որոշումը իրավաբանական անձանց և անհատ ձեռնարկատերերի հայտերը.

**Ո Ր Ո Շ ՈՒ Մ Ե Մ՝**

- Հրազդան համայնքի վարչական տարածքում գործող առևտրի օբյեկտներին՝ տրամադրել ոգելից և ալկոհոլային խմիչքների և ծխախոտային արտադրատեսակների վաճառքի թույլտվություններ՝ համաձայն հավելվածի:
- Սույն որոշումն ուժի մեջ է մտնում ստորագրման օրվանից:

**ՀԱՄԱՅՆՔԻ ՂԵԿՎԱՐ՝**

**Ս. ՄԻՔԱՅԵԼՅԱՆ**

24 փետրվարի 2025թ.  
 ք.Հրազդան





**ՑՈՒՑԱԿ**  
**ԱՌԵՎՏՐԻ ՕԲՅԵԿՏՆԵՐԻՆ**  
**ԹՈՒՅԼՏՎՈՒԹՅՈՒՆՆԵՐԻ ՏՐԱՄԱԴՐՄԱՆ**

Հ/Հ	Իրավաբանական անձի անվանումը/անուն, ազգ անուն/ կամ կազմակերպարավակա անունը և տեսակը	Իրավաբանական հասցե	Գործունեության հասցե	Շինության տեսակը, մակերեսը՝ քառակուսի մետր	Տեղական տուրքի տեսակը, սահմանված դրույքաչափը (դրամ)	Թույլտվության տրամադրման ժամանակահատվածը, մուծված գումարի չափը (դրամ)
1	«ՏԻՎԱ» ԱՊԸ	Ք. Հրազդան, Կենտրոն թ-ս Օգոստոսի 23/56	Ք. Հրազդան, Կենտրոն թ-ս Օգոստոսի 23/56	405 քառ.մ, առևտրի օբյեկտ՝ հիմնական շինություն	ոգելից և այլուղային խմիչքների վաճառք, 40000 դրամ (եռամսյակի համար)	2025 թվականի առաջին եռամսյակի համար, 40 000
3	«ՏԻՎԱ» ԱՊԸ	Ք. Հրազդան, Կենտրոն թ-ս Օգոստոսի 23/56	Ք. Հրազդան, Կենտրոն թ-ս Օգոստոսի 23/56	405 քառ.մ, առևտրի օբյեկտ՝ հիմնական շինություն	ծխախոտային արտադրատեսակների կամ ծխախոտային արտադրատեսակների փոխարինիչների կամ ծխախոտային արտադրատեսակների նմանակների վաճառք, 40000 դրամ (եռամսյակի համար)	2025 թվականի առաջին եռամսյակի համար, 40 000
4	«ՏԻՎԱ» ԱՊԸ	Ք. Հրազդան, Լ. Խնչոյան 18	Ք. Հրազդան, Լ. Խնչոյան 18	495 քառ.մ, առևտրի օբյեկտ՝ հիմնական շինություն	ոգելից և այլուղային խմիչքների վաճառք, 40000 դրամ (եռամսյակի համար)	2025 թվականի առաջին եռամսյակի համար, 40000
5	«ՏԻՎԱ» ԱՊԸ	Ք. Հրազդան, Լ. Խնչոյան 18	Ք. Հրազդան, Լ. Խնչոյան 18	495 քառ.մ, առևտրի օբյեկտ՝ հիմնական շինություն	ծխախոտային արտադրատեսակների կամ ծխախոտային արտադրատեսակների փոխարինիչների կամ ծխախոտային արտադրատեսակների նմանակների վաճառք, 40000 դրամ (եռամսյակի համար)	2025 թվականի առաջին եռամսյակի համար, 40000
6	«ՏԻՎԱ» ԱՊԸ	Ք. Հրազդան, Միկրոշրջան թ-ս 5-րդ փողոց, 29	Ք. Հրազդան, Միկրոշրջան թ-ս 5-րդ փողոց, 29	198 քառ.մ, առևտրի օբյեկտ՝ հիմնական շինություն	ոգելից և այլուղային խմիչքների վաճառք, 25 000 դրամ (եռամսյակի համար)	2025 թվականի առաջին եռամսյակի համար, 25 000
7	«ՏԻՎԱ» ԱՊԸ	Ք. Հրազդան, Միկրոշրջան թ-ս 5-րդ փողոց, 29	Ք. Հրազդան, Միկրոշրջան թ-ս 5-րդ փողոց, 29	198 քառ.մ, առևտրի օբյեկտ՝ հիմնական շինություն	ծխախոտային արտադրատեսակների կամ ծխախոտային արտադրատեսակների փոխարինիչների կամ ծխախոտային արտադրատեսակների նմանակների վաճառք, 25000 դրամ (եռամսյակի համար)	2025 թվականի առաջին եռամսյակի համար, 25000

7	Ա/Ձ Կոտանյան Լյովա	Ք. Հրազդան , Միկրոշրջան թ-ս 125/19	Ք. Հրազդան , Զրառա. թ-ս 105	24 քառ.մ, առևտրի օբյեկտ՝ հիմնական շինություն	Գեղից և ավերիության խմբիցների վաճառք, 7000 դրամ (եռամսյակի համար)	2025 թվականի առաջին եռամսյակի համար , 7000
8	Ա/Ձ Կոտանյան Լյովա	Ք. Հրազդան , Միկրոշրջան թ-ս 125/19	Ք. Հրազդան , Զրառառ թ-ս 105	24 քառ.մ, առևտրի օբյեկտ՝ հիմնական շինություն	Ճխախտության արտադրատեսակների կամ ծխախտության արտադրատեսակների փոխարինիչների կամ ծխախտության արտադրատեսակների նմանակների վաճառք, 7000 դրամ (եռամսյակի համար)	2025 թվականի առաջին եռամսյակի համար , 7000



**ՀԱՅԱՍՏԱՆԻ ՀԱՆՐԱՊԵՏՈՒԹՅՈՒՆ**  
**ԿՈՏԱՅՔԻ ՄԱՐԶ**  
**ՀՐԱԶԴԱՆԻ ՀԱՄԱՅՆՔԱՊԵՏԱՐԱՆ**

2301, ք. Հրազդան, Սահմանադրության հրապարակ 1  
(0223) 2-23-45, info@hrazdan.am

**Ո Ր Ո Շ ՈՒ Մ**

25 փետրվարի 2025թվականի N 202

**ՀՈՂԱՄԱՍԻՆ ՀԱՅՅԵ ՏՐԱՄԱԴՐԵԼՈՒ ՄԱՍԻՆ**

Ղեկավարվելով «Տեղական ինքնակառավարման մասին» օրենքի 35-րդ հոդվածի 1-ին մասի 22-րդ կետով, Կառավարության 2005 թվականի դեկտեմբերի 29-ի թիվ 2387-Ն որոշմամբ հաստատված կարգի 7-րդ բաժնի պահանջներով և հիմք ընդունելով Վալոդյա Մովսիսյանի 2024 թվականի դեկտեմբերի 9-ի դիմումը.

**Ո Ր Ո Շ ՈՒ Մ Ե Մ՝**

- Կոտայքի մարզի Հրազդան քաղաքի Միկրոշրջան թաղամասի 105 շենքի թիվ 12 բնակարանի բնակիչ Վալոդյա Մովսիսյանին սեփականության իրավունքով պատկանող (սեփականության իրավունքի գրանցման վկայական N 2232595, տրված՝ 2006 հունիսի 30-ին) Կոտայքի մարզ, համայնք Հրազդան, Հրազդան քաղաքի Վանատուր թաղամասում գտնվող հողամասին տրամադրել հասցե՝ Կոտայքի մարզ, Հրազդան համայնք, քաղաք Հրազդան, Վանատուր Նոր թաղամաս, 72/2:
- Սույն որոշումն ուժի մեջ է մտնում ստորագրման օրը:

**ՀԱՄԱՅՆՔԻ ՂԵԿԱՎԱՐ՝**

**Ս. ՄԻՔԱՅԵԼՅԱՆ**

25 փետրվարի 2025թ.  
ք.Հրազդան





**ՀԱՅԱՍՏԱՆԻ ՀԱՆՐԱՊԵՏՈՒԹՅՈՒՆ**  
**ԿՈՏԱՅՔԻ ՄԱՐԶ**  
**ՀՐԱԶԴԱՆԻ ՀԱՄԱՅՆՔԱՊԵՏԱՐԱՆ**

2301, ք. Հրազդան, Սահմանադրության հրապարակ 1  
 (0223) 2-23-45, info@hrazdan.am

**Ո Ր Ո Շ ՈՒ Մ**

25 փետրվարի 2025թվականի N 203

**ՀՈՂԱՄԱՍԻ ԲԱԺԱՆՎՈՂ ՄԱՍԻՆ ՀԱՍՅԵ ՏՐԱՄԱԴՐԵԼՈՒ ՄԱՍԻՆ**

Ղեկավարվելով «Տեղական ինքնակառավարման մասին» օրենքի 35-րդ հոդվածի 1-ին մասի 22-րդ կետով, Կառավարության 2005 թվականի դեկտեմբերի 29-ի թիվ 2387-Ն որոշմամբ հաստատված կարգի 5-րդ, 7-րդ բաժինների պահանջներով և հիմք ընդունելով Արևշատ Հովհաննիսյանի 2025 թվականի փետրվարի 17-ի դիմումը.

**Ո Ր Ո Շ ՈՒ Մ Ե Մ՝**

1. Կոտայքի մարզի Հրազդան քաղաքի Հայ ֆիդայիների փողոցի թիվ 16 տան բնակիչ Արևշատ Հովհաննիսյանին սեփականության իրավունքով պատկանող (անշարժ գույքի նկատմամբ իրավունքների պետական գրանցման վկայական N 15122023-07-0201, գաղտնաբառ՝ AEAVNC9ZWMW6) Կոտայքի մարզ, Հրազդան համայնք, Հրազդան քաղաքի Վանատուր թաղամասի Հայ ֆիդայիների փողոց 18-22 հասցեում գտնվող հողամասի 0.01039 հա մակերեսով բաժանվող մասին տրամադրել հասցե՝ Կոտայքի մարզ, Հրազդան համայնք, քաղաք Հրազդան, Հայ ֆիդայիների փողոց, 20, իսկ 0.01904 հա մակերեսով մասինը՝ Կոտայքի մարզ, Հրազդան համայնք, քաղաք Հրազդան, Հայ ֆիդայիների փողոց, 18:

2. Սույն որոշումն ուժի մեջ է մտնում ստորագրման օրը:

**ՀԱՄԱՅՆՔԻ ՂԵԿԱՎԱՐ՝**

**Ս. ՄԻՔԱՅԵԼՅԱՆ**



25 փետրվարի 2025թ.  
 ք.Հրազդան



**ՀԱՅԱՍՏԱՆԻ ՀԱՆՐԱՊԵՏՈՒԹՅՈՒՆ**  
**ԿՈՏԱՅՔԻ ՄԱՐԶ**  
**ՀՐԱԶԴԱՆԻ ՀԱՄԱՅՆՔԱՊԵՏԱՐԱՆ**

2301, ք. Հրազդան, Սահմանադրության հրապարակ 1  
 (0223) 2-23-45, info@hrazdan.am

**Ո Ր Ո Շ ՈՒ Մ**

25 փետրվարի 2025թվականի N 204

**ՀՈՂԱՄԱՍԻ ՆԿԱՏՄԱՄԲ ՀԱՄԱՅՆՔԱՅԻՆ ՍԵՓԱԿԱՆՈՒԹՅԱՆ  
 ԻՐԱՎՈՒՆՔԸ ՃԱՆԱԶԵԼՈՒ ՄԱՍԻՆ**

Համաձայն Հողային օրենսգրքի 100-րդ հոդվածի 1-ին մասի 1-ին կետի, 101-րդ հոդվածի, «Տեղական ինքնակառավարման մասին» օրենքի 35-րդ հոդվածի 1-ին մասի 24-րդ կետի, հիմք ընդունելով Հայկ և Կարեն Մարտիրոսյանների 2025 թվականի փետրվարի 25-ի դիմումը.

**Ո Ր Ո Շ ՈՒ Մ Ե Մ՝**

- Կոտայքի մարզի Հրազդան քաղաքի Կենտրոն թաղամասի 63 շենքի թիվ 24 բնակարանի բնակիչներ Հայկ Վարդգեսի Մարտիրոսյանին և Կարեն Վարդկեսի Մարտիրոսյանին ընդհանուր բաժնային սեփականության իրավունքով պատկանող Կոտայքի մարզի Հրազդան համայնքի Հրազդան քաղաքի Հայ ֆիդայիների փողոց 1/11 հասցեում գտնվող արդյունաբերության, ընդերքօգտագործման և այլ արտադրական նշանակության 1.4799հա մակերեսով 07-001-0311-0008 կադաստրային ծածկագրով հողամասի նկատմամբ ճանաչել Հրազդան համայնքի սեփականության իրավունքը:
- Հրազդանի համայնքապետարանի աշխատակազմի քաղաքաշինության և հողաշինության բաժնին՝ ապահովել սույն որոշման 1-ին կետում նշված հողամասի նկատմամբ իրավունքի պետական գրանցումը:
- Սույն որոշումն ուժի մեջ է մտնում ստորագրման օրվանից:

**ՀԱՄԱՅՆՔԻ ՂԵԿԱՎԱՐ՝**

**Ս. ՄԻՔԱՅԵԼՅԱՆ**

25 փետրվարի 2025թ.  
 ք.Հրազդան





**ՀԱՅԱՍՏԱՆԻ ՀԱՆՐԱՊԵՏՈՒԹՅՈՒՆ**  
**ԿՈՏԱՅՔԻ ՄԱՐԶ**  
**ՀՐԱԶԴԱՆԻ ՀԱՄԱՅՆՔԱՊԵՏԱՐԱՆ**

2301, ք. Հրազդան, Սահմանադրության հրապարակ 1  
 (0223) 2-23-45, info@hrazdan.am

**Ո Ր Ո Շ ՈՒ Մ**

25 փետրվարի 2025թվականի N 205

**ՀՈՂԱՄԱՍԻՆ ՀԱՍՅԵ ՏՐԱՄԱԴԻԵԼՈՒ ՄԱՍԻՆ**

Ղեկավարվելով «Տեղական ինքնակառավարման մասին» օրենքի 35-րդ հոդվածի 1-ին մասի 22-րդ կետի, Կառավարության 2005 թվականի դեկտեմբերի 29-ի թիվ 2387-Ն որոշմամբ հաստատված կարգի 7-րդ բաժնի պահանջների և հիմք ընդունելով Հայկ Հովհաննիսյանի 2025 թվականի փետրվարի 13-ի դիմումը.

**Ո Ր Ո Շ ՈՒ Մ Ե Մ՝**

- Կոտայքի մարզի Քաղսի գյուղի 8-րդ փողոցի 1-ին նրբանցք թիվ 4 տան բնակիչ Հայկ Հովհաննիսյանին պատկանող (2025 թվականի փետրվարի 11-ին Կոտայքի մարզի նոտարական տարածքի նոտարի կողմից տրված անշարժ գույքի նվիրատվության պայմանագիր, գրանցված գրանցամատյանում թիվ 104) Հրազդան համայնքի Քաղսի գյուղում գտնվող հողամասին (ծածկագիր՝ 07-063-0044-0006) տրամադրել հասցե՝ Կոտայքի մարզ, Հրազդան համայնք, գյուղ Քաղսի, 8-րդ փողոց, 1-ին նրբանցք, 5/1:
- Սույն որոշումն ուժի մեջ է մտնում ստորագրման օրվանից:

**ՀԱՄԱՅՆՔԻ ՂԵԿԱՎԱՐ՝**

**Ս. ՄԻՔԱՅԵԼՅԱՆ**

25 փետրվարի 2025թ.  
 ք.Հրազդան







**ՀԱՅԱՍՏԱՆԻ ՀԱՆՐԱՊԵՏՈՒԹՅՈՒՆ**  
**ԿՈՏԱՅՔԻ ՄԱՐԶ**  
**ՀՐԱԶԴԱՆԻ ՀԱՄԱՅՆՔԱՊԵՏԱՐԱՆ**

2301, ք. Հրազդան, Սահմանադրության հրապարակ 1  
 (0223) 2-23-45, info@hrazdan.am

**Ո Ր Ո Շ ՈՒ Մ**

26 փետրվարի 2025թվականի N 206

**ՀՈՂԱՄԱՍԻ ԵՎ ԲՆԱԿԵԼԻ ՏԱՆ ՆԿԱՏՄԱՄԲ ՍԵՓԱԿԱՆՈՒԹՅԱՆ  
 ԻՐԱՎՈՒՆՔՆԵՐԵԸ ՎԵՐԱԿԱՆԳՆԵԼՈՒ ՄԱՍԻՆ**

Ղեկավարվելով «Տեղական ինքնակառավարման մասին» օրենքի 35-րդ հոդվածի 1-ին մասի 24-րդ կետով, «Իրավունք հաստատող փաստաթղթերը չպահպանված անհատական բնակելի տների կարգավիճակի մասին» օրենքի 1-ին և 2-րդ հոդվածներով և հաշվի առնելով, որ նշված հողատարածքը չի դասվում Հայաստանի Հանրապետության հողային օրենսգրքի 60-րդ հոդվածով սահմանված հողամասերի շարքին, չի գտնվում ինժեներատրանսպորտային օբյեկտների օտարման կամ անվտանգության գոտիներում, չի առաջացնում հարկադիր սերվիտուտ պահանջելու իրավունք և հիմք ընդունելով Արտուշ Վանուշի Խաչատրյանի (ծնված՝ 1960 թվականի փետրվարի 3-ին, քաղաք Հրազդան Շահումյան փողոց 167 տան բնակիչ) 2025 թվականի փետրվարի 12-ի դիմումը, համապատասխան որակավորում ունեցող կազմակերպության կողմից չափագրված և համայնքի ղեկավարի կողմից հաստատված հատակագիծը.

**Ո Ր Ո Շ ՈՒ Մ Ե Մ՝**

- 1.Վերականգնել Արտուշ Վանուշի Խաչատրյանին պատկանող Հրազդան քաղաքի Հարավային թաղամասում գտնվող բնակավայրերի, բնակելի կառուցապատման համար նախատեսված հողամասի (ծածկագիր 07-001-0014-0002) և դրա վրա մինչև 2001 թվականի մայիսի 15-ը կառուցված շինությունների նկատմամբ՝ սեփականության իրավունքը:
- 2.Հողամասի սահմանները որոշվում են «ԳԵՈԼԵՆԴ» սահմանափակ պատասխանատվությամբ ընկերության կողմից չափագրված և Հրազդան համայնքի ղեկավարի կողմից հաստատված հողամասի հատակագծով:
- 3.Առաջարկել Հայաստանի Հանրապետության անշարժ գույքի կադաստրի կոմիտեի միավորված մարզերի ստորաբաժանմանը՝ գրանցել քաղաքացի Արտուշ Վանուշի Խաչատրյանի սեփականության իրավունքներն ամրագրված հողամասի, բնակելի տան

նկատմամբ և տրամադրել անշարժ գույքի սեփականության իրավունքի գրանցման վկայական:

4.Որոշման կատարման կազմակերպումն ու վերահսկողությունը վերապահել Հրազդանի համայնքապետարանի աշխատակազմի քաղաքաշինության և հողաշինության բաժնին:

5.Սույն որոշումն ուժի մեջ է մտնում ստորագրման օրվանից:

ՀԱՄԱՅՆՔԻ ՂԵԿԱՎԱՐ՝

Ս. ՄԻՔԱՅԵԼՅԱՆ

26 փետրվարի 2025թ.  
ք.Հրազդան





**ՀԱՅԱՍՏԱՆԻ ՀԱՆՐԱՊԵՏՈՒԹՅՈՒՆ**  
**ԿՈՏԱՅՔԻ ՄԱՐԶ**  
**ՀՐԱԶԴԱՆԻ ՀԱՄԱՅՆՔԱՊԵՏԱՐԱՆ**

2301, ք. Հրազդան, Սահմանադրության հրապարակ 1  
 (0223) 2-23-45, info@hrazdan.am

**Ո Ր Ո Շ ՈՒ Մ**

26 փետրվարի 2025թվականի N 207

**ՀՈՂԱՄԱՍԻՆ ՀԱՍՑԵ ՏՐԱՄԱԴԻԵԼՈՒ ՄԱՍԻՆ**

Ղեկավարվելով «Տեղական ինքնակառավարման մասին» օրենքի 35-րդ հոդվածի 1-ին մասի 22-րդ կետով, Կառավարության 2005 թվականի դեկտեմբերի 29-ի թիվ 2387-Ն որոշմամբ հաստատված կարգի 7-րդ բաժնի պահանջներով և հիմք ընդունելով Ռիմա Բաբայանի 2025 թվականի փետրվարի 11-ի դիմումը.

**Ո Ր Ո Շ ՈՒ Մ Ե Մ՝**

- Կոտայքի մարզի Հրազդան քաղաքի Զրառատ թաղամասի թիվ 12 տան բնակիչ Ռիմա Բաբայանին ժառանգության իրավունքով փոխանցված (ՀՀ Կոտայքի մարզ նոտարական տարածքի նոտարի կողմից 2025 թվականի հունվարի 21-ին տրված ըստ օրենքի ժառանգության իրավունքի վկայագիր՝ գրանցված գրանցամատյանում N 183, ժառանգական գործ N 11) Կոտայքի մարզ, Հրազդան համայնք, Հրազդան քաղաքի Զրառատ թաղամասում գտնվող հողամասին (կադաստրային ծածկագիր՝ 07-001-0200-0009) տրամադրել հասցե՝ Կոտայքի մարզ, Հրազդան համայնք, քաղաք Հրազդան, Զրառատ թաղամաս, 25/5:
- Սույն որոշումն ուժի մեջ է մտնում ստորագրման օրվանից:

**ՀԱՄԱՅՆՔԻ ՂԵԿԱՎԱՐ՝**

**Ս. ՄԻՔԱՅԵԼՅԱՆ**

26 փետրվարի 2025 թ.  
 ք.Հրազդան





**ՀԱՅԱՍՏԱՆԻ ՀԱՆՐԱՊԵՏՈՒԹՅՈՒՆ**  
**ԿՈՏԱՅՔԻ ՄԱՐԶ**  
**ՀՐԱԶԴԱՆԻ ՀԱՄԱՅՆՔԱՊԵՏԱՐԱՆ**

2301, ք. Հրազդան, Սահմանադրության հրապարակ 1  
(0223) 2-23-45, info@hrazdan.am

**Ո Ր Ո Շ ՈՒ Մ**

26 փետրվարի 2025թվականի N 208

**ԻՆՔՆԱԿԱՍ ԿԱՌՈՒՑՎԱԾ ՀԱՍԱՐԱԿԱԿԱՆ ՍՊԱՍԱՐԿՄԱՆ ՕԲՅԵԿՏԻ,  
ԾԱԾԿԻ ԵՎ ՊԱՐՍՊԻ ՕՐԻՆԱԿԱՆԱՑՄԱՆ ՄԱՍԻՆ**

Ղեկավարվելով «Տեղական ինքնակառավարման մասին» օրենքի 35-րդ հոդվածի 1-ին մասի 24-րդ կետով, Կառավարության 2006 թվականի մայիսի 18-ի թիվ 912-Ն որոշմամբ հաստատված կարգի 2-րդ բաժնի պահանջներով, հիմք ընդունելով 2023 թվականի հոկտեմբերի 18-ի «ՀԱԲՇԻՆ ՆԱԽԱԳԻԾ» սահմանափակ պատասխանատվությամբ ընկերության կողմից տրված տեխնիկական եզրակացությունը, «ԳԵՈԼԵՆԴ» սահմանափակ պատասխանատվությամբ ընկերության կողմից չափագրված շինությունների հատակագիծը, չափագրման տվյալների մուտքագրման 2023 TPEGME ծածկագիրը և Հրաչիկ Հովհաննիսյանի 2023 թվականի հոկտեմբերի 19-ի դիմումը.

**Ո Ր Ո Շ ՈՒ Մ Ե Մ՝**

1. Օրինական ճանաչել Կոտայքի մարզի Մեղրաձոր գյուղի 7-րդ փողոց թիվ 16 տան բնակիչ Հրաչիկ Սանասարի Հովհաննիսյանի կողմից Կոտայքի մարզի Հրազդան համայնքի Հրազդան քաղաքի Զրառատ թաղամասի Գործարանային փողոց թիվ 43 հասցեում գտնվող սեփականության իրավունքով իրեն պատկանող (անշարժ գույքի նկատմամբ իրավունքների պետական գրանցման վկայական N 24072014-07-0008, տրված՝ 2014 թվականի հուլիսի 24-ին) բնակավայրերի հասարակական կառուցապատման հողամասում ինքնակամ կառուցված 97.36քմ արտաքին մակերեսով հասարակական սպասարկման օբյեկտը՝ օրինականացման վճարը սահմանել 277 000 (երկու հարյուր յոթանասունյոթ հազար) դրամ, 120.12քմ արտաքին մակերեսով ծածկը՝ օրինականացման վճարը սահմանել 342 000 (երեք հարյուր քառասուներկու հազար) դրամ, 8.79քմ արտաքին մակերեսով պարիսպը՝ օրինականացման վճարը սահմանել 25 000 (քսանհինգ հազար) դրամ և վճարել Հրազդան համայնքի բյուջեի 900125001504 գանձապետական հաշվին:

2. Կառույցների պահպանումը չի խախտում այլ անձանց իրավունքները և օրենքով

պահպանվող շահերը կամ վտանգ չի սպառնում քաղաքացիների կյանքին ու առողջությանը, կառուցված չէ ինժեներատրանսպորտային օբյեկտների օտարման կամ անվտանգության գոտիներում կամ կառուցված չէ քաղաքաշինական նորմերի ու կանոնների էական խախտումներով և չի առաջացնում հարկադիր սերվիտուտ պահանջելու իրավունք:

3.Որոշման կատարման կազմակերպումն ու վերահսկողությունը վերապահել Հրազդանի համայնքապետարանի աշխատակազմի քաղաքաշինության և հողաշինության բաժնին:

4.Սույն որոշման ընդունման օրվանից օրինականացման համար սահմանված գումարները 60-օրյա ժամկետում չվճարելու դեպքում որոշումը համարվում է ուժը կորցրած:

5.Սույն որոշումն ուժի մեջ է մտնում ստորագրման օրվանից:

**ՀԱՄԱՅՆՔԻ ՂԵԿԱՎԱՐ՝**

**Ս. ՄԻՔԱՅԵԼՅԱՆ**

26 փետրվարի 2025թ.  
ք.Հրազդան





**ՀԱՅԱՍՏԱՆԻ ՀԱՆՐԱՊԵՏՈՒԹՅՈՒՆ**  
**ԿՈՏԱՅՔԻ ՄԱՐԶ**  
**ՀՐԱԶԴԱՆԻ ՀԱՄԱՅՆՔԱՊԵՏԱՐԱՆ**

2301, ք. Հրազդան, Սահմանադրության հրապարակ 1  
 (0223) 2-23-45, info@hrazdan.am

**Ո Ր Ո Շ ՈՒ Մ**

26 փետրվարի 2025թվականի N 209

**ՔԱՂԱՔԱՑԻԱԿԱՆ ՀՈԳԵՀԱՆԳՍՏԻ (ՀՐԱԺԵՇՏԻ) ԾԻՍԱԿԱՏԱՐՈՒԹՅԱՆ  
 ԾԱՌԱՅՈՒԹՅՈՒՆՆԵՐ ԻՐԱԿԱՆԱՑՆԵԼՈՒ ԵՎ ՄԱՏՈՒՅԵԼՈՒ  
 ԹՈՒՅԼՏՎՈՒԹՅՈՒՆ ՏՐԱՄԱԴՐԵԼՈՒ ՄԱՍԻՆ**

Համաձայն «Տեղական ինքնակառավարման մասին» օրենքի 35-րդ հոդվածի 1-ին մասի 23-րդ կետի, հիմք ընդունելով Հրազդան համայնքի ավագանու 2024 թվականի դեկտեմբերի 10-ի N 192-Ն որոշման հավելվածի 20-րդ կետը և անհատ ձեռնարկատեր Կարեն Գրիգորյանի 2025 թվականի փետրվարի 24-ի հայտը.

**Ո Ր Ո Շ ՈՒ Մ Ե Մ՝**

- Հրազդան համայնքի վարչական տարածքում գործող սգո սրահին՝ տրամադրել քաղաքացիական հոգեհանգստի (հրաժեշտի) ծիսակատարության ծառայություններ իրականացնելու և մատուցելու թույլտվություն՝ համաձայն հավելվածի:
- Սույն որոշումն ուժի մեջ է մտնում ստորագրման օրվանից:

**ՀԱՄԱՅՆՔԻ ՂԵԿԱԿԱՐ՝**

**Ս. ՄԻՔԱՅԵԼՅԱՆ**

26 փետրվարի 2025թ.  
 ք.Հրազդան



Հավելված  
Հրազդան համայնքի ղեկավարի  
2025 թ. փետրվարի 26 -ի  
N 209 որոշման



**ՑՈՒՑԱԿ**  
**ՔԱՂԱՔԱՑՄԱՆ ԿԱՆԱԿՍԻ ՎԵՐԱԿԱՏՈՒՄ (ՀՐԱԺԵՇԻ) ԾԻՍԱԿԱՏԱՌՈՒԹՅԱՆ**  
**ԾԱՌԱՅՈՒԹՅՈՒՆՆԵՐ ԻՐԱԿԱՆԱՑՆԵԼՈՒ ԵՎ ՄԱՏՈՒՑԵԼՈՒ**  
**ԹՈՒՅԼՏՎՈՒԹՅԱՆ ՏՐԱՄԱԴՐՄԱՆ**

Հ/Հ	Իրավաբանական անձի անվանումը/անուն, ազգ անուն/ կամ կազմակերպիչի անվանումը	Իրավաբանական հասցե	Գործունեության հասցե	Շինության տեսակը	Տեղական տուրքի տեսակը, սահմանված դրույթաչափը (դրամ)	Թույլտվության տրամադրման ժամանակահատվածը, մուծված գումարի չափը (դրամ)
1	Ա/Ձ Գրիգորյան Կարին	Ք. Հրազդան, Կոճող 114	Ք. Հրազդան Կենտրոն թ-ս, Ձ. Անդրանիկի պողոտա 44/1	առևտրի օբյեկտ՝ հիմնական շինություն	քաղաքացիական հոգեհանգստի ծիսակատարության ծառայություններ իրականացնելու և մատուցելու՝ 500000 (օրացույցային տարվա համար)	2025 թվականի օրացույցային տարվա համար՝ 500000



**ՀԱՅԱՍՏԱՆԻ ՀԱՆՐԱՊԵՏՈՒԹՅՈՒՆ**  
**ԿՈՏԱՅՔԻ ՄԱՐԶ**  
**ՀՐԱԶԴԱՆԻ ՀԱՄԱՅՆՔԱՊԵՏԱՐԱՆ**

2301, ք. Հրազդան, Սահմանադրության հրապարակ 1  
 (0223) 2-23-45, info@hrazdan.am

**Ո Ր Ո Շ ՈՒ Մ**

26 փետրվարի 2025թվականի N 210

ԹԱՆԿԱՐԺԵՔ ՄԵՏԱՂՆԵՐԻՅ ՊԱՏՐԱՍՏՎԱԾ ԻՐԵՐԻ ՈՐՈՇԱԿԻ ՎԱՅՐՈՒՄ  
 ՄԱՆՐԱԾԱԽ ԱՌՔ ՈՒ ՎԱՃԱՌՔ ԻՐԱԿԱՆԱՑՆԵԼՈՒ ԹՈՒՅԼՏՎՈՒԹՅՈՒՆ  
 ՏՐԱՄԱԴՐԵԼՈՒ ՄԱՍԻՆ

Համաձայն «Տեղական ինքնակառավարման մասին» օրենքի 45-րդ հոդվածի 1-ին մասի 7-րդ կետի, հիմք ընդունելով Հրազդան համայնքի ավագանու 2024 թվականի դեկտեմբերի 10-ի N 192-Ն որոշման հավելվածի 10-րդ կետը և անհատ ձեռնարկատեր Արմիկ Երեմյանի 2025 թվականի փետրվարի 24-ի հայտը.

**Ո Ր Ո Շ ՈՒ Մ Ե Մ՝**

- Հրազդան համայնքի վարչական տարածքում գործող առևտրի օբյեկտին՝ տրամադրել թանկարժեք մետաղներից պատրաստված իրերի առք ու վաճառք իրականացնելու թույլտվություն՝ համաձայն հավելվածի:
- Սույն որոշումն ուժի մեջ է մտնում ստորագրման օրվանից:

**ՀԱՄԱՅՆՔԻ ՂԵԿՎԱՐ՝**

**Ս. ՄԻՔԱՅԵԼՅԱՆ**



26 փետրվարի 2025թ.  
 ք.Հրազդան



Հավելված  
 Հրազդան համայնքի ղեկավարի  
 2025 թ. փետրվարի 26 -ի  
 N 210 որոշման



**ՑՈՒՑԱԿ**  
**ԹԱՆԿԱՐԺԷ ՄԵՏԱՂՆԵՐԻՑ**  
**ՊԱՏՐԱՏՎԱԾ ԻՐԵՐԻ ՈՐՈՇԱԿԻ ՎԱՅՐՈՒՄ ՄԱՆՐԱԾԱՆ**  
**ԱՌՔ ՈՒ ՎԱՃԱՌՔ ԻՐԱԿԱՆԱՑՆԵԼՈՒ**  
**ԹՈՒՅԼՏՎՈՒԹՅԱՆ ՏՐԱՄԱԴՐՄԱՆ**

Հ/Հ	Իրավաբանակն անձի անվանումը/անուն, ազգ անուն/ կամ կազմակերպարավակա ն տեսակը	Իրավաբանական հասցե	Գործունեության հասցե	Շինության տեսակը	Տեղական տուրքի տեսակը, սահմանված դրույթչափը (դրամ)	Թույլտվության տրամադրման ժամանակահատվածը, մուծված գումարի չափը (դրամ)
1	Ա/Յ Երեմյան Արմիկ	Ք. Հրազդան, Մաքրավան 68	Ք. Հրազդան Կենտրոն թ-ս, նախկին Յուսիբյանիկին հարող տարածք	առևտրի օբյեկտ՝ հիմնական շինություն	թանկարժեք մետաղներից պատրաստված իրերի առք ու վաճառք 50000 (օրացույցային տարվա հասնար)	2025 թվականի օրացույցային տարվա հասնար՝ 50000



**ՀԱՅԱՍՏԱՆԻ ՀԱՆՐԱՊԵՏՈՒԹՅՈՒՆ**  
**ԿՈՏԱՅՔԻ ՄԱՐԶ**  
**ՀՐԱԶԴԱՆԻ ՀԱՄԱՅՆՔԱՊԵՏԱՐԱՆ**

2301, ք. Հրազդան, Սահմանադրության հրապարակ 1  
 (0223) 2-23-45, info@hrazdan.am

**Ո Ր Ո Շ ՈՒ Մ**

26 փետրվարի 2025թվականի N 211

**ԱՐՏԱՔԻՆ ԳՈՎԱԶԴԻ ՏԵՂԱԴՐՄԱՆ ԹՈՒՅԼՏՎՈՒԹՅՈՒՆՆԵՐ  
 ՏՐԱՄԱԴՐԵԼՈՒ ՄԱՍԻՆ**

Համաձայն «Տեղական ինքնակառավարման մասին» օրենքի 45-րդ հոդվածի 1-ին մասի 12 կետի, հիմք ընդունելով Հրազդան համայնքի ավագանու 2024 թվականի դեկտեմբերի 10-ի N 192-Ն որոշումը, իրավաբանական անձանց և անհատ ձեռնարկատերերի հայտերը.

**Ո Ր Ո Շ ՈՒ Մ Ե Մ՝**

1. Հրազդան համայնքի վարչական տարածքում տրամադրել արտաքին գովազդի տեղադրման թույլտվություններ՝ համաձայն հավելվածի:
2. Սույն որոշումն ուժի մեջ է մտնում ստորագրման օրվանից:

**ՀԱՄԱՅՆՔԻ ՂԵԿԱՎԱՐ՝**

**Ս. ՄԻՔԱՅԵԼՅԱՆ**

26 փետրվարի 2025թ.  
 ք. Հրազդան



Հավելված  
Հրազդան համայնքի ղեկավարի  
2025 թ. փետրվարի 26-ի  
N 211 որոշման



ՅՈՒՑԱԿ  
ԱՐՏԱՔԻՆ ԳՈՎԱԿՂԻ ՏԵՂԱԴՐՄԱՆ  
ԹՈՒՅԼՏՎՈՒԹՅՈՒՆՆԵՐԻ ՏՐԱՄԱԴՐՄԱՆ

Հ/Հ	Իրավաբանական անձի անվանումը/անուն, ազգանուն/ կամ կազմակերպչիրավական տեսակը	Իրավաբանական հասցե	Գործունեության հասցե	Արտաքին գովազդի մակերեսը՝ քառակուսի մետր	Տեղական տարրի տեսակը, սահմանված վճարը (դրամ)	Թույլտվության տրամադրման ժամանակահատվածը, մուծված վճարը (դրամ)
1	«ՏԻՎԱ» ՍՊԸ	Ք. Հրազդան, Լ. հսեցյան 18	Ք. Հրազդան, Լ. հսեցյան 18	2 քառակուսի մետր գովազդային վահանակ	այլ արտաքին գովազդ՝ յուրաքանչյուր ամիս մեկ քառակուսի մետրի համար՝ 1 500	2025 թվականի փետրվար ամսվա համար՝ 3000 դրամ
2	Ա/Ձ Սեդրակյան ժենիկ	Ք. Հրազդան, Միկրոշջան թ-ս, թիվ 118	Ք. Հրազդան, Միկրոշջան թ-ս, թիվ 118	3 քառակուսի մետր գովազդային վահանակ ՎԻ ԷԼ ՎԻ	այլ արտաքին գովազդ՝ յուրաքանչյուր ամիս մեկ քառակուսի մետրի համար՝ 1 500	2025 թվականի հունվար և փետրվար ամիսների համար՝ 4500 դրամ
3	Ա/Ձ Սեդրակյան ժենիկ	Ք. Հրազդան, Չ. Սեդրանիկի պողոտա 43	Ք. Հրազդան, Չ. Սեդրանիկի պողոտա 43	1 քառակուսի մետր գովազդային վահանակ ՎԻ ԷԼ ՎԻ	այլ արտաքին գովազդ՝ յուրաքանչյուր ամիս մեկ քառակուսի մետրի համար՝ 1 500	2025 թվականի հունվար և փետրվար ամիսների համար՝ 3000 դրամ
4	«ՅՈՒՔՈՍ» ՓԲԸ	Ք. Երևան	Ք. Հրազդան, Կենտրոն թ-ս, Օգոստոսի 23 թիվ 56/1	4,8 քառակուսի մետր գովազդային վահանակ	այլ արտաքին գովազդ՝ յուրաքանչյուր ամիս մեկ քառակուսի մետրի համար՝ 1 500	2025 թվականի հունվար, փետրվար, մարտ ամիսների համար՝ 21600 դրամ
5	«ՅՈՒՔՈՍ» ՓԲԸ	Ք. Երևան	Ք. Հրազդան, Չ. Սեդրանիկի պողոտա 140/1	2,4 քառակուսի մետր գովազդային վահանակ	այլ արտաքին գովազդ՝ յուրաքանչյուր ամիս մեկ քառակուսի մետրի համար՝ 1 500	2025 թվականի հունվար, փետրվար, մարտ ամիսների համար՝ 10800 դրամ



**ՀԱՅԱՍՏԱՆԻ ՀԱՆՐԱՊԵՏՈՒԹՅՈՒՆ  
ԿՈՏԱՅՔԻ ՄԱՐԶ  
ՀՐԱԶԴԱՆԻ ՀԱՄԱՅՆՔԱՊԵՏԱՐԱՆ**

2301, ք. Հրազդան, Սահմանադրության հրապարակ 1  
(0223) 2-23-45, info@hrazdan.am

**Ո Ր Ո Շ ՈՒ Մ**

26 փետրվարի 2025թվականի N 212

**ԱՌԵՎՏՐԻ ՕՐՅԵԿՏԻՆ ԺԱՄԸ 24:00-ԻՑ ՀԵՏՈ ԱՇԽԱՏԵԼՈՒ  
ԹՈՒՅԼՏՎՈՒԹՅՈՒՆ ՏՐԱՄԱԴՐԵԼՈՒ ՄԱՍԻՆ**

Համաձայն «Տեղական ինքնակառավարման մասին» օրենքի 45-րդ հոդվածի 1-ին մասի 5-րդ կետի, հիմք ընդունելով Հրազդան համայնքի ավագանու 2024 թվականի դեկտեմբերի 10-ի N 192-Ն որոշման հավելվածի 14-րդ կետի 1-ին ենթակետը և «ՄԱՆՈՒՇԱԿ ՄԱՐԿԵՏ» ՍՊԸ-ի 2025 թվականի փետրվարի 24-ի հայտը.

**Ո Ր Ո Շ ՈՒ Մ Ե Մ՝**

- Համայնքի վարչական տարածքում գործող առևտրի օբյեկտին՝ տրամադրել ժամը 24:00-ից հետո աշխատելու թույլտվություն՝ համաձայն հավելվածի:
- Սույն որոշումն ուժի մեջ է մտնում ստորագրման օրվանից:

**ՀԱՄԱՅՆՔԻ ՂԵԿԱՎԱՐ՝**

**Ս. ՄԻՔԱՅԵԼՅԱՆ**

26 փետրվարի 2025թ.  
ք.Հրազդան



Հավելված  
Հրագրան համայնքի ղեկավարի  
2025 թ. փետրվարի 26-ի  
N 212 որոշման



**ՑՈՒՑԱԿ**  
**ԱՌԵՎՏՐԻ ՕԲՅԵԿՏԻՆ ԺԱՄԸ 24:00-ԻՑ ՀԵՏՈ ԱՇԽԱՏՆԻՒՄ**  
**ԹՈՒՅԼՏՎՈՒԹՅԱՆ ՏՐԱՄԱԴՐՄԱՆ**

Հ/Հ	Իրավաբանական անձի անվանումը/անուն, ազգանուն/ կամ կազմակերպչորակ ական տեսակը	Իրավաբանական հասցե	Գործունեության հասցե	Շինության տեսակը	Տեղական տուրքի տեսակը, սահմանված դրույթաչափը (դրամ)	Թույլտվության տրամադրման ժամանակահատվածը, մուծված գումարի չափը (դրամ)
1	«ՄԱՆՈՒՇԱԿ ՄԱՐԿԵՏ» ՍՊԸ	Ք. Հրազդան, կենտրոն թ-ս, 25/8	Ք. Հրազդան, կենտրոն թ-ս, 25/8	առևտրի օբյեկտ՝ հիմնական շինություն	Ժամը 24:00-ից հետո աշխատանք՝ 50 000 դրամ (օրացույցային տարվա համար)	2025 թվականի օրացույցային տարվա համար, 50 000



**ՀԱՅԱՍՏԱՆԻ ՀԱՆՐԱՊԵՏՈՒԹՅՈՒՆ**  
**ԿՈՏԱՅՔԻ ՄԱՐԶ**  
**ՀՐԱԶԴԱՆԻ ՀԱՄԱՅՆՔԱՊԵՏԱՐԱՆ**

2301, ք. Հրազդան, Սահմանադրության հրապարակ 1  
 (0223) 2-23-45, info@hrazdan.am

**Ո Ր Ո Շ ՈՒ Մ**

26 փետրվարի 2025թվականի N 213

ՈԳԵԼԻՑ ԵՎ ԱԼԿՈՆՈԼԱՅԻՆ ԽՄԻՉՔՆԵՐԻ ԵՎ ԾԽԱԽՈՏԱՅԻՆ  
 ԱՐՏԱԴՐԱՏԵՍԱԿՆԵՐԻ ՎԱՃԱՌՔԻ ԹՈՒՅԼՏՎՈՒԹՅՈՒՆ ՏՐԱՄԱԴՐԵԼՈՒ ՄԱՍԻՆ

Համաձայն «Տեղական ինքնակառավարման մասին» օրենքի 45-րդ հոդվածի 1-ին մասի 2-րդ կետի, հիմք ընդունելով Հրազդան համայնքի ավագանու 2024 թվականի դեկտեմբերի 10-ի N 192-Ն որոշումը և անհատ ձեռնարկատերեր Աբրահամ Աբելյանի 2025 թվականի փետրվարի 24-ի հայտը.

**Ո Ր Ո Շ ՈՒ Մ Ե Մ՝**

1. Հրազդան համայնքի վարչական տարածքում գործող առևտրի օբյեկտին՝ տրամադրել ոգելից և ալկոհոլային խմիչքների և ծխախոտային արտադրատեսակների վաճառքի թույլտվություն՝ համաձայն հավելվածի:
2. Սույն որոշումն ուժի մեջ է մտնում ստորագրման օրվանից:

**ՀԱՄԱՅՆՔԻ ԴԵԿԱՎԱՐ՝**

**Ս. ՄԻՔԱՅԵԼՅԱՆ**

26 փետրվարի 2025թ.  
 ք. Հրազդան





**ՑՈՒՑԱԿ**  
**ԱՌԵՎՏՐԻ ՕԲՅԵԿՏԻՆ**  
**ԹՈՒՅԼՏՎՈՒԹՅԱՆ ՏՐԱՄԱԴՐՄԱՆ**

Հ/Հ	Իրավաբանական անձի անվանումը/անուն, ազգ անուն/ կամ կազմակերպարավական և տեսակը	Իրավաբանական հասցե	Գործունեության հասցե	Շինության տեսակը, մակերեսը՝ քառակուսի մետր	Տեղանկն տրոքի տեղանկը, սահմանված դրույթաչափը (դրամ)	Թույլտվության տրամադրման ժամանակահատվածը, մուծված գումարի չափը (դրամ)
1.	Ա/Յ Արեվյան Աբրահամ	Ք. Հրազդան, Ջրատատ 149	Ք. Հրազդան, Միկրոշրջան թ-ս 74 շենքին հարող տարածք	498քառ.մ, առևտրի օբյեկտ՝ հիմնական շինություն	ոգելից և ավրիտոլային խմիչքների վաճառք, 40 000 դրամ (եռամսյակի համար)	2025 թվականի առաջին եռամսյակի համար, 40 000
2.	Ա/Յ Արեվյան Աբրահամ	Ք. Հրազդան, Ջրատատ 149	Ք. Հրազդան, Միկրոշրջան թ-ս 74 շենքին հարող տարածք	498քառ.մ, առևտրի օբյեկտ՝ հիմնական շինություն	ծխախոտային արտադրատեսակների կամ ծխախոտային արտադրատեսակների փոխարինիչների կամ ծխախոտային արտադրատեսակների նմանակների վաճառք, 40 000 դրամ (եռամսյակի համար)	2025 թվականի առաջին եռամսյակի համար, 40000



**ՀԱՅԱՍՏԱՆԻ ՀԱՆՐԱՊԵՏՈՒԹՅՈՒՆ**  
**ԿՈՏԱՅՔԻ ՄԱՐԶ**  
**ՀՐԱԶԴԱՆԻ ՀԱՄԱՅՆՔԱՊԵՏԱՐԱՆ**

2301, ք. Հրազդան, Սահմանադրության հրապարակ 1  
 (0223) 2-23-45, info@hrazdan.am

**Ո Ր Ո Շ ՈՒ Մ**

26 փետրվարի 2025 թվականի N 214

**ԳՈՒՅՔԻՆ ՀԱՍՅԵ ՏՐԱՄԱԴԻԵԼՈՒ ՄԱՍԻՆ**

Ղեկավարվելով «Տեղական ինքնակառավարման մասին» օրենքի 35-րդ հոդվածի 1-ին մասի 22-րդ կետով, Կառավարության 2005 թվականի դեկտեմբերի 29-ի թիվ 2387-Ն որոշմամբ հաստատված կարգի 7-րդ բաժնի պահանջներով և հիմք ընդունելով Հայկ Մելքոնյանի 2025 թվականի փետրվարի 4-ի դիմումը.

**Ո Ր Ո Շ ՈՒ Մ Ե Մ՝**

1. Կոտայքի մարզի Քաղսի գյուղի 1-ին փողոցի թիվ 35 տան բնակիչ Հայկ Մելքոնյանին ժառանգության իրավունքով փոխանցված (ՀՀ Կոտայքի մարզ նոտարական տարածքի նոտարի կողմից 2025 թվականի հունվարի 17-ին տրված ըստ օրենքի ժառանգության իրավունքի վկայագիր՝ գրանցված գրանցամատյանում N 139, ժառանգական գործ N 202) Կոտայքի մարզի Քաղսի գյուղում գտնվող գույքին (կադաստրային համար՝ 07-063-037-022) տրամադրել հասցե՝ Կոտայքի մարզ, Հրազդան համայնք, Քաղսի, 1-ին փողոց, 35:

2. Սույն որոշումն ուժի մեջ է մտնում ստորագրման օրվանից:

**ՀԱՄԱՅՆՔԻ ՂԵԿԱՎԱՐ՝**

**Ս. ՄԻՔԱՅԵԼՅԱՆ**

26 փետրվարի 2025 թ.  
 ք. Հրազդան







**ՀԱՅԱՍՏԱՆԻ ՀԱՆՐԱՊԵՏՈՒԹՅՈՒՆ**  
**ԿՈՏԱՅՔԻ ՄԱՐԶ**  
**ՀՐԱԶԴԱՆԻ ՀԱՄԱՅՆՔԱՊԵՏԱՐԱՆ**

2301, ք. Հրազդան, Սահմանադրության հրապարակ 1  
 (0223) 2-23-45, info@hrazdan.am

**Ո Ր Ո Շ ՈՒ Մ**

26 փետրվարի 2025թվականի N 215

**ԳՈՒՅՔԻՆ ՀԱՍՅԵ ՏՐԱՄԱԴԻԵԼՈՒ ՄԱՍԻՆ**

Ղեկավարվելով «Տեղական ինքնակառավարման մասին» օրենքի 35-րդ հոդվածի 1-ին մասի 22-րդ կետով, Կառավարության 2005 թվականի դեկտեմբերի 29-ի թիվ 2387-Ն որոշմամբ հաստատված կարգի 7-րդ բաժնի պահանջներով և հիմք ընդունելով Հասմիկ Մանուկյանի լիազորված անձ Մանուշակ Ապոյանի 2025 թվականի հունվարի 10-ի դիմումը.

**Ո Ր Ո Շ ՈՒ Մ Ե Մ՝**

- Հրազդան քաղաքի Կենտրոն թաղամասի 45 շենքի թիվ 23 բնակարանի բնակիչ Հասմիկ Մանուկյանին ժառանգության իրավունքով փոխանցված (ՀՀ Կոտայքի մարզ նոտարական տարածքի նոտարի կողմից 2025 թվականի փետրվարի 10-ին տրված ըստ օրենքի ժառանգության իրավունքի վկայագիր՝ գրանցված գրանցամատյանում՝ թիվ 439, ժառանգական գործ՝ N 74) Կոտայքի մարզ, Հրազդան համայնք, քաղաք Հրազդան, Կենտրոն թաղամաս թիվ 45 շենքին հարող տարածքում գտնվող գույքին (կադաստրային համար՝ 07.001.454.035) տրամադրել հասցե՝ Կոտայքի մարզ, Հրազդան համայնք, քաղաք Հրազդան, Կենտրոն թաղամաս, 45/7:
- Սույն որոշումն ուժի մեջ է մտնում ստորագրման օրվանից:

**ՀԱՄԱՅՆՔԻ ՂԵԿԱՎԱՐ՝**

**Ս. ՄԻՔԱՅԵԼՅԱՆ**



26 փետրվարի 2025թ.  
 ք.Հրազդան



**ՀԱՅԱՍՏԱՆԻ ՀԱՆՐԱՊԵՏՈՒԹՅՈՒՆ**  
**ԿՈՏԱՅՔԻ ՄԱՐԶ**  
**ՀՐԱԶԴԱՆԻ ՀԱՄԱՅՆՔԱՊԵՏԱՐԱՆ**

2301, ք. Հրազդան, Սահմանադրության հրապարակ 1  
 (0223) 2-23-45, info@hrazdan.am

**Ո Ր Ո Շ ՈՒ Մ**

27 փետրվարի 2025թվականի N 216

**ՀՐԱԶԴԱՆ ՀԱՄԱՅՆՔԻՆ ՍԵՓԱԿԱՆՈՒԹՅԱՆ ԻՐԱՎՈՒՆՔՈՎ ՊԱՏԿԱՆՈՂ  
 ՀՈՂԱՄԱՍԻՆ ՀԱՍՅԵ ՏՐԱՄԱԴՐԵԼՈՒ ՄԱՍԻՆ**

Ղեկավարվելով «Տեղական ինքնակառավարման մասին» օրենքի 35-րդ հոդվածի 1-ին մասի 22-րդ կետով Կառավարության 2005 թվականի դեկտեմբերի 29-ի թիվ 2387-Ն որոշմամբ հաստատված կարգի 7-րդ բաժնի պահանջներով.

**Ո Ր Ո Շ ՈՒ Մ Ե Մ՝**

1. Հրազդան համայնքին սեփականության իրավունքով պատկանող 392.1քմ մակերեսով 07-001-0509-0024 ծածկագրով հողամասին տրամադրել հասցե՝ Կոտայքի մարզ, Հրազդան համայնք, քաղաք Հրազդան, Միկրոշրջան թաղամասի 5-րդ փողոց, 1-ին նրբանցք, 61/5:

2. Սույն որոշումն ուժի մեջ է մտնում ստորագրման օրվանից:

**ՀԱՄԱՅՆՔԻ ՂԵԿԱՎԱՐ՝**

**Ս. ՄԻՔԱՅԵԼՅԱՆ**

27 փետրվարի 2025թ.  
 ք. Հրազդան





**ՀԱՅԱՍՏԱՆԻ ՀԱՆՐԱՊԵՏՈՒԹՅՈՒՆ  
ԿՈՏԱՅՔԻ ՄԱՐԶ  
ՀՐԱԶԴԱՆԻ ՀԱՄԱՅՆՔԱՊԵՏԱՐԱՆ**

2301, ք. Հրազդան, Սահմանադրության հրապարակ 1  
(0223) 2-23-45, info@hrazdan.am

**Ո Ր Ո Շ ՈՒ Մ**

27 փետրվարի 2025թվականի N 217

**ՀՐԱԶԴԱՆ ՀԱՄԱՅՆՔԻՆ ՍԵՓԱԿԱՆՈՒԹՅԱՆ ԻՐԱՎՈՒՆՔՈՎ  
ՊԱՏԿԱՆՈՂ ՀՈՂԱՄԱՍԻՆ ՀԱՍՑԵ ՏՐԱՄԱԴՐԵԼՈՒ ՄԱՍԻՆ**

Ղեկավարվելով «Տեղական ինքնակառավարման մասին» օրենքի 35-րդ հոդվածի 1-ին մասի 22-րդ կետով Կառավարության 2005 թվականի դեկտեմբերի 29-ի թիվ 2387-Ն որոշմամբ հաստատված կարգի 7-րդ բաժնի պահանջներով.

**Ո Ր Ո Շ ՈՒ Մ Ե Մ՝**

- Հրազդան համայնքին սեփականության իրավունքով պատկանող 400.0քմ մակերեսով 07-001-0509-0023 ծածկագրով հողամասին տրամադրել հասցե՝ Կոտայքի մարզ, Հրազդան համայնք, քաղաք Հրազդան, Միկրոշրջան թաղամասի 5-րդ փողոց, 1-ին նրբանցք, 61/4:
- Սույն որոշումն ուժի մեջ է մտնում ստորագրման օրվանից:

**ՀԱՄԱՅՆՔԻ ՂԵԿԱՎԱՐ՝**

**Ս. ՄԻՔԱՅԵԼՅԱՆ**

27 փետրվարի 2025թ  
ք.Հրազդան





**ՀԱՅԱՍՏԱՆԻ ՀԱՆՐԱՊԵՏՈՒԹՅՈՒՆ**  
**ԿՈՏԱՅՔԻ ՄԱՐԶ**  
**ՀՐԱԶԴԱՆԻ ՀԱՄԱՅՆՔԱՊԵՏԱՐԱՆ**

2301, ք. Հրազդան, Սահմանադրության հրապարակ 1  
 (0223) 2-23-45, info@hrazdan.am

**Ո Ր Ո Շ ՈՒ Մ**

27 փետրվարի 2025թվականի N 218

**ՀՐԱԶԴԱՆ ՀԱՄԱՅՆՔԻՆ ՍԵՓԱԿԱՆՈՒԹՅԱՆ ԻՐԱՎՈՒՆՔՈՎ ՊԱՏԿԱՆՈՂ  
 ՀՈՂԱՄԱՍԻՆ ՀԱՍՑԵ ՏՐԱՄԱԴՐԵԼՈՒ ՄԱՍԻՆ**

Ղեկավարվելով «Տեղական ինքնակառավարման մասին» օրենքի 35-րդ հոդվածի 1-ին մասի 22-րդ կետով Կառավարության 2005 թվականի դեկտեմբերի 29-ի թիվ 2387-Ն որոշմամբ հաստատված կարգի 7-րդ բաժնի պահանջներով.

**Ո Ր Ո Շ ՈՒ Մ Ե Մ՝**

- Հրազդան համայնքին սեփականության իրավունքով պատկանող 256.9քմ մակերեսով 07-001-0509-0025 ծածկագրով հողամասին տրամադրել հասցե՝ Կոտայքի մարզ, Հրազդան համայնք, քաղաք Հրազդան, Միկրոշրջան թաղամասի 5-րդ փողոց, 1-ին նրբանցք, 61/6:
- Սույն որոշումն ուժի մեջ է մտնում ստորագրման օրվանից:

**ՀԱՄԱՅՆՔԻ ՂԵԿԱՎԱՐ՝**

**Ս. ՄԻՔԱՅԵԼՅԱՆ**

27 փետրվարի 2025թ.  
 ք.Հրազդան





**ՀԱՅԱՍՏԱՆԻ ՀԱՆՐԱՊԵՏՈՒԹՅՈՒՆ**  
**ԿՈՏԱՅՔԻ ՄԱՐԶ**  
**ՀՐԱԶԴԱՆԻ ՀԱՄԱՅՆՔԱՊԵՏԱՐԱՆ**

2301, ք. Հրազդան, Սահմանադրության հրապարակ 1  
(0223) 2-23-45, info@hrazdan.am

**Ո Ր Ո Շ ՈՒ Մ**

27 փետրվարի 2025թվականի N 219

ՀԱՍՄԻԿ ՌՈՒԲԵՆԻ ԴԱՆԻԵԼՅԱՆԻՆ ԵՎ ՌՈՒԲԵՆ ՏԻՐԱՅՐԻ ԴԱՆԻԵԼՅԱՆԻՆ ՈՒՂՂԱԿԻ ՎԱՃԱՌՔՈՎ ԸՆԴԼԱՅՆՄԱՆ ՆՊԱՏԱԿՈՎ ՀՈՂԱՄԱՍ ՕՏԱՐԵԼՈՒ ՈՒ ՄԻԱՎՈՐՎԱԾ ՀՈՂԱՄԱՍԻՆ ՀԱՍՑԵ ՏՐԱՄԱԴՐԵԼՈՒ ՄԱՍԻՆ

Ղեկավարվելով Հայաստանի Հանրապետության հողային օրենսգրքի 66-րդ հոդվածի 1-ին մասի 8-րդ կետով, «Տեղական ինքնակառավարման մասին» օրենքի 35-րդ հոդվածի 1-ին մասի 16-րդ և 22-րդ կետերով, 43-րդ հոդվածի 1-ին մասի 3-րդ կետով, Կառավարության 2016 թվականի մայիսի 26-ի N 550-Ն որոշման 1-ին կետի 1-ին ենթակետով, 2005 թվականի դեկտեմբերի 29-ի թիվ 2387-Ն որոշմամբ հաստատված կարգի 7-րդ և 8-րդ բաժինների պահանջներով, հիմք ընդունելով Հրազդան համայնքի ավագանու 2025 թվականի փետրվարի 11-ի N 23 որոշումը և Հասմիկ Դանիելյանի 2024 թվականի հունիսի 24-ի դիմումը.

**Ո Ր Ո Շ ՈՒ Մ Ե Մ՝**

1. Կոտայքի մարզի Հրազդան քաղաքի Կենտրոն թաղամասի 44 շենքի թիվ 46 բնակարանի բնակիչներ Հասմիկ Ռուբենի Դանիելյանին և Ռուբեն Տիրայրի Դանիելյանին ուղղակի վաճառքով ընդլայնման նպատակով օտարել իրենց ընդհանուր բաժնային սեփականության իրավունքով պատկանող (անշարժ գույքի նկատմամբ իրավունքների պետական գրանցման վկայական N 28082023-07-0078, գաղտնաբառ՝ RA75E3FPDUZD) Կոտայքի մարզի Հրազդան համայնքի Հրազդան քաղաքի Կենտրոն թաղամաս 44/14 հասցեում գտնվող 29.1քմ մակերեսով բնակավայրերի նպատակային նշանակության բնակելի կառուցապատման հողամասին կից Հրազդան համայնքին սեփականության իրավունքով պատկանող (անշարժ գույքի նկատմամբ իրավունքների պետական գրանցման վկայական N 25122024-07-0014, գաղտնաբառ՝ MWBDGIIHBTYQ) Կոտայքի մարզի Հրազդան համայնքի Հրազդան քաղաքի Կենտրոն թաղամաս 44/74 հասցեում գտնվող 2.8քմ մակերեսով բնակավայրերի նպատակային նշանակության բնակելի կառուցապատման հողամասը:

2. Հողամասն ուղղակի վաճառքով ընդլայնման նպատակով օտարել 19 200 (տասնինը

հազար երկու հարյուր) դրամ կադաստրային արժեքով՝ վճարել Հրազդան համայնքի բյուջեի 900125001140 գանձապետական հաշվին:

3. Կոտայքի մարզի Հրազդան համայնքի Հրազդան քաղաքի Կենտրոն թաղամաս 44/14 (անշարժ գույքի նկատմամբ իրավունքների պետական գրանցման վկայական N 28082023-07-0078, գաղտնաբառ՝ RA75E3FPDUZD) և Կոտայքի մարզի Հրազդան համայնքի Հրազդան քաղաքի Կենտրոն թաղամաս 44/74 (անշարժ գույքի նկատմամբ իրավունքների պետական գրանցման վկայական N 25122024-07-0014, գաղտնաբառ՝ MWBDGIIHBTYQ) հասցեներում գտնվող միավորված հողամասին տրամադրել հասցե՝ Կոտայքի մարզ, Հրազդան համայնք, քաղաք Հրազդան, Կենտրոն թաղամաս 44/14:

4. Հասմիկ Ռուբենի Դանիելյանի և Ռուբեն Տիրայրի Դանիելյանի հետ 2.8քմ մակերեսով հողամասի համար կնքել հողամասի առուվաճառքի պայմանագիր: Պայմանագրի կետերի կատարման հսկողությունը վերապահել համայնքապետարանի աշխատակազմի քաղաքաշինության և հողաշինության բաժնին:

5.10-օրյա ժամկետում հողամասի կադաստրային արժեքը չվճարելու դեպքում սույն որոշումը համարել ուժը կորցրած:

6. Սույն որոշումն ուժի մեջ է մտնում ստորագրման օրվանից:

ՀԱՄԱՅՆՔԻ ՂԵԿԱՎԱՐ՝

Ս. ՄԻՔԱՅԵԼՅԱՆ

27 փետրվարի 2025թ.  
ք.Հրազդան



44/6 հօշ

44/7

001. 0074

44/8

014

001.

0031

001.

0073

001.

0070

44

44/74

0240

44/14

001. 0071

001. 0110

0093

012

011

հենտրոն

թաղամաս

42-19

բակտոտնակ

հենտրոն



**ՀԱՅԱՍՏԱՆԻ ՀԱՆՐԱՊԵՏՈՒԹՅՈՒՆ**  
**ԿՈՏԱՅՔԻ ՄԱՐԶ**  
**ՀՐԱԶԴԱՆԻ ՀԱՄԱՅՆՔԱՊԵՏԱՐԱՆ**

2301, ք. Հրազդան, Սահմանադրության հրապարակ 1  
(0223) 2-23-45, info@hrazdan.am

**Ո Ր Ո Շ ՈՒ Մ**

27 փետրվարի 2025 թվականի N 220

**ՕՆԻԿ ՍՈՒՐԵՆԻ ԿԻՐԱԿՈՍՅԱՆԻՆ ՈՒՂՂԱԿԻ ՎԱՃԱՌՔՈՎ ԸՆԴԼԱՅՆՄԱՆ  
ՆՊԱՏԱԿՈՎ ՀՈՂԱՄԱՍ ՕՏԱՐԵԼՈՒ ՈՒ ՄԻԱՎՈՐՎԱԾ ԳՈՒՅՔԻՆ ՀԱՍՑԵ  
ՏՐԱՄԱԴԻԵԼՈՒ ՄԱՍԻՆ**

Ղեկավարվելով Հայաստանի Հանրապետության հողային օրենսգրքի 66-րդ հոդվածի 1-ին մասի 8-րդ կետով, «Տեղական ինքնակառավարման մասին» օրենքի 35-րդ հոդվածի 1-ին մասի 16-րդ և 22-րդ կետերով, 43-րդ հոդվածի 1-ին մասի 3-րդ կետով, Կառավարության 2016 թվականի մայիսի 26-ի N 550-Ն որոշման 1-ին կետի 1-ին ենթակետով, 2005 թվականի դեկտեմբերի 29-ի թիվ 2387-Ն որոշմամբ հաստատված կարգի 7-րդ և 8-րդ բաժինների պահանջներով, հիմք ընդունելով Հրազդան համայնքի ավագանու 2025 թվականի փետրվարի 11-ի N 22 որոշումը և հիմք ընդունելով Օնիկ Կիրակոսյանի 2025 թվականի փետրվարի 3-ի դիմումը.

**Ո Ր Ո Շ ՈՒ Մ Ե Մ՝**

1. Կոտայքի մարզի Քաղսի գյուղի 1 փողոցի թիվ 19 տան բնակիչ Օնիկ Սուրենի Կիրակոսյանին ուղղակի վաճառքով ընդլայնման նպատակով օտարել իրեն սեփականության իրավունքով պատկանող (անշարժ գույքի նկատմամբ իրավունքների պետական գրանցման վկայական N 26092012-07-0389, տրված՝ 2012 թվականի սեպտեմբերի 26-ին) Կոտայքի մարզի համայնք Քաղսի 1-ին փողոց 23 հասցեում գտնվող 95.7քմ մակերեսով բնակավայրերի նպատակային նշանակության բնակելի կառուցապատման հողամասին կից Հրազդան համայնքին սեփականության իրավունքով պատկանող (անշարժ գույքի նկատմամբ իրավունքների պետական գրանցման վկայական N 27122024-07-0262, գաղտնաբառ՝ 5KAXDT237RDD) Կոտայքի մարզի Հրազդան համայնքի Քաղսի գյուղի 1-ին փողոց 23/3 հասցեում գտնվող 4.3քմ մակերեսով բնակավայրերի նպատակային նշանակության բնակելի կառուցապատման հողամասը:

2. Հողամասն ուղղակի վաճառքով ընդլայնման նպատակով օտարել 8 100 (ութե հազար մեկ հարյուր) դրամ կադաստրային արժեքով՝ վճարել Հրազդան համայնքի բյուջեի



900125001140 գանձապետական հաշվին:

3. Կոտայքի մարզի համայնք Քաղսի 1-ին փողոց 23 (անշարժ գույքի նկատմամբ իրավունքների պետական գրանցման վկայական N 26092012-07-0389, տրված՝ 2012 թվականի սեպտեմբերի 26-ին) և Կոտայքի մարզի Հրազդան համայնքի Քաղսի գյուղի 1-ին փողոց 23/3 (անշարժ գույքի նկատմամբ իրավունքների պետական գրանցման վկայական N 27122024-07-0262, գաղտնաբառ՝ 5KAXDT237RDD) հասցեներում գտնվող միավորված գույքին տրամադրել հասցե՝ Կոտայքի մարզ, Հրազդան համայնք, գյուղ Քաղսի, 1-ին փողոց 23:

4. Օնիկ Սուրենի Կիրակոսյանի հետ 4.3քմ մակերեսով հողամասի համար կնքել հողամասի առուվաճառքի պայմանագիր: Պայմանագրի կետերի կատարման հսկողությունը վերապահել համայնքապետարանի աշխատակազմի քաղաքաշինության և հողաշինության բաժնին:

5.10-օրյա ժամկետում հողամասի կադաստրային արժեքը չվճարելու դեպքում սույն որոշումը համարել ուժը կորցրած:

6. Սույն որոշումն ուժի մեջ է մտնում ստորագրման օրվանից:

**ՀԱՄԱՅՆՔԻ ՂԵԿԱՎԱՐ՝**

**Ս. ՄԻՔԱՅԵԼՅԱՆ**

27 փետրվարի 2025թ.  
ք.Հրազդան



